

НОВАЯ НАУКА

Международный центр
научного партнерства



NEW SCIENCE

International Center
for Scientific Partnership

СОВРЕМЕННЫЕ ИССЛЕДОВАНИЯ В КОНТЕКСТЕ ГЛОБАЛЬНОЙ ТРАНСФОРМАЦИИ

Сборник статей III Международной
научно-практической конференции,
состоявшейся 2 сентября 2024 г.
в г. Петрозаводске

г. Петрозаводск
Российская Федерация
МЦНП «НОВАЯ НАУКА»
2024

УДК 001.12
ББК 70
С56

Под общей редакцией
Ивановской И.И., Посновой М.В.,
кандидата философских наук

С56 Современное исследование в контексте глобальной трансформации : сборник статей III Международной научно-практической конференции (2 сентября 2024 г.). — Петрозаводск : МЦНП «НОВАЯ НАУКА», 2024. — 103 с. : ил., табл.

ISBN 978-5-00215-512-5

Настоящий сборник составлен по материалам III Международной научно-практической конференции **СОВРЕМЕННЫЕ ИССЛЕДОВАНИЯ В КОНТЕКСТЕ ГЛОБАЛЬНОЙ ТРАНСФОРМАЦИИ**, состоявшейся 2 сентября 2024 года в г. Петрозаводске (Россия). В сборнике рассматривается круг актуальных вопросов, стоящих перед современными исследователями. Целями проведения конференции являлись обсуждение практических вопросов современной науки, развитие методов и средств получения научных данных, обсуждение результатов исследований, полученных специалистами в охватываемых областях, обмен опытом. Сборник может быть полезен научным работникам, преподавателям, слушателям вузов с целью использования в научной работе и учебной деятельности.

Авторы публикуемых статей несут ответственность за содержание своих работ, точность цитат, легитимность использования иллюстраций, приведенных цифр, фактов, названий, персональных данных и иной информации, а также за соблюдение законодательства Российской Федерации и сам факт публикации.

Полные тексты статей в открытом доступе размещены в Научной электронной библиотеке Elibrary.ru в соответствии с Договором № 467-03/2018К от 19.03.2018 г.

УДК 001.12
ББК 70

ISBN 978-5-00215-512-5

© Коллектив авторов, текст, иллюстрации, 2024
© МЦНП «НОВАЯ НАУКА» (ИП Ивановская И.И.), оформление, 2024

Состав редакционной коллегии и организационного комитета:

Аймурзина Б.Т., доктор экономических наук
Ахмедова Н.Р., доктор искусствоведения
Базарбаева С.М., доктор технических наук
Битокова С.Х., доктор филологических наук
Блинкова Л.П., доктор биологических наук
Гапоненко И.О., доктор филологических наук
Героева Л.М., кандидат педагогических наук
Добжанская О.Э., доктор искусствоведения
Доровских Г.Н., доктор медицинских наук
Дорохова Н.И., кандидат филологических наук
Ергалиева Р.А., доктор искусствоведения
Ершова Л.В., доктор педагогических наук
Зайцева С.А., доктор педагогических наук
Зверева Т.В., доктор филологических наук
Казакова А.Ю., кандидат социологических наук
Кобозева И.С., доктор педагогических наук
Кулеш А.И., доктор филологических наук
Мантатова Н.В., доктор ветеринарных наук
Мокшин Г.Н., доктор исторических наук
Молчанова Е.В., доктор экономических наук
Муратова Е.Ю., доктор филологических наук
Никонов М.В., доктор сельскохозяйственных наук
Панков Д.А., доктор экономических наук
Петров О.Ю., доктор сельскохозяйственных наук
Поснова М.В., кандидат философских наук
Рыбаков Н.С., доктор философских наук
Сансызбаева Г.А., кандидат экономических наук
Симонова С.А., доктор философских наук
Ханиева И.М., доктор сельскохозяйственных наук
Хугаева Р.Г., кандидат юридических наук
Червинец Ю.В., доктор медицинских наук
Чистякова О.В., доктор экономических наук
Чумичева Р.М., доктор педагогических наук

ОГЛАВЛЕНИЕ

СЕКЦИЯ СОЦИОЛОГИЧЕСКИЕ НАУКИ	6
БИОЛОГИЗАТОРСКИЕ КОНЦЕПЦИИ РАЗВИТИЯ И СОЦИОГЕЗ ЧЕЛОВЕКА.....	7
<i>Чвякин Владимир Алексеевич, Григорьев Николай Юрьевич</i>	
АНАЛИЗ ТУРИСТСКО-РЕКРЕАЦИОННЫХ РЕСУРСОВ БАЛИ	12
<i>Кузяков Никита Олегович</i>	
СЕКЦИЯ ПСИХОЛОГИЧЕСКИЕ НАУКИ	18
ИППОТЕРАПИЯ КАК МЕТОД РЕАБИЛИТАЦИИ И КОМПЛЕКСНОГО ВОССТАНОВЛЕНИЯ	19
<i>Фролова Надежда Викторовна, Агавелян Оганес Карапетович</i>	
ФАКТОРЫ, ОБЕСПЕЧИВАЮЩИЕ ФОРМИРОВАНИЕ УПРАВЛЕНЧЕСКОЙ КОМПЕТЕНТНОСТИ РУКОВОДИТЕЛЯ	26
<i>Рыжов Олег Николаевич</i>	
СЕКЦИЯ ИНФОРМАТИКА	34
РАЗРАБОТКА СЕРВИСА ДЛЯ ОПРЕДЕЛЕНИЯ НАДЕЖНОСТИ КОНТРАГЕНТА.....	35
<i>Бозриков Данила Сергеевич, Верижников Дмитрий Евгеньевич, Новиков Сергей Владимирович, Рыженков Денис Викторович</i>	
ОПИСАНИЕ ПОДХОДА К УПРАВЛЕНИЮ ЧАТАМИ В МЕССЕНДЖЕРАХ НА ОСНОВЕ РАЗДЕЛЕНИЯ СФЕР ОБЩЕНИЯ.....	40
<i>Коняев Илья Дмитриевич, Воропаев Владимир Геннадьевич, Ужаринский Антон Юрьевич, Стычук Алексей Александрович</i>	
СЕКЦИЯ ПЕДАГОГИЧЕСКИЕ НАУКИ	46
ПСИХОЛОГИЗМ И ХУДОЖЕСТВЕННОЕ МАСТЕРСТВО ПРОЗЫ Ю. КАЗАКОВА (НА ПРИМЕРЕ РАССКАЗА «ТИХОЕ УТРО»).....	47
<i>Куликовская Ольга Геннадьевна</i>	
ИНТЕГРИРОВАННЫЕ УРОКИ БИОЛОГИИ И ГЕОГРАФИИ КАК СРЕДСТВО РАЗВИТИЯ ПОЗНАВАТЕЛЬНОЙ КОМПЕТЕНТНОСТИ ОБУЧАЮЩИХСЯ.....	55
<i>Копосова Дарья Евгеньевна, Сусь Маргарита Геннадьевна</i>	
СЕКЦИЯ ЮРИДИЧЕСКИЕ НАУКИ	61
ПРОБЛЕМЫ ИСЧИСЛЕНИЯ СРОКОВ ИСКОВОЙ ДАВНОСТИ	62
<i>Солдатова Мария Михайловна</i>	
РОЛЬ ЮРИДИЧЕСКОЙ СЛУЖБЫ В ДЕЯТЕЛЬНОСТИ УГОЛОВНО-ИСПОЛНИТЕЛЬНОЙ СИСТЕМЫ ПРИ РЕАЛИЗАЦИИ ОСНОВНЫХ ФУНКЦИЙ.....	67
<i>Кондратьева Юлия Олеговна</i>	

СЕКЦИЯ ЭКОНОМИЧЕСКИЕ НАУКИ	72
INDICATORS OF EFFICIENCY FOR ENVIRONMENTAL NGOS IN PROMOTING ENVIRONMENTAL SUSTAINABILITY IN IRAN	73
<i>Niloufar Mahmoudi</i>	
СЕКЦИЯ ИСТОРИЧЕСКИЕ НАУКИ.....	80
ГРЕЧЕСКАЯ РЕЛИГИЯ: К ВОПРОСУ О ЕДИНСТВЕ И МНОЖЕСТВЕ	81
<i>Кузьмин Алексей Николаевич, Королева Ольга Владимировна</i>	
СЕКЦИЯ НАУКИ О ЗЕМЛЕ	90
ОЦЕНКА АНТРОПОГЕННОГО ВОЗДЕЙСТВИЯ НА АТМОСФЕРНЫЙ ВОЗДУХ ОТ СИБАЙСКОГО ФИЛИАЛА ОАО «УЧАЛИНСКИЙ ГОРНО-ОБОГАТИТЕЛЬНЫЙ КОМБИНАТ»	91
<i>Ахмадеева Лилия Ишбулдовна</i>	
СЕКЦИЯ ТЕХНИЧЕСКИЕ НАУКИ.....	98
УСТРОЙСТВО ДЛЯ АВТОМАТИЧЕСКОГО СТРАВЛИВАНИЯ ДЕГАЗИРОВАННОГО ПОПУТНОГО НЕФТЯНОГО ГАЗА С НАСОСНЫХ АГРЕГАТОВ	99
<i>Гарипов Ильнар Наилевич</i>	

**СЕКЦИЯ
СОЦИОЛОГИЧЕСКИЕ
НАУКИ**

УДК 572.1/.4

БИОЛОГИЗАТОРСКИЕ КОНЦЕПЦИИ РАЗВИТИЯ И СОЦИОГЕНЕЗ ЧЕЛОВЕКА

Чвякин Владимир Алексеевич

доктор философских наук, профессор,
профессор кафедры теоретической и специальной
социологии имени М.А. Будановой

Московский педагогический государственный университет

Григорьев Николай Юрьевич

кандидат философских наук, доцент, кафедра социологии
Военный университет имени князя Александра Невского
Министерства обороны Российской Федерации

Аннотация: В процессе антропогенеза происходило формирование социальной сущности человека. Социогенез не отрицает того, что человек по-прежнему остается организмом, хотя на всех его, в том числе и чисто морфологических особенностях, лежит отпечаток его социальной природы. Биология человека – необходимое условие для формирования и проявления социальной природы человека. Структура человека биосоциальна, так как она включает в себя биологическую подструктуру (организм) и социальную подструктуру (личность).

Ключевые слова: социогенез, антропогенез, биологическая сущность человека, биосоциальная сущность человека, детерминационная концепция.

BIOLOGIZING CONCEPTS OF HUMAN DEVELOPMENT AND SOCIOGENESIS

Chvyakin Vladimir Alekseevich

Grigoriev Nikolay Yurievich

Abstract: In the process of anthropogenesis, the formation of the social essence of man took place. Sociogenesis does not deny that man remains an organism, although all of his, including purely morphological features, bear the imprint of his social nature. Human biology is a necessary condition for the formation

and manifestation of human social nature. The human structure is biosocial, as it includes a biological substructure (organism) and a social substructure (personality).

Key words: sociogenesis, anthropogenesis, biological essence of man, biosocial essence of man, determinational concept.

Проблема сущности человека давно занимает центральное место в естествознании, философии и социологии. Античные натурфилософы, естествоиспытатели и врачи Левкипп, Демокрит, Эпикур, Гиппократ, Аристотель, Алкмеон, стремясь раскрыть природу человека, исходили из того, что человек, подобно животным, есть часть природы, ее продукт, наделенный, однако, волей и разумом. Некоторые ученые не только подчеркивали природные качества человека, но и пытались обратить внимание на его социальные качества. Так, Аристотель назвал человека «общественным животным».

Исходя из таких особенностей человека, планомерной и направленной деятельностью люди преобразуют природу и создают искусственную среду обитания, тогда как животные лишь приспосабливаются (путем морфофизиологических адаптаций) к окружающим условиям. Другими словами, если животным свойственны лишь биологические адаптации, то человеку присущи (помимо биологических) и социальные адаптации [4].

В целом, можно сказать, что биологизаторские концепции развития человека в процессе антропогенеза закономерны и первичны. Социогенез человека связан с трудом и объясняется трудовой теорией происхождения человека [3]. Однако трудовая теория происхождения человека не может трактоваться как чисто социальный процесс. Ф. Энгельс стремился найти условия и причины перехода биологической формы движения в принципиально новую форму движения, социальную.

Изменение биологической природы предлюдей, которые предопределили возникновение трудовой деятельности, продолжает сохранять свою актуальность. Дело в том, что естественно-научная теория происхождения человека Ч. Дарвина довольно часто подвергается серьезной критике по причине своей недоказанности. Тем более, что имеются достоверные данные о том, что и сам Ч. Дарвин в самом первом варианте своей книги «Происхождение видов путем естественного отбора, или Сохранение благоприятных рас в борьбе за жизнь» отмечал наличие божественного начала в этом вопросе.

Ф. Энгельс в работе «Роль труда в процессе превращения обезьяны в человека» достаточно наглядно показал не только роль труда в процессе превращения обезьяны в человека, но и те биологические эволюционные изменения в организме предчеловека, которые предопределили возникновение трудовой деятельности в дальнейшем. Эта работа, а точнее очерк является составной частью труда Ф. Энгельса «Диалектика природы», в котором фундаментальным образом представлены законы и условия эволюционного развития. Важность этого труда в том, что в нем представлена трудовая теория антропогенеза [1]. Переоценить труд Ф. Энгельса просто невозможно, поскольку он составляет методологическую основу всех научных направлений, предметом исследования которых является не только человек, но и техника (например, эргономическое направление).

Потребность в выживании, борьба за жизнь и естественный отбор в целом, способствовали тому, чтобы у обезьяноподобных предков появились новые свойства и качества, позволяющие им работать и таким образом достигать необходимых преимуществ. Исторический процесс происхождения человека от обезьяноподобных предков был многоэтапным и включал в себя следующие принципиальные достижения:

- переход к прямохождению,
- развитие новых навыков руки и приспособление её к труду,
- появление членораздельной речи,
- развитие мозга.

Это только основные этапы, которые сопровождались длительными эволюционными изменениями в условиях выживания.

Когда речь идет о руке, имеется в виду кисть руки. Эволюция кисти завершилась противопоставлением большого пальца остальным пальцам кисти. Это эволюционное достижение имеет принципиальное значение для понимания его роли применительно к трудовой деятельности человека. Только с появлением такой кисти стала возможной трудовая деятельность с использованием орудий труда [1].

Появление членораздельной речи имело принципиальное значение для расширения возможностей совместной трудовой деятельности. Благодаря речи труд стал коллективным, что сопровождалось появлением преимуществ в борьбе за выживание вида.

Прямохождение, развитие кисти и речи сопровождалось ускоренным эволюционным развитием мозга. Причем не просто нервной системы,

а появлением нового анатомического образования в виде неокортекса. У человекообразных обезьян кора головного мозга была представлена палеокортексом. Палеокортекс отличается от неокортекса гораздо меньшим количеством высококодифференцированных нервных клеток. Поэтому с появлением новой коры головного мозга, которая в большей мере была представлена в виде новых лобных долей, стала возможной существенно в большем объеме условно-рефлекторная и мыслительная деятельность. Появилось гораздо больше ассоциативных нервных связей, и стала возможной сознательная деятельность, которая обеспечивалась высшими психическими функциями. Новый мозг и развитая речь позволили развиваться второй сигнальной системе, а это уже принципиальное отличие человека от предчеловека, позволившее ему учить труду других, научать рабочим навыкам и приемам трудовой деятельности [1].

Эволюционным путем, который в этом аспекте называется социогенезом, сформировалась социальная сущность человека [2]. Но это не отрицает того, что человек по-прежнему остается организмом, хотя на всех его, в том числе и чисто морфологических особенностях, лежит отпечаток его социальной природы. Биология человека – совершенно необходимое условие для формирования и проявления социальной природы человека. Структура человека биосоциальна, так как она включает в себя биологическую подструктуру (организм) и социальную подструктуру (личность) [3].

При решении вопроса о взаимоотношении биологического и социального в природе человека можно использовать принцип детерминизма: внешние причины действуют опосредованно через внутренние условия. Всякое действие есть взаимодействие и потому эффект воздействия одного явления на другое зависит не только от первого из них, но и от второго. Внутренние условия, через которые в каждый момент преломляются воздействия на личность, в свою очередь формировались в зависимости от предшествующих внешних влияний. При этом, полагаясь на принцип историзма, можно утверждать, что соотношение социального и биологического в личности определяется постепенным уменьшением биологической и увеличением социальной обусловленности элементов, входящих в каждую из подструктур личности.

Список литературы

1. Энгельс Ф. Роль труда в процессе превращения обезьяны в человека/Фридрих Энгельс//Маркс К., Энгельс Ф. Избранные сочинения. В 9-ти т. Т. 5. – М.: Политиздат, 1986. – С. 505-514.
2. Бубер М. Проблема человека/Мартин Бубер//Два образа веры; пер. с нем. М.И. Левиной и др. - М.: АСТ, 1995. - С. 202-204, 210-224, 226-238, 243-244. <https://lektsii.org/9-34721.html>
3. Детерминационная теория медицины: Доктрина адаптивного реагирования/Ю.П. Лисицын, В.П. Петленко. - СПб: Гиппократ, 1992. – 414 с.
4. Социальная организация и социогенез первобытных обществ: теория, методология, интерпретация [Текст]: Материалы Всерос. конф. / Отв. ред.-д.и.н., проф. Бобров В. В. - Кемерово: Кузбассвузиздат, 1997. - 123 с.

© В.А. Чвякин, 2024
© Н.Ю. Григорьев, 2024

АНАЛИЗ ТУРИСТСКО-РЕКРЕАЦИОННЫХ РЕСУРСОВ БАЛИ

Кузяков Никита Олегович

магистрант
ИнЭУ УрФУ

Аннотация: В настоящее время остров Бали является одним из главных мест для посещения русских туристов, преимущественно в зимнее время, а также является самым популярным направлением в мире рамках премии TripAdvisor Travellers' Choice Award 2022. В январе 2023 года туристы из России занимали второе место по времени длительного пребывания в Индонезии, в то время как в феврале заняли третье место по тому же показателю. Помимо россиян, граждане других стран стабильно посещают остров Бали по причине того, что данное место всегда привлекало туристов благодаря своей культуре и атмосфере.

Ключевые слова: туризм, туристы, Бали, остров, культура.

ANALYSIS OF TOURIST AND RECREATIONAL RESOURCES OF BALI

Kuzyakov Nikita Olegovich

Abstract: Currently, Bali is one of the main places for Russian tourists to visit, mainly in winter, and is also the most popular destination in the world as part of the TripAdvisor Travelers' Award Choice Award 2022. It is worth noting that in January 2023, Russian tourists took the second place in terms of stay in the country, and in February the third place. In addition to Russians, citizens of other countries consistently visit the island of Bali, due to the fact that this place has always attracted tourists due to its culture and atmosphere.

Key words: tourism, tourists, Bali, island, culture.

Остров Бали – небольшой остров, входящий в состав индонезийского архипелага, и самый известный объект индонезийского туризма в мире. Это тропический остров с уникальной атмосферой, живописной горной местностью и безупречными пляжами. Остров называют «перекрестком миров» по причине того, что по прибытии на остров создается впечатление, будто турист

находится в нескольких эпохах одновременно, где сохранились доисторические обряды и ритуалы, а на некоторых островах живут племена, языки которых до сих пор не изучены учеными. Бали принадлежит Республике Индонезия – крупнейшей архипелажной стране в мире, состоящей из 33 провинций и представляющий собой особый мир. Являясь международным туристическим направлением, остров Бали стал полноценным и уникальным местом для посещения, главная особенность которого заключается в том, что несмотря на все изменения, остров смог сохранить свою уникальность, заключающую в его превосходном сочетании современных туристических удобств с объектами культурного наследия. За несколько десятков лет непрерывного туристического потока Бали не разрушается как любой другой курорт, а наоборот, становится все более притягательным. В настоящее время остров Бали является одним из главных мест для посещения русских туристов, преимущественно в зимнее время, а также является самым популярным направлением в мире рамках премии TripAdvisor Travellers' Choice Award 2022. Стоит отметить, что в январе 2023 года русские туристы заняли второе место по пребыванию в страну, а в феврале третье место. Помимо россиян, граждане других стран стабильно посещают остров Бали по причине того, что данное место всегда привлекало туристов благодаря своей культуре и атмосфере. Уникальность культуры, особенные обряды и домашняя обстановка побуждают приезжать на остров, а самое главное – несмотря на то, что весь мир стоит на пути глобализации и изменений, остров не утрачивает связи с прошлым, а наоборот, хранит традиции в том виде, в котором они были больше века назад.

История острова Бали насчитывает множество веков. О первых коренных жителях в действительности ничего неизвестно. Ближайшие свидетельства датируются 2 500 годом до н. э. Принято считать, что данную территорию еще до нашей эры освоили китайцы и малайцы. Первые жители прибыли на остров через территории нынешних Филиппин и Тайваня. Поселенцы пользовались специфической системой орошения, выращивали рис, охотились, изготавливали из бронзы и железа орудия труда. Артефакты, характеризующие их жизненный уклад, были найдены в северо-западной части острова, в районе Гилиманук. В I веке н.э. на острове появились индийские торговцы. Помимо разнообразных товаров, они привезли свою религию, обычаи, культуру. В V столетии появилось индуистское королевство. На территорию острова стали постоянно прибывать переселенцы с различных прилегающих

территорий. В генах современных жителей острова присутствуют следы китайского, малайского, меланезийского, полинезийского и яванского этносов.

Туризм на Бали имеет огромную популярность в зарубежных странах, именно поэтому большая часть населения Бали имеет средства к существованию и бизнес, который имеет отношение к туризму. Прошло более ста лет до того, как остров Бали стал популярным местом отдыха, которым он является в настоящее время. Развитие туризма на Бали происходит особо активно в настоящее время. Более того, остров получил название «остров богов». Это связано с наличием на территории Бали множества туристических достопримечательностей, таких как традиционное искусство, обычаи, традиционная балийская архитектура и экзотическая тропическая природа. Бали является одной из провинций Республики Индонезия и очень хорошо известен своими пляжами с белым песком, зелеными лесами между горами и морем, рисовыми полями с аккуратными рядами красивых и чистых деревьев, множеством скрытых водопадов и, конечно же, культурой коренного населения. Бали представляет собой идеальную локацию пляжного отдыха, где можно наблюдать экзотический закат. Бали со всех сторон покрыт захватывающими пейзажами, что позволяет туристам увидеть аспекты естественной среды обитания Бали. Здесь есть старинные исторические храмы с необычными цивилизациями, очень уникальные формы искусства и теплые и дружелюбные люди. Бали стал известен во всем мире благодаря своей многовековой истории. Эта история влияет на развитие туризма на Бали по сей день.

В настоящее время активно разрабатывается план развития туризма, который предусматривает привлечение туристов, которые способствуют стимулированию экономики. Туризм станет не только массовым, но и качественным. Как уже ранее обозначалось, появятся налоговые льготы для потенциальных инвесторов.

Для ужесточения контроля над туристами с 31 мая 2023 года вступили новые порядки для туристов, находящихся на острове Бали. Данные правила распространяются на посещение храмов, в которые вход будет открыт с одной целью – молиться, также запрещается делать фото напротив храма в неподобающем виде и портить священные деревья. Другие пункты связаны с экологией острова и с осуществлением туристами предпринимательской деятельности без специального разрешения.

Туризм на Бали является огромной частью эволюции балийского общества на протяжении сотен лет, что привело к значительным изменениям, особенно в ландшафте. Примером этого может быть уменьшение площади рисовых полей в пользу отелей, ресторанов, вилл и санаториев.

Из-за колонизации, террористических атак, стихийных бедствий и пандемий туристическая деятельность на Бали много раз подвергалась рискам, но всегда возвращалась в привычное русло.

Правительство Индонезии ясно осознавало, что на острове Бали на протяжении долгого времени становится все более и более многолюдно. Изначально нынешняя администрация была намерена создать «10 новых Бали». Показатели туризма в 2018 году составили 15,8 миллиона человек, это на 13 процентов больше, чем в 2017. Предполагаемый побочный эффект – непрерывный рост, быстрое расширение и экономические инвестиции, ведущие к созданию тысяч новых рабочих мест.

Возобновившийся туристический бум в Индонезии показывает, что пятилетний план Джоко Видодо, президента Индонезии, быстро вступает в силу, превращая страну в подходящее место для текущих инвестиций. Этот проект является правительственной инициативой по созданию 10 новых туристических центров, чтобы воспроизвести экономический эффект туризма на Бали на национальном уровне. Данный сектор был выбран по причине того, что туризм является ключевым фактором экономического развития. Это можно увидеть по данным за 2016 год, когда доля туризма в валовом внутреннем продукте Индонезии составила 11 процентов, или 172 триллиона рупий, что составляет 17 миллиардов долларов США.

Остров Бали является одним из самых удивительных мест на планете, где природа гармонично сочетается с самобытной индуистской культурой. На острове развита туристическая инфраструктура, присутствуют тщательно охраняемые объекты, поддерживаются национальные традиции, а также сохранен повседневный уклад народа Бали.

Остров обладает важными ресурсами для туриста, которые включают в себя природу, памятники культуры и возможность заниматься разными видами спорта. Южная часть острова Бали пользуется популярностью благодаря наличию различных пляжей и яркой ночной жизни. Что касается Центральной и Восточной частей острова, то они популярны в историческом и художественном смысле. Уникальность индуистских храмов, тропических

садов, масса водных развлечений, завораживающая природа острова делают Бали одним из любимых мест для посещения.

За последние 120 лет туристическая индустрия Бали расширилась с нескольких голландских общин до 6 миллионов международных туристов в год. В настоящее время большинство приезжих арендуют или даже начинают строительство собственных вилл, что приводит к нехватке земли и воды для местных сообществ, обязывая застройщиков искать другие места. Но как бы остров ни восстанавливался, он никогда не утратит своей мечтательной силы, так завораживающий и так привлекающий посетителей.

В настоящее время Бали остается популярным направлением у российских туристов, является идеальным местом для нахождения здесь в зимнее время. Продолжаются и будут продолжаться пользоваться спросом такие виды отдыха, как пляжный туризм и серфинг, который развит преимущественно в южном районе острова, на таких курортах, как Кута, Семиньяк, Нуса-Дуа, Чангу, а также дайвинг, распространенный в юго-восточной части острова – на острове Нуса-Пенида и Сануре. Культурный Убуд – сосредоточение большей части арт-галерей, музеев, а каждый отель в городе обладает своей индивидуальностью вместе с домиками, которые расположены на узких улицах, напоминающими старинную Европу, обладающую большим количеством йога-центров. Наблюдается, что отношение к туризму трансформируется, появляются ужесточения по отношению к русскоязычным, при этом остров Бали может делать ставку на те виды отдыха, которые не ассоциируются у российского туриста. По причине ужесточения правил турпоток с России на Бали имеет вероятность снизиться, но это лишь распространяется на тех туристов, которые имеют цели незаконно заниматься предпринимательской деятельностью на острове.

Правительство Индонезии не поддерживает введения квот для туристов, что вполне очевидно. Ведь туризм на Бали является центральным сектором, который нужно использовать по максимуму. 80% доходов на Бали составляет туризм. Также данная система квот, относящаяся к сфере туризма, не применялась на практике, что делает ее совершенно неизвестной, а что самое важное нанесет вред экономике страны. Несмотря на новые правила въезда, остров Бали не становится менее доступным для российского туриста, но без их соблюдения правил попасть на остров не получится.

В заключении исследования стоит отметить, что смысл ужесточений, введенных губернатором Бали, заключается в необходимости защитить таким образом обычаи Бали и сделать упор на устойчивый и качественный туризм, а также обезопасить страну от «дикарей».

Список литературы

1. Царук М.В. Туризм и экономический рост на примере Бали // Экономика и менеджмент. 2016. № 5. С. 165–168.
2. Сидорова Т.В., Богомолова И.А. Стратегия устойчивого развития туризма на примере Бали // Вестник международных образовательных и научных ассоциаций. 2017. Т. 3, № 4. – С. 87–92.
3. Макарова Т.О., Куракина О.Ю. Туризм как фактор развития региона: на примере Бали // Известия УрФУ. Серия: Экономика и управление. 2017. Т. 23, № 2. – С. 222–230.
4. Казанцев А.А., Архипова И.В. Туристские ресурсы Бали: проблемы и перспективы развития // Туризм: теория и практика. 2018. №1. – С. 25–31.

© Н.О. Кузяков, 2024

**СЕКЦИЯ
ПСИХОЛОГИЧЕСКИЕ
НАУКИ**

УДК 159.9

**ИППОТЕРАПИЯ КАК МЕТОД РЕАБИЛИТАЦИИ
И КОМПЛЕКСНОГО ВОССТАНОВЛЕНИЯ**

Фролова Надежда Викторовна

аспирант

направление «Коррекционная психология и дефектология»

ФГБОУ ВО «Новосибирский государственный

педагогический университет»,

педагог-психолог первой квалификационной категории

МБОУ СОШ № 43

Агавелян Оганес Карапетович

доктор психологических наук,

профессор кафедры коррекционной

педагогике и психологии

Институт детства

Научный руководитель: **Агавелян Оганес Карапетович**

доктор психологических наук,

профессор кафедры коррекционной

педагогике и психологии

Институт детства

Аннотация: Не так давно одним из лидеров в производстве медицинских биологических препаратов являлся филиал ФГУП «НПО “МИКРОГЕН”» в городе Томске. За ним следовала организация «ВИРИОН». Некогда оба предприятия имели в структуре сывороточные подразделения. В них реализовывалось производство ряда антитоксических, противовирусных и других препаратов. Особое место в функционировании данных подразделений отводилось заготовке лошадей, кровь которых использовалась в качестве сырья. Работа по содержанию и уходу за животными являлась объективно сложной.

Ключевые слова: верховая езда, иппотерапия, лечебная верховая езда, реабилитация, социализация.

**HIPPOTHERAPY AS A METHOD OF REHABILITATION
AND COMPREHENSIVE RECOVERY**

Frolova Nadezhda Viktorovna

Agavelyan Hovhannes Karapetovich

Scientific adviser: **Agavelyan Hovhannes Karapetovich**

Abstract: Not so long ago, one of the leaders in the production of medical biological preparations was the branch of FSUE NPO MICROGEN in the city of Tomsk. He was followed by the VIRION organization. At one time, both enterprises had serum divisions in their structure. They implemented the production of a number of antitoxic, antiviral and other drugs. A special place in the functioning of these units was given to the harvesting of horses, whose blood was used as raw materials. The work of keeping and caring for animals was objectively difficult.

Key words: horse riding, hippotherapy, therapeutic horse riding, rehabilitation, socialization.

Закупка лошадей велась во множестве регионов России, а также в странах, входящих в состав СНГ. Базовой задачей отбора был поиск здоровых особей. На местах после транспортировки лошадей организовывались условия, оптимальные с точки зрения пастбищного кормления и поения, а также содержания. При этом представлены лишь примеры масштабной работы. Все меры и действия, направленные на уход за животными и реализуемые комплексно, были обусловлены пониманием того, что именно они способны дать стране сыворотки, которые помогают человеку противодействовать столбняку, ботулизму, энцефалиту и не только [2].

В настоящее время лошадиная кровь практически не используется в качестве сырья для создания лекарственных препаратов. Это обусловлено рядом научных прорывов. Но актуальность использования лошадей как ценного терапевтического инструмента не отпала. Дело в том, что с 90-х годов прошлого века в России начало становиться все более популярным направление, называемое иппотерапией. Это лечебная верховая езда.

С глубоким уважением к лошадям и с оглядкой на их профилактический, терапевтический и реабилитационный потенциал попытаемся разобраться, что такое иппотерапия на самом деле.

Интересующий нас термин уже не является новым для отечественных нетрадиционных практик терапии. Но примечательно его происхождение. Так, термин «иппотерапия» имеет древнегреческие корни. При этом в настоящее

время он используется для обозначения подвида лечебной физкультуры. Инструментом в данном контексте является лошадь.

Примечательно, что лечебная верховая езда все чаще начинает рассматриваться как комплексный метод реабилитации. Его особенность сводится, помимо прочего, к возможности учета психологического и физиологического аспектов, характеризующих конкретного человека – пациента. Есть множество исследований, авторы которых смогли доказать, что влияние лошади на лицо, нуждающееся в помощи, является комплексным. Это выражается в некоторых позитивных эффектах, среди которых:

- мобилизация волевой деятельности;
- улучшение эмоционального состояния;
- упрощение социализации;
- формирование позитивных установок в отношении окружающего мира.

Так, имеет место синергетический эффект. Это создает условия, в которых возникает уникальная терапевтическая ситуация, не являющаяся типичной для прочих методов [1].

Стоит подчеркнуть, что еще Гиппократ отмечал пользу верховой езды, особенно для людей, нуждающихся в лечении или восстановлении. Древнегреческий философ утверждал, что метод, известный нам сегодня как иппотерапия, ускоряет реабилитацию даже тяжелобольных лиц. При этом Гиппократ говорил не столько о физиологическом аспекте, сколько о психологическом плане.

Также стоит подчеркнуть, что философ рекомендовал верховую езду меланхоликам, потому что верил в то, что это способствует избавлению от негативных мыслей, замещает их позитивными и веселыми установками [4].

Интересны наработки Д. Дидро, который в начале второй половины XVIII века написал трактат, посвященный верховой езде и ее потенциалу в контексте сохранения и восстановления здоровья. Но только к началу XX столетия иппотерапия в ее известном нам виде начала активно использоваться человеком.

В последние десятилетия направление стало особенно популярным. Сегодня оно стремительно развивается и является востребованным в разных странах. Иппотерапия используется для:

- реабилитации при множестве заболеваний;

- коррекции ДЦП, аутизма и не только.

Направление является признанным во множестве стран, скажем, во Франции, в Швейцарии, Польше и не только. Иппотерапия считается эффективным инструментом, признается и анализируется рядом организаций, скажем, Немецкой физиотерапевтической ассоциацией [5, 6].

Лечебная верховая езда одинаково хорошо помогает как взрослым, так и детям. Она способствует реабилитации в социальном, личностном, физиологическом и психологическом аспектах. Потенциал иппотерапии нельзя недооценивать. Она помогает устранять некоторые последствия:

- нарушений, затрагивающих функционирование опорно-двигательного аппарата, возникающих вследствие поражения центральной нервной системы;
- неврологических проявлений остеохондроза позвоночного столба;
- болезней центральной нервной системы, сопровождающихся гипотоническими и некоторыми подобными нарушениями;
- заболеваний ряда органов, скажем, сердца и сосудов, желудка и кишечника;
- психоэмоциональных системных нарушений;
- некорректного умственного развития в рамках сценариев, отличающихся по критерию этиологии;
- психических отклонений, скажем, аутизма и шизофрении.

Многими клиническими исследованиями подтверждено, что верховая езда позитивно влияет на человека в рамках двух факторов:

1. Психогенного.
2. Биомеханического.

Именно поэтому иппотерапия и является комплексным методом. Но соотношение представленных факторов на практике детерминировано тем, какое заболевание и как именно прорабатывается посредством участия лошади [4, 7].

Особо следует отметить биомеханический аспект. Лошадь, идущая шагом, передает всаднику более ста колебательных импульсов всего за 1 минуту. Вместе с тем возникает эффект условного массажа. Он сопровождается передачей тепла, потому что тело лошади обычно характеризуется температурой, превышающей человеческую норму на 1–2 градуса.

Все движения лошади в той или иной мере передаются на всадника, на тазобедренную зону, позвоночник и не только. Возникает дополнительный эффект – имитация движений, совершаемых здоровым человеком во время ходьбы. Вместе с тем всадник должен держать равновесие, проявлять навыки координации. Это приводит к потребности в активизации мышечной ткани, что способствует укреплению организма [8].

Следует отметить и тот факт, что в некоторых европейских странах есть специальные иппотерапевтические программы, способствующие борьбе с ожирением [9].

Теперь необходимо рассмотреть психогенный фактор. В первую очередь важно подчеркнуть, что верховая езда провоцирует условный диалог всадника с лошастью. Это снимает стресс, сводит к минимуму последствия ряда расстройств. Вместе с тем наездник становится более уверенным, особенно при условии, что имеют место ограниченные физические возможности. Сам факт относительного управления мощным животным буквально основан не столько на волевых и других усилиях, сколько на понимании того, что собственные возможности являются достаточно широкими.

Лечебная верховая езда, таким образом, позитивно влияет на самооценку. Она способствует обретению веры в свои силы, а также мобилизации волевой деятельности. Это во многом улучшает социализацию, приводит к формированию позитивных установок по отношению к окружающему миру.

Каждое занятие в рамках иппотерапии способствует эмоциональному подъему. Вместе с тем улучшается настроение, что позитивно влияет на общее состояние человека, проходящего иппотерапевтический курс. Именно по этой причине лошадь – эффективный инструмент устранения депрессивных состояний [10, 11]. Вместе с этим нужно отметить, что иппотерапия способствует развитию:

- памяти и внимания;
- мышления;
- самоорганизации;
- планирования собственных действий и не только.

Так, можно обобщить представленные сведения и выделить 3 значимых критерия эффективности иппотерапевтического метода профилактики, лечения и реабилитации. Первый – медицинский. Он выражается в том, что по мере занятий:

- укрепляются и тренируются мышцы тела;
- улучшается координация движений;
- совершенствуется пространственная ориентация;
- укрепляется осанка;
- становится стабильным функционирование сердца и сосудов, органов дыхания;

- ускоряется метаболизм.

Второй критерий является психологическим. Он выражается в том, что иппотерапия:

- улучшает психоэмоциональное состояние человека;
- снижает стресс, тревожность;
- повышает устойчивость к переживаниям;
- улучшает самооценку;
- придает веру в себя и собственные силы;
- формирует ответственность за деятельность;
- развивает память, мышление и внимание.

Третий критерий является социальным. Он выражается в том, что по мере занятий:

- активно совершенствуются коммуникативные навыки;
- положительно трансформируются поведенческие стереотипы;
- в лучшую сторону меняется отношение человека к окружающему миру;
- возникает эффект ускоренной и улучшенной социализации;
- постепенно улучшается качество жизни.

Список литературы

1. Адаптивная (реабилитационная верховая езда) [Текст]: Учебное пособие университета Paris-Nord. Пер. с франц. — М: Московский конно-спортивный клуб инвалидов, 2003. - 200 с. - ISBN 5-93903-007-6.
2. Арнольд О. Хвостатые психотерапевты [Текст] / О. Арнольд. - М. : Эксима, 2001.-210 с.

3. Атамаджан А. Лошадь в качестве посредника во взаимоотношениях, имеющих психотерапевтическую направленность [Текст] / А. Атамаджан. - Университет «Париж—Север», Учебно-исследовательский центр Бобиньи Здоровье-Медицина-Биология человека, 2002. - 34 с.

4. Боярский П.В. Верховая езда: Школа [Текст]: П.В. Боярский. - М. : Профиздат., 1998. - 127, (1) е.: ил. - ISBN 5-255-01300-5.

УДК: 371.113

ФАКТОРЫ, ОБЕСПЕЧИВАЮЩИЕ ФОРМИРОВАНИЕ УПРАВЛЕНЧЕСКОЙ КОМПЕТЕНТНОСТИ РУКОВОДИТЕЛЯ

Рыжов Олег Николаевич

аспирант

ФГБОУ ВО «Сочинский государственный университет»

Аннотация: В данной статье подробно рассматриваются разнообразные аспекты и факторы, оказывающие влияние на формирование управленческой компетентности у руководителей образовательных учреждений всех уровней профессионального образования. Управленческая компетентность руководителей учреждений профессионального образования рассматривается как совокупность уникальных личностных качеств, которыми должен обладать каждый руководитель.

Ключевые слова: управленческие компетенции, профессиональные компетенции, технологии управления, образовательная организация.

FACTORS THAT ENSURE THE FORMATION OF MANAGEMENT THE COMPETENCE OF THE HEAD

Ryzhov Oleg Nikolaevich

Abstract: This article examines in detail various aspects and factors that influence the formation of managerial competence among heads of educational institutions at all levels of professional education. The managerial competence of the heads of vocational education institutions is considered as a set of unique personal qualities that every manager should possess.

Key words: managerial competencies, professional competencies, management technologies, educational organization.

В современных условиях решения стратегических задач развития организации ключевым элементом для улучшения результативности и продуктивности работы сотрудников становится стратегия развития уникальных и управленческих навыков у руководителей. Сегодня

руководители сталкиваются с расширением своих обязанностей: они занимаются управлением проектами, налаживанием эффективных бизнес-взаимодействий, предотвращением разрушительных конфликтов и профессионального выгорания среди сотрудников и многим другим. Эти аспекты накладывают повышенные требования к квалификации современных лидеров, включая их профессиональные и управленческие навыки, а также уровень эмоционального интеллекта. Грамотному руководителю необходимо уметь создавать благоприятные условия внутренней среды организации. Это способствует овладению профессиональными компетенциями и soft skills (мягкие навыки). Развитие данных компетенций у руководителя способствует эффективности управленческого труда. Под понятием «управленческий труд» мы понимаем степень достижения в организации тактических и стратегических задач по развитию кадрового потенциала.

Для достижения высокого уровня требуемого показателя следует активно работать над стратегией расширения управленческих навыков. Это позволит оптимизировать использование производственных ресурсов и стимулировать рост социально-экономического потенциала организации. Стратегия развития профессиональных и управленческих навыков должна рассматриваться как ключевой элемент кадровой политики в современных условиях. Это способствует согласованию социальных и трудовых отношений, что в свою очередь способствует улучшению общего состояния организации и ее развитию.

Для эффективного управления человеческими ресурсами необходимо совершенствовать методы формирования управленческих компетенций у руководителей. Можно сказать, что понятие «компетентность» представляет собой наличие знаний, умений и опыта, необходимых для осуществления деятельности в предметной области, или другими словами – это совокупность результатов обучения. Также компетенция включает в себя не только когнитивную составляющую, но и аффективную. Если говорить о понятии «управленческая компетентность», то следует отметить, что это способность руководителя применять профессиональные знания, навыки и личностные качества для эффективной организации деятельности персонала и достижения стратегических и оперативных целей функционирования организации [5].

В задачи образовательной организации входит определение необходимого перечня важных компетенций и организация повышений их сформированности.

При изучении понятия «компетенция» можно отметить, что существует множество вариантов классификации:

- профессиональные компетенции представляю собой знания и умения связанные с выполнением деятельности в предметной сфере.
- к базовым компетенциям относятся интеллектуальные, коммуникативные и эмоциональные качества человека.
- к управленческим компетенциям относят способность руководителя организовывать деятельность подчиненных для достижения поставленных целей.

На современном этапе развития отечественного образования можно наблюдать его интеграцию в мировое образовательное пространство, что предполагает развитие профессионализма человеческих ресурсов, поддержку неформального и информального образования сообществом в условиях децентрализации общества.

Эти изменения сопровождаются созданием новой образовательной парадигмы, направленной на формирование образованной, творческой личности, обеспечение условий для раскрытия способностей, использования опыта, удовлетворения образовательных потребностей личности. Если раньше образование рассматривалось как процесс овладения определенными знаниями, навыками и умениями, то на данный момент происходит переосмысление и заменяется взглядом на образование как на сферу своего становления, поиска каждым человеком личного смысла жизни.

Основным направлением государственной политики в области образования сегодня является акцент на развитие личности, ориентированной на современных лидеров, на партнерство и диалог. Взаимодействие и обмен мнениями между участниками образовательного процесса и членами общества меняют устаревшую модель общения «руководитель – подчиненный». В современном обществе активно обсуждается важность развития профессиональной компетентности современного лидера, который должен создать эффективную коммуникативную структуру управления организацией, адаптировав ее к условиям конкуренции в современном мире. Для успешного лидера важен уровень его профессиональной компетентности, включая коммуникативные навыки, которые становятся важными приоритетами в процессе непрерывного образования, соответствуя новым требованиям к его профессиональной подготовке

На сегодняшний день важными задачами современных образовательных процессов являются: рост уровня развития населения, формирование системы воспитания и обучения, формирование профессиональных компетенций, социальная адаптация, формирование трудовой мотивации, раскрытие творческого потенциала и т. д.

После теоретического анализа проблемы нам удалось определить алгоритм исследования. Прежде всего, мы изучили понятие «компетентность» в контексте решения педагогических задач.

Требования к личностным чертам руководителя зависят от его характера управления. В иерархических стабильных и строго структурированных управленческих системах особо ценятся такие качества, как дисциплинированность, ответственность и трудолюбие. В таких условиях излишняя эмоциональность и индивидуальность зачастую не одобряются. В то же время в демократических структурах, например в сфере образования, руководителю необходимо быть образцом самодостаточности, гибкости и осмотрительности в процессе принятия решений. Умение обосновывать свою позицию, внимательно слушать собеседника, активно участвовать в дискуссиях, эффективно работать как в команде, так и самостоятельно, все это играет весомую роль в процессе управления образовательной организацией. В этих условиях меняется и роль руководителя, возрастает его свобода действий, но вместе с этим и повышается ответственность.

В нынешней обстановке на рынке труда на руководителей образовательных организаций возлагаются значительные обязанности, которые включают в себя:

- необходимость учитывать влияние внешних социально-культурных аспектов для достижения высокой результативности в образовательной сфере;
- разработку инновационных подходов к стимулированию и мотивации педагогического состава;
- активное внедрение инструментов информатизации в образовательный процесс;
- усиление стандартов организации образовательного процесса;
- решение задач финансирования образовательных учреждений, включая привлечение внебюджетных средств;
- ужесточение требований в процедурах лицензирования и аккредитации учебных заведений;

– изменения в системе приема обучающихся в образовательные учреждения;

– усиления внимания к всем аспектам руководящей работы в сфере образования, к вопросам подготовки управленческих кадров и профессиональному развитию в области управления [1].

Кроме особенностей, присущих прямой управленческой работе, также выделяют черты, которые зависят от статуса руководителя в организации.

Управленческая деятельность включает в себя следующие качества:

- умение оперативно доносить информацию до подчиненных;
- способность к открытому межличностному общению;
- способность принимать решения и устранять проблемы в условиях внешней конкурентной среды;
- умения работать в команде;
- коммуникабельность;
- умение убеждать, мотивировать и договориться
- способность быстро обучаться, встраиваться в разнообразные системы рыночных отношений и развивать навыки стратегического мышления и управления. Эта деятельность также связана с коммуникативной компетентностью [5].

Важными элементами, способствующими совершенствованию процесса повышения квалификации управленческого персонала в образовательных учреждениях, являются следующие факторы:

1. Разработка индивидуальных программ обучения, учитывающих специфику работы руководителей и их потребности в профессиональном развитии.

2. Проведение систематического мониторинга и оценки результатов обучения с целью корректировки образовательных программ под конкретные потребности участников.

3. Внедрение современных образовательных технологий и методик, способствующих эффективному усвоению знаний и навыков.

4. Проведение мастер-классов, тренингов и семинаров с участием опытных практиков, и экспертов в области управления образовательными учреждениями.

5. Содействие в формировании у руководителей образовательных учреждений лидерских качеств, способствующих эффективному управлению коллективом и достижению поставленных целей [6].

Проведение анализа структуры, содержания и особенностей процесса повышения квалификации руководителей образовательных учреждений является важным этапом исследования. При изучении отечественного и зарубежного опыта можно сделать вывод, что существуют ключевые факторы, способствующие улучшению образовательного процесса повышения квалификации руководителей образовательных учреждений и развитию их управленческих навыков.

1. Определение четких критериев качества для руководителей образовательных организаций в соответствии с развитием региона.

2. Реализация наиболее эффективных (необычных по сравнению с традиционными) подходов к организации содержания и структуры образовательного процесса для повышения квалификации руководителей образовательных учреждений включает в себя следующие шаги: выявление потребностей в профессиональном образовании путем предоставления обучающимся возможности предлагать идеи по формированию содержания образования в соответствии с их профессиональными проблемами; разработка содержания образования на основе актуальных профессиональных проблем конкретной группы; обеспечение эффективного взаимодействия специалистов в профессиональном сообществе при организации образовательного процесса; использование в образовательном процессе продуктивных образовательных технологий, которые максимально приближают образовательную среду к реальной профессиональной деятельности (как по форме, так и по содержанию), а также актуализируют результаты обучения в профессиональной сфере.

3. В рамках стратегического развития и совершенствования системы образования особое внимание уделяется актуализации информационно-методических ресурсов, которые являются фундаментальной основой для повышения уровня квалификации руководителей образовательных учреждений. Этот процесс модернизации предполагает не только обновление содержания, но и внедрение инновационных подходов, что в свою очередь способствует повышению качества образовательного процесса.

4. Важнейшим аспектом эффективного функционирования образовательного учреждения является создание и внедрение комплексной системы,

направленной на тщательный отбор и всестороннюю подготовку преподавательских кадров. Эта система должна быть направлена на формирование высококвалифицированного преподавательского состава, который будет способствовать качественному проведению образовательных программ и обеспечению их соответствия современным требованиям.

5. Не менее значимым является и вопрос разработки эффективного механизма для финансово-экономической оценки, который позволит адекватно оценивать затраты, связанные с реализацией образовательных программ. Такой механизм должен включать в себя всесторонний анализ и оценку всех аспектов финансовых вложений, что позволит обеспечить прозрачность и эффективность использования ресурсов в образовательной сфере [6].

Таким образом, усовершенствование процесса повышения квалификации руководителей образовательных учреждений требует комплексного подхода и внимания к различным аспектам образовательной деятельности, что способствует развитию управленческой компетентности и повышению качества образования в целом.

Список литературы

1. Войтикова М.А. Управленческая компетентность руководителя как условие эффективного управления образовательной организацией / М.А. Войтикова // Заметки ученого. - 2020. - № 10. - С. 111-117. EDN: НКХWPQ

2. Гайдамашко И.В. Психологические детерминанты процесса принятия управленческого решения руководителем / Гайдамашко И.В., Сысоев В.В., Конюхов Н.И. // Вестник Московского государственного областного университета. Серия: Психологические науки. 2012. № 2. 7. EDN: PKAZAT

3. Гайдамашко И.В., Войтикова М.А. Психологические факторы эффективного управления кадровой работой научной организации // Вестник Тверского государственного университета. Серия: Педагогика и психология. 2019. № 4 (49). – С. 16-25.

4. Даньшина Е.А. Факторы формирования и развития профессиональной компетенции руководителя образовательной организации в современных условиях / Е.А. Даньшина // Образование. Наука. Инновации: Южное измерение. – 2018. – № 2(48). – С. 6-21. – EDN YXSCSD.

5. Маслова О.П. Формирование специальных и лидерских компетенций руководителя организации: подход образовательной среды / О.П. Маслова, О.Ю. Калмыкова // Вестник евразийской науки. – 2023. – Т. 15, № 6. – EDN QJWFUDU.

6. Таюрский А.И. Факторы, влияющие на формирование управленческой компетентности руководителей образовательных учреждений всех уровней профессионального образования // Вестник ТГПУ. 2009. №1.

7. Шнайдер В.Ф. Управленческая компетентность руководителя, как условие эффективного управления образовательной организацией / В.Ф. Шнайдер, Н.С. Чурин // Матрица научного познания. - 2022. - № 1-2. - С. 100-107. EDN: JENPMJ

СЕКЦИЯ ИНФОРМАТИКА

**РАЗРАБОТКА СЕРВИСА ДЛЯ ОПРЕДЕЛЕНИЯ
НАДЕЖНОСТИ КОНТРАГЕНТА**

Бозриков Данила Сергеевич
Верижников Дмитрий Евгеньевич

студенты

Новиков Сергей Владимирович

Рыженков Денис Викторович

к.т.н., доценты

ФГБОУ ВО «Орловский государственный
университет им. И.С. Тургенева»

Аннотация: В данной работе рассмотрена актуальность разработки сервиса, определяющего надежность контрагента. Описана спецификация этого сервиса.

Ключевые слова: информационная система, мессенджер, личность, сфера общения сервис, проверка контрагента, due diligence, вероятности рисков, налоговый консалтинг.

**DEVELOPMENT OF A SERVICE FOR DETERMINING
THE RELIABILITY OF A COUNTERPARTY**

Bozrikov Danila Sergeevich
Verizhnikov Dmitiy Evgenievich
Novikov Sergey Vladimirovich
Ryzhenkov Denis Victorovich

Abstract: In this paper, considers relevance of development of service, determining reliability of the counterparty, and the specification of such service was fulfilled.

Key words: service, counterparty verification, due diligence, risk probability, tax consulting.

По мере того как предприятия стремятся к более широкому сотрудничеству, проверка партнеров становится неизбежной и выгодной как по практическим, так и по этическим соображениям. Хотя компании все шире используют технологию для обеспечения максимальной эффективности, все еще имеются случаи, когда проверка деятельности контрагента должна быть проведена при помощи гибких средств и квалифицированными специалистами. Вот почему создание сервиса определения надежности контрагента требуется на рынке консалтинговых компаний. Задача сервиса – упростить и автоматизировать некоторые процессы оценки вероятностей рисков контрагентов.

Проверка контрагентов – это процесс проверки надежности наших бизнес-партнеров до создания и выполнения сделок. В корпоративных финансах проверка контрагентов часто проводится для определения финансовой способности клиента выполнять будущие обязательства, связанные с текущими продажами.

Некачественная работа предприятия с контрагентами может обернуться серьезными финансовыми потерями, такими как сомнительная дебиторская задолженность и штрафные санкции поставщиков за невыполнение договорных условий. Все это может привести к несостоятельности и банкротству предприятия.

Определение надёжности контрагента заключается в оценке рисков. Сервис будет автоматизировать процесс определения надежности контрагента в консалтинговых фирмах, которые способны провести глубокий и детальный анализ, комплексные проверки, обеспечить индивидуальный подход и предоставить экспертную оценку.

В консалтинговой фирме процесс оценки рисков контрагента начинается с формирования запроса на оценку риска, создаваемого менеджером на основании клиентской заявки, информационных ресурсов и интересов клиента. Далее бухгалтер на основе предоставленного запроса и данных о контрагенте (ИНН, наименование организации, тип контрагента) рассчитывает финансовые показатели, оформляя результаты в виде Excel документа. Юрист использует налоговый кодекс РФ и финансовые показатели для оценки законодательных и репутационных рисков, формируя документ с соответствующими расчетами.

На следующем этапе бухгалтер, опираясь на документы с финансовыми и законодательными показателями и правила расчета вероятностей, оценивает вероятности наступления негативных последствий по каждому из рисков. В заключение служба безопасности проверяет результаты оценки рисков, подтверждая их и подготавливая итоговый отчет о проверке (рисунок 1).



Рис. 1. Диаграмма процесса оценки рисков

Основным фактором автоматизации является оценка вероятности риска. При оценке вероятностей важна возможность совокупного оценивания риска контрагента по всему перечню рисков. Квалификацию выявленных по контрагенту рисков на высокие и допустимые. Для реализации этого вероятности рисков будут вычисляться по таблице, где строки показатели с их значениями, а столбцы риски, на пересечении строк (значений показателей) и столбцов находится вес показателя – количество баллов, определяющих вероятность наступления риска, чем выше балл, тем выше вероятность. Чем больше у риска сумма максимальных весов показателей, тем больше он влияет

на общую оценку, а значит, имеет большую важность в выводе о надёжности контрагента.

Для реализации системы необходимо организовать CRUD-систему для полноценной настройки матриц, что прекрасно реализуется при таком архитектурном паттерне, который делит программу на три слоя: пользовательский интерфейс, бизнес-логику и данные.

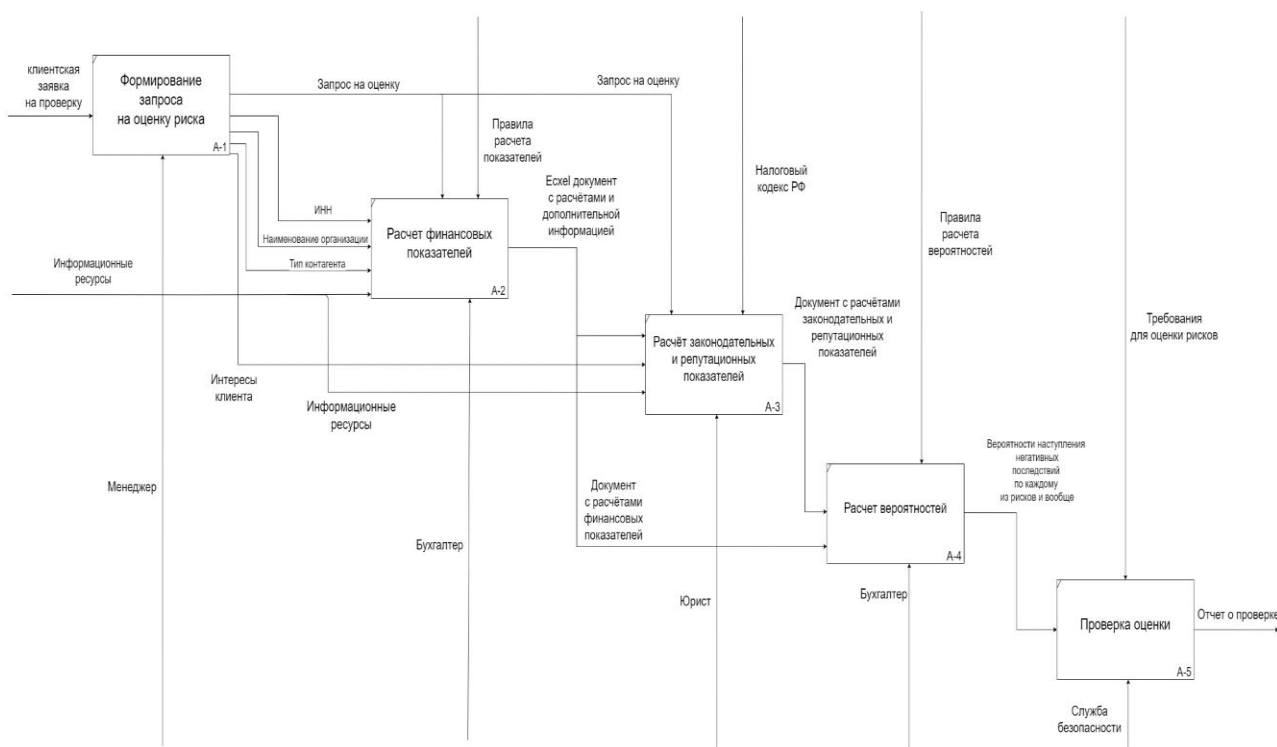
Сервис состоит из двух основных разделов: «Оценки рисков» и «Настройки».

В разделе «Оценки рисков» клиенты могут создавать оценки рисков, сотрудники могут заполнять анкеты и получать pdf-отчёты о проверке.

В разделе «Настройки» клиенты могут настраивать свою компанию, если являются её представителями, в это входит: получение информации о подписке, добавление сотрудников и настройка ролей сотрудников в матрицах.



Рис. 2. Структура сайта

Сотрудник может заполнить анкету, тогда откроется страница конкретной оценки. На этой странице будет карточка с формой из показателей соответственно занятой компетенции, кнопка утверждения анкеты, карточка с прогрессом оценки и чат для взаимодействия с другими участниками оценки и для учета промежуточных расчетных данных.

Заполнив и утвердив анкету, клиент и его сотрудники могут получить pdf-отчёт о вероятностях рисков (рисунок 3).



Рис. 3. Представление отчёта о результатах проверки

Список литературы

1. Бычкова С.М. Цифровые технологии – новая реальность анализа благонадежности контрагента // Учет. Анализ. Аудит. 2022. №5. [Электронный ресурс]. – Режим доступа: <https://cyberleninka.ru/article/n/tsifrovye-tehnologii-novaya-realnost-analiza-blagonadezhnosti-kontragenta> (дата обращения: 26.02.2024).
2. Скипин Д.С. Оценка благонадежности контрагента в системе обеспечения экономической безопасности бизнеса [Электронный ресурс]. – Режим доступа: https://elib.utmn.ru/jspui/bitstream/ru-tsu/19520/1/ebs_2022_406_416.pdf (дата обращения 01.03.2024).
3. Филипенко В.А. Подход «Due diligence»: как выбрать добропорядочного контрагента // Вопросы российской юстиции. 2020. №9 [Электронный ресурс]. – Режим доступа: <https://cyberleninka.ru/article/n/podhod-due-diligence-kak-vybrat-dobroporyadochnogo-kontragenta> (дата обращения: 01.03.2024).

**ОПИСАНИЕ ПОДХОДА К УПРАВЛЕНИЮ ЧАТАМИ
В МЕССЕНДЖЕРАХ НА ОСНОВЕ РАЗДЕЛЕНИЯ СФЕР ОБЩЕНИЯ**

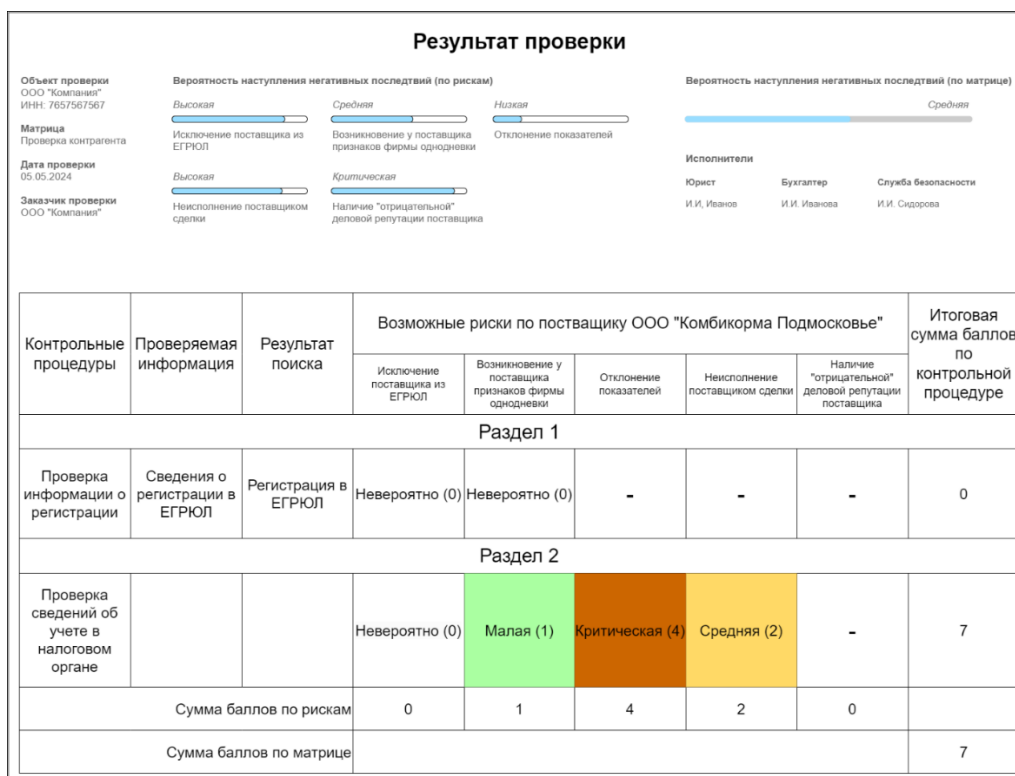
**Коняев Илья Дмитриевич
Воропаев Владимир Геннадьевич**

студенты

**Ужаринский Антон Юрьевич
Стычук Алексей Александрович**

к.т.н., доценты

ФГБОУ ВО «Орловский государственный
университет им. И.С. Тургенева»

Аннотация: В данной работе рассматривается проблема разделения сфер общения в мессенджерах. Проводится анализа существующих подходов к решению данной проблемы. Описывается новый подход решения проблемы, который заключается в разделении аккаунта на личности.

Ключевые слова: информационная система, мессенджер, личность, сфера общения.

**DESCRIPTION OF AN APPROACH TO MANAGING MESSENGER CHATS
BASED ON DIVIDING THE SPHERES OF COMMUNICATION**

**Konyaev Ilya Dmitrievich
Voropaev Vladimir Gennadievich**

**Uzharinskiy Anton Yurievich
Stychuk Alexey Alexandrovich**

Abstract: In this paper, the problem of dividing the spheres of communication in messengers is considered. The analysis of the existing approaches of solving this problem is carried out. A new approach of solving the problem is described, which consists in dividing the account into individuals.

Key words: information system, messenger, personality, sphere of communication.

С развитием интернета возможности удалённой коммуникации людей друг с другом стали значительно шире. Если раньше для общения использовались почтовые службы и телефонные сети, то сейчас популярность приобрели мессенджеры, электронная почта, социальные сети, форумы, видео- и аудиоконференции и многое другое. До появления современных смартфонов и развития сети интернет общение между людьми осуществлялось в основном посредством электронной почты, телефонных звонков или личного общения. При этом доля электронных средств коммуникации была относительно невысокой. С расширением доступности сети интернет и появлением современных мессенджеров и технологий мгновенной доставки сообщений доля электронных средств общения существенно увеличилась. Мессенджеры стали повсеместно применяться для организации общения с различными категориями людей: друзьями, родственниками, коллегами, клиентами и т.п. Такое повсеместное использование мессенджеров привело к появлению проблемы разделения сфер общения для пользователей мессенджеров [1]. Данная проблема проявляется в смешивании личных и рабочих контактов в одном информационном пространстве, что приводит к ряду негативных последствий:

- понижению эффективности на рабочем месте;
- переутомлению;
- нарушению конфиденциальности;
- нарушению субординации между сотрудниками.

На сегодняшний день уже существует ряд подходов, которые помогают так или иначе решать данную проблему. К ним относятся:

- группировка чатов по папкам;
- создание нескольких аккаунтов;
- использование нескольких приложений.

Группировка чатов по папкам реализована в большинстве популярных мессенджеров. Её идея заключается в объединении нескольких контактов в группу по определённому признаку: работа, дом, друзья. Плюсами такого подхода является упорядочивание чатов и облегчение навигации по ним внутри мессенджера. Основным недостатком данного метода является отсутствие

возможности ведение нескольких историй переписок с одним человеком. Вследствие чего личные и рабочие сообщения будут пересекаться друг с другом и порой найти нужную информацию в чате будет затруднительно.

Преимуществом создания нескольких аккаунтов является обеспечение конфиденциальности личной информации пользователя, засчёт того, что информация из разных сред имеет чёткое разделение между собой. Недостатком данного подхода является необходимость проходить регистрацию в приложении несколько раз. Для этого ему может потребоваться новый адрес электронной почты или номер телефона, что создаёт дополнительные неудобства.

Использование нескольких мессенджеров во многом похоже на второй подход, но также имеет существенный недостаток. Пользователю необходимо иметь на своих устройствах несколько приложений для общения, что может привести к путанице и снижению эффективности.

Проанализировав существующие методы и выявив их недостатки, можно сделать вывод о том, что в области мессенджеров существует потребность в разработке нового метода разделения сфер общения, который будет решать все существующие недостатки.

В основе нового метода лежит идея того, что можно взять основной аккаунт и разделить его на несколько частей. Каждую такую часть будем называть личностью пользователя. Для других пользователей личности будут восприниматься как отдельные аккаунты. Благодаря данной функции человек сможет создать себе профиль для личного общения и отдельный профиль для работы. При этом повторной регистрации в мессенджере проходить не нужно, что решает главную проблему метода создания нескольких аккаунтов. Если к новому подходу также добавить возможность группировать чаты по папкам, то в результате получится подход, который будет иметь все плюсы вышеописанных подходов и при этом решать все их недостатки.

В соответствии с предложенным подходом можно выявить основные функции мессенджера с разделением сфер общения, которые представлены на рисунке 1.



Рис. 1. Функции мессенджера с разделением сфер общения

Пользователей мессенджера можно разделить на два типа: авторизованные и неавторизованные.

Неавторизованным пользователям будут доступны только функции влхода в систему и регистрации в системе. После авторизации в мессенджере пользователю становится доступным весь связанный с общением функционал, который предоставляет большинство современных мессенджеров [2]. Также пользователю доступен ряд специфических функций, таких как создание личностей; просмотр созданных личностей; удаление личностей; настройка личности; создание папок; удаление папок; настройка папок; настройка аккаунта; выход из аккаунта.

Для хранения информации о личностях пользователя была спроектирована структура базы данных, фрагмент которой представлена на рисунке 2.

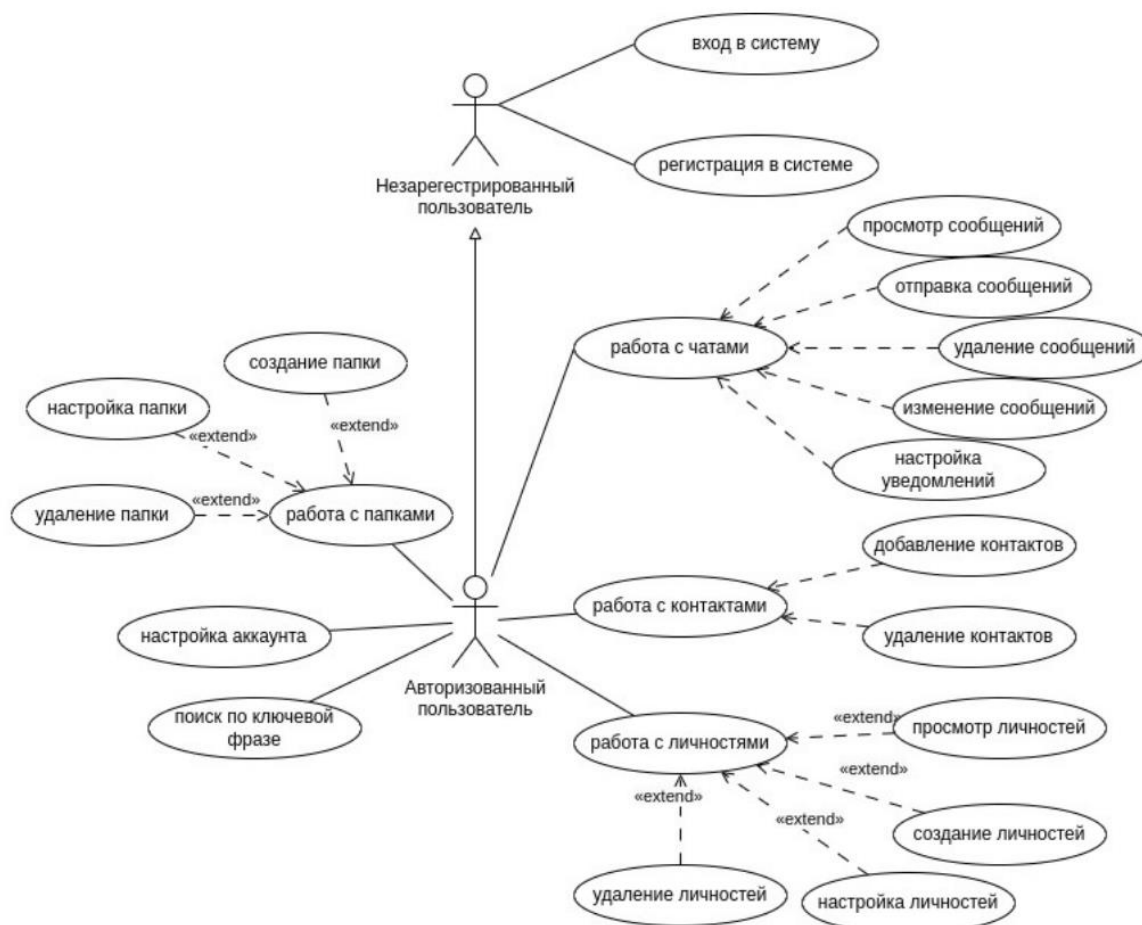

Рис. 2. Фрагмент схемы базы данных для хранения информации о личности пользователя

Ключевой сущностью в работе мессенджера является аккаунт. Он включает в себя следующие поля: номер телефона, имя, почта, пароль.

Следующим элементом данных является «личность». К одному аккаунту может относиться множество личностей. Личность состоит из следующих полей: имя пользователя, фото, описание.

Каждая «личность» содержит в себе чаты с другими пользователями мессенджера. При этом чат с одним и тем же пользователем может принадлежать разным «личностям». Единственным атрибутом чата является его название.

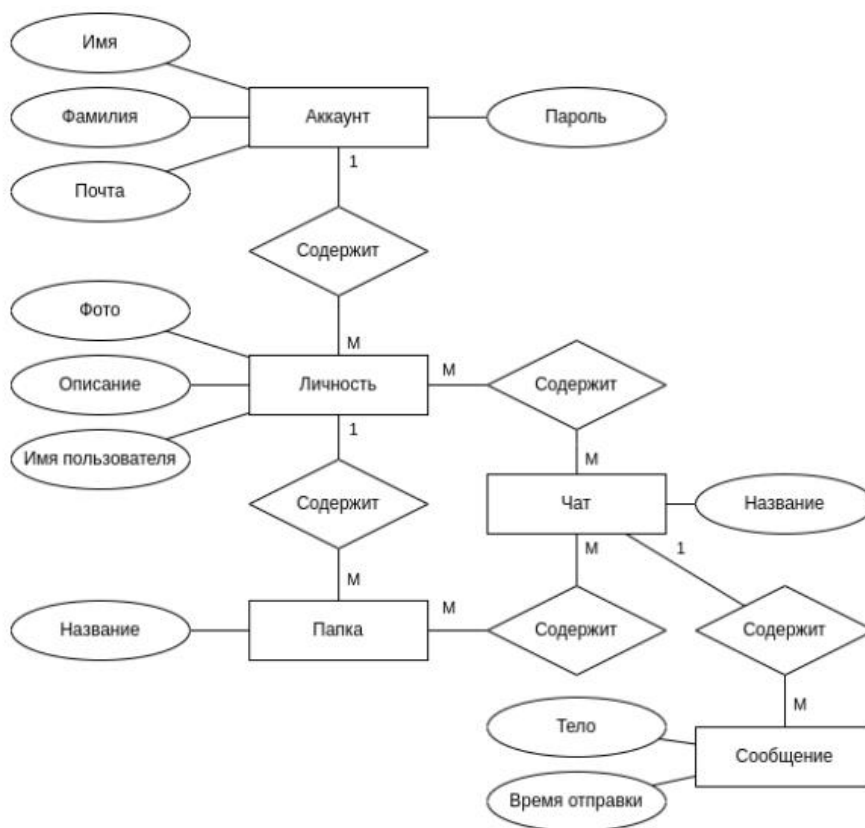
Чат состоит из сообщений, которыми обмениваются пользователи. Они состоят из следующих атрибутов: тело сообщения; время отправки.

Ещё одной важной «сущностью» являются папки, в которых можно группировать чаты. Папка содержится в одной из созданных «личностей». Один и тот же чат может одновременно находиться в нескольких папках. Единственным атрибутом папки является её название.

Описанный в статье подход к построению мессенджера позволит решить проблему разделения сфер общения на личные и корпоративные, а также упорядочить чаты и упростить процесс общения для пользователей.

Список литературы

1. Малинцева Яна. Какие проблемы создала людям необходимость переписки в мессенджерах [Электронный ресурс] URL: <https://business-speech.ru/blog/kakie-problemy-sozdala-lyudyam-neobkhodimost-perepiski-v-messenzherakh/>
2. Drofa S. Yu. Messenger as an object of social communication / S. Yu. Drofa // Linguistic research and their using in the practice of teaching Russian and foreign languages : Reports of the VI International Scientific and Practical Conference, Donetsk, 15–19 мая 2023 года. – Donetsk: Donetsk National Technical University, 2023. – P. 29-33.

**СЕКЦИЯ
ПЕДАГОГИЧЕСКИЕ
НАУКИ**

**ПСИХОЛОГИЗМ И ХУДОЖЕСТВЕННОЕ
МАСТЕРСТВО ПРОЗЫ Ю. КАЗАКОВА
(НА ПРИМЕРЕ РАССКАЗА «ТИХОЕ УТРО»)**

Куликовская Ольга Геннадьевна
учитель русского языка и литературы
МАОУСОШ № 62

Аннотация: В статье осуществляется подробный разбор рассказа современного прозаика Ю.П. Казакова «Тихое утро», полностью посвященного изображению образов детей. Это произведение относится к той категории, которые не просто подходят, а были бы желательны для детского чтения и изучения.

Ключевые слова: внеклассное чтение, сюжет рассказа, проблема нравственного выбора, грамматически правильные реплики, просторечные конструкции.

**PSYCHOLOGISM AND ARTISTIC MASTERY OF Y. KAZAKOV'S PROSE
(USING THE EXAMPLE OF THE STORY «SILENT MORNING»)**

Kulikovskaya Olga Gennadievna,

Abstract: The article provides a detailed analysis of the story of the modern novelist Yu. P. Kazakov «Silent Morning», completely devoted to the depiction of images of children. This work belongs to the category that is not just suitable, but would be desirable for children's reading and study.

Key words: extracurricular reading, the plot of the story, the problem of moral choice, grammatically correct phrases, colloquial constructions.

В школьной программе присутствует не так много авторов, которых можно было отнести к детским писателям, а написанные ими произведения – к детской литературе.

Однако в рамках внеклассного чтения можно обратиться к произведениям современных прозаиков, которые не просто подходят, а были бы желательны для детского чтения и изучения.

Одним из таких авторов является Юрий Павлович Казаков.

Казакова нельзя назвать в полной мере детским автором, скорее наоборот. Его проза глубоко философична, в ней прослеживаются экзистенциальные черты, она наполнена мудрым диалогом автора с миром.

Но объясняемые, с одной стороны, обстоятельствами жизни писателя, с другой – тонким лиризмом мировосприятия, что отличает всю прозу Казакова, появляются в произведениях писателя детские образы, поданные с огромной художественной силой и достоверностью. Их мы видим в рассказах «Свечечка», «Во сне ты горько плакал...».

Рассказ «Тихое утро» полностью посвящен изображению образов детей.

Сюжет рассказа в целом незамысловатый, но в этом и заключается великая художественная мощь прозы Казакова: умение видеть мир изнутри, глазами изображаемого персонажа. Так происходит и в этом рассказе: автор описывает то, что для мальчишек с их детским восприятием мира является целой вселенной.

В рассказе речь идет об одном происшествии, которое случилось «тихим утром». Герои – два мальчика, один из которых, Яшка, – деревенский житель, а другой – Володя – приехал на лето из Москвы. Сюжетную канву рассказа составляет повествование о походе героев на рыбалку. Но изображение рядового события наполняется Казаковым предельно точными – как бытовыми, так и психологическими – деталями.

Вот ранним утром просыпается Яшка. Деревенская привычка к ранним бытовым заботам борется в мальчике с обычным детским желанием поспать, потому что так «сладок предрассветный сон, и голова валится на подушку, глаза слипаются». Но он перебарывает свою слабость, так как задумано важное дело – рыбалка, притом не простая, а в заповеданном, только Яшке известном месте.

Родившийся на Арбате, Юрий Павлович тем не менее сумел воссоздать в произведении истинно деревенскую атмосферу. Как отмечает один из исследователей творчества писателя, Ю.М. Павлов, «“арбатство” Казакова через мать получило здоровую народную прививку. Родители писателя, выходцы из Смоленской губернии, по-разному акклиматизировались в Москве. Отец Казакова быстро опролетарился, мать сохранила крестьянскую культуру. Через неё и её деревенских родственников шло национальное воспитание будущего писателя. Позже он утверждал, что его язык, творческий дар – от матери» [3].

Описывая утро, прозаик не упускает даже самые незначительные детали: «темно в избе», «только-только прокричали сонные петухи», «голубоватые... окошки» потные от утренней прохлады, а беленая известью «деревенская печь» смутно белеет, еще «мать не доила корову», еще «пастух не выгонял стадо в луга». И только кузнец опередил героя в раннем подъеме: «Кто-то проснулся раньше Яшки, стучал возле кузницы молотком...»

Столь же скрупулезно описывается автором и облик деревни ранним летним утром. Используя асиндетонные и полисиндетонные конструкции, Казаков делает повествование живым, реалистичным, создавая у читателя иллюзию присутствия: «деревня, будто большим пуховым одеялом, была укрыта туманом»; «ближние дома были еще видны, дальние едва проглядывали темными пятнами»; «казалось, никогда не было ни ветряка на горке, ни пожарной каланчи, ни школы, ни леса на горизонте...»; «все исчезло, притаилось сейчас».

Чтобы подобное описать, это нужно прочувствовать, пережить, наполнить сердечной любовью.

Однако произведение не сводится к формату деревенской зарисовки. Без сомнения, наследуя традиции тургеневской прозы, в частности бессмертных «Записок охотника», пожалуй, Казаков идет дальше знаменитого предшественника. И.С. Тургенев задавался целью отображения характеров деревенских мальчиков. Юрий Павлович закладывает в основание рассказа проблему нравственного выбора. Его задачей становится воссоздание процесса духовного взросления персонажа, преобразования маленького человека.

Конфликт автор закладывает постепенно, незаметно. Вот вроде бы невзначай оброненная фраза о том, что «центром маленького замкнутого мира оказалась Яшкина изба». Центром мира чувствует себя и сам Яшка. После пробуждения он сделал уже много дел: «встал на целый час раньше, червяков накопал, удочки притащил...», – а потому в нем зарождается раздражение на удивившегося ранней побудке москвича Володи: «...Для Яшки вся прелесть утра была уже отравлена».

Все в Володе вызывает у Яшки раздражение: и его заспанный вид, и удивленные вопросы, и то, что мальчик собирается идти на рыбалку в ботинках (Ты что, в ботинках пойдешь?.. А калоши наденешь?.. У вас там, в Москве, небось босиком не ходют... Забежи домой, пальто возьми...). Чувства Яшки автор передает и через его описание («насмешливо-злое лицо»),

и через поведение («презрительно спросил он», «меланхолично продолжал», «заскучал»).

Поведение Володи описывается словно со стороны. Как Яшка не желает замечать переживаний своего приятеля, так и читатель пока только может о них догадываться: «...лицо...оживилось»; «глаза заблестели»; «промолчал, покраснел»; «подрагивая от обиды ноздрями»; «глядя прямо перед собой невидящим взглядом»; «готов был...разреветься». И только когда, наконец, мальчики отправляются на реку, когда они молча, каждый со своей злостью идут по дороге, раздвигая собой плотный туман, автор позволяет читателю «услышать» Володю, которого теперь не заглушает шумный Яшка. В чувствах московского гостя есть и злость, и стыд («казался себе в эту минуту неловким и жалким»), и ожесточение, и зависть, и восхищение ловким приятелем. И вновь автор подтверждает свое умение чутко воспринимать и передавать детскую психологию: предметом зависти Володи становится непостижимое в образе Яшки – его «походка, при которой шевелятся плечи и лопатки и даже уши и которая у многих деревенских ребят считается особенным шиком».

Желание Яшки выглядеть более опытным, житейски мудрым (в эпизоде у колодца, когда Яшка не хочет пить, но считает для себя необходимым остановиться и припасть к ведру с самой вкусной, по его мнению, колодезной водой: «Стой! – сказал хмуро Яшка. – Попьем!») – сталкивается со стремлением Володи подражать приятелю, не отставать от него, доказать собственную состоятельность (в том же эпизоде Володя не хочет пить, но пьет, как и Яшка, из ведра, «пока от холода у него не заломило в затылке»). Мальчик не догадывается, что в провоцирующем поведении деревенского жителя тоже есть элемент зависти: Яшка и сам не может себе объяснить, почему он согласился вести на тайные рыбацкие места, которые он скрывал даже от своих друзей, городского «заморыша», и почему он к месту и не к месту укоряет Володю Москвой. А смягчается Яшка, вопреки ожиданиям приятеля, только тогда, когда узнает, что тот никогда не ловил рыбу. Неподдельный восторг Володи пробуждает Яшку от наносной ожесточенности: «Снасть у меня есть. Лягвы, выюнов наловим... Выползков захватим – там голавли еще водятся – и на две зари! Ночью костер запалим... Пойдешь?» Словно отзеркаливая поведение приятеля, избавляется от неприязненных чувств и Володя: «...Стало необыкновенно весело, и он только теперь почувствовал, как хорошо выйти утром из дому. Как славно и легко дышится, как хочется побежать по этой мягкой дороге, помчаться во весь дух, подпрыгивая и взвизгивая от восторга!»

Володя уже не боится показать свою неосведомленность в деревенских делах («Что это затрещало так громко в поле? Мотоцикл? - Володя вопросительно посмотрел на Яшку»; «Туманы у вас всегда такие?»; «А какая у вас рыба?»; «Что это свистит?»), а Яшка готов с ним делиться нехитрой житейской мудростью («Трактор!.. Это он заводится... Скоро заведется,.. Слушай. Во-во... Слышал? Загудел! Ну, теперь пойдет... Это Федя Костылев — всю ночь пахал с фарами, чуток поспал и опять пошел...»). Незаметно для самих героев их поглощает детская открытость и непосредственность.

Выстраивая диалоги героев, автор создает неповторимую речевую канву, когда в грамматически правильные реплики москвича Володи вплетаются просторечные конструкции Яшки («И караси на плесах есть, щука, ну, потом эти... окунь, плотва, лещ... Еще линь. Знаешь линя? Как поросенок... Толстый! Я сам первый раз поймал – рот разинул»), а лексическое богатство расширяется за счет использования просторечных и диалектных слов: «лягва» в брянских говорах означает лягушку; «волжскую миногу, по-местному вьюна, ...использовали в качестве наживки во время рыбной ловли» [2].

Окружающий деревенский пейзаж автор описывает, используя чистую цветовую и звуковую палитру: река «ясно звенела на перекатах», «разливалась глубокими мрачными омутами», «необыкновенно быстро посветлело, порозовело все вокруг», «тонко заржала... лошадь», «седая роса на елках и кустах», «редкие тяжкие всплески».

Появление мальчиков спугнуло безмятежную утреннюю тишину, в повествовательной ткани появляются глаголы движения: «влажные комья земли посыпались из-под... ног», «закрякали утки, заплескали крыльями».

Описанием омута, в котором герои предполагают ловить рыбу, автор вносит в повествование элемент сказочности. Это не только упоминание о живущем на дне омута осьминоге, в которого Яшка, по его словам, не верит. Это сама атмосфера заповедного, потаенного мира, Руси-Чуди, в таинственную тишь которой не пробиваются даже солнечные лучи: «Пахло сыростью, глиной, тиной, вода была черной, ветлы в буйном росте почти закрыли все небо, и, несмотря на то, что верхушки их уже порозовели от солнца, а сквозь туман было видно синее небо, здесь, у воды, было сыро, угрюмо и холодно». Здесь можно вновь почувствовать близость повествовательной манеры Казакова своеобразию деревенской прозы Тургенева. Кроме того, отчетлива переключка описания омута со строками стихотворения Н.М. Рубцова из стихотворения «Над вечным покоем»: «Там фантастично тихо в темноте, // Там одиноко,

боязно и сыро, // Там и ромашки будто бы не те — // Как существа уже иного мира» [5]. Но если у поэта в самой глубине тьмы и опустошенности белеют ромашки, соотносимые с христианской обрядовостью, то Казаков не торопится разрушать ощущение таинственности и потусторонности происходящего: «В этом бочаге у нас никто не купается... Засасывает... Как ноги опустил вниз, так все... Вода как лед и вниз утягивает».

Даже описывая азарт рыбалки героев, автор не отпускает тему противопоставлен двух миров: темного зачарованного мира омута и светлого, наполненного солнцем мира деревни («Солнце, поднимаясь все выше, заглянуло наконец и в этот мрачный омут. Вода сразу ослепительно засверкала, и загорелись капли росы на листьях, на траве и на цветах»).

Используя прием параллелизма, писатель соотносит две картины мира с мироощущением мальчиков, которые из эгоистического себялюбия приходят к постижению отзывчивости и доброты.

Моментом, окончательно подтверждающим это внутренне перерождение, становится эпизод падения Володи в воду. Увлечшись пойманной рыбой, герой не смог удержаться на берегу и соскальзывает в омут.

Художественно воссоздавая момент падения и возможной гибели героя, автор прибегает к грамматическим средствам. Как отмечает в своем исследовании А.В. Клименко, автором использованы «глаголы, из которых двадцать пять – совершенного вида и десять – несовершенного вида» [1]. Готовность к действию Яшки, который, разозлившись на неуклюжего приятеля, «вскочил», «схватил ком земли с травой», готов «швырнуть в лицо Володе» (глаголы совершенного вида), сменяется созерцанием движений тонущего мальчика: «бил», «шлепал по воде», «запрокидывал к небу белое лицо», «захлебывался», «окунаясь» (деепричастие от глагола несовершенного вида), «силился», «клокотало», «получалось» (глаголы несовершенного вида). Как видим, описание происходящего осуществляется в большей степени за счет глаголов. Но, будучи (во второй части описания) глаголами несовершенного вида, они словно затягивают действие, превращая его в пугающую картину необратимого. Создается ощущение действия, происходящего на глазах у Яшки, но такого, в которое он не может включиться.

Действие, казалось бы, наличествующее, но лишенное динамики, захватывает и Яшку, что точно автором подчеркивается через сравнение «как во сне». Осознав, что Володю тянет тот самый живущий на дне осьминог, Яшка карабкается на берег, прочь от жуткого омута: «Земля сыпалась у него из-под

ног, он упирался трясущимися руками... неповоротливо и тяжело лез вверх». В какие-то секунды герой находится будто между двумя мирами – это передается через несколько дуалистичных сопоставлений: Яшка на берегу, а Володя – в воде, Яшка стремится бежать в деревню за помощью, но в то же время это и желание убежать прочь от страшного места, вернувшись к берегу, герой смотрит вниз, «ожидая увидеть страшное и в то же время надеясь, что все как-то обошлось».

Писатель обращается к глаголам совершенного вида, которые передают решительность поступка Яшки. Даже не осмыслив сделанного, герой «вскрикнул», «скатился вниз», «высвободившись» (причастие от глагола совершенного вида), «прыгнул», «подплыл», «схватил». Яшка оказывается в воде, чтобы быть, как и Володя, захваченным небытием смерти: «вода хлынула», «карабкался», «наваливался», «глотаю».

Спасая себя, Яшка выбирается на берег. И вновь автор использует прием параллелизма, соотнося чувство героев с состоянием окружающего мира, только теперь оно проявляется не в унисон состоянию мальчиков, а в контрасте с ним: «вода... успокаивалась», «весело выскочили несколько пузырьков воздуха», «ярко светило солнце», «листья кустов и ветлы блестели», «радужно горела паутина между цветами», «трясогузка блестящим глазом смотрела на Яшку», «все... дышало покоем и тишиной», «стояло над землей тихое утро».

В этот момент и происходит истинное духовное взросление Яшки. Не под воздействием необдуманного порыва, а ведомый внутренним чувством герой прыгает в омут, чтобы в глубине, среди колышущихся трав, там, куда не проникает даже луч солнца, отыскать уходящего на дно Володю. Таким образом автору точно удастся передать силу человеческой доброты, которая проникает даже туда, куда не пробивается луч солнца.

И когда казавшийся мертвым Володя, вдруг, закашлявшись и «брызгаясь водой», оживает, Яшка вдруг осознает, что «никого сейчас не любил он больше Володи, ничто на свете не было ему милее этого бледного, испуганного и страдающего лица». И, осознав это, Яшка совершенно по-детски, уже не вспоминая все свои колкости, в голос плачет: «...От радости, от пережитого страха, от того, что все хорошо кончилось, что... никаких осьминогов в этом бочаге нет». Плачет он еще и оттого, что благодаря ему и выжившему Володе новый день действительно будет «светлым». И мы не можем не согласиться со словами одного из исследователей творчества Юрия Казакова: «Казаков, продолжая и развивая традиции русской прозы, открывал новые ее пути,

был в некотором смысле пионером – то есть делал то, чего никто до него не делал. При внимательном – не взгляде даже, – а «вчувствовании» в его рассказы пронзительная, никогда до того не слышанная нота его становилась очевидна» [4].

Список литературы

1. Клименко А.В. Когнитивный сценарий «СПАСЕНИЕ» в архитектонике концептосферы рассказа Юрия Казакова «Тихое утро». – Электронный ресурс. – URL: <https://cyberleninka.ru/article/n/kognitivnyy-stsenariy-spasenie-v-arhitektonike-kontseptosfery-rasskaza-yuriya-kazakova-tihoe-utro>
2. Лексический атлас русских народных говоров. // Материалы и исследования. – С.-Пб.: ИЛИ РАН, 2019. – С. 42.
3. Павлов Ю. Юрий Казаков: мгновения русской души. – Электронный ресурс. – URL: https://rkuban.ru/archive/rubric/literaturovedenie-i-kritika/literaturovedenie-i-kritika_3837.html.
4. Панфилов А.М. Художественный мир Юрия Казакова и духовные традиции русской прозы. – Дисс. ... к.филол.н. – М., 1999.
5. Рубцов Н.М. Стихи. – Электронный ресурс. – URL: <https://rustih.ru/nikolaj-rubcov-nad-vechnym-pokojem/>

**ИНТЕГРИРОВАННЫЕ УРОКИ БИОЛОГИИ И ГЕОГРАФИИ
КАК СРЕДСТВО РАЗВИТИЯ ПОЗНАВАТЕЛЬНОЙ
КОМПЕТЕНТНОСТИ ОБУЧАЮЩИХСЯ**

Копосова Дарья Евгеньевна
учитель географии и биологии
МАОУСОШ № 62

Сусь Маргарита Геннадьевна
учитель географии и экологии
МАОУСОШ № 62

Аннотация: В статье актуализируется проблема формирования познавательной компетентности обучающихся в образовательном учреждении при изучении биологии и географии. Предлагается структура разработанного модуля с применением технологии интегрированного обучения с опорой на межпредметные связи биологии и географии, реализация с учетом регионального компонента.

Ключевые слова: компетентность, технология интегрированного обучения, учебная и внеучебная деятельность по предмету «География» и «Биология».

**INTEGRATED BIOLOGY AND GEOGRAPHY LESSONS AS A MEANS
OF DEVELOPING STUDENTS' COGNITIVE COMPETENCE**

Koposova Daria Evgenievna
Susa Margarita Gennadievna

Abstract: The article actualizes the problem of formation of cognitive competence of students in an educational institution in the study of biology and geography. The structure of the developed module is proposed using integrated learning technology based on interdisciplinary connections of biology and geography, implementation taking into account the regional component.

Key words: competence, technology of integrated learning, educational and extracurricular activities on the subject of «Geography» and «Biology».

Компетентностный подход, лежащий в основе реализуемого ФГОС, представляет собой генеральную линию, позволяющий эффективно формировать у обучающихся компетенции, которые позволят им по окончании образовательного учреждения найти свое место в жизни, выбрать ориентир профессионального становления и роста, нести ответственность за свое дело и, как часть общества, за страну в целом.

В педагогической литературе имеется достаточное количество определений термина «компетенция», объединяет их следующее: проявление компетентности в конкретной деятельности, в конкретных обстоятельствах, т.о. предполагается формирование практико-ориентированных установок у обучающихся для выполнения в реальных условиях.

Необходимо создавать условия для формирования устойчивого интереса к изучаемым предметам, в частности, к освоению программного материала биологии и географии. Учитель должен представлять содержание предмета таким образом, чтобы обучающимся было очевидно, что новое, предлагаемое для рассмотрения, напрямую связано с тем, что им уже известно. Учитель создает условия, при которых каждый обучающийся оказывается в ситуации успеха (а это подстегивает учебную и творческую активность) на уроке, возрастает мотивация школьника к учебе, осознает практическое использование и значение в жизни каждого; удовлетворение от того, что учитель - это человек, увлеченный своей профессией и владеющий мастерством передачи знаний, умеющий интересно, полно, ярко представлять содержание учебного материала; организовать внеурочную деятельность.

Межпредметные связи представляют собой необходимый инструментальный, позволяющий в полной мере объединить смежные области знания (географию и биологию) для формирования интегрированного знания по данным предметам. Такой подход позволяет обучающимся переносить знания, умения и навыки, приобретенные на уроках по другим предметам, переносить на новую «почву», что, несомненно, сказывается на их интеллектуальном развитии, предметных образовательных результатах. А при осуществлении в будущем профессиональной деятельности положительно скажется на развитии региона, страны и заканчивая общепланетарным.

Достигая межпредметных целей на уроке, необходимо учитывать возможности свойств сформированного мышления, в частности с помощью наводящих вопросов учителя осуществляется актуализация элементов знаний, сформированных ранее и на других предметах; при решении учебных проблем

СОВРЕМЕННЫЕ ИССЛЕДОВАНИЯ В КОНТЕКСТЕ ГЛОБАЛЬНОЙ ТРАНСФОРМАЦИИ

формируется умение высказывать предположения, формулировать выводы, сравнивать полученное с известными фактами из содержания смежных предметов, осуществляется проверка на достоверность, формируется критическое мышление.

Например, если опираться на региональный компонент, то для Краснодарского края характерны следующие природные зоны: 50% северной территории располагается в зоне степей, 20% - центральная часть - находится в зоне лесостепей, южнее идет зона смешанных и широколиственных лесов - 20%, зона субтропиков занимает 10%. Столица региона – город Краснодар – расположена в степной и лесостепной зонах. Хорошо увлажненные районы Краснодарского края переполнены водной растительностью. На лиманах произрастают белый цветок, нимфейник, пароводяной грецкий орех, ряску и папоротники, вдоль лиманов на берегу растет камыш, рогоз и куга.

Проводя обследование в летнее время, заинтересованные «Экологи», «Географы» и «Биологи» МАОУ СОШ № 62 г. Краснодар изучают Витязевский лиман (г. Анапа), осуществляют сбор моллюсков и ракообразных для последующего рассмотрения их под микроскопом, а также забор проб воды и определения химических и физических факторов в данном водоеме, определения степени экологического загрязнения (см. фото). Одновременно обсуждают географические факторы в исторической хронологии формирования данной местности.



Рис. 1

Обучающиеся осуществляют систематизацию фактического материала, формируют практические умения, что способствует повышению мотивации

к учению и целостному видению объектов. Так, общее понятие о зоне субтропиков конкретизируется на территории Краснодарского края (это единственный регион в России, где есть эта природная зона) у обучающегося связано с двумя различными образами.

Фауна Краснодарского края достаточно широка и разнообразна. Многие животные занесены в Красную книгу: хорь-перевязка, выдра кавказская, беркут, дрофа, змеяяд, могильщик, степной орел, скопа, пеликаны и множество других животных. В горах водятся наиболее ценные и редкие виды животных: кабаны, кавказские олени, шакалы, косули, горные козлы и зубры; хищные представители: бурые медведи, волки, лисицы, рыси, барсуки, горные козлы и зубры, серны, кавказские улары и тетерева. Целесообразно разбирать систему климатообразующих факторов, а это уже предмет обсуждения географии. При обсуждении этих вопросов важное значение отводится умению учителя заинтересовать обучающихся данной информацией, эффективнее это делать с опорой на имеющийся жизненный опыт и с использованием ярких образов, которые нам предоставляют технические средства визуализации, а также насыщенная терминами речь учителя.

В реализуемом ФГОС задекларировано: знания обучающихся формируются с опорой на активные технологии. Обучающихся привлекают формы занятий, методы и приемы их осуществления, создающие максимальную возможность активизировать учебно-познавательную деятельность, включая внеурочную деятельность. Цели учителя определяют для конкретной темы, отдельного урока, раскрывают содержание учебного предмета, а деятельность определяет методы усвоения содержания учебного материала биологии и географии в основной школе. Применение активных технологий позволяет достигнуть следующих результатов: формируется естественно-научное миропонимание, поскольку ученик применяет известные ему методы научного исследования живой и неживой природы на практике, от абстрактных теоретических положений он переходит к изучению реальных объектов; формируется экологическая ответственность за поступки, закладываются основы ЗОЖ и потребность стремиться ему следовать.

Интегрированные уроки, реализуемые в учебном процессе, также являются частью целостной системы, и интегрированной технологии обучения, характеризуются тем, что для их подготовки и проведения требуются учителя двух или нескольких смежных предметов (в частности, биологии и географии). Согласовываются тема, ее наполнение теорией и экспериментом, тип урока,

СОВРЕМЕННЫЕ ИССЛЕДОВАНИЯ В КОНТЕКСТЕ ГЛОБАЛЬНОЙ ТРАНСФОРМАЦИИ

определяются межпредметные знания, подбираются вопросы и практико-ориентированные задания (учебные и реальные проблемные ситуации: биологические, экологические, географические и т. п.), а значит, их разбор способствует формированию предметных образовательных результатов и соответствующих компетенций. Как правило, обучающиеся выбирают межпредметный проект в качестве итоговой работы за основную школу.

Нами был разработан комплекс интегрированных уроков географии и биологии по теме: «Человек и природа» (4 часа+1 час контроль) для формирования и развития познавательной компетентности обучающихся 8 класса МАОУ СОШ № 62 г. Краснодара (см. таблицу №1).

Таблица 1

Тематическое планирование модуля «Человек и природа»

№	Учебный материал к уроку	Тип урока	Форма урока
1.	Природная и социальная среда обитания человека. Адаптация к условиям жизни человека и здоровье человека.	Урок открытия новых знаний	Урок-лекция
2.	Человек – биологический вид. Деятельность человека, здоровье человека.	Углубление знаний навыков и умений	Урок-конференция Работа с учебником, дополнительными источниками, интернет ресурсами
3.	Здоровье человека и окружающая среда.	Применение знаний и умений на практике	Урок-исследование
4.	Охрана природы Видеофильм «Человек и природа» https://videouroki.net/blog/vidieourok-po-ghieoghrafii-chieloviek-i-priroda.html	Обобщение и закрепление знаний	Урок-суд
5.	Человек и природа	Урок контроля	Смотр знаний

Реализация данного модуля нами осуществлялась в 2022-2024 гг. Был выполнен анализ результатов выполнения комплексных тестовых заданий обучающимися 8 классов, который показал качественный рост правильно выполненных заданий, что свидетельствует о понимании внутри и межпредметных связей географии и биологии.

Список литературы

1. Биология: 8 класс: учебник / В.В. Пасечник - 3-е издание. Москва: Просвещение, 2014. – 256 с.
2. География: 8-й класс: учебник / В.П. Сухов, В.А. Низовцев, А.И. Алексеев, В.В. Николина. - 2-е изд., стер. - Москва: Просвещение, 2022. – 317 с.
3. Генике Е.А., Чапко Е.Е. Как построить интегрированный курс (в школе). // География в школе. - 1994.
4. Максимова В.Н., Груздева Н.В. Межпредметные связи в обучении биологии.- Москва: Просвещение, 1987. – 190 с.

**СЕКЦИЯ
ЮРИДИЧЕСКИЕ
НАУКИ**

ПРОБЛЕМЫ ИСЧИСЛЕНИЯ СРОКОВ ИСКОВОЙ ДАВНОСТИ

Солдатова Мария Михайловна

юрист, аспирант

Специальность: 5.1.3 Частно-правовые

(Цивилистические) науки

Негосударственное образовательное

частное учреждение высшего образования

«Московский финансово-промышленный

университет «Синергия»

Аннотация: Срок исковой давности, представляет собой законодательный акт, ограничивающий срок, в течение которого может быть возбуждено судебное разбирательство, как правило, установленным сроком после наступления событий, послуживших основанием для возбуждения дела. Такие законы принимаются для защиты лиц от претензий, предъявляемых после того, как споры устарели, доказательства были утеряны, воспоминания поблекли или свидетели исчезли.

Ключевые слова: срок исковой давности, правила исчисления, течение исковой давности, приостановление исковой давности.

PROBLEMS OF CALCULATING THE LIMITATION PERIOD

Soldatova Maria Mikhailovna

Abstract: The statute of limitations is a legislative act that limits the period during which judicial proceedings can be initiated, as a rule, by a fixed period after the occurrence of the events that served as the basis for the initiation of the case. Such laws are passed to protect individuals from claims made after disputes have become outdated, evidence has been lost, memories have faded or witnesses have disappeared.

Key words: limitation period, calculation rules, limitation period, suspension of limitation period.

Исковой давностью признается срок для защиты права по иску лица, право которого нарушено [5].

Течение срока исковой давности начинается со дня, когда лицо, право которого нарушено, узнало или должно было узнать о нарушении своего права и о том, кто является надлежащим ответчиком по иску о защите его права.

В случае нарушения прав физических лиц, не обладающих полной гражданской или гражданской процессуальной дееспособностью (малолетних, недееспособных граждан), срок исковой давности начинается со дня, когда об этих обстоятельствах узнал или должен был узнать любой из их законных представителей, в том числе орган опеки и попечительства. В исключительных случаях, когда пропуск срока имел место ввиду явно ненадлежащего исполнения законными представителями таких лиц возложенных на них полномочий, пропущенный срок может быть восстановлен по заявлению представляемого или другого уполномоченного лица в его интересах. Общий срок исковой давности составляет три года.

Исковая давность не распространяется на требования, прямо предусмотренные ст. 208 ГК РФ. К их числу относятся требования собственника или иного владельца об устранении всяких нарушений его права, если эти нарушения не были соединены с лишением владения [2].

Исковая давность применяется только по заявлению стороны в споре, которая несет бремя доказывания обстоятельств, свидетельствующих об истечении срока исковой давности. При этом заявление, сделанное одним из соответчиков, не распространяется на других соответчиков, в том числе и при солидарной обязанности (ответственности). Такое заявление может быть сделано и третьим лицом, если в случае удовлетворения иска к ответчику возможно предъявление ответчиком к третьему лицу регрессного требования или требования о возмещении убытков.

Заявление о пропуске срока исковой давности может быть сделано как в письменной, так и в устной форме при подготовке дела к судебному разбирательству или непосредственно при рассмотрении дела, по существу.

Бремя доказывания наличия обстоятельств, свидетельствующих о перерыве, приостановлении течения срока исковой давности, возлагается на лицо, предъявившее иск.

Срок исковой давности, пропущенный юридическим лицом, а также гражданином – индивидуальным предпринимателем по требованиям,

связанным с осуществлением ими предпринимательской деятельности, не подлежит восстановлению независимо от причин его пропуска.

Истечение срока исковой давности является самостоятельным основанием для отказа в иске. Поэтому, если будет установлено, что сторона по делу пропустила срок и не имеется уважительных причин для восстановления этого срока для истца – физического лиц, то при наличии заявления надлежащего лица об истечении срока исковой давности суд вправе отказать в удовлетворении требования только по этим мотивам, без исследования иных обстоятельств дела [7].

Следует иметь в виду, что течение срока исковой давности приостанавливается, если стороны прибегли к несудебной процедуре разрешения спора, обращение к которой предусмотрено законом (например, претензионный порядок).

Говоря о месте исковой давности в системе институтов общей части гражданского права, отметим, что срок исковой давности (как и любой гражданско-правовой срок) имеет смешанную юридическую природу, одновременно отражаясь как в материальном, так и в процессуальном праве. «Объективный», связанный в основном именно с установлением юридических фактов, характер процессуального законодательства, вызывает на практике трудности при идентификации субъективного критерия момента возникновения исковой давности. Оценочный характер положений ст. 200 ГК РФ «знать», «должен был знать» предоставляет широкое поле для доктринальных и практических трактовок [2].

Факт нарушения субъективного права, предоставляющего возможность защищать его в порядке искового производства, связана с [6]:

- правом и дееспособностью субъекта спорного правоотношения;
- накопленными знаниями и жизненным опытом;
- сложившимся стечением обстоятельств в конкретном случае.

Эти обстоятельства - в своей совокупности или одном из этих факторов - позволяют в полной мере судить о нарушении или умалении гражданского права [2].

Действительно, такое объяснение выглядит вполне убедительным и применимым, но лишь только в отношении физических лиц, обладающих в полной мере гражданской правосубъектностью. Вместе с тем возникает вопрос: как осуществить защиту недееспособного, ограниченно дееспособного

лица, предоставив им объём гарантий защиты, равный возможностям «обыкновенных» граждан?

В отношении остальных лиц (малолетних, недееспособных, ограниченных в дееспособности физических лиц) Верховный Суд РФ в рамках своего постановления Пленума от 29 сентября 2015 г. № 43 указывает следующее: при допущенных нарушениях гражданских прав в отношении лиц, которые не могут в полной и достаточной степени самостоятельно защитить свои права (в том числе и посредством обращения в суд), начало течения срока исковой давности определяется с момента узнавания законного представителя (как частного лица, так и органа опеки и попечительства) о факте нарушения.

Таким образом, начало течения срока исковой давности имеет важное практическое значение. Однако в законодательстве не всегда точно отражены вопросы определения этого момента. Так, представляется актуальным в части формулировки субъективного критерия - какой орган юридического лица должен узнать о нарушении прав, дополнить ст. 200 ГК РФ примечанием следующего содержания: «Для целей определения начала срока исковой давности с участием юридических лиц, осведомленным субъектом признается исполнительный орган управления юридического лица».

Кроме того, следует устранить несогласованность норм о начале течения срока исковой давности по требованиям из договорных правоотношений, например, договора подряда - в ситуации, когда работы принимаются по частям.

Список литературы

1. Конституция Российской Федерации (принята всенародным голосованием 12.12.1993) (с учетом поправок от 04.10.2022) // Российская газета. 2022.

2. Гражданский процессуальный кодекс Российской Федерации от 14.11.2002 № 138-ФЗ // Российская газета, № 220, 20.11.2002.

3. Гражданский кодекс Российской Федерации (часть первая) от 30.11.1994 № 51-ФЗ // Собрание законодательства РФ, 05.12.1994, № 32, Ст. 3301.

4. Гражданский кодекс Российской Федерации (часть вторая) от 26.01.1996 № 14-ФЗ // Собрание законодательства РФ, 29.01.1996, № 5, Ст. 410.

5. Вертунов А.С. Исчисление процессуальных сроков // Сравнительное право и проблемы частноправового регулирования: материалы научной конференции аспирантов кафедры гражданского и трудового права Российского университета дружбы народов, состоявшейся 25 января 2019 г.. — Ногинск: АНАЛИТИКА РОДИС, 2019. — С. 236-243.

6. Гладкий А.А. Актуальные проблемы претензионных сроков в гражданском процессе // Современная юриспруденция: правовая мысль и практика правоприменения, I международная научно-практическая конференция, 20 октября 2018 г.. — Йошкар-Ола: Коллоквиум, 2018. — С. 136-137.

7. Демкина А.В. Некоторые проблемы в правоприменении по срокам исковой давности // Российская юстиция. — М.: Юрист, 2019, № 4. — С. 29-32.

8. Зайков Д.Е. Исковая давность по требованиям к экспедитору: проблемы толкования и правоприменения / Д.Е. Зайков // Арбитражный и гражданский процесс. — 2020. — № 5. — С. 38-42.

9. Коновалова Е.Е. Проблемы, возникающие при соблюдении сроков в гражданском процессе РФ // Роль правовой науки в развитии общества: сборник статей Международной научно-практической конференции. — Уфа: Аэтерна, 2019. — С. 23-25.

10. Кархалев Д.Н. Срок исковой давности в гражданском праве / Д.Н. Кархалев // Законы России: опыт, анализ, практика. — 2019. — № 2. — С. 79-83.

**РОЛЬ ЮРИДИЧЕСКОЙ СЛУЖБЫ В ДЕЯТЕЛЬНОСТИ
УГОЛОВНО-ИСПОЛНИТЕЛЬНОЙ СИСТЕМЫ
ПРИ РЕАЛИЗАЦИИ ОСНОВНЫХ ФУНКЦИЙ**

Кондратьева Юлия Олеговна

Академия ФСИН России

Аннотация: В современном российском государстве сфера регулируемых отношений постоянно расширяется, при этом претерпевают изменения приоритеты и базовые ценности. В связи с этим возрастает роль государственных органов, обеспечивающих функционирование правовой системы в целом и её отдельных компонентов. Одним из таких компонентов является уголовно-исполнительная система России. В её рамках осуществляется правовая деятельность, направленная на укрепление законности, поддержание трудовой дисциплины и развитие производственной сферы. Эта деятельность осуществляется через работу юридических служб органов и учреждений системы. Руководство Федеральной службы исполнения наказаний России и её руководящие документы ставят перед службой задачи, направленные на укрепление законности в уголовно-исполнительной сфере, а также на решение социально значимых и социально ориентированных задач.

Ключевые слова: юридическая служба, суд, судебное разбирательство, представительство, интересы ФСИН России.

**THE ROLE OF THE LEGAL SERVICE IN THE ACTIVITIES
OF THE PENAL ENFORCEMENT SYSTEM
IN THE IMPLEMENTATION OF THE MAIN FUNCTIONS**

Kondratieva Yulia Olegovna

Academy of the Federal Penitentiary Service of Russia

Abstract: In the modern Russian state, the sphere of regulated relations is constantly expanding, while priorities and basic values are changing. In this regard,

the role of State bodies ensuring the functioning of the legal system as a whole and its individual components is increasing. One of these components is the Russian penal enforcement system. Within its framework, legal activities are carried out aimed at strengthening the rule of law, maintaining labor discipline and developing the production sector. This activity is carried out through the work of the legal services of the bodies and institutions of the system. The leadership of the Federal Penitentiary Service of Russia and its governing documents set tasks for the service aimed at strengthening the rule of law in the penal enforcement sphere, as well as solving socially significant and socially oriented tasks.

Keywords: legal services, court, judicial proceedings, representation, interests of the Federal Penitentiary Service of Russia.

В контексте государственной службы необходимо обеспечить неукоснительное соблюдение законодательства, поскольку пренебрежение этим принципом создаёт угрозу возникновения коррупции, что в свою очередь может привести к возрождению авторитарных тенденций и подрыву демократических институтов. В этой связи мы подчёркиваем значимость соблюдения принципа верховенства закона. Юридические службы, в том числе функционирующие в пенитенциарной системе, играют ключевую роль в укреплении законности в стране. В контексте реформы пенитенциарной системы, характеризующейся сложностью социально-экономических, правовых и организационных процессов, необходимо осуществить модернизацию структуры, оптимизировать функции и определить приоритетные направления деятельности юридических служб.

Юридические службы представляют собой неотъемлемый элемент в системе обеспечения безопасности и защиты интересов предприятий. Они выступают в качестве гаранта соблюдения законодательства и надёжного стража имущественных интересов компаний. Профессионализм и компетентность юристов-консультантов служат фундаментом для обеспечения безопасности учреждений и предотвращения потенциальных финансовых потерь, включая возможное банкротство. Служебный и профессиональный долг каждого юриста заключается в неукоснительном соблюдении законодательных норм, а также в повышении уровня правовой грамотности среди сотрудников предприятий и организаций. Юристы играют

ключевую роль в формировании правового государства и гражданского общества в нашей стране.

В настоящее время всё ещё существуют случаи хищений, а также наблюдается недостаток материальных ценностей. Более того, некоторые организации испытывают затруднения при работе с договорами и исковыми заявлениями. В отдельных территориальных органах власти отмечается рост числа требований и обязательств, связанных с производством. В течение последних трёх лет процесс обновления законодательства и правового регулирования деятельности уголовно-исполнительной системы столкнулся с рядом объективных трудностей, одной из которых является необходимость тщательного согласования проектов в соответствующих подразделениях Министерства юстиции Российской Федерации.

Эффективная организация работы юридических служб в учреждениях уголовно-исполнительной системы является ключевым фактором в решении множества проблем, с которыми сталкивается данная сфера. Однако, несмотря на очевидную значимость этого вопроса, организация работы юридических служб остаётся недостаточно изученной в теоретическом аспекте. В частности, необходимо провести тщательную проработку методологии организации и управления деятельностью юристов.

В целях повышения эффективности работы юридических служб в уголовно-исполнительной системе необходимо разработать и внедрить чёткие критерии оценки качества и результативности их деятельности. Также следует установить ответственность консультантов за возможные негативные последствия их работы. Кроме того, необходимо разработать механизмы государственного контроля и оценки работы юридических служб. Для более эффективного выполнения своих функций и повышения значимости своей работы для общества, необходимо разработать и внедрить систему нормативно-правового регулирования деятельности юридических подразделений территориальных органов и учреждений уголовно-исполнительной системы. Актуальность вопросов, связанных с организацией работы юридических служб в уголовно-исполнительной системе, послужила основанием для выбора темы данного исследования. Структура работы, её цель и задачи определяются этим обстоятельством.

В рамках исследования рассматривается роль юридической службы в обеспечении верховенства закона и контроле за своевременным реагированием на сообщения от правоохранительных и контролирующих

органов. Принцип верховенства закона предполагает, что все государственные органы, должностные лица и граждане обязаны строго соблюдать законы и правовые акты, что является одним из основополагающих принципов правового государства. Верховенство закона проявляется в нескольких ключевых аспектах: 1. Всеобщность: законность распространяется на все сферы общественной жизни. 2. Тесная связь с законом и правовыми нормами: законность предполагает, что правовые нормы отражают и защищают интересы различных социальных групп. В системе уголовного правосудия юридические службы играют важную роль. Они выполняют функции, направленные на обеспечение соблюдения законодательства и поддержание общественного порядка.

Одной из ключевых функций юридических служб является тщательный анализ проектов, инструкций, положений и других документов на предмет их соответствия действующему законодательству. Перед тем как документы утверждаются руководителем организации, юристы проводят их анализ, чтобы убедиться в соблюдении всех правовых норм. Это позволяет избежать противоречий между различными правовыми актами и законами. Кроме того, юридические службы контролируют исполнение приказов и других нормативных актов, издаваемых руководством структурных подразделений и учреждений. В случае обнаружения нарушений законодательства принимаются меры по их устранению или отмене. В своей работе юридические службы взаимодействуют с другими подразделениями организации. Они также проводят анализ и пересмотр действующих приказов и нормативных актов, которые утратили свою актуальность. Это позволяет поддерживать правовую базу организации в актуальном и эффективном состоянии.

Помимо этого, юридические службы активно сотрудничают с другими подразделениями организации. Они следят за соблюдением законодательства и поддержанием правопорядка. Для этого они разрабатывают и внедряют комплексные меры, направленные на обеспечение соблюдения правовых норм и поддержание общественного порядка.

В обязанности юридических служб входит: представление интересов органов и учреждений в судах и арбитражных инстанциях; информирование должностных лиц о правовых нормах, регулирующих их деятельность; консультационная поддержка руководителей учреждений и структурных подразделений; участие в разработке проектов правовых актов, действующих

в рамках организации; подготовка заключений и справок на основе юридических документов, полученных организацией для рассмотрения.

Отметим, что Федеральная служба исполнения наказаний осуществляет контроль за соблюдением законодательства и постановлений. Федеральная служба исполнения наказаний выпускает документы, которые могут быть представлены в форме приказов, распоряжений, правил, инструкций, наставлений или положений. Однако не все документы, издаваемые ФСИН, являются нормативно-правовыми актами.

Список литературы

1. «Конституция Российской Федерации» (принята всенародным голосованием 12.12.1993 с изменениями, одобренными в ходе общероссийского голосования 01.07.2020) // Официальный интернет-портал правовой информации <http://www.pravo.gov.ru>, 04.07.2020.

2. Гражданский кодекс Российской Федерации (часть первая) от 30.11.1994 № 51-ФЗ // Российская газета. 1994. 08 декабря.

3. Сирота О.В. Организация деятельности юридических служб в органах и учреждениях уголовно-исполнительной системы : диссертация ... кандидата юридических наук : 12.00.11 / Сирота Оксана Вячеславовна; [Место защиты: Акад. упр. МВД РФ].- Рязань, 2008. - 261 с.

4. Упоров Д.А. К вопросу об участии учреждений и органов уголовно-исполнительной системы в арбитражном процессе (на примере Федеральной службы исполнения наказаний) // Вестник Кузбасского института. 2015. №1 (22). – С. 168-172.

5. Шафрановский К. В. Организация обеспечения деятельности ФСИН России. Рязань: Академия ФСИН России, 2007. – 214 с.

6. Юдина Ю.В. Защита интересов ФСИН России в судах: новеллы процессуального законодательства // Вестник Кузбасского института. 2017. №1 (30). – С. 167-176.

**СЕКЦИЯ
ЭКОНОМИЧЕСКИЕ
НАУКИ**

DOI 10.46916/04092024-978-5-00215-512-5

INDICATORS OF EFFICIENCY FOR ENVIRONMENTAL NGOS IN PROMOTING ENVIRONMENTAL SUSTAINABILITY IN IRAN

Niloufar Mahmoudi

Department of Innovative Management in the Industries
of the Engineering Academy,
Peoples' Friendship University of Russia
named after Patrice Lumumba (RUDN)

Abstract: This study examines the efficiency indicators that determine the success of Environmental Non-Governmental Organizations (ENGOS) in fostering environmental sustainability within Iran. In the face of escalating environmental challenges, the role of ENGOS has gained importance, particularly in addressing environmental degradation, ensuring access to clean drinking water, and improving the living conditions in economically disadvantaged urban areas. Using a descriptive-survey methodology, data was collected from 260 respondents affiliated with various ENGOS in Tehran. The results reveal a strong correlation between the operational efficiency of these organizations and their impact on environmental sustainability, highlighting areas for potential policy enhancement and further academic inquiry.

Key words: effectiveness of Environmental NGOs, Environmental Sustainability, Resource Degradation Mitigation, Access to Clean Drinking Water.

Introduction

Environmental sustainability has emerged as a critical global issue, especially in the context of developing countries like Iran, where rapid urbanization, industrialization, and resource exploitation have led to significant environmental challenges [1]. These challenges include deforestation, air and water pollution, loss of biodiversity, and the degradation of ecosystems. In this scenario, Environmental Non-Governmental Organizations (ENGOS) have taken on a pivotal role. These organizations advocate for sustainable environmental practices, raise public awareness, and exert pressure on policymakers to implement more stringent environmental regulations [2].

In Iran, where environmental issues are increasingly pressing, ENGOS have become essential players in the effort to protect natural resources and ensure long-term sustainability [3]. However, the effectiveness of these organizations is

contingent upon several factors, including their organizational efficiency, ability to mobilize resources, and influence on policy [4]. This study seeks to identify and evaluate the efficiency indicators of ENGOs in Iran, focusing on their contribution to reducing environmental degradation, improving access to clean drinking water, and enhancing the living conditions of residents in impoverished urban areas [5].

The research aims to provide a comprehensive analysis of how ENGOs in Iran operate and the extent to which they succeed in promoting environmental sustainability. The study's findings will not only contribute to the academic literature on ENGOs but also provide practical insights for improving their effectiveness in addressing environmental challenges.

Research Objectives

- **Primary Objective:**
 - To evaluate the key efficiency indicators of ENGOs that contribute to the promotion of environmental sustainability in Iran.
- **Secondary Objectives:**
 - To assess the impact of ENGOs on mitigating environmental degradation.
 - To analyze the role of ENGOs in ensuring access to safe and clean drinking water.
 - To examine how ENGOs contribute to improving living conditions in slum and impoverished areas.

Research Questions

- **Main Research Question:**
 - What are the key efficiency indicators that determine the effectiveness of ENGOs in promoting environmental sustainability in Iran?
- **Sub-Questions:**
 - How effective are ENGOs in reducing environmental degradation?
 - In what ways do ENGOs contribute to improving access to clean drinking water?
 - What impact do ENGOs have on the living conditions in slum areas?

Research Hypotheses

- **Main Hypothesis:**
 - The efficiency indicators of ENGOs significantly contribute to the promotion of environmental sustainability in Iran.
- **Sub-Hypotheses:**
 - ENGOs effectively reduce environmental degradation.

- ENGOs play a critical role in improving access to clean drinking water.
- ENGOs significantly enhance the living conditions in slum areas.

Methodology

This research adopts a descriptive-survey methodology to explore the relationship between the efficiency of ENGOs and their effectiveness in promoting environmental sustainability in Iran [4]. The study is practical and applied, aiming to provide actionable insights for policymakers and ENGO managers [6].

- **Population and Sample:**

- The study's population includes managers and members of ENGOs based in Tehran. A sample of 260 participants was selected using a formula designed for infinite populations:

$$n = \frac{U(1 - \alpha/2)pq}{\epsilon^2}$$

- Where $n=260$ corresponds to a 95% confidence level.

- **Data Collection:**

- Data was collected via structured questionnaires, employing a five-point Likert scale that ranged from "Very Low" to "Very High". The gathered data was analyzed using SPSS software to draw meaningful conclusions.

Results and Discussion

Hypothesis 1: Effectiveness of ENGOs in Reducing Environmental Degradation

Table 1

Frequency Distribution of Responses for Hypothesis 1

Efficiency Indicators	Very Low	Low	Medium	High	Very High	Total
Participation	9	20	47	93	91	260
Responsibility	61	13	54	91	86	260
Consensus Building	15	19	56	84	86	260
Transparency	14	28	66	83	69	260
Efficiency & Effectiveness	71	23	49	39	96	260
Justice & Equity	15	34	72	80	59	260
Accountability	18	42	66	76	58	260
Legitimacy	12	33	78	91	46	260

- **Interpretation:** The Chi-square test reveals a statistically significant relationship between the efficiency of ENGOs and their success in reducing environmental degradation, confirming the first hypothesis. This suggests that ENGOs are crucial in combating environmental harm in Iran [7].

Hypothesis 2: ENGOs' Contribution to Safe Drinking Water Access

Table 2

Frequency Distribution of Responses for Hypothesis 2

Efficiency Indicators	Very Low	Low	Medium	High	Very High	Total
Responsibility	8	12	48	88	104	260
Consensus Building	8	28	52	72	100	260
Participation	16	32	36	80	96	260
Accountability	20	40	44	68	88	260
Transparency	8	32	44	92	84	260
Efficiency & Effectiveness	12	36	32	104	76	260
Justice & Equity	12	32	60	84	72	260
Legitimacy	61	36	64	84	60	260

- **Interpretation:** The analysis shows that ENGOs have a significant impact on enhancing access to safe drinking water, as indicated by the Chi-square test results. This supports the hypothesis that ENGOs are instrumental in improving water access.

Hypothesis 3: ENGOs' Role in Enhancing Living Conditions in Slum Areas

Table 3

Frequency Distribution of Responses for Hypothesis 3

Efficiency Indicators	Very Low	Low	Medium	High	Very High	Total
Participation	6	22	56	82	94	260
Consensus Building	14	20	42	100	84	260
Responsibility	16	14	52	96	82	260
Efficiency & Effectiveness	14	30	50	94	72	260
Transparency	10	26	68	86	70	260
Justice & Equity	20	22	68	92	58	260
Accountability	18	36	64	84	58	260
Legitimacy	12	32	78	82	56	260

Interpretation: The data analysis supports the third hypothesis, indicating that ENGOs play a significant role in improving living conditions in slum areas. The

results emphasize the importance of these organizations in enhancing the quality of life for marginalized communities.

Analysis and Discussion

The analysis of the effectiveness of Environmental Non-Governmental Organizations (ENGOS) in Iran highlights several critical aspects. The data suggest that the core attributes of ENGOS, such as accountability, transparency, and stakeholder engagement, significantly impact their ability to achieve environmental sustainability goals. For instance, higher levels of accountability and transparency are associated with more effective environmental outcomes, as these attributes foster trust and collaboration among stakeholders [8]. The analysis also reveals that while ENGOS have made progress in areas like resource conservation and access to clean water, challenges remain in addressing the needs of marginalized communities, such as those living in informal settlements [9]. This underscores the need for targeted strategies that enhance the capacity of ENGOS to address diverse environmental and social issues effectively. Additionally, the role of capacity building and strategic partnerships is critical for improving the overall impact of ENGOS. Thus, to optimize their contributions to environmental sustainability, ENGOS in Iran should focus on strengthening these key attributes and building robust networks with other stakeholders [10]. This approach will not only enhance their operational effectiveness but also ensure more equitable and comprehensive environmental interventions.

Conclusion

The findings of this study highlight the critical role that ENGOS play in promoting environmental sustainability in Iran. The efficiency indicators examined in this research—such as participation, responsibility, consensus building, transparency, efficiency, justice, accountability, and legitimacy—are shown to be strongly correlated with the effectiveness of ENGOS in reducing environmental degradation, improving access to clean water, and enhancing living conditions in slum areas. These results underscore the need for continued support for ENGOS and suggest that policymakers should consider these organizations as key partners in the pursuit of environmental sustainability.

Recommendations

Based on the study's findings, the following recommendations are proposed:

1. **Strengthening Environmental Education:** Ongoing educational initiatives are essential to raise awareness about environmental issues and promote sustainable practices among both the public and government officials.

2. **Improving Water Management Systems:** Regular assessments and improvements to water management infrastructure are necessary to ensure that all citizens have access to clean and safe drinking water.

3. **Supporting ENGOs:** Providing more resources and legal support to ENGOs can enhance their capacity to address environmental challenges effectively.

4. **Implementing Integrated Environmental Management:** A comprehensive environmental management system that includes robust oversight and coordination among stakeholders can significantly improve the effectiveness of sustainability initiatives.

References

1. Stults B.J., Baumer E.P. Racial context and police force size: Evaluating the empirical validity of the minority threat perspective // *American Journal of Sociology*. – 2007. – T. 113, № 2. – С. 507-546.

2. Soleymani A., Farani A.Y., Karimi S., Azadi H., Nadiri H., Scheffran J. Identifying sustainable rural entrepreneurship indicators in the Iranian context // *Journal of Cleaner Production*. – 2021. – T. 290. – С. 125186.

3. Yadegaridehkordi E., Hourmand M., Nilashi M., Alsolami E., Samad S., Mahmoud M., Alarood A.A., Zainol A., Majeed H.D., Shuib L. Assessment of sustainability indicators for green building manufacturing using fuzzy multi-criteria decision making approach // *Journal of cleaner production*. – 2020. – T. 277. – С. 122905.

4. Mohamad Taghvae V., Assari Arani A., Nodehi M., Khodaparast Shirazi J., Agheli L., Neshat Ghogh H.M., Salehnia N., Mirzaee A., Taheri S., Mohammadi Saber R. Sustainable development goals: transportation, health and public policy // *Review of Economics and Political Science*. – 2023. – T. 8, № 2. – С. 134-161.

5. Panda P., Mishra S., Behera B. Developing a research methodology with the application of explorative factor analysis and regression // *IOSR Journal of Business and Management*. – 2021. – T. 23, № 4. – С. 23-31.

6. Research design: Qualitative, quantitative, and mixed methods approaches. / Creswell J. W., Creswell J. D.: Sage publications, 2017.

7. Tayebi M., Bemani A., Fetanat A., Fehrest-Sani M. A decision support system for sustainability prioritization of air pollution control technologies in energy and carbon management: Oil & gas industry of Iran // *Journal of Natural Gas Science and Engineering*. – 2022. – T. 99. – С. 104416.

8. Karbalaei Saleh S., Amoushahi S., Gholipour M. Spatiotemporal ecological quality assessment of metropolitan cities: A case study of central Iran // Environmental monitoring and assessment. – 2021. – Т. 193, № 5. – С. 305.

9. Moldan B., Janoušková S., Hák T. How to understand and measure environmental sustainability: Indicators and targets // Ecological indicators. – 2012. – Т. 17. – С. 4-13.

10. Khan S. A. R., Zhang Y., Kumar A., Zavadskas E., Streimikiene D. Measuring the impact of renewable energy, public health expenditure, logistics, and environmental performance on sustainable economic growth // Sustainable development. – 2020. – Т. 28, № 4. – С. 833-843.

**СЕКЦИЯ
ИСТОРИЧЕСКИЕ
НАУКИ**

**ГРЕЧЕСКАЯ РЕЛИГИЯ:
К ВОПРОСУ О ЕДИНСТВЕ И МНОЖЕСТВЕ**

Кузьмин Алексей Николаевич

студент

Донецкий государственный университет

Королева Ольга Владимировна

студент

Луганский государственный университет

Аннотация: В статье исследуется вопрос об актуальной проблеме существования единой греческой религии на фоне разнообразия культов в различных полисах. Внимание уделяется анализу особенностей религиозных практик и верований. Также обсуждаются общие черты греческой религии, такие как почитание олимпийских богов и проведение панэллинских праздников, а также уникальные локальные культы и ритуалы, отражающие специфику отдельных полисов.

Ключевые слова: греческая религия, полисы, культы, космогония, мифология, единство и множество, Древняя Греция.

**GREEK RELIGION: ON THE QUESTION
OF UNITY AND PLURALITY**

Kuzmin Alexey Nikolaevich

Koroleva Olga Vladimirovna

Abstract: The article examines the question of the existence of a single Greek religion against the background of a variety of cults in various polis. Attention is paid to the analysis of the peculiarities of religious practices and beliefs. The article discusses the common features of Greek religion, such as the veneration of the Olympian gods and the holding of Pan-Hellenic holidays, as well as unique local cults and rituals reflecting the specifics of individual polis.

Key words: Greek religion, polis, cults, cosmogony, mythology, unity and plurality, Ancient Greece.

В этой работе мы попытаемся сформулировать общее понимание проблемы единства и множества греческой религии, обратившись к религиозной жизни и мышлению древнегреческого полиса, что и составляет цель исследования. Ради ее достижения мы также осуществим краткое описание историографии и научных исследований, рассмотрим источники, по которым можно судить о религии в полисе, охарактеризуем религиозные практики и культы, а также проанализируем вопрос космогонии, пантеонов и мифологии греческой религии полиса.

Историография. В книге российского филолога-классика Фаддея Францевича Зелинского (1859-1944) «Древнегреческая религия: общий очерк» (1918) [1] древнегреческая религия рассматривается многоаспектно. Автором поднимаются вопросы обожествления природы, освящения труда, обожествления красоты, важности совместной жизни людей, ценности добра и истины, религиозной философии.

Зелинский подчеркивает, что полисная религия имела широкое распространение и была тесно связана с жизнью греческих городов-государств. Он описывает основные элементы полисной религии: храмы, божества, святилища, ритуалы, праздники и обряды, которые служили для создания связи между людьми и богами. Кроме того, автор отмечает, что полисная религия была своеобразным механизмом социального контроля и укрепления моральных норм в греческом обществе. В целом, Зелинский Ф. придает полисной религии важнейшее место в Древней Греции и рассматривает ее как ключевой аспект религиозной и общественной жизни греческого культурного пространства.

Первая лекция Игоря Евгеньевича Сурикова «Греческий полис архаической и классической эпох» [2, с. 45] также затрагивает тему религии. Суриков отмечает, что городская гражданская община полиса конституировала себя, в том числе, и в качестве религиозной организации. «В условиях религии, не имевшей ни элементов откровения, ни канона священных текстов, ни духовенства, полис играл роль церкви». Религиозные структуры совпадали с государственными, преступления общественные носили также черты религиозного отступничества. В целом, Суриков отмечает, что религия была образующей силой всей жизни полиса, не выделяясь в отдельный институт.

Статья Ю. С. Обидиной «Новые подходы к изучению религии Средиземноморья: методологический аспект» (2016) [3, с. 133] говорит о разнице между полисной религией и индивидуальным культом. Разница эта

представляется не вполне очевидной и сейчас все более размывается. Религия для полиса выполняла функции объединяющего, солидаризирующего инструмента, являлась формой гражданской идентичности. Однако в ней было место и индивидуальным верованиям, выразившимся в мистических культах, домашних культах и гаданиях. Обидина акцентирует внимание, что сейчас особое место занимают археологические источники. Современность требует изменение методологических подходов. В отношении изучения религии Древней Греции автор считает целесообразным не разделять полисную религию и частные культы между собой, а формировать интегрированное исследовательское поле, которое позволяло бы осмысливать индивидуальную и общественную жизнь в полисе в едином контексте.

О религии в полисах пишет Белоусов А. В. Его учебно-методическое пособие «Греческая и римская религия новозаветной эпохи» [4] вновь отмечает большую роль полисной религии в вопросе общественной жизни и идентичности. Образующим центром религии выступает сама гражданская община. Именно она является источником и откровения, и культовой практики.

Уолтер Буркерт в книге «Греческая религия» (1985) утверждал, что понятие полисной религии – это сложное явление, которое включает в себя интеграцию различных культов и религиозных практик в рамках города-государства. Он предположил, что полисная религия не была однородной системой, а скорее коллекцией разнообразных верований и практик, на которые влияли местные традиции, политические структуры и социальные нормы [5, с. 33]. По мнению Буркерта, полисная религия играла важнейшую роль в формировании идентичности и сплоченности греческих городов-государств, а также в поддержании социального порядка и гражданского участия. Он также подчеркнул важность культа богов и героев в полисной религии, который служил средством коммуникации между человеческой и божественной сферами и укреплял связь между общиной и ее сверхъестественными покровителями.

В статье Сурвин-Инвуд «Что такое полисная религия?» (2000) критикуется традиционный взгляд на полисную религию как на единую и организованную систему поклонения. Она утверждает, что этот взгляд основан на современных представлениях о религии и игнорирует сложность и разнообразие религиозных практик в Древней Греции [6, с. 15].

Сурвин-Инвуд предполагает, что вместо единой системы верований и практик религия полиса характеризовалась разнообразием местных культов

и ритуалов, которые формировались под влиянием региональных традиций и индивидуальных предпочтений. Она также подчеркивает важность личного благочестия и индивидуальных отношений с богами, которые выражались в частных подношениях и молитвах. Кроме того, Сурвин-Инвуд оспаривает представление о том, что религия полисов была связана исключительно с гражданскими делами и политической властью. Она утверждает, что религия играла важную роль в формировании индивидуальной идентичности и социальных отношений, а также давала возможность справиться с личными проблемами и тревогами.

В целом, критика полисной религии Сурвин-Инвуд подчеркивает необходимость более тонкого и контекстуального понимания древнегреческих религиозных практик, которое признает разнообразие и сложность религиозного опыта в древнем мире.

Таким образом, полисная религия в Древней Греции являлась одной из важнейших структур, формировавших идентичность жителей полиса. Религия не отделялась от общественной жизни, а во многом способствовала ее развитию, создавая условия для единства общественных отношений. Эта система не была одинаковой содержательно, но по форме являлась схожей для разных полисов.

Исторические источники. Источники знаний о религии древнегреческих полисов разнообразны и включают литературные произведения, археологические находки, эпиграфические памятники и другие материальные свидетельства. основополагающие тексты, такие как гомеровские поэмы «Илиада» и «Одиссея», а также «Теогония» и «Труды и дни» Гесиода, дают важные сведения о мифологических и религиозных представлениях древних греков. Труды историков, таких как Геродот и Фукидид, содержат описания религиозных обычаев и праздников, проводимых в различных полисах.

Эпиграфические источники, включающие надписи на храмовых стенах, стелах и других артефактах, дают представление о культовой практике, божественных почестях и ритуальных предписаниях. Археологические раскопки святилищ, храмов и других культовых сооружений позволяют реконструировать архитектурные и художественные аспекты религиозной жизни. Эти источники в совокупности позволяют составить целостное представление о религии древнегреческих полисов и их разнообразных культовых традициях.

Источниками для понимания космогонии, мифологии и пантеона традиционно служат классические письменные источники: «Илиада», «Одиссея», «Теогония», «Метаморфозы», «Деяния Диониса», гимны в честь богов из сочинений греческих поэтов (Пиндар, Вакхилид), трагедии Эсхила, Софокла, Еврипида. Также важны сочинения историков (Гекатей Милетский, Геродот, Плутарх). Не менее важны вещественные источники: храмы, святилища, статуи, вазы, погребения [7, с. 137].

Картина мира греков. Начало мира связывалось у греков с упорядочиванием Хаоса. Согласно Гесиоду: сначала зародился Хаос, следом широкогрудая Гея, сумрачный Тартар и Эрос Сладкоистомный, а также Нюкта (Ночь) и Эреб (Мрак). Процесс формирования космоса-мира и пантеона представляет рождение одних богов другими. Так, Нюкта и Эреб родили Эфира (Воздух) и Гемеру (День). Гея-Земля родила Урана-Небо и сочеталась с ним в браке, их потомство полностью не стихиями, а существами-чудовищами (титанами, титанидами).

Согласно мифам, Гея подговаривает их отомстить отцу, за дело берется Кронос и оскопляет отца Урана серпом. Земля и Небо разъединяются. Воцаряются Титаны во главе с Кроносом. Его сопоставляют с Хроносом-временем, но это следует считать поздним философским домыслом.

Далее от Кроноса и Реи (титанида) родились Гестия, Деметра, Гера, Аид, Зевс. Кронос боялся свержения своей власти и потому глотал детей сразу после рождения. После рождения Зевса Кроносу подсунули камни, а Зевс вырос на свободе и потом победил отца, освободив братьев и сестер и став правителем. После происходит Титаномахия – война новых богов с богами-титанами – победу одерживают новые боги, обратившиеся за помощью к сторуким исполинам Котту, Бриарею и Гиесу (это фиксирует, что Зевс не являлся всемогущим богом). Победенных богов отправляют в Тартар.

Судьба Кроноса имеет две традиции – по одной он заключен в Тартар («Теогония»), по другой царствует на краю мира над избавленными от смерти блаженными героями, проживая «золотой век» («Труды и дни»).

После победы Зевс разделяет власть между богами. В «Илиаде» Посейдон говорит, что Зевсу досталось небо, Посейдону – море, Аиду – подземное царство. Земля и Олимп остались общим владением.

В микенскую эпоху в источниках упоминаются Зевс, Гера, Посейдон, Афина-владычица, Артемида, Дионис, Арес, Пайавон (Пэан, сблизившийся с Аполлоном). В городе Пилос главным богом был Посейдон, именно он

находился во главе пантеона микенских греков Мессении. Следом на микенской табличке упоминается Зевс и рядом с ним Гера, потом сын Зевса Дримий. Рядом есть некая богиня Дивия (позднее Диона, одна из жен Зевса, вытесненная Герой). Есть упоминания Афины-владычицы (покровительница уже для микенской эпохи). Аполлона нет, вместо него Пайавон, врач богов, который в поздних мифах деградировал и был поглощен Аполлоном. В кносской табличке упоминается бог Эниалий, поглощенный Аресом. В табличках нет Афродиты, Гефеста, Гермеса и Деметры, Аида и Персефоны [3, с. 139].

В эпоху поэм Гомера греческая религия достигает высшей точки развития, формируя следующую систему олимпийских богов:

1. Зевс – верховный бог древнегреческого пантеона, бог грома и молний.
2. Гера – жена Зевса, покровительница брака, семейной любви.
3. Посейдон – бог морской стихии и брат Зевса.
4. Аид – владыка Царства Мертвых и брат Зевса.
5. Деметра – богиня плодородия и земледелия.
6. Гестия – богиня домашнего очага.
7. Афина – богиня мудрости, справедливости, наук и ремесел, а также военного дела. Покровительница городов и мудрости, дочь Зевса.
8. Персефона – богиня весны, жена Аида.
9. Афродита – богиня любви и красоты.
10. Гефест – бог огня и кузнечного ремесла.
11. Гермес – бог торговли, хитрости, скорости и воровства, а также красноречия. Покровитель странствующих.
12. Аполлон – бог света, покровитель искусств.
13. Арес – бог войны.
14. Артемида – богиня охоты, покровительница всего живого на Земле, дочь Зевса.
15. Дионис – бог виноделия и веселья (в списке 12 олимпийцев вытеснил Гестию).

Что касается значения этой космогонии и пантеона для религии в полисе, то важно отметить, что исторически города-полисы формировались независимо друг от друга. Это давало возможность для создания различных систем пантеонов и мифов. Разница в социальном, экономическом и государственном устройстве способствовала развитию многочисленных религиозных систем ценностей.

Таким образом, пантеоны отражали общественную организацию. Были разными для разных полисов, но при этом походили друг на друга по принципу «семейного сходства». Во время праздников или культовых событий, относящихся к одному богу, участие в торжествах принимали все боги пантеона. Боги классических религий не трансцендентны, а имманентны: они находятся по эту сторону мира, а не вне его, являясь, по сути, высшими членами и покровителями конкретных гражданских сообществ (*πόλεις* и *civitates*), в пантеоны которых они включены [2, с. 18].

Благодаря археологическим находкам мы знаем, как и где почитались боги или герои (например, Зевс – в Додоне и Олимпии, Аполлон – в Дельфах и на Делосе, Афина – в Афинах и в Линдосе, Гера в Аргосе и на Самосе, Асклепий – в Эпидавре); знаем чтимые всеми (или многими) эллинами святыни вроде дельфийского или додонского оракула; знаем крупные и мелкие амфикионии (культовые сообщества). Поклонение же богам и вообще участие в жизни общества осуществлялось через участие граждан в обрядах и празднествах, о которых расскажем ниже.

Религиозная жизнь полисов. Жизнь полиса была насыщена разнообразными праздниками и богослужениями, отражавшими специфику каждого города-государства. Общегреческие праздники, такие как Олимпийские игры, проводившиеся в честь Зевса, и Панафиней в Афинах, посвященные Афине, объединяли различные полисы в единое религиозное пространство. В то же время каждый полис имел свои уникальные праздники и ритуалы. В Спарте, например, проводились Карнеи, посвященные Аполлону, а в Элевсине проходили знаменитые Элевсинские мистерии в честь Деметры и Персефоны.

Религиозные практики включали жертвоприношения, театрализованные представления, спортивные соревнования, музыкальные и поэтические конкурсы. Храмовые богослужения и ритуалы часто сопровождалась процессиями, молитвами и гимнами. Центральным элементом культа были алтари и святилища, где приносились жертвы и совершались молебны. Такие практики способствовали укреплению социальной и политической идентичности полисов, а также поддерживали связь между людьми и богами.

Итоги. Подводя итог этой обзорной работы, хочется отметить основные выводы о религии в греческом полисе:

1. О греческой религии мы можем судить благодаря историческим источникам: «Илиаде», «Одиссее», «Теогонии», «Метаморфозам», «Деяниям

Диониса», гимнам в честь богов из сочинений греческих поэтов (Пиндар, Вакхилид), трагедиям Эсхила, Софокла, Еврипида. Также благодаря трудам историков и археологическим находкам.

2. «Теогония» Гесиода дает ясное описание греческой космогонии и историю формирования пантеона богов с распределением между ними обязанностей.

3. Структура пантеонов в полисах отражала общественную организацию. Боги были покровителями гражданских сообществ. Поклонение имело как социально значимый характер, так и лично мотивированное обращение за заступничеством и помощью.

4. Религиозные практики служили созданию групповой солидарности греков и способствовали укреплению взаимодействия между полисами.

В целом стоит констатировать, что религия играла большую роль в жизни полисов, часто оказывая влияние и на политические события [8, с. 38] и становясь основным мерилем социальных отношений и способов решения конфликтов, коим она остается и до сих пор [9]. Потому ее изучение кажется крайне важным и актуальным.

Список литературы

1. Зелинский Ф.Ф. Древнегреческая религия: общий очерк. Киев: Наукова думка. 1993. – 246 с.

2. Суриков И.Е. Греческий полис архаической и классической эпох // Дементьева В.В., Суриков И.Е. (Ред.). Античный полис. Курс лекций. М.: Наука. 2010. – С. 8-54.

3. Обидина Ю.С. Новые подходы к изучению религий Средиземноморья: методологический аспект // Духовная сфера общества. Йошкар-Ола: Изд-во МарГУ. 2016. №3. – С. 130-138.

4. Белоусов А.В. Греческая и римская религия новозаветной эпохи. Учебно-методическое пособие к курсу «Религиозное окружение раннего христианства» // Труды ист. фак. МГУ. Вып. 165. Сер. II: исторические исследования. 2019. – 152 с.

5. Burkert W. Griechische Religion der archaischen und klassischen Epoche / 2. Auflage. Kohlhammer. 2010. 544 Seiten.

6. Sourvinou-Inwood C. What is polis religion? // Oxford readings in Greek religion. 2000. P. 13-37.

7. Зайцев А.И. Греческая религия и мифология: курс лекций / Под ред. Л.Я. Жмудя, 2005. – 320 с.

8. Байков М.Д. Возникновение и образ тирании в сочинении Светония «Жизнь двенадцати цезарей» // Скиф. Вопросы студенческой науки. 2022. № 8(72). – С. 34-45.

9. Байков М.Д., Павлов Н.М. Религиозный фактор в электоральном поведении избирателя на примере муниципальных выборов в Москве 2022 года // Политика и общество. 2022. № 4. – С. 12-29.

© А.Н. Кузьмин, О.В. Королева, 2024

СЕКЦИЯ НАУКИ О ЗЕМЛЕ

**ОЦЕНКА АНТРОПОГЕННОГО ВОЗДЕЙСТВИЯ
НА АТМОСФЕРНЫЙ ВОЗДУХ ОТ СИБАЙСКОГО ФИЛИАЛА
ОАО «УЧАЛИНСКИЙ ГОРНО-ОБОГАТИТЕЛЬНЫЙ КОМБИНАТ»**

Ахмадеева Лилия Ишбулдовна

магистрант

ФГБОУ ВО «Уфимский государственный нефтяной
технический университет»

Аннотация: Экологическое и экономическое развитие страны влияет на благосостояние населения и их здоровье. Горнорудное производство, находящееся в городе Сибай Республики Башкортостан вызывает серьезные экологические проблемы. Негативное воздействие на атмосферный воздух города Сибай оказывают тяжелые металлы.

Ключевые слова: атмосферный воздух, выбросы, карьер, тяжелые металлы, горно-обогатительный комбинат, пыль и газы.

**ASSESSMENT OF ANTHROPOGENIC IMPACT
ON ATMOSPHERIC AIR FROM THE SIBAY BRANCH OF JSC
«UCHALINSKIY MINING AND PROCESSING PLANT»**

Akhmadeeva Liliya Ishbuldovna

Abstract: The ecological and economic development of the country affects the well-being of the population and their health. Mining production located in the city of Sibay in the Republic of Bashkortostan causes serious environmental problems. Heavy metals have a negative impact on the atmospheric air of the city of Sibay.

Key words: atmospheric air, emissions, quarry, heavy metals, mining and processing plant, dust and gases.

Горно-обогатительный комбинат (ГОК) – зона промышленного освоения месторождений, связанная с добычей полезных ископаемых. Масштабные

работы ГОК оказывают немалое влияние на изменение природного ландшафта [1], помимо этого происходит частое истощение земель, деградация природного сырья, как итог – снижение качества жизни населения (Рис. 1).



Рис. 1. Схема миграции тяжелых металлов в зоне действия ГОК

Основные загрязняющие вещества ГОК – это кадмий, цинк, мышьяк, медь и др. [1]. Такие вещества образуются на всех производственных этапах добычи полезных ресурсов.

На сегодняшний день выделяют две группы источников выбросов [2]:

- неорганизованные (место образования – карьер, хвостохранилище);
- организованные (причина – отсутствие очистительных систем / малая мощность имеющихся очистительных систем).

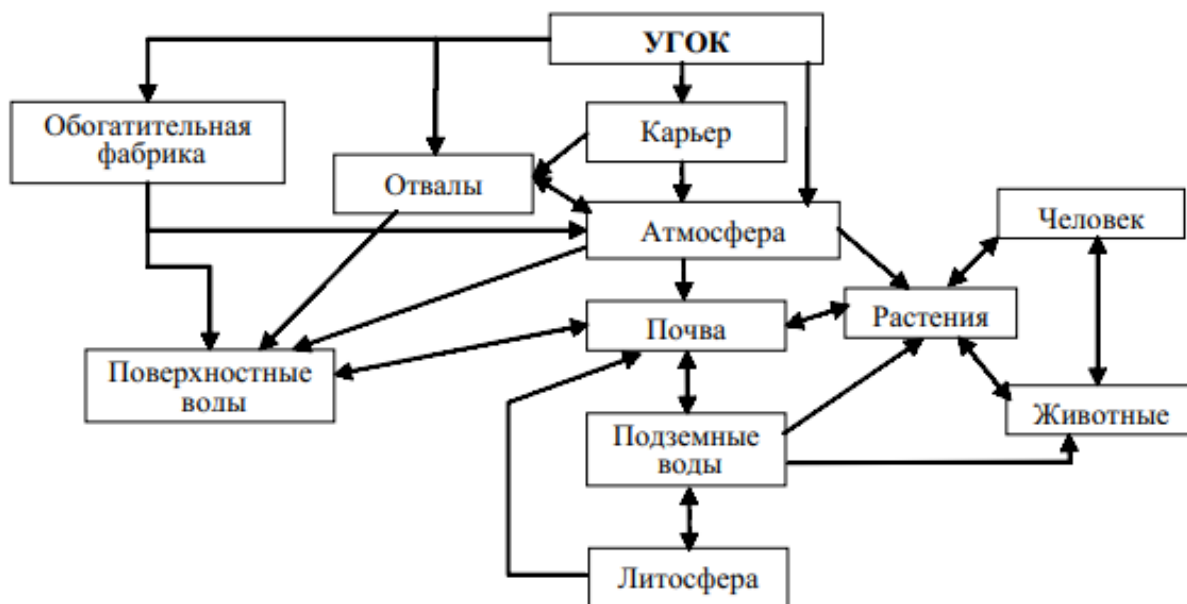
При освоении месторождений, добычи полезных ресурсов образуется пыльное облако, в состав которого входит и загрязненные газы [3]. Такой вид загрязнений считается опасным. Негативно воздействует не только на атмосферный воздух, но и на почву и водные ресурсы.

Основные виды загрязненных газов – это диоксид серы, окись углерода, диоксид азота, оксид азота, показатели, которых в разы превышают предельно-допустимые концентрации (ПДК).

Основные виды загрязняющих выбросов на территории ГОК приведены на Рис. 2. [1].



Рис. 2. Статистические данные по выбросам ГОК

Потенциальными канцерогенами считаются такие химические элементы, как хром, мышьяк, сажа, бензол, свинец и др., менее опасные загрязнители – мазутная зола, медь, неорганическая пыль (SiO_2 до 70 %), марганец, бензин и др. [1]. Оценка снежного и почвенного покрова вблизи территории ГОК [4] доказала загрязненность окружающей среды.

Зимний период, а именно наличие снега позволяет определить особенности загрязнения атмосферного воздуха ГОК. Кроме того, позволяет определить оптимальную среду для своевременного анализа.

Еще одной техногенной проблемой может быть образование эндогенного рудничного пожара на ГОК [5]. В результате чего скапливается большое количество загрязняющих веществ, т. е. газопылевые примеси. Негативным фактором данной ситуации является возникновение окислительных процессов, а также воспламенение горных пород. Последний процесс образуется исключительно при добыче полезного сырья, подземным или комбинированным способом. А также при антропогенной нагрузке на недра.

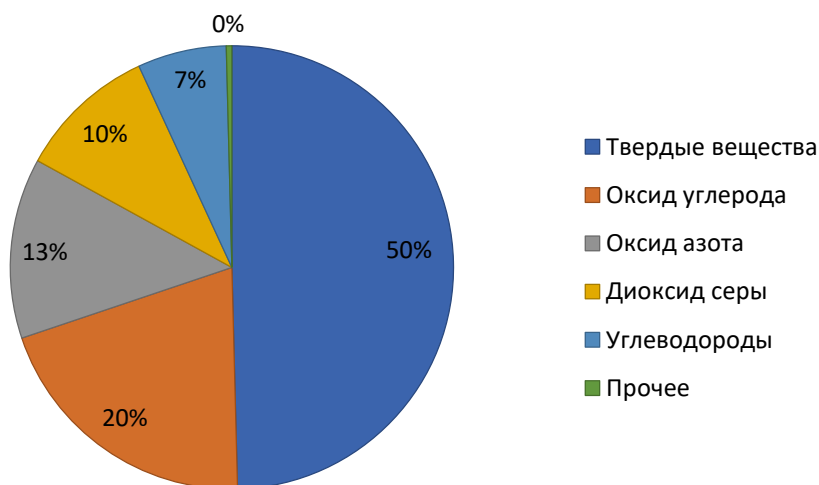
Таким образом, своевременно обнаружить вышеперечисленные проблемы не всегда представляется возможным. Поэтому необходимо разрабатывать и внедрять экологическую программу безопасного освоения месторождений, с целью снижения негативного воздействия на окружающую среду.

Особый вид загрязнения атмосферного воздуха наблюдается и на территории Республики Башкортостан, а конкретно в Сибайском филиале ОАО «Учалинский горно-обогатительный комбинат». Обнаружение опасных загрязнителей происходит в результате взрывных работ на карьере. Таким образом, образуются выхлопные газы, причиной является автотранспорт, а также наблюдается испарение флотореагентов [6]. Согласно статистическим данным, в процессе освоения месторождений за год образуется 90 млн. т. метана, попадающего в атмосферный воздух, по сравнению с общим объемом данного газа, выделяющегося из болот (1,6 млрд/год). Загрязняющие вещества Сибайского филиала УГОК подвергаются самопроизвольному воздействию света и окислительным процессам, а также химическому взаимодействию друг с другом.

Важно подчеркнуть, что уровень загрязнения атмосферы промышленными ГОК, использующими традиционные методы разработки, определяется двумя ключевыми факторами [1]:

- геологическими характеристиками пород, вмещающих месторождений;
- особенностями ведения горных работ.

Природные условия в основном влияют на газовое загрязнение, а производственные процессы – как на газовое, так и на пылеаэрозольное.

Еще одни данные выявили следующий вид загрязнений, в радиусе 12 км вокруг Сибайского филиала УГОК было зафиксировано загрязнение снега металлами. Фоновые значения загрязняющих веществ превышали ПДК, таким образом, по меди – от 10 до 400 ед., по цинку – от 5 до 150 ед., по свинцу и барию – до 10 раз. В качестве альтернативы для минимизации негативных последствий, ученые предложили использовать биомаркеры в волосах, для оценки и анализа рисков здоровья населения, проживающих вблизи с карьером. Некоторыми исследователями был проведен анализ состояния здоровья жителей Сибая (УГОК), по результатам которого было отмечено распространение различных видов заболеваний (Рис. 3).



Рис. 3. Данные заболеваемости населения Сибай, живущего вблизи с ГОК

В результате добычи полезных ископаемых на территории Сибайского региона, карьера УГОК образуется ряд экологических проблем, таких как:

- снижение рождаемости;
- высокий уровень первичной детской инвалидности;
- увеличение заболеваемости у детей.

Исходя из аналитических данных обнаружено, что заболеваемость подростков в г. Сибай заметно увеличилась. Так, например, болезнь крови выросла в 2,4 раза; нервной системы $\approx 3,0$; врожденные аномалии $\approx 3,5$. Также заметен существенный прирост заболеваемости среди взрослого поколения: болезнь крови в 2 раза; глаз $\approx 2,2$; уха – 1,9; системы кровообращения – 1,8; врожденные аномалии $\approx 3,3$.

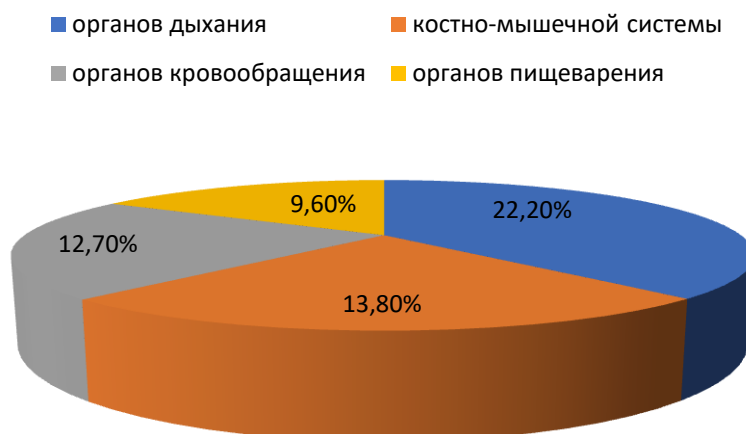
Сибайский филиал УГОК в 2018 г. потерпел еще одну масштабную техногенную катастрофу. Произошло воспламенение рудной породы на бортах добываемого карьера. В результате появился сильный смог, а также резкий запах, который доходил и до местного населения вблизи территории ГОК. Таким образом, городская администрация ввела повышенный уровень готовности, были проведены лабораторные исследования для установления ПДК загрязнителей. Анализ проводился тремя независимыми организациями: Государственным бюджетным учреждением Республики Башкортостан

«Станция Охраны Мировой Географии», Государственным бюджетным учреждением РБ «Управление Государственной Архитектурно-строительной экспертизы» и Министерством экологии по РБ.

Таким образом, нарастающее антропогенное воздействие на окружающую среду и здоровье человека, а также наблюдаемый рост заболеваемости населения в городах с горнорудной промышленностью, требуют проведения всестороннего, научно-обоснованного анализа влияния комплекса факторов среды на здоровье жителей горнодобывающих регионов.

Актуальной остается проблема обеспечения безопасности при разработке пожароопасных месторождений, а также совершенствовании методик прогнозирования самовозгорания руд [7].

Также, своевременное и полноценное исследование деятельности ГОК позволит минимизировать негативные последствия на окружающую среду и здоровье человека. Такой анализ должен быть внедрен на стадии проектирования гигиенических рекомендаций для горнодобывающих предприятий.

Одним из средств борьбы с загрязнением атмосферного воздуха на ГОК является установление нормативных показателей санитарно-защитных зон (СЗЗ). По действующим в настоящее время санитарным нормам проектирования промышленных предприятий [8] СЗЗ для ГОК не указаны.

Следовательно, ширина СЗЗ между ГОК и жилыми районами должна иметь минимальную ширину в 2 км. Оптимальная высота выбросных труб для ГОК должна быть выбрана с учетом абсолютного выброса пыли после очистки.

Список литературы

1. Рафиков С.Ш. Влияние предприятий горнорудной промышленности на состояние окружающей среды и здоровье населения (обзор литературы) / С.Ш. Рафиков, Р.А. Сулейманов, Т.К. Валеев, Н.Р. Рахматуллин и др. // Медицина труда и экология человека. – 2021. – С. 62-72.
2. Зассеева Л.А. Виды загрязнения атмосферного воздуха в городах и пути минимизации их негативного воздействия на окружающую среду / Л.А. Зассеева, С.В. Олисаев // Национальная ассоциация ученых. – 2022. – № 85. – С. 21-23.

3. Тесленок С.А. Загрязнение окружающей среды при открытой добыче полезных ископаемых / С.А. Тесленок, Д.А. Шперль // Огарёв-Online. – 2023. – С. 1-9.
4. Даунов Б.Я. Возможность оценки состояния атмосферы по характеристикам загрязнения снега и почвы / Б.Я. Даунов, А.А. Гапеев // Пожарная безопасность: проблемы и перспективы. – 2018. – С. 205-207.
5. Бакиров А.Б. Проблемы эндогенных пожаров при разработках рудных месторождений и опыт гигиенической оценки аварийной ситуации, связанной с выбросами серосодержащих соединений / А.Б. Бакиров, Т.К. Валеев, Р.А. Сулейманов, Н.Р. Рахматуллин и др. // Гигиена и санитария. – 2019. – № 98 (9). – С. 917-921.
6. Викторов С.Д. Образование и распространение пылегазового облака при массовом взрыве на карьере / С.Д. Викторов, В.С. Бутысин // ГИАБ. – 1996. – С. 119-122.
7. Семенова И.Н. Воздействие предприятий горнорудного комплекса Башкирского Зауралья на состояние природной среды и здоровье населения прилегающих территорий / И.Н. Семенова, Ю.С. Рафикова, Г.Р. Ильбулова // Фундаментальные исследования. – 2011. – № 1. – С. 29-34.
8. ГОСТ Р 56639-2015. Технологическое проектирование промышленных предприятий. – М. : Стандартинформ, 2016. – 23 с.

**СЕКЦИЯ
ТЕХНИЧЕСКИЕ
НАУКИ**

**УСТРОЙСТВО ДЛЯ АВТОМАТИЧЕСКОГО
СТРАВЛИВАНИЯ ДЕГАЗИРОВАННОГО ПОПУТНОГО
НЕФТЯНОГО ГАЗА С НАСОСНЫХ АГРЕГАТОВ**

Гарипов Ильнар Наилевич

Аннотация: Накопление попутного нефтяного газа на входной части центробежного или мультифазного насоса, используемых для периодической перекачки (налива) сырой нефти, уменьшает напорные характеристики агрегата и в дальнейшем при запуске вызывает кавитацию и вибрацию узлов насоса и выкидного коллектора. В установках, где перекачка нефти непостоянна, то есть транспортировка осуществляется по мере накопления продукции в товарном парке, диапазон дегазации может иметь максимальные значения и зависит также от условий работы самой установки и быстро меняется в зависимости от поддержания приемлемых температурных режимов на печах, подогревателях. Поэтому процесс дегазации в этих условиях весьма нестабилен и требует дополнительного контроля.

Ключевые слова: сырая нефть, перекачка, запуск, насосный агрегат, попутный нефтяной газ, дегазация, вибрация, кавитация, стравливание.

**DEVICE FOR AUTOMATIC BLEEDING OF DEGASSED
ASSOCIATED PETROLEUM GAS FROM PUMPING UNITS**

Garipov Ilnar Nailevich

Abstract: The accumulation of associated petroleum gas at the inlet of a centrifugal or multiphase pump used for periodic pumping (filling) of crude oil reduces the pressure characteristics of the unit, and subsequently causes cavitation and vibration of the pump and discharge manifold assemblies at startup. In installations where oil pumping is not constant, that is, transportation is carried out as products accumulate in the product fleet, the degassing range can have maximum values, and also depends on the operating conditions of the installation itself and

change rapidly depending on maintaining acceptable temperature conditions on furnaces, heaters. Therefore, the degassing process in these conditions is very unstable and requires additional control.

Key words: crude oil, pumping, start-up, pumping unit, associated petroleum gas, degassing, vibration, cavitation, bleed.

В настоящее время при эксплуатации оборудования на дожимных насосных станциях, на наливных пунктах нефти отсутствуют устройства, способные предвидеть в насосном агрегате накопленный попутный нефтяной газ и незамедлительно, без воздействия рабочего технического персонала перенаправить его в индивидуальный коллектор, на факельную линию, на свечу распыления, тем самым обеспечив готовность насоса к запуску без риска возникновения кавитации и вибрации.

На рисунке 1 представлена экспериментальная конструкция устройства в виде клапанного узла, позволяющего стравливать дегазированный газ с центробежных и мультифазных насосов при его накоплении. Необходимо отметить, что стравливанию подлежит только газ без нефти в буферную систему газосбора с давлением в трубопроводе в ноль атмосфер. Работа устройства отличается от работы пружинных предохранительных клапанов и не настроена на определенное избыточное давление.

Устройство для стравливания газа состоит из корпуса 1 в виде цилиндрической емкости и крышки 2, поплавка 5, которая изготовлена из пластика, вентиля 4 и создают клапанный узел для вытравливания накопленного газа. На корпус приспособления устанавливается крышка 2 с резьбовым соединением под форсунку 7 с вентилем 4 для выброса газа. Пространство 3 служит каналом для прохождения жидкости и газа. Нижняя половина корпуса объединена с насосным агрегатом. Вентиль 4 скреплен с форсункой 7 резьбовым соединением, имеет отверстие одного диаметра для допуска нефтяного газа и служит запорным устройством. Поплавок смещается вертикально вверх или вниз по возникновению газа.

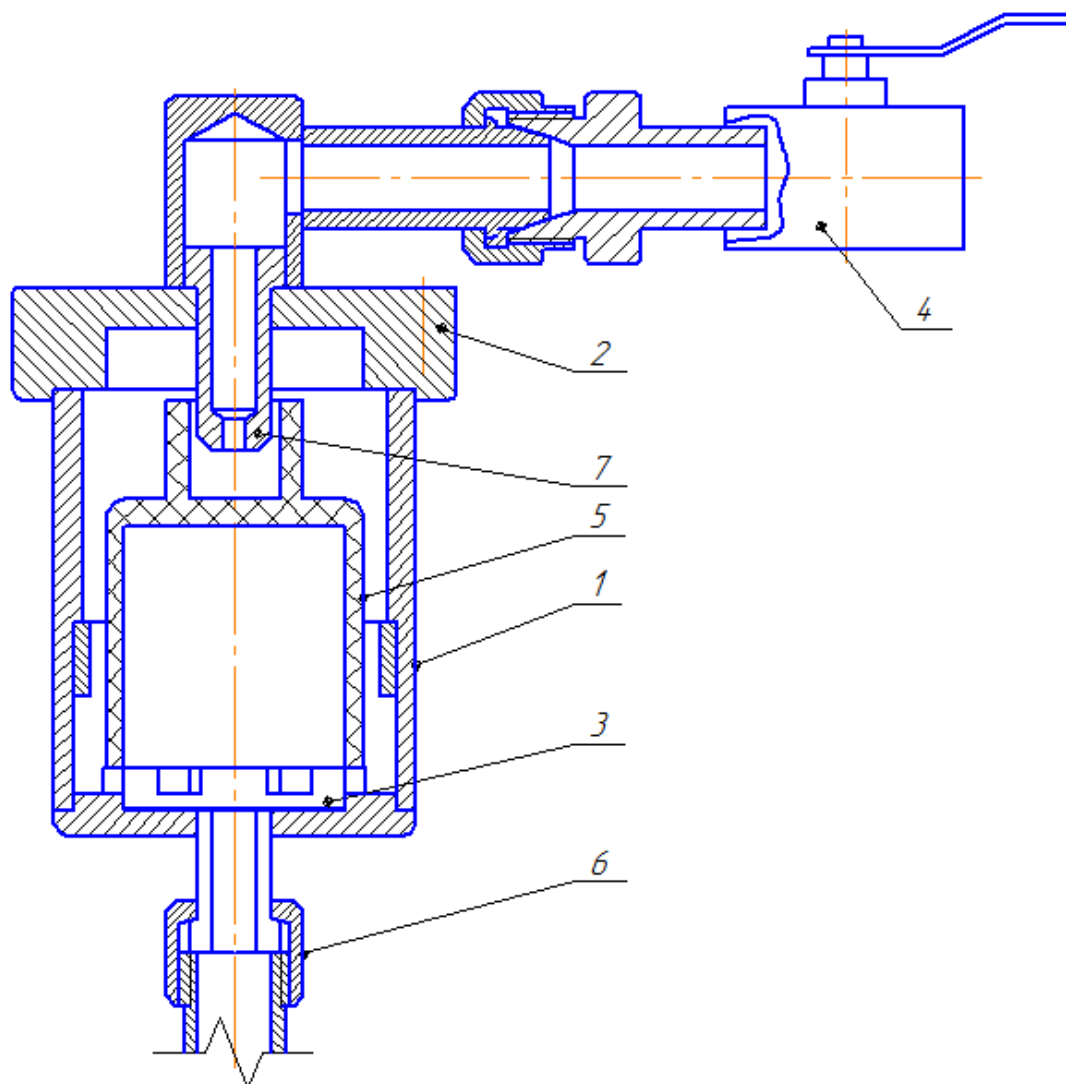

1 - корпус; 2 - крышка; 3 - внутреннее пространство корпуса для пропускания газа; 4 - вентиль; 5 - поплавок; 6 - гайка; 7 - форсунка

Рис. 1. Устройство для автоматического стравливания газа

Для соединения насоса и устройства предусмотрено быстросъемное соединение с помощью накидной гайки 6, что облегчает и упрощает процесс установки. По усмотрению заказчика могут быть применены другие варианты монтажа с помощью переходников под различные резьбы. Помимо этого, монтажный патрубок может иметь сварное соединение к корпусу насоса.

Поплавок цельнолитой прямоугольный имеет обтекаемую двустороннюю П-образную форму поперечного сечения, то есть состоит из двух букв «П», только верхняя перевернута. Как можно увидеть из рисунка, все углы поплавка скруглены для поддержания легкости его скольжения. Металлоконструкция поплавка обеспечивает быстроту посадки и плотное герметичное скрепление

с отверстием форсунки, что позволяет прочно прикрыть отверстие в верхнем рабочем положении поплавок и предотвратить любые утечки газа. Конструкция поплавок обеспечивает быстроту его скольжения из верхнего в нижнее рабочее положение, а также позволяет избежать зависания или залипания поплавок при эксплуатации.

Корпус 1, крышка 2 корпуса и поплавок 5 образуют клапанный узел для вытравливания газа. При отсутствии перекачки и передвижения нефтегазосодержащей жидкости клапан в состоянии «закрыт», то есть поплавок плотно прислонён к патрубку и перекрыт канал.

Перед вводом в эксплуатацию насоса происходит полуавтоматическое стравливание газа, поступающего через пропускное отверстие через форсунку. При запуске насоса жидкость с емкостей начинает поступать в насос, передавливая накопленный газ в устройство. При отсутствии газа в системе перекачки или окончании стравливания, жидкая продукция поддавливает поплавок в верхнюю точку, тем самым закрывая канал для сброса.

Вышеупомянутый механизм исключает проникновение жидкой продукции в коллектор для стравливания без визуального мониторинга технического персонала за продукцией на выходе.

При последующем поступлении газа через пропускное отверстие клапан остается в закрытом состоянии, и газ продолжает скапливаться в полости в виде шапки. При стремительном поступлении порции газа и значительном увеличении количества газа в поступающей в клапан жидкости, поплавок опускается, и газ стравливается в линию. Вентиль непрерывно открыт для неограниченного протекания газа в трубопровод. Только в случае ремонтных, пуско-наладочных работ или иных технологических операций вентиль закрывается.

При окончании работ по перекачке продукции остатки нефти с клапана дренируются в насос, поплавок принимает нижнее положение, перекрыв приёмный канал устройства. Накопленный газ при этом стравливается через отверстие форсунки в закрытую дренажную систему, с которой соединен трубопровод для стравливания через клапан. В случае соединения вентиля к существующим газовым линиям объекта необходимо предусмотреть обратный клапан и манометр, чтобы предотвратить поступление газа с емкостей и предохранительных клапанов.

Список литературы

1. Ильин А.В., Давлетшин А.И., Курамшин А.И. Химическая технология нефти и ее переработка: учебное пособие. – Казань: Казанский университет, 2018. - 80 с.
2. Лебедьков А. Е. Справочник инженера по подготовке нефти / А.Е. Лебедьков. – Нефтеюганск, 2017.– 295 с.
3. Левит А.М. Анализ газа и дегазация при разведке нефтяных, газовых, угольных месторождений. М., «Недра», 1974. - 224 с.
4. Рябов В.Д. Химия нефти и газа: Учебник/РГУ нефти и газа им. И.М.Губкина.-2-е изд., испр. и доп.- М.:Техника, 2004. - 288с.
5. Патент RU 2622962С1. Гарифуллин Р.С., Гарипов И.Н., Ахметзянов А.М. Устройство для автоматического стравливания газов на насосах перекачки. Приоритет от 01.04.2016. Оpubл. 21.06.2017, Бюл. №18.

© И.Н. Гарипов, 2024

НАУЧНОЕ ИЗДАНИЕ

**СОВРЕМЕННЫЕ ИССЛЕДОВАНИЯ
В КОНТЕКСТЕ ГЛОБАЛЬНОЙ ТРАНСФОРМАЦИИ**

Сборник статей

III Международной научно-практической конференции,
состоявшейся 2 сентября 2024 г. в г. Петрозаводске.

Под общей редакцией

Ивановской И.И., Посновой М.В.,

кандидата философских наук

Подписано в печать 04.09.2024.

Формат 60x84 1/16. Усл. печ. л. 5.99.

МЦНП «НОВАЯ НАУКА»

185002, г. Петрозаводск,

ул. С. Ковалевской, д.16Б, помещ.35

office@sciencen.org

www.sciencen.org



НОВАЯ НАУКА

Международный центр
научного партнерства



NEW SCIENCE

International Center
for Scientific Partnership

МЦНП «НОВАЯ НАУКА» - член Международной ассоциации издателей научной литературы
«Publishers International Linking Association»

ПРИГЛАШАЕМ К ПУБЛИКАЦИИ

1. в сборниках статей Международных
и Всероссийских научно-практических конференций

<https://www.sciencen.org/konferencii/grafik-konferencij/>



2. в сборниках статей Международных
и Всероссийских научно-исследовательских,
профессионально-исследовательских конкурсов

<https://www.sciencen.org/novaja-nauka-konkursy/grafik-konkursov/>



3. в составе коллективных монографий

<https://www.sciencen.org/novaja-nauka-monografii/grafik-monografij/>



<https://sciencen.org/>