

НОВАЯ НАУКА

Международный центр
научного партнерства



NEW SCIENCE

International Center
for Scientific Partnership

ВСЕРОССИЙСКИЙ НАУЧНЫЙ ФОРУМ СТУДЕНТОВ И УЧАЩИХСЯ - 2024

Сборник статей III Всероссийской
научно-практической конференции,
состоявшейся 18 декабря 2024 г.
в г. Петрозаводске

г. Петрозаводск
Российская Федерация
МЦНП «НОВАЯ НАУКА»
2024

УДК 001.12
ББК 70
В85

Под общей редакцией
Ивановской И.И., Посновой М.В.,
кандидата философских наук

В85 Всероссийский научный форум студентов и учащихся - 2024 :
сборник статей III Всероссийской научно-практической конференции
(18 декабря 2024 г.). — Петрозаводск : МЦНП «НОВАЯ НАУКА», 2024.
— 401 с. : ил., табл.

ISBN 978-5-00215-623-8

Настоящий сборник составлен по материалам III Всероссийской научно-практической конференции ВСЕРОССИЙСКИЙ НАУЧНЫЙ ФОРУМ СТУДЕНТОВ И УЧАЩИХСЯ - 2024, состоявшейся 18 декабря 2024 года в г. Петрозаводске (Россия). В сборнике рассматривается круг актуальных вопросов, стоящих перед современными исследователями. Целями проведения конференции являлись обсуждение практических вопросов современной науки, развитие методов и средств получения научных данных, обсуждение результатов исследований, полученных специалистами в охватываемых областях, обмен опытом. Сборник может быть полезен научным работникам, преподавателям, слушателям вузов с целью использования в научной работе и учебной деятельности.

Авторы публикуемых статей несут ответственность за содержание своих работ, точность цитат, легитимность использования иллюстраций, приведенных цифр, фактов, названий, персональных данных и иной информации, а также за соблюдение законодательства Российской Федерации и сам факт публикации.

Полные тексты статей в открытом доступе размещены в Научной электронной библиотеке Elibrary.ru в соответствии с Договором № 467-03/2018К от 19.03.2018 г.

УДК 001.12
ББК 70

ISBN 978-5-00215-623-8

© Коллектив авторов, текст, иллюстрации, 2024
© МЦНП «НОВАЯ НАУКА» (ИП Ивановская И.И.), оформление, 2024

Состав редакционной коллегии и организационного комитета:

Аймурзина Б.Т., доктор экономических наук
Ахмедова Н.Р., доктор искусствоведения
Базарбаева С.М., доктор технических наук
Битокова С.Х., доктор филологических наук
Блинкова Л.П., доктор биологических наук
Гапоненко И.О., доктор филологических наук
Героева Л.М., кандидат педагогических наук
Добжанская О.Э., доктор искусствоведения
Доровских Г.Н., доктор медицинских наук
Дорохова Н.И., кандидат филологических наук
Ергалиева Р.А., доктор искусствоведения
Ершова Л.В., доктор педагогических наук
Зайцева С.А., доктор педагогических наук
Зверева Т.В., доктор филологических наук
Казакова А.Ю., кандидат социологических наук
Кобозева И.С., доктор педагогических наук
Кулеш А.И., доктор филологических наук
Мантатова Н.В., доктор ветеринарных наук
Мокшин Г.Н., доктор исторических наук
Муратова Е.Ю., доктор филологических наук
Никонов М.В., доктор сельскохозяйственных наук
Панков Д.А., доктор экономических наук
Петров О.Ю., доктор сельскохозяйственных наук
Поснова М.В., кандидат философских наук
Рыбаков Н.С., доктор философских наук
Сансызбаева Г.А., кандидат экономических наук
Симонова С.А., доктор философских наук
Ханиева И.М., доктор сельскохозяйственных наук
Хугаева Р.Г., кандидат юридических наук
Червинец Ю.В., доктор медицинских наук
Чистякова О.В., доктор экономических наук
Чумичева Р.М., доктор педагогических наук

ОГЛАВЛЕНИЕ

СЕКЦИЯ ЭКОНОМИЧЕСКИЕ НАУКИ	10
КОНТРАСТ ФУНДАМЕНТАЛЬНЫХ И КОНЪЮНКТУРНЫХ ФАКТОРОВ В ОЦЕНКЕ ИХ ВЛИЯНИЯ НА НЕФТЯНЫЕ ЦЕНЫ.....	11
<i>Саматова Анастасия Павловна, Филимонова Ирина Викторовна</i>	
ПРИЧИНЫ ТРУДОУСТРОЙСТВА СТУДЕНТОВ ПЕДАГОГИЧЕСКИХ ВУЗОВ В ОБРАЗОВАТЕЛЬНЫЕ УЧРЕЖДЕНИЯ	18
<i>Лебедева Анна Сергеевна, Логинов Алексей Николаевич</i>	
РОЛЬ ЦИФРОВИЗАЦИИ В СОКРАЩЕНИИ ВОЗДЕЙСТВИЯ ПРОМЫШЛЕННЫХ ПРЕДПРИЯТИЙ НА СОЦИАЛЬНО- ЭКОНОМИЧЕСКОЕ РАЗВИТИЕ РЕГИОНОВ	22
<i>Саматова Анастасия Павловна, Проворная Ирина Викторовна</i>	
ОСОБЕННОСТИ ВНУТРЕННЕГО КОНТРОЛЯ НА ПРЕДПРИЯТИЯХ СЕЛЬСКОГО ХОЗЯЙСТВА.....	29
<i>Абзалова Алина Гусмановна</i>	
ОСОБЕННОСТИ ОРГАНИЗАЦИИ ВНУТРЕННЕГО КОНТРОЛЯ ОБЪЕКТОВ ОСНОВНЫХ СРЕДСТВ.....	34
<i>Кулиева Гюнель Ахадуллаевна</i>	
ОСОБЕННОСТИ ВНУТРЕННЕГО АУДИТА КОММЕРЧЕСКОГО БАНКА....	40
<i>Нурудинова Мария Владимировна</i>	
ПОВЫШЕНИЕ ЭФФЕКТИВНОСТИ РАЗВИТИЯ СЕЛЬСКОГО ТУРИЗМА ЧЕРЕЗ МЕХАНИЗМЫ ГЧП.....	46
<i>Тараканова Ольга Владимировна</i>	
ТЕНДЕНЦИИ И ПУТИ РАЗВИТИЯ ТУРИСТИЧЕСКОЙ ОТРАСЛИ В ВОЛГОГРАДСКОЙ ОБЛАСТИ.....	52
<i>Атьман Алиса Александровна</i>	
ГРАДООБРАЗУЮЩИЕ ПРЕДПРИЯТИЯ ВОЛГОГРАДСКОЙ ОБЛАСТИ: ПЕРСПЕКТИВЫ РАЗВИТИЯ В СОВРЕМЕННЫХ УСЛОВИЯХ	57
<i>Горбатенко Надежда Алексеевна</i>	
ОТРАСЛЕВЫЕ ОСОБЕННОСТИ ФОРМИРОВАНИЯ ИМИДЖА КОМПАНИИ В СФЕРЕ ПРОИЗВОДСТВА.....	61
<i>Москаленко Кристина Романовна</i>	
ИНСТРУМЕНТЫ ОБЕСПЕЧЕНИЯ НАЛОГОВОЙ БЕЗОПАСНОСТИ КАК КЛЮЧЕВОЙ ЭЛЕМЕНТ ЭКОНОМИЧЕСКОЙ БЕЗОПАСНОСТИ РОССИИ.....	67
<i>Резаева Александра Владимировна</i>	
РОЛЬ ПРОЕКТНОГО УПРАВЛЕНИЯ В ОПТИМИЗАЦИИ ЗАТРАТ И СРОКОВ СТРОИТЕЛЬНЫХ ПРОЕКТОВ.....	73
<i>Рицкий Дмитрий Александрович</i>	

ЭКОНОМИЧЕСКАЯ БЕЗОПАСНОСТЬ ПРЕДПРИЯТИЯ СФЕРЫ ЖИЛИЩНО-КОММУНАЛЬНОГО ХОЗЯЙСТВА: ПОНЯТИЕ, СУЩНОСТЬ	79
<i>Троегубова Мария Игоревна</i>	
ESG КАК ОДИН ИЗ ИНСТРУМЕНТОВ В УПРАВЛЕНИИ ФИНАНСАМИ....	84
<i>Бурхина Полина Алексеевна, Боташева Анастасия Борисовна</i>	
СЕКЦИЯ ЮРИДИЧЕСКИЕ НАУКИ	91
ПРАВОВЫЕ АСПЕКТЫ И ПОСЛЕДСТВИЯ ОТКАЗА СВИДЕТЕЛЯ ИЛИ ПОТЕРПЕВШЕГО ОТ ДАЧИ ПОКАЗАНИЙ В КОНТЕКСТЕ СТАТЬИ 308 УК РФ	92
<i>Гришин Денис Александрович, Дмитриев Данил Сергеевич</i>	
ОБЪЕКТ И ПРЕДМЕТ ПРОКУРОРСКОГО НАДЗОРА ЗА ИСПОЛНЕНИЕМ ЗАКОНОВ ОРГАНАМИ ДОЗНАНИЯ	97
<i>Григорьев Игорь Юрьевич</i>	
СОХРАНЕНИЕ СЕМЕЙНЫХ ЦЕННОСТЕЙ И ИХ ВЛИЯНИЕ НА НЕСОВЕРШЕННОЛЕТНИХ	106
<i>Арапова Ирина Евгеньевна, Щербакова Дарья Игоревна</i>	
ПОНЯТИЕ И ЗАДАЧИ ПРОКУРОРСКОГО НАДЗОРА ЗА ИСПОЛНЕНИЕМ ЗАКОНОВ ОРГАНАМИ ДОЗНАНИЯ	110
<i>Григорьев Игорь Юрьевич</i>	
ЗНАЧЕНИЕ ФОРМАЛЬНО-ДОГМАТИЧЕСКОГО МЕТОДА ИССЛЕДОВАНИЯ УГОЛОВНОГО ПРАВА В 21 ВЕКЕ	122
<i>Дидыч Ионна-Натали Романовна</i>	
СОВРЕМЕННЫЕ ТЕНДЕНЦИИ ПРИНУДИТЕЛЬНОГО ИСПОЛНЕНИЯ ОБЯЗАТЕЛЬСТВ КАК ПРАВОВОЙ МЕХАНИЗМ ЗАЩИТЫ ИМУЩЕСТВЕННЫХ ИНТЕРЕСОВ В ПРЕДПРИНИМАТЕЛЬСКОМ ПРАВЕ	128
<i>Жданова Татьяна Рудольфовна</i>	
ОБЪЕКТ КАК ЭЛЕМЕНТ ГРАЖДАНСКИХ ПРАВООТНОШЕНИЙ: ВОПРОСЫ ТЕОРИИ.....	136
<i>Климанова Анастасия Артемовна, Колодяжная Алёна Артемовна</i>	
АНАЛИЗ ОСОБЕННОСТЕЙ УГОЛОВНОЙ ОТВЕТСТВЕННОСТИ ЗА ПОСРЕДНИЧЕСТВО ВО ВЗЯТОЧНИЧЕСТВЕ В РОССИЙСКОЙ ФЕДЕРАЦИИ	142
<i>Гришин Денис Александрович, Бердюгина Арина Алексеевна, Дидыч Ионна-Натали Романовна</i>	
ОБЫЧАЙ КАК ИСТОЧНИК МЕЖДУНАРОДНОГО ЧАСТНОГО ПРАВА.....	149
<i>Харенков Илья Евгеньевич, Артемов Матвей Павлович</i>	

КРИМИНАЛИЗАЦИЯ МЕЛКОГО ВЗЯТОЧНИЧЕСТВА В РОССИЙСКОМ УГОЛОВНОМ ПРАВЕ	153
<i>Гришин Денис Александрович, Дидыч Ионна-Натали Романовна, Бердюгина Арина Алексеевна</i>	
ПРОБЛЕМЫ НАЗНАЧЕНИЯ И ИСПОЛНЕНИЯ НАКАЗАНИЯ В ВИДЕ ШТРАФА	161
<i>Имаева Алина Камировна, Исмагилова Гульназ Талгатовна</i>	
СЕКЦИЯ ТЕХНИЧЕСКИЕ НАУКИ.....	168
КЛЮЧЕВЫЕ ПРОБЛЕМЫ НАГРЕВАТЕЛЬНЫХ ПЕЧЕЙ В НЕФТЕПЕРЕРАБОТКЕ	169
<i>Ведрученко Виктор Родионович, Васильев Егор Петрович</i>	
УЛУЧШЕНИЕ ПОКАЗАТЕЛЕЙ РАБОТЫ КОТЕЛЬНЫХ АГРЕГАТОВ ПРИ ПЕРЕВОДЕ НА СЖИГАНИЕ ТРЕХКОМПОНЕНТНОГО ВОДОУГОЛЬНОГО ТОПЛИВА	175
<i>Ведрученко Виктор Родионович, Башуров Александр Броисович</i>	
ПРОБЛЕМАТИКА ПОВЫШЕНИЯ НАДЕЖНОСТИ ЗЕМЛЕРОЙНОГО ОБОРУДОВАНИЯ СПЕЦИАЛЬНОЙ ТЕХНИКИ.....	182
<i>Крикун Сергей Николаевич, Колодницкий Алексей Петрович</i>	
ИЗМЕНЕНИЕ ТЕМПЕРАТУРНОГО СОСТОЯНИЯ ДВИГАТЕЛЯ КАМАЗ-740.30.260 ПРИ ПРОГРЕВЕ В УСЛОВИЯХ НИЗКИХ ТЕМПЕРАТУР	187
<i>Таран Алексей Анатольевич, Путин Егор Алексеевич</i>	
ПОВЫШЕНИЕ ЭФФЕКТИВНОСТИ ТЕРМИЧЕСКИХ ПРОЦЕССОВ С ИСПОЛЬЗОВАНИЕМ НЕЙРОСЕТЕВОГО МОДЕЛИРОВАНИЯ И ЭКСПЕРИМЕНТАЛЬНЫХ ДАННЫХ	192
<i>Валеев Алан Алекович</i>	
ТЕХНОЛОГИЧЕСКИЕ ИННОВАЦИИ В ОБЛАСТИ ВОЗОБНОВЛЯЕМОЙ ЭНЕРГЕТИКИ: ПЕРСПЕКТИВЫ УСТОЙЧИВОГО РАЗВИТИЯ	196
<i>Моренов Кирилл Александрович</i>	
СОВРЕМЕННЫЕ МЕТОДЫ ЗАЩИТЫ ДАННЫХ	201
<i>Руфов Виктор Андреевич</i>	
СЕКЦИЯ ПЕДАГОГИЧЕСКИЕ НАУКИ	206
ОБЗОР СУЩЕСТВУЮЩИХ ОНТОЛОГИЙ ПРОФЕССИОНАЛЬНЫХ КОМПЕТЕНЦИЙ	207
<i>Клименко Антон Сергеевич</i>	
ФОРМИРОВАНИЕ ГОТОВНОСТИ УЧАЩИХСЯ К ПРОЕКТНОЙ ДЕЯТЕЛЬНОСТИ В НАЧАЛЬНОЙ ШКОЛЕ	214
<i>Баданова Ирина Александровна</i>	

ФОРМИРОВАНИЕ КУЛЬТУРЫ ИССЛЕДОВАТЕЛЬСКОЙ ДЕЯТЕЛЬНОСТИ У СТАРШЕКЛАССНИКОВ НА УРОКАХ И ВНЕКЛАССНОЙ РАБОТЕ ПО ХИМИИ В ПРОФИЛЬНЫХ КЛАССАХ....	222
<i>Зайнуллова Гельназ Рамилевна</i>	
МЕТОДЫ РАЗВИТИЯ ИССЛЕДОВАТЕЛЬСКИХ НАВЫКОВ У МЛАДШИХ ШКОЛЬНИКОВ НА УРОКАХ ОКРУЖАЮЩЕГО МИРА	227
<i>Золотарева Кристина Игоревна</i>	
ПРОЦЕДУРЫ И МЕХАНИЗМЫ ОТБОРА ЭКСПЕРТОВ В ОБЛАСТИ ОБРАЗОВАНИЯ	233
<i>Лымарь Александр Сергеевич</i>	
ТРАНСЛИРОВАНИЕ ПЕДАГОГИЧЕСКОГО ОПЫТА НА ОСНОВЕ ПРОЕКТНОЙ ДЕЯТЕЛЬНОСТИ С ДЕТЬМИ СТАРШЕГО ДОШКОЛЬНОГО ВОЗРАСТА НА ТЕМУ «СЕМЕЙНЫЕ АЛЬБОМЫ – СОХРАНЕНИЕ ПАМЯТИ СЕМЬИ».....	241
<i>Козлова Марина Георгиевна</i>	
ПЕДАГОГИЧЕСКОЕ СОПРОВОЖДЕНИЕ МЛАДШИХ ШКОЛЬНИКОВ В ПРОЦЕССЕ ФОРМИРОВАНИЯ ИХ ЭКОЛОГИЧЕСКОЙ КУЛЬТУРЫ	247
<i>Лабоскина Алёна Дмитриевна</i>	
МЕТОДЫ ИНТЕГРАЦИИ ГЕОГРАФИЧЕСКИХ ЗНАНИЙ В УЧЕБНЫЙ ПРОЦЕСС	252
<i>Подшивалов Александр Владимирович</i>	
ПИЛАТЕС КАК СПОСОБ ИСПРАВЛЕНИЯ ОСАНКИ И ПОДДЕРЖАНИЯ ЗДОРОВЬЯ.....	257
<i>Толмачева Ольга Сергеевна</i>	
ПЕДАГОГИЧЕСКИЕ УСЛОВИЯ ФОРМИРОВАНИЯ ЭФФЕКТИВНОГО ВЗАИМОДЕЙСТВИЯ ВОСПИТАТЕЛЯ ДОО	262
<i>Чаплыгина Елизавета Олеговна</i>	
СЕКЦИЯ СОЦИОЛОГИЧЕСКИЕ НАУКИ	268
РОЛЬ ГЕНЕРАТИВНОГО ИСКУССТВЕННОГО ИНТЕЛЛЕКТА В ТРАНСФОРМАЦИИ ПОЛИТИЧЕСКОГО ДИСКУРСА.....	269
<i>Воронов Дмитрий Сергеевич</i>	
ПРОБЛЕМЫ И ПЕРСПЕКТИВЫ ВЗАИМОДЕЙСТВИЯ МОЛОДЕЖНЫХ ОРГАНИЗАЦИЙ	278
<i>Потехин Матвей Леонидович, Ельцова Елизавета Павловна, Бабкина Светлана Сергеевна, Иванова Александра Александровна</i>	
ТЕКУЩЕЕ СОСТОЯНИЕ РОССИЙСКОГО ОНЛАЙН ФЭШН-РИТЕЙЛА ...	285
<i>Садовничий Дмитрий Денисович</i>	
АНАЛИЗ СОСТОЯНИЯ И ВЫЯВЛЕНИЯ КЛЮЧЕВЫХ ТЕНДЕНЦИЙ РЫНКА ВЫХОДНЫХ ПЛАТЬЕВ В РОССИИ.....	293
<i>Щукина Анастасия Андреевна</i>	

СЕКЦИЯ ПСИХОЛОГИЧЕСКИЕ НАУКИ	302
ОСОБЕННОСТИ ПРОФЕССИОНАЛЬНОЙ Я-КОНЦЕПЦИИ ПСИХОЛОГОВ-КОНСУЛЬТАНТОВ.....	303
<i>Дзагалова Юлия Артуровна</i>	
ЭКЗИСТЕНЦИАЛЬНАЯ ИСПОЛНЕННОСТЬ ЖЕНЩИН В СВЯЗИ С КОММУНИКАТИВНОЙ КОМПЕТЕНТНОСТЬЮ.....	310
<i>Машикова Елена Владимировна</i>	
ТЕОРЕТИЧЕСКИЙ АНАЛИЗ ПРЕДИКТОРОВ САМОПОВРЕЖДАЮЩЕГО ПОВЕДЕНИЯ В МЛАДЕНЧЕСКОМ ВОЗРАСТЕ	318
<i>Тищенко Дарья Евгеньевна</i>	
ВЛИЯНИЕ ЗНАЧИМОГО ВЗРОСЛОГО В ДЕТСКОМ ВОЗРАСТЕ НА ФОРМИРОВАНИЕ ЖИЗНЕННОЙ СТРАТЕГИИ ЛИЧНОСТИ, ВЗГЛЯД ЧЕРЕЗ ПРИЗМУ ТРАНЗАКТНОГО АНАЛИЗА.....	327
<i>Серова Наталья Сергеевна</i>	
СЕКЦИЯ ФИЛОЛОГИЧЕСКИЕ НАУКИ.....	334
ЯЗЫКОВЫЕ И КУЛЬТУРНЫЕ ОСОБЕННОСТИ ПЕРЕВОДА МЕДИЦИНСКОЙ ТЕРМИНОЛОГИИ С АНГЛИЙСКОГО ЯЗЫКА НА РУССКИЙ.....	335
<i>Гущина Нелли Владимировна</i>	
СЕМИОТИКА ГОРОДА В РОМАНЕ ЮРИЯ БУЙДЫ «ПРУССКАЯ НЕВЕСТА»	339
<i>Флягина Елизавета Алексеевна</i>	
ЯЗЫКОВАЯ КАРТИНА МИРА В РАМКАХ МЕДИАДИСКУРСА	343
<i>Щербакова Александра Александровна</i>	
СЕКЦИЯ ИНФОРМАТИКА	348
ПРИМЕНЕНИЕ АЛГОРИТМА LEAST CONNECTION ДЛЯ УЛУЧШЕНИЯ ОБРАБОТКИ ЗАЯВОК В УСЛОВИЯХ НЕРАВНОМЕРНОЙ ИНТЕНСИВНОСТИ РАБОТЫ ПРОГРАММИСТОВ.....	349
<i>Константинов Владислав Дмитриевич</i>	
СЕКЦИЯ ХИМИЧЕСКИЕ НАУКИ	356
ЗВУКОХИМИЯ. ХИМИЧЕСКИЕ РЕАКЦИИ ПОД ДЕЙСТВИЕМ АКУСТИЧЕСКИХ КОЛЕБАНИЙ.....	357
<i>Скопinceва Василиса Викторовна</i>	
СЕКЦИЯ СЕЛЬСКОХОЗЯЙСТВЕН-НЫЕ НАУКИ.....	362
ПОВЫШЕНИЕ УРОЖАЙНОСТИ КАРТОФЕЛЯ В УСЛОВИЯХ ВЫСОКИХ ТЕМПЕРАТУР	363
<i>Котляров Владимир Владиславович, Котляров Денис Владимирович, Шаповалова Анастасия Олеговна</i>	

СРАВНЕНИЕ ФАУН НЕМАТОД В ПОЧВАХ ПШЕНИЧНОГО АГРОБИОЦЕНОЗА В КРАСНОДАРСКОМ КРАЕ И ОРЕНБУРГСКОЙ ОБЛАСТИ	372
<i>Москалева Наталья Анатольевна, Студельников Егор Андреевич, Бородюк Денис Александрович, Манько Дмитрий Евгеньевич</i>	
ВЛИЯНИЕ МИКРОЭЛЕМЕНТОВ НА УРОЖАЙНОСТЬ МЯТЫ ПЕРЕЧНОЙ (<i>MENTHA PIPERITA</i>).....	380
<i>Кашинская Александра Петровна</i>	
СЕКЦИЯ ВЕТЕРИНАРНЫЕ НАУКИ.....	387
СРАВНЕНИЕ РАЗНЫХ МЕТОДОВ ЛЕЧЕНИЯ ЯЗВЫ РУСТЕРГОЛЬЦА У КРУПНОГО РОГАТОГО СКОТА	388
<i>Зенкова София Константиновна, Новоселова Юлия Андреевна, Говорухин Александр Александрович, Выставкина Людмила Юрьевна</i>	
ЛЕЧЕНИЕ КОРОВ С ЗАДЕРЖАНИЕМ ПОСЛЕДА В АЛТАЙСКОМ КРАЕ.....	393
<i>Новоселова Юлия Андреевна, Зенкова София Константиновна, Говорухин Александр Александрович, Малыгина Наталья Анатольевна</i>	
ПРИМЕНЕНИЕ НОВЫХ МЕТОДОВ ДЕКОРНАЦИИ ДЛЯ УЛУЧШЕНИЯ КАЧЕСТВА ЖИЗНИ КРУПНОГО РОГАТОГО СКОТА	397
<i>Говорухин Александр Александрович, Новоселова Юлия Андреевна, Зенкова София Константиновна, Выставкина Людмила Юрьевна</i>	

**СЕКЦИЯ
ЭКОНОМИЧЕСКИЕ
НАУКИ**

КОНТРАСТ ФУНДАМЕНТАЛЬНЫХ И КОНЪЮНКТУРНЫХ ФАКТОРОВ В ОЦЕНКЕ ИХ ВЛИЯНИЯ НА НЕФТЯНЫЕ ЦЕНЫ

Саматова Анастасия Павловна
студент

Филимонова Ирина Викторовна

д.э.н., профессор,
заведующая кафедрой политической экономии
ФГАОУ ВО «Новосибирский национальный исследовательский
государственный университет»

Аннотация: Цены на нефть определяют вектор развития многих стран и отдельных отраслей экономики. Авторами проведено исследование факторов, оказывающих существенное влияние на динамику нефтяных цен. Предложено несколько уровней классификации факторов, включая фундаментальные и конъюнктурные, а также по сферам влияния – геополитические, технологические, эколого-климатические и другие. Создана уникальная база данных факторов с периодичностью один месяц за 1950–2023 гг. что может быть использовано в моделях машинного обучения. Показано, что структура факторов со временем меняется, выделена категория «новых» факторов. Результаты исследования могут быть использованы в качестве основы при составлении прогноза цен в рамках стратегий развития отраслей, регионов и страны в целом.

Ключевые слова: цены на нефть, ценообразование, фундаментальные факторы, конъюнктурные факторы, нефтегазовый сектор.

THE CONTRAST OF FUNDAMENTAL AND CONJUNCTURAL FACTORS IN ASSESSING THEIR IMPACT ON OIL PRICES

Samatova Anastasia Pavlovna
Filimonova Irina Viktorovna

Abstract: Oil prices determine the vector of development of many countries and individual sectors of the economy. The authors conducted a study of the factors

that have a significant impact on the dynamics of oil prices. Several levels of classification of factors are proposed, including fundamental and conjunctural, as well as by spheres of influence – industrial, technological, ecological and climatic, and others. A unique database of factors with a periodicity of one month for 1950-2023 has been created. This can be used in machine learning models. It is shown that the structure of factors changes over time, and the category of "new" factors is highlighted. The results of the study can be used as a basis for making price forecasts within the framework of strategies for the development of industries, regions and the country as a whole.

Key words: oil prices, pricing, fundamental factors, market factors, oil and gas sector.

Нефть является важным, стратегически значимым ресурсом, выступающим в качестве распространённого сырья для промышленного производства и источника энергии. Нефть оказывает определяющее воздействие на целый ряд отраслей и национальных экономик. Богатые этим ресурсом страны часто выступают в роли экспортеров нефти, и доходы их государственного бюджета сильно зависят от цен на нефть. При этом для импортеров нефти динамика цен на нее также очень важна, так как это определяет их расходы. Именно поэтому важной исследовательской задачей является определение эффективных способов прогнозирования цен на нефть.

Прогнозные значения цен на нефть применяются в ряде стратегических документов, например, в Энергетической стратегии развития России на период до 2035 г. и Прогнозе социально-экономического развития Российской Федерации на 2024 год и на плановый период 2025 и 2026 годов. Повышение качества прогнозных сценариев способствует достижению поставленных целей. Выявление факторов, оказывающих наибольшее влияние на цены нефти, а также изучение механизма их воздействия и возможного изменения их значимости позволяет повысить качество прогнозов.

Целью работы является систематизация факторов, оказывающих значимое влияние на цену нефти, обоснование направления их влияния,

выявление «новых» факторов на рынке нефти. В статье предложен набор факторов, позволяющий анализировать динамику цен на нефть на данных с ежемесячной периодичностью, что особенно важно для своевременного реагирования на изменяющиеся условия на рынке. Таким образом, предложенная база данных учитывает доступность информации (все показатели публикуются в открытом доступе) и позволяет получить достаточно большое количество наблюдений, что особенно важно при использовании методов машинного обучения.

Факторы, влияющие на цену нефти, можно разделить на *фундаментальные* и *конъюнктурные*. Фундаментальные факторы характеризуют соотношение спроса и предложения на рынке и формируют цену товара, на которую могут оказывать влияние конъюнктурные факторы. Особенностью фундаментальных факторов является их долгосрочный эффект. Так, например, внедрение технологии гидроразрыва пласта позволило в больших объемах и с относительно небольшими издержками добывать сланцевую, трудноизвлекаемую, нефть, в связи с чем на рынке появился новый крупный игрок в лице США. Это привело к долгосрочному увеличению предложения на рынке, способствующему сокращению цен. При этом фундаментальные показатели редко сильно колеблются, что объясняется их спецификой: так, консервация скважин является дорогим и длительным процессом, поэтому резко сократить добычу нефти сложно и невыгодно для производителей. Среди фундаментальных факторов можно выделить четыре основных группы:

1. Показатели, характеризующие объем запасов нефти;
2. Показатели, связанные с производством;
3. Показатели, связанные с потреблением;
4. Показатели, характеризующие технологическое развитие.

В последнее десятилетие все больше говорят [1, 2] о росте влияния на нефтяные цены конъюнктурных факторов, что связано с двойственной природой нефти (как сырьевого товара и как биржевого актива). Особенностью конъюнктурных факторов является их краткосрочное

воздействие на цену нефти. В отличие от относительно стабильных фундаментальных факторов, конъюнктурные факторы могут приводить к значительным колебаниям цен. Мы выделяем среди конъюнктурных факторов:

1. Геополитические;
2. Финансовые;
3. Показатели, характеризующие экономическую активность;
4. Эколого-климатические;
5. Транспортные и торговые;
6. Стратегические запасы нефти.

Стоит заметить, что список факторов, влияющих на цену нефти, может со временем меняться. Так, эколого-климатические факторы и стратегические запасы нефти стали относительно недавно выделяться исследователями, как значимые. Влияние эколого-климатические факторов растет на фоне осознания значимости глобальных проблем, связанных с воздействием на окружающую среду. Это стимулирует развитие ВИЭ, поиск путей сокращения выбросов парниковых газов, что приводит к частичному замещению нефти. Таким образом, эколого-климатические факторы, такие как, например, индекс торговли квотами на выбросы [3], скорее будут способствовать снижению цен на нефть.

В [4] авторами выявлено изменение влияния объема запасов в стратегических резервах США на цену нефти. Ранее следовавший за ценами на нефть объем нефти в резервах в последние годы стал использоваться как инструмент воздействия на цены путем увеличения предложения за счет запасов нефти. Таким образом, в последние годы фактор стал оказывать понижающее влияние на цены.

В ходе исследования нами была сформирована база данных факторов, влияющих на нефтяные цены, систематизированных по сферам влияния. База данных содержит численные значения показателей, динамика которых оказывает влияние на динамику цен на нефтяном рынке. Показатели выделены на основе литературного обзора российских и зарубежных научных исследований, а также анализа общедоступных статистических источников.



Рис. 1. Схема системы факторов, влияющих на нефтяные цены

Все показатели представлены в динамике, база данных охватывает 1950-2023 гг. Информационной базой послужили данные национальных и международных информационных агентств, нефтесервисных компаний, базы данных статистики международной торговли, агрегаторов информации о показателях финансовых рынков, а также сайты исследователей,

разработавших некоторые используемые показатели: индекс неопределенности экономической политики [5] и индекс глобального политического риска [6].

На рис. 1 представлена структура базы данных. На схеме также представлены авторские предположения относительно влияния этих факторов на нефтяные цены, сделанные на основе анализа публикаций на тему и предшествующих исследований. Дальнейшие исследования будут посвящены проверке гипотез о значимости и направлении влияния конкретных факторов на цену нефти.

Таким образом, факторы, влияющие на цену нефти, были разделены на группы по предложенным критериям отнесения их к числу фундаментальных или конъюнктурных факторов. Показано, что значимость факторов, а также направление их влияния могут меняться со временем. В результате исследования была составлена база данных с периодичностью в один месяц, структурированная и детализированная по всем группам факторов. Результаты проведенного исследования имеют высокую теоретическую и практическую значимость и могут быть использованы компаниями реального сектора экономики, ценовыми агентствами или органами государственной власти при анализе и прогнозировании динамики цен на нефть.

Примечания

Исследование выполнено за счет гранта Российского научного фонда № 23-78-10157, <https://rscf.ru/project/23-78-10157/>.

Список литературы

1. Саетова Л. Р., Фатхутдинова О. А., Лисицких Р. Ф. Оценка мировых цен на нефть и влияющих на них факторов //Достижения, проблемы и перспективы развития нефтегазовой отрасли: Материалы IV Международной научно-практической конференции (16-18 октября 2019 г.). – Альметьевск: ГБОУ ВО АГТУ ВШН, 2019. – С. 765-769.

2. Мукайдех Е. А., Мукайдех А. Р. А. Структурные изменения в системе факторов ценообразования на мировом рынке нефти //Вестник образовательного консорциума Среднерусский университет. Серия: Экономика и управление. – 2017. – № 9. – С. 33-37.

3. Koczar M. W., Jareno F., Escribano A. Dynamic linkages and contagion effects: Analyzing the linkages between crude oil prices, US market sector indices and energy markets //The North American Journal of Economics and Finance. 2024. Vol. 74. №102247. DOI: 10.1016/j.najef.2024.102247.

4. Филимонова И. В. и др. Новый конъюнктурный фактор ценообразования на рынке нефти // Экономика: вчера, сегодня, завтра. - 2023. - Т. 13. - №10-1. - С. 153-166. DOI: 10.34670/AR.2023.30.11.022.

5. Baker S. R., Bloom N., Davis S. J. Measuring economic policy uncertainty //The quarterly journal of economics. 2016. Vol. 131. №4. P. 1593-1636. DOI: 10.1093/qje/qjw024.

6. Caldara D., Iacoviello M. Measuring geopolitical risk //American Economic Review. 2022. Vol. 112. №4. P. 1194-1225. DOI: 10.1257/aer.20191823.

DOI 10.46916/20122024-6-978-5-00215-623-8

**ПРИЧИНЫ ТРУДОУСТРОЙСТВА СТУДЕНТОВ
ПЕДАГОГИЧЕСКИХ ВУЗОВ
В ОБРАЗОВАТЕЛЬНЫЕ УЧРЕЖДЕНИЯ**

Лебедева Анна Сергеевна

студент

Логинов Алексей Николаевич

к.э.н., доцент

ФГБОУ ВО «Владимирский государственный университет
им. А.Г. и Н.Г. Столетовых»

Аннотация: В статье рассмотрены причины трудоустройства студентов педагогических направлений подготовки в образовательные учреждения. Дана оценка каждой из обозначенных причин, аргументирована важность личностных установок студентов. Описан фактор субъективности при выборе профессии педагога, обозначена социальная значимость данной профессии. Затронута проблема кадров в российском образовании.

Ключевые слова: образование, профессия педагога, трудоустройство, студенты, причины трудоустройства.

**REASONS FOR EMPLOYMENT OF STUDENTS OF PEDAGOGICAL
UNIVERSITIES AT EDUCATIONAL INSTITUTIONS**

Lebedeva Anna Sergeevna

Loginov Alexey Nikolaevich

Abstract: Reasons for employment of undergraduates studying at pedagogical universities at educational institutions are reviewed in this article. Every given reason is assessed, importance of personal attitude is substantiated. The subjectivity factor of choosing the profession of a teacher is reviewed, the social importance of said profession is defined. The problem of underemployment in Russian education is addressed.

Key words: education, profession of a teacher, employment, students, reasons for employment.

В настоящее время проблема педагогического образования в Российской Федерации не теряет своей актуальности. Все большее количество абитуриентов поступает в педагогические институты и колледжи, что говорит о повышении привлекательности профессии педагога. Кроме того, вырос процент студентов, которые после окончания обучения в вузе трудоустраиваются именно в образовательные организации (общеобразовательные и частные школы, заведения дошкольного образования, педагогические колледжи и т.д.), а не выбирают иной, пускай и более привлекательный в финансовом плане, путь построения карьеры.

Немаловажен и тот факт, что многие студенты педагогических вузов начинают свою преподавательскую деятельность еще в процессе обучения, не дожидаясь получения академической степени. Как отмечает В.Е. Ушакова, третий курс является переходным этапом для студента. Примерно к этому времени у учащегося полностью формируется картина мира, появляется более четкое понимание своего предназначения и профессиональных интересов [1, с. 621]. Стоит отметить, что образовательные учреждения охотно принимают в свой педагогический состав молодых специалистов. На этом сказывается до сих пор существующий в нашей стране дефицит педагогических кадров.

Далее нам представляется целесообразным рассмотреть основные причины, по которым студенты педагогических вузов трудоустраиваются в сфере образования.

Одной из основных причин является привлекательность профессии педагога. Разумеется, этот фактор вытекает из личностных установок студента-педагога и в определенной степени является субъективным. Для многих молодых людей стать учителем – мечта, исполнение которой позволяет им претворить в жизнь свою «миссию»: вкладывать в детей знания и развивать их [2]. Осознание высокой общественной значимости профессии педагога является для студента одним из факторов, определяющим его призвание. Воспитание в детях нравственности, идеалов и знаний – это, по сути, воспитание будущих поколений в перспективе. Как нам представляется, приложить к этому руку для студента является честью.

Еще одним фактором, тесно связанным с предыдущим, но имеющим более узкую специфику, является то, что некоторые молодые специалисты –

выходцы из так называемых «учительских династий». Как правило, это семьи, в которых многие члены являются или являлись учителями.

Еще одной значимой причиной трудоустройства студентов-педагогов в образовательные учреждения является возможность совмещать учебу с работой. Федеральный закон «Об образовании в Российской Федерации» гласит, что студенты старших курсов, обучающиеся по специальностям и направлениям подготовки «Образование и педагогические науки», имеют право преподавать в школах. Как принимающие школы, так и выпускающие вузы активно продвигают данную тенденцию. С прагматической точки зрения, в этом есть неоспоримый плюс: школы избавляются от дефицита кадров, а вузы успешно выполняют государственный заказ. Впрочем, некоторые исследователи связывают изменения, внесенные в вышеупомянутый федеральный закон, именно с сохраняющимся дефицитом кадров в учебных заведениях. Так, Л.М. Нуриева отмечает, что в некоторых регионах объемы очной подготовки педагогов позволяют покрыть лишь половину существующих вакансий [3, с. 59].

Разумеется, не стоит забывать о такой причине, как финансовая необходимость. Многие студенты приезжают учиться в крупные вузы из провинции, что предполагает проживание в общежитии или аренду квартиры. Нежелание быть на постоянном попечении родителей вынуждает студентов искать способ заработка для удовлетворения базовых потребностей и оплаты жилья. В данном случае стоит отметить преимущество студента-педагога перед студентами, обучающимися на иных направлениях подготовки: студент-педагог едва ли останется без работы, учитывая огромный спрос на молодых и перспективных специалистов в учебных заведениях как крупных, так и провинциальных городов. В этой связи действуют различные федеральные программы, такие как «Молодой специалист» и «Земский учитель» [4, с. 81].

Наконец, говоря о раннем трудоустройстве, стоит сказать о желании студента как можно раньше начать вникать в тонкости профессии, пробуя свои силы в преподавании на практике. Как правило, студентам, уже попытавшим свое счастье в преподавании, легче даются методические дисциплины на старших курсах. Кроме того, практический опыт существенно помогает в написании выпускной квалификационной работы и, в частности, ее опытно-практической составляющей.

Подводя итог, стоит сказать, что причин трудоустройства студентов и выпускников педагогических вузов в образовательные учреждения может быть масса. У каждого учащегося есть свои личные мотивы, причем они могут быть довольно «экзотическими» и абстрактными. Однако подавляющее большинство студентов называет одну из причин:

1. привлекательность профессии и мечта попробовать себя в ней;
2. происхождение из так называемой «учительской династии»;
3. закрепленное в законе право совмещать учебу в педагогическом вузе с работой в образовательном учреждении;
4. финансовая необходимость.
5. желание как можно раньше приступить к трудовой деятельности, начать приобретать практический опыт.

Нельзя не подчеркнуть тот факт, что профессия учителя является социально значимой, а принятие решения о поступлении в педагогический вуз с дальнейшим трудоустройством в то или иное образовательное учреждение должно быть ответственным и взвешенным. От того, как молодой учитель станет выполнять свой педагогический долг, во многом зависит воспитание будущих поколений.

Список литературы

1. Ушакова, В.Е. Студент педагогического направления: востребованность на рынке труда [Текст] / В.Е. Ушакова, Т.Д. Зайнуллина // Молодой ученый. – 2022. – № 20 (415). – С. 621–623.
2. Успеть все: как студенты педвузов совмещают обучение с работой в школах и домах творчества / Федеральный портал «Российское образование» [Электронный ресурс]. – Режим доступа: <https://edu.ru/news/obrazovatel'naya-sreda/uspets-vse-kak-studenty-pedvuzov-sovmeshchayut-obuc/> (дата обращения: 24.11.2024).
3. Нуриева, Л.М. Трудоустройство выпускников педвузов: статистика против мифологии [Текст] / Л.М. Нуриева, С.Г. Киселев // Образование и наука. – 2020. – № 9 (22). – С. 37–66.
4. Можяева, М.И. Проблемы трудоустройства выпускников педагогических вузов [Текст] / М.И. Можяева // Научный лидер. – 2023. – № 47 (145). – с. 80–82.

© А.С. Лебедева, А.Н. Логинов, 2024

**РОЛЬ ЦИФРОВИЗАЦИИ В СОКРАЩЕНИИ ВОЗДЕЙСТВИЯ
ПРОМЫШЛЕННЫХ ПРЕДПРИЯТИЙ НА СОЦИАЛЬНО-
ЭКОНОМИЧЕСКОЕ РАЗВИТИЕ РЕГИОНОВ**

Саматова Анастасия Павловна

студент

ФГАОУ ВО «Новосибирский национальный исследовательский
государственный университет»

Проворная Ирина Викторовна

к.э.н., доцент, старший научный сотрудник

ФГБУН «Институт нефтегазовой геологии и геофизики
им. А.А. Трофимука Сибирского отделения
Российской академии наук»

Аннотация: Социально-экономическое развитие региона зависит от состояния окружающей среды, оказывающего воздействие на здоровье жителей и качество природных ресурсов. Основным источником выбросов загрязняющих веществ являются промышленные предприятия, особенно это касается промышленных регионов. Несмотря на усилия предприятий и государств в области охраны окружающей среды, экологический ущерб экосистемам регионов все же наносится, как в ходе ежедневной работы предприятий, так и в результате аварий. В связи с этим особую важность приобретают две проблемы: оценка вреда, нанесенного окружающей среде, и повышение эффективности экологического мониторинга. Авторами проведена оценка экологического ущерба, нанесенного экосистемам Красноярского края в результате аварии в 2020 г. Подчеркнута роль сквозных технологий в повышении эффективности экологического мониторинга.

Ключевые слова: оценка экологического ущерба, цифровая трансформация, экологический мониторинг, социально-экономическое развитие.

**THE ROLE OF DIGITALIZATION IN REDUCING THE IMPACT
OF INDUSTRIAL ENTERPRISES ON THE SOCIO-ECONOMIC
DEVELOPMENT OF THE REGIONS**

**Samatova Anastasia Pavlovna
Provornaya Irina Viktorovna**

Abstract: The socio-economic development of the region depends on the state of the environment, which affects the health of residents and the quality of natural resources. Industrial enterprises are the main source of pollutant emissions, especially in industrial regions. Despite the efforts of enterprises and States in the field of environmental protection, environmental damage to the ecosystems of the regions is still caused, both during the daily work of enterprises and as a result of accidents. In this regard, two issues are of particular importance: assessing the harm caused to the environment and improving the effectiveness of environmental monitoring. The authors assessed the environmental damage caused to the ecosystems of the Krasnoyarsk Territory as a result of the accident in 2020. The role of end-to-end technologies in improving the effectiveness of environmental monitoring is emphasized.

Key words: environmental damage assessment, digital transformation, environmental monitoring, socio-economic development.

Экологическое состояние региона является важным фактором социально-экономического развития. Высокий уровень загрязнения в регионах приводит к повышенным рискам здоровью населения [1], негативно сказывается на состоянии природных ресурсов. Основным источником загрязнения в регионах выступают промышленные предприятия, потребление ресурсов в процессе производства является одним из наиболее значимых факторов, вносящих вклад в объем выбросов углекислого газа [2]. Особенно большой ущерб экосистемам регионов наносится в результате аварий, в случае которых содержимое резервуаров, трубопроводов, иных носителей загрязняющих веществ в большом количестве сбрасывается напрямую в почву и водные объекты. Аварии обычно возникают по причине недостаточного контроля состояния объекта со стороны предприятия или в результате несоблюдения нормативов, предусмотренных законодательством.

Оценка экологического ущерба является достаточно трудной задачей, так как ценность окружающей среды во многом субъективное понятие, в

связи с чем нет ее общепринятой оценки. В случае же аварий проблема оценки экологического ущерба стоит особенно остро, так как масштабы ущерба кратно выше. Возмещение нанесенного ущерба - обязанность загрязнителя, обычно она выражается в выплате штрафа или в проведении работ по восстановлению нарушенного состояния. Для определения размера штрафа обычно используются специально разработанные методики, однако даже при использовании одной методики можно получить разные результаты.

Авторами проведен расчет оценки экологического ущерба, нанесенного арктическим экосистемам в результате аварии в 2020 г. Росприроднадзор оценил ущерб от разлива нефтепродуктов в совокупности в 147,7 млрд руб., однако в компании с такой оценкой не согласились. По расчетам компании, совокупный ущерб составил 21,4 млрд руб, что почти в семь раз меньше оценки, озвученной Росприроднадзором. Целью исследования стало получение оценки нанесенного ущерба, освоение методики определения размера экологического вреда и выявление факторов, наиболее значимых для конечного результата.

Для расчетов авторы применили официальную «Методику исчисления размера вреда, причиненного водным объектам вследствие нарушения водного законодательства» [3]. Согласно ей, оценку вреда, нанесенного водным объектам, можно получить по формуле:

$$U = K_{ВГ} \cdot K_{В} \cdot K_{ИН} \cdot K_{ДЛ} \cdot \sum_{i=1}^n H_i$$

где U - размер вреда, $K_{ВГ}$ – коэффициент, учитывающий природно-климатические условия в зависимости от времени года, $K_{В}$ – коэффициент, учитывающий состояние водных объектов, $K_{ИН}$ – коэффициент индексации, $K_{ДЛ}$ – коэффициент, учитывающий длительность негативного воздействия вредных веществ на водный объект при непринятии мер по его ликвидации, H_i – такса для исчисления размера вреда при загрязнении в результате аварий водных объектов i -м вредным веществом.

На рисунке 1 представлены результаты расчетов авторов, Росприроднадзора и компании, которой был назначен штраф. Как мы можем видеть, оценка авторов статьи близка к оценке Росприроднадзора, что

подтверждает ее обоснованность. Различия в оценках обусловлены применением разных значений для коэффициентов в методике.



Рис. 1. Сопоставление оценок ущерба, нанесенного водным объектам, полученных Росприроднадзором, компании, ответственной за разлив и авторами

Источник: рассчитано авторами

Стоит заметить, что, несмотря на высокий штраф, выплаченный в федеральный и региональный бюджеты, экосистема Красноярского края будет восстанавливаться еще долгое время, при этом нет гарантий, что нарушенное состояние когда-нибудь будет вновь достигнуто. Поэтому важной задачей является предотвращение нанесения ущерба окружающей среде, которое обеспечивается путем контроля за состоянием объектов эксплуатации предприятий, как со стороны государства, так и со стороны самих предприятий. Этому может способствовать внедрение результатов научной деятельности в практику. Так, согласно совместному отчету Microsoft и PwC [4], внедрение ИИ с целью снижения нагрузки на окружающую среду поможет снизить выбросы парниковых газов на 1,5-4% по сравнению с базовым сценарием, в котором активного внедрения ИИ не происходит. Особенное воздействие ИИ окажет на энергетический и транспортный сектор.

Применение сквозных технологий в рамках цифровой трансформации области защиты окружающей среды позволяет повысить эффективность мероприятий по мониторингу экологического состояния региона. Так, применение технологий дистанционного зондирования и беспилотных летательных аппаратов позволяет охватывать большие площади, а внедрение ИИ - решить проблему ограниченности человеческих ресурсов для анализа большого количества данных в оперативном режиме. Ресурсосбережению способствует вторичная переработка техногенных отходов, на которых можно внедрить новые технологические схемы производства, повышающие степень извлечения ценных компонентов [5].

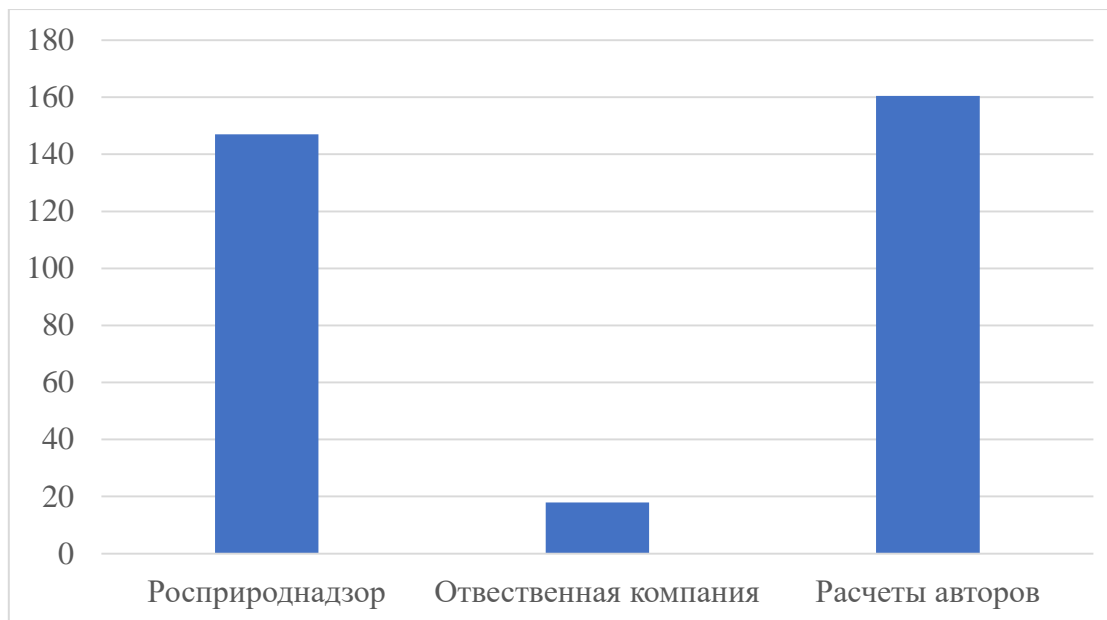
При этом российские промышленные предприятия, по данным Центра конъюнктурных исследований ИСИЭЗ НИУ ВШЭ, демонстрируют положительную динамику инвестиционной активности в области внедрения эко-технологий. Можно заметить (рис. 2), что высокими значениями индекса характеризуются в том числе предприятия транспортного и энергетического сектора, что свидетельствует о понимании этими компаниями своей ответственности за состояние окружающей среды.



**Рис. 2. Рейтинг подотраслей промышленности
по Индексу эко-инвестиций**

Источник: Центр конъюнктурных исследований ИСИЭЗ НИУ ВШЭ [6]

Таким образом, состояние окружающей среды в регионе оказывает существенное влияние на его социально-экономическое развитие. При этом оценка экологического ущерба, нанесенного региональным экосистемам, часто бывает затруднена, и даже применение утвержденных методик может приводить к разным результатам. Внедрение технологий и научных разработок в процессе цифровой трансформации отрасли способствует предотвращению нанесения вреда объектам окружающей среды и, следовательно, его социально-экономическому развитию. Инвестиционная активность российских предприятий в области экологии увеличивается в последние годы, что свидетельствует об осознании промышленными предприятиями своей ответственности.

Примечания

Исследование выполнено за счет гранта Российского научного фонда № 23-78-10156, <https://rscf.ru/project/23-78-10156/>.

Список литературы

1. Май И. В. и др. Риск здоровью населения Норильска при воздействии веществ, загрязняющих атмосферный воздух //Гигиена и санитария. – 2021. – Т. 100. – №. 5. – С. 528-534.
2. Филимонова И. В., Проворная И. В., Леонтьева В. Г. Оценка факторов, влияющих на уровень выбросов углекислого газа //Экономический анализ: теория и практика. – 2023. – Т.22. - №10(541). – С. 1888-1905.
3. Приказ Минприроды России от 13.04.2009 N 87 (ред. от 26.08.2015) «Об утверждении Методики исчисления размера вреда, причиненного водным объектам вследствие нарушения водного законодательства». – http://www.consultant.ru/document/cons_doc_LAW_88197 (дата обращения: 19.06.2024).
4. How AI can enable a Sustainable Future. URL: https://www.researchgate.net/publication/340386931_How_AI_can_enable_a_Sustainable_Future (дата обращения: 17.12.2024).

5. Мишенин М. В. и др. Обоснование инвестиционной привлекательности освоения техногенного отвала с высокой концентрацией барита //Геология и минерально-сырьевые ресурсы Сибири. – 2023. - №4-2(56). – С. 196-205.

6. Лола И. С., Дубкова А. Д., Андреев К. Д. Инвестиции промышленности в «зеленые» технологии: тренды GreenTech-направлений в 2023-2024 гг. - М.: НИУ ВШЭ, 2024. - 20 с.

ОСОБЕННОСТИ ВНУТРЕННЕГО КОНТРОЛЯ НА ПРЕДПРИЯТИЯХ СЕЛЬСКОГО ХОЗЯЙСТВА

Абзалова Алина Гусмановна
магистрант

Научный руководитель: **Буракова Алина Витальевна**
к.э.н., доцент
БУ ВО «Сургутский государственный университет»

Аннотация: Сегодня отрасль сельского хозяйства в Российской Федерации характеризуется высокой динамичностью. Для успешного роста и развития особую важность приобретает организация внутреннего контроля на предприятиях. В данной статье автор исследует вопросы, с которыми сталкиваются сельскохозяйственные предприятия при формировании системы внутреннего контроля. Целью работы является выявление присущих отрасли особенностей. Автором акцентируется внимание на том, что эффективная система внутреннего контроля в сельском хозяйстве должна быть адекватной размеру предприятия и учитывать природные, и экономические факторы, а также быть гибкой, адаптивной и ориентированной на снижение рисков отрасли.

Ключевые слова: контроль, внутренний контроль, сельскохозяйственные предприятия, цифровые технологии в сельском хозяйстве, служба внутреннего контроля.

FEATURES OF INTERNAL CONTROL AT AGRICULTURAL ENTERPRISES

Abzalova Alina Gusmanovna
Scientific adviser: **Burakova Alina Vitalievna**

Abstract: Today, the agricultural sector in the Russian Federation is characterized by high dynamism. For successful growth and development, the organization of internal control at enterprises is of particular importance. In this article, the author examines the issues faced by agricultural enterprises in the

formation of an internal control system. The purpose of the work is to identify the industry's inherent features. The author focuses on the fact that an effective internal control system in agriculture should be adequate to the size of the enterprise and take into account natural, economic factors, as well as be flexible, adaptive and risk-oriented in the industry.

Key words: control, internal control, agricultural enterprises, digital technologies in agriculture, internal control service.

В настоящее время сельскохозяйственная отрасль является ключевым сектором экономики, обеспечивающим продовольственную безопасность Российской Федерации. Сложные процессы производства, переработки и сбыта сельскохозяйственной продукции требуют от предприятий высокой степени устойчивости и способности к адаптации в текущих непростых условиях. По этой причине организация эффективного внутреннего контроля становится необходимым условием для обеспечения стабильной работы сельскохозяйственных организаций, минимизации рисков финансовых потерь и повышения их конкурентоспособности на рынке.

Процесс внутреннего контроля в сельскохозяйственных предприятиях представляет собой деятельность, осуществляемая должностными лицами. Он включает в себя ряд мер, которые обеспечивают соблюдение внутренних стандартов и нормативно правовых актов, как внутренних, так и внешних, регулирующих её деятельность. Основной целью внедрения внутреннего контроля в сельскохозяйственном предприятии является поддержание его бесперебойной работы и повышение его финансово-экономических результатов.

Данный процесс имеет ряд особенностей, обусловленных спецификой отрасли. Необходимость понимания таких особенностей, в сельскохозяйственных организациях является целью настоящей статьи, рассмотрим ее далее.

Важной особенностью является сезонность, которая создает зависимость предприятия от климатических факторов. Это приводит к неравномерному использованию рабочей силы в течение года, а также вызывает колебания, как в объемах производимой продукции, так соответственно, и прибыли. Сезонный характер также сильно влияет на кругооборот средств, а именно длительный срок прохождения полного цикла производства на большинстве сельскохозяйственных предприятиях [1].

Система внутреннего контроля должна учитывать сезонность, адаптируя контрольные процедуры к разным периодам года. Например, интенсивность проверок может меняться в зависимости от фаз вегетации растений или периода уборки урожая.

Немаловажной особенностью являются и погодные условия, в которых действует предприятие и которые невозможно контролировать напрямую. Они влияют на урожайность и качество продукции, соответственно, негативно отражаются на выручке и прибыли сельскохозяйственной организации. Система внутреннего контроля должна учитывать этот фактор риска и предусматривать меры по минимизации его влияния.

Многие сельскохозяйственные предприятия в Российской Федерации существуют в форме холдинговых структур, поэтому особенностью таких организаций является географическая расположенность компаний, входящих в холдинг, и подразделений. Это, в свою очередь, затрудняет внутренний контроль.

В настоящее время интеграция цифровых технологий в бизнес-процессы сельскохозяйственных предприятий, представляет собой уникальную возможность для улучшения внутреннего контроля и эффективного решений множества производственных задач.

В последние годы аграрный сектор активно внедряет программные продукты, такие как «Коралл», «Корм Оптима Эксперт», «Сэлекс» и другие. Эти программы позволили субъектам хозяйствования эффективно систематизировать расчеты по кормлению животных. В частности, они помогают оптимизировать рецептуры кормов, одновременно в виде единой кормовой программы, учитывая различные возрастные группы животных, что значительно снижает вероятность ошибок в процессе кормления [2].

Также необходимо указать, что служба внутреннего контроля должна назначаться и подчиняться исключительно главному исполнительному органу в компании – генеральному директору или совету директоров.

Для оперативного решения проблем, которые возникли в ходе хозяйственной деятельности сельскохозяйственного предприятия, служба внутреннего контроля должна иметь исключительные полномочия. Они включают в себя возможности издания приказов, распоряжений в рамках системы внутреннего контроля, которые должны исполнять все сотрудники предприятия, в т.ч. и топ-менеджмент.

В вопросах организации органов внутреннего контроля на предприятиях сельского хозяйства важно учитывать и их размер. В отличие от крупных и средних предприятий, для малых форм создание отдельной службы является высокозатратным и нецелесообразным мероприятием. Для таких компаний Г.Д. Хулхачиевой рекомендуется содержание отдельной штатной единицы – внутреннего аудитора, либо использование аутсорсинга (рис.1).



Рис. 1. Рекомендуемая форма организации внутреннего контроля на предприятиях сельского хозяйства в зависимости от их размеров

Сотрудничество аутсорсинговой компании с сельскохозяйственными предприятиями строится на основе договора на предоставления аутсорсинговых услуг. В данном договоре конкретно оговариваются объем выполнения работы и задачи, которые предстоит решить данной компании [3].

Участие в деятельности предприятия сторонних специалистов по внутреннему контролю позволяет избежать чрезмерных затрат на создание и содержание собственной службы внутреннего контроля, однако главным недостатком такого сотрудничества является то, что внешние специалисты, к сожалению, не всегда в должной степени вникают в специфические особенности сельскохозяйственной отрасли.

Не менее важным аспектом внутреннего контроля является анализ рациональности и экономичности закупок, включая корма, семена, и удобрения, хозяйственного инвентаря и прочего. Особую специфику имеют операции, совершенные в рамках сельскохозяйственных потребительских кооперативов при осуществлении заготовительных и сбытовых операций [4].

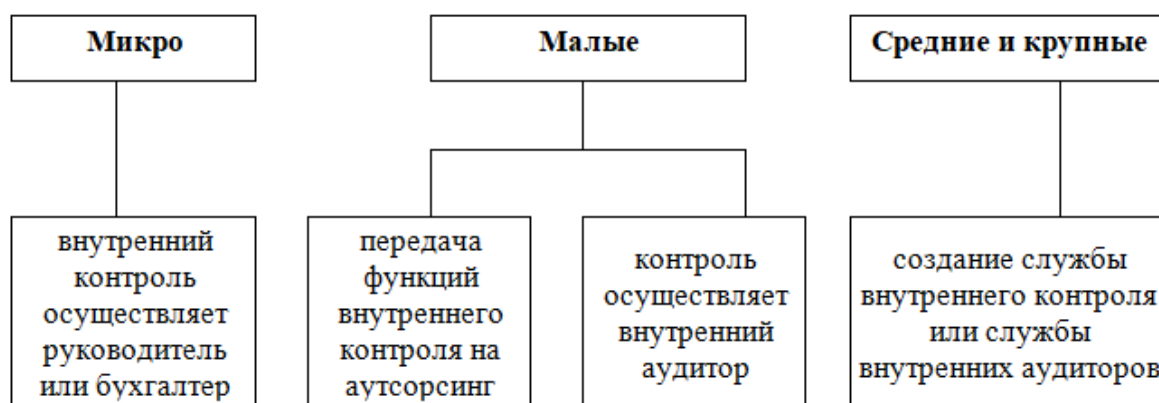
Сельскохозяйственные предприятия нередко испытывают логистические проблемы по причине их территориальной удаленности от контрагентов. Условия доставки часто осложняются погодными и климатическими особенностями региона. Поэтому, служба внутреннего контроля, созданная на предприятии, должна также следить за прогнозом погоды, чтобы обеспечить эффективную транспортировку продукции.

Таким образом, можно заключить, что внутренний контроль в сельскохозяйственных организациях имеет особенности, в виду специфики самой отрасли: сезонности производства, значимости природно-климатического фактора, экологического аспекта, и т.д. Эффективная система внутреннего контроля в сельском хозяйстве должна учитывать данные нюансы и быть гибкой, адаптивной и ориентированной на снижение рисков отрасли.

Также при разработке системы важно учитывать размер организации: не всегда создание отдельной службы внутреннего контроля рационально, в некоторых случаях целесообразно заключить договор аутсорсинга, а на малых предприятиях функции внутреннего контроля может выполнять руководитель.

Список литературы

1. Костыгов, Н. А. Общие и специфические черты управления отраслями растениеводства и животноводства / Н. А. Костыгов, Л. А. Киркорова – Великий Новгород: ГНИИ «Нацразвитие», 2019. – с. 99-102.

2. Кулак, А.А., Макаренко, С.А. Совершенствование внутреннего контроля в сельскохозяйственных организациях в условиях цифровизации / А.А. Кулак, С.А. Макаренко // Бизнес и дизайн ревю. – 2022. – № 2 (26). – с. 63-70.

3. Аванесян, Ж.А., Добровольская, А.А. Значение внутреннего контроля на предприятии сельского хозяйства / Ж.А. Аванесян, А.А. Добровольская // Цифровизация современной науки: стратегии, инновации. – 2022. – с. 81-84.

4. Абрамов, Д.А. Учет и внутренний контроль заготовления и сбыта сельскохозяйственной продукции в сельскохозяйственных потребительских кооперативах: автореферат дис. канд. экон. наук: 08.00.12 / Абрамов Дмитрий Александрович. – М., 2010. – 24 с.

ОСОБЕННОСТИ ОРГАНИЗАЦИИ ВНУТРЕННЕГО КОНТРОЛЯ ОБЪЕКТОВ ОСНОВНЫХ СРЕДСТВ

Кулиева Гюнель Ахадуллаевна

магистрант

Научный руководитель: **Зубарева Любовь Витальевна**

д.э.н., доцент

БУ ВО «Сургутский государственный университет»

Аннотация: В статье рассматриваются ключевые аспекты внутреннего контроля объектов основных средств, его цели и задачи, а также методы организации. Актуальность темы определена огромной значимостью объектов в хозяйственной деятельности, так как основные средства являются важнейшим экономическим потенциалом предприятия. Эффективная организация внутреннего дает возможность уменьшить риски, связанные с управлением активами, а также повышает эффективность использования ресурсов.

Ключевые слова: внутренний контроль, основные средства, организация системы внутреннего контроля.

FEATURES OF ORGANIZING INTERNAL CONTROL OF FIXED ASSETS

Kulieva Gyunel Akhadullaevna

Scientific adviser: **Zubareva Lyubov Vitalievna**

Abstract: The article deals with the key aspects of internal control of fixed assets, its goals and objectives, as well as methods of organization. The relevance of the topic is determined by the enormous importance of objects in economic activity, since fixed assets are the most important economic potential of the enterprise. Effective organization of internal control makes it possible to reduce risks associated with asset management, and also increases the efficiency of resource use.

Key words: internal control, fixed assets, organization of the internal control system.

В современной экономике производство на предприятиях набирает ускоренные темпы роста, в связи с этим необходимо организовывать процесс сохранения основных производственных фондов и обеспечивать своевременное обновление оборудования, поскольку эти фонды являются фундаментом любого производства, в ходе которого производится продукция, предоставляются услуги и выполняются работы.

Значительную часть от общего объема основного капитала предприятия составляют объекты основных средств. Эффективное использование данных объектов является одним из ключевых факторов, определяющих успешность деятельности хозяйствующего субъекта.

Рациональное использование территорий предприятия (в том числе служебных площадей и помещений), а также максимальная работоспособность машин и оборудования, способствует увеличению объемов производства, снижению себестоимости продукции, экономии капитальных вложений и повышению общей эффективности работы. Это также, в свою очередь, приводит к сокращению срока окупаемости, продукции, работ, услуг.

Цель научной статьи заключается в исследовании внутреннего контроля основных средств и выявлении его характерных черт.

Управление и контроль основными средствами способствует поддержанию финансовой устойчивости и конкурентоспособности предприятия.

Начиная с 2022 года, все организации перешли на обязательное применение новых стандартов бухгалтерского учета: 6/2020 «Основные средства» и 26/2020 «Капитальные вложения». В связи с этим предприятиями требуется совершенствовать внутренний контроль основных средств, так как необходимо учитывать все нововведения в бухгалтерскому учете.

Внутренний контроль представляет собой систему мер, организованных руководством компании и реализуемых внутри предприятия для обеспечения максимально эффективного выполнения работниками своих обязанностей при осуществлении хозяйственных операций [1, с. 419]. Основное внимание контроля должно быть сосредоточено не на выявление уже произошедших потерь, а на их предотвращение. С помощью тщательного анализа деятельности предприятия разрабатываются меры, направленные на защиту его имущества.

На предприятиях внутренний контроль играет ключевую роль в современной системе управления, обеспечивая достижение целей, установленных владельцами, с минимальными затратами [2].

Главной целью внутреннего контроля в сфере основных средств предприятия является проверка целостности, наличия и движения объектов, а также их корректное отражение в учете.

Ключевыми источниками информации для внутреннего контроля служат первичные документы, которые непосредственно влияют на формирование учетных записей, формирование учетных регистров и составление отчетности.

В таблице 1 представлены основные этапы проведения внутреннего контроля основных средств.

Таблица 1

Этапы проведения внутреннего контроля основных средств

Этапы	Действия
Первый	Определение наличия всех объектов основных средств, указанных в документах и достоверности их оценки. Проведение инвентаризации.
Второй	Проверка на правильность документального оформления хозяйственной операции при принятии к учету объектов основных средств.
Третий	Проверка правильности определения сроков полезного использования и применения способов начисления амортизации с учетом изменений в ФСБУ.
Четвертый	Проверка правильности отражения хозяйственных операций по ремонту объектов, модернизации, техническому перевооружению, реконструкции и др.
Пятый	Проверка правильности оформления хозяйственных операций по выбытию объектов, включая реализацию, безвозмездную передачу и др.

Источник: составлено автором

На каждом предприятии следует оформлять распорядительный документ, отражающий в себе проведение внутреннего контроля. В данном приказе следует указывать порядок проведения процедур внутреннего

контроля объектов основных средств, а также необходимо раскрыть информацию о сроках и периодичности проведения проверки.

Для улучшения процесса внутреннего контроля основных средств, разработан опросник, представленный в таблице 2, который в свою очередь, будет помогать руководителям и специалистам компании видеть достоверную информацию о наличии и сохранности имущества, и с помощью которого будут предложены дальнейшие пути по улучшению результативности использования объектов, а также корректно оформлять в учете финансово-хозяйственные операции.

Таблица 2

Опросник для процедур внутреннего контроля

№ п/п	Название	Результат	Примечание
1	2	3	4
1	Обеспечивается ли контроль за наличием и сохранностью объектов основных средств.		
2	Кем осуществляется контроль за объектами основных средств.		
3	Осуществляется ли проверка правильности присвоения приобретаемым активам вида имущества с целью исключения неправомерного отнесения в состав оборотных активов имущества, отвечающего критериям признания его объектами основных средств.		
4	Правильно ли произведена постановка на учет основных средств.		
5	Осуществляется ли комиссионный осмотр объектов, принимаемых к учету, сверка серийного (заводского) номера или другой маркировки с данными технической документации, подтверждение годности к эксплуатации объекта.		
6	Выполняется ли комиссионный осмотр объектов основных средств, заявленных к списанию, установление целесообразности дальнейшего использования, выявление виновных лиц в преждевременном выбытии объектов.		
7	Определение количества и веса черных, цветных и драгоценных металлов в списываемых объектах, контроль за ходом разборки.		

Продолжение таблицы 2

1	2	3	4
8	Проверка правильности и своевременности начисления амортизации по основным средствам в бухгалтерском и налоговом учете, начисления амортизационной премии и применения повышающих коэффициентов к основной норме амортизации для целей налогового учета.		
9	Проверка правильности и своевременности оформления первичных учетных документов по движению основных средств.		
10	Проверка периодичности проведения выборочных и внезапных инвентаризаций имущества.		
11	Проверка организации порядка вывоза материальных ценностей с территории предприятия		

Источник: составлено автором

Таким образом, можно сделать следующий вывод, что внутренний контроль играет важную роль для принятия решений по улучшению эффективности работы компании.

Основная цель системы внутреннего контроля заключается в обеспечении мониторинга и проверки работы любых объектов контроля на соответствие их деятельности законодательству, стандартам, нормам, планам и управленческим решениям. Важно также отметить, что внутренний контроль основных средств ориентирован на решение задач, связанных с точностью определения первоначальной стоимости основных средств, правильности учета, наличием и выбытием объектов имущества организации, минимизацией ущерба активов, обоснованностью применения методов амортизации, и контролем соблюдения установленных норм начисления амортизации. Также он включает в себя выявление неликвидных и непригодных для дальнейшего использования объектов основных средств, раскрытие информации в бухгалтерских, финансовых отчетах, анализ эффективности использования основных средств и разработку рекомендаций по улучшению управления ими.

Список литературы

1. Галкина, Е.В. Бухгалтерский учет и аудит / Е.В. Галкина. - М.: КноРус, 2018. - 448 с.
2. Онищенко С. В. Построение системы внутреннего контроля основных средств на предприятии с учетом нормативно-правового и методического обеспечения // Экономика и социум. 2014. №3-3 (12). URL: <https://cyberleninka.ru/article/n/postroenie-sistemy-vnutrennego-kontrolya-os-novnyh-sredstv-na-predpriyatii-s-uchetom-normativno-pravovogo-i-metodicheskogo>.
3. Азарская М.А., Щербакова Наталья Владимировна Налоговая безопасность организации и ее обеспечение в системе внутреннего контроля // Учет. Анализ. Аудит. 2019.
4. Архипова Н. А., Шадчнева П. С. Развитие внутреннего контроля основных средств // Российская наука: актуальные исследования и разработки. – 2022. – С. 359-362.

ОСОБЕННОСТИ ВНУТРЕННЕГО АУДИТА КОММЕРЧЕСКОГО БАНКА

Нурудинова Мария Владимировна

магистрант

Научный руководитель: Зубарева Любовь Витальевна

д.э.н., профессор

БУ ВО «Сургутский государственный университет»

Аннотация: В статье рассматриваются формы, этапы, ключевые особенности организации и проведения внутреннего аудита в коммерческих банках. Описываются основные цели аудита, включая оценку эффективности внутреннего контроля, управление рисками и соблюдение нормативных требований.

Ключевые слова: внутренний аудит, этапы внутреннего аудита, коммерческие банки, учет в коммерческих банках, аудит коммерческих банков.

FEATURES OF INTERNAL AUDIT OF A COMMERCIAL BANK

Nurudinova Maria Vladimirovna

Scientific adviser: Zubareva Lyubov Vitalievna

Abstract: The article discusses the forms, stages, and key features of the organization and conduct of internal audit in commercial banks. The main objectives of the audit are described, including evaluating the effectiveness of internal control, risk management and compliance with regulatory requirements.

Key words: internal audit, stages of internal audit, commercial banks, accounting in commercial banks, audit of commercial banks.

Деятельность коммерческих банков в современной мировой финансовой системе подвергается различного рода рискам – рыночному, кредитному, операционному и другим ввиду осуществления большого объема операций. При данных условиях значение внутреннего аудита приобретает важное

значение, поскольку он обеспечивает непредвзятый объективный анализ деятельности банка, оценку его системы внутреннего контроля.

Если российским законодательством установлены свои порядки регулирования организации внешнего аудита, то о внутреннем аудите нельзя сказать то же самое. В связи с тем, что законодательством РФ не раскрывается регулирование порядка организации внутреннего аудита, то каждый специалист данной области имеет право на собственное мнение об основных характеристиках внутреннего аудита и направлениях его деятельности. Однако, большинство российских специалистов в своей работе опираются на Международный стандарт аудита 610 «Рассмотрение работы внутреннего аудита». Данный стандарт позволяет нам ознакомиться со следующим определением: «Термин «внутренний аудит» означает оценочную деятельность, осуществляемую внутри компании как услугу для самой компании».

Экономист Осипов В. И. указывает, что «внутренний аудит является составной частью внутреннего контроля, выступающего одним из важнейших элементов системы управления» [1, с. 112]

Как правило, аудиторами выделяется три формы организации внутреннего аудита – централизованная, децентрализованная и смешанная [2, с. 177]. Рассмотрим особенности каждой приведенной формы (рис. 1).

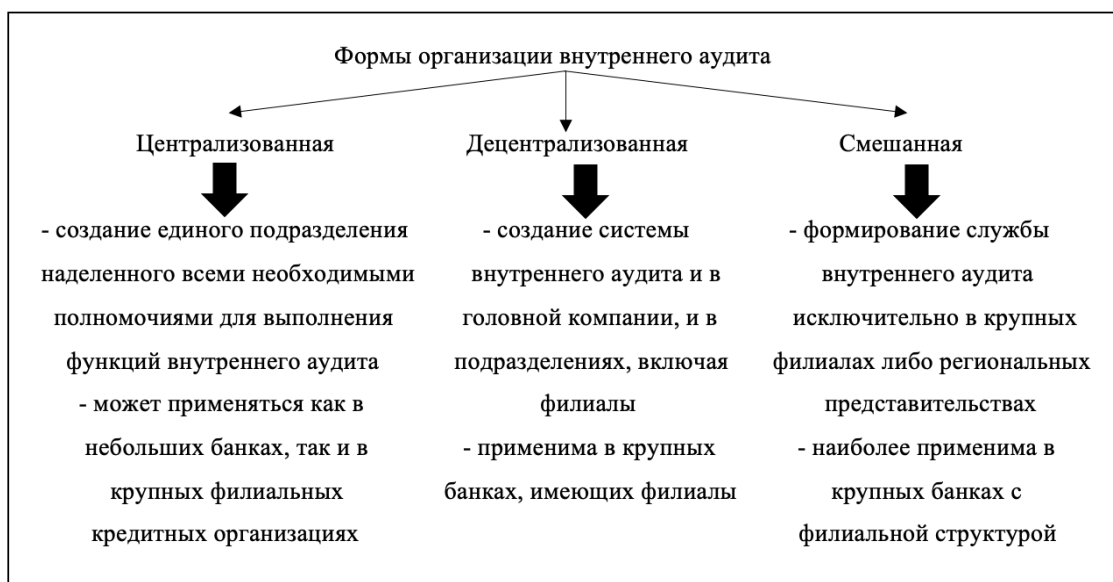

**Рис. 1. Формы организации внутреннего аудита
и их особенности применения**

Централизованная форма организации чаще применима в холдинговых структурах. В данной модели организации служба внутреннего аудита формируется единым подразделением и функционирует на уровне головной организации, что способствует максимальной независимости от руководства в каждом филиале. Преимуществом данной формы организации выступает обеспечение единого подхода проверок.

Децентрализованная форма, наоборот, предусматривает организацию системы внутреннего аудита как в головной компании, так и в ее подразделениях. Данная форма организации позволяет внутренним аудиторам глубже понимать специфику каждого филиала по отдельности. Основным преимуществом такой модели является оперативное реагирование на обнаруженные проблемы. В противовес централизованной формы, децентрализованная схема, наоборот, предполагает сниженную независимость от местного руководства, что естественно выступает недостатком формы организации службы внутреннего аудита (СВА).

Смешанная форма организации внутреннего аудита подразумевает формирование СВА исключительно в крупных филиалах либо региональных представительствах. Такой формат организации наиболее оптимален для крупных банков с филиальной структурой, поскольку позволяет наиболее эффективно распределить функции и задачи в масштабах всей кредитной организации.

Исходя из рассмотренного выше, прослеживается факт двойственности подчинения указанного подразделения: функциональное - совету директоров, административное - исполнительным органам. Следовательно, можно утверждать, что двойственная система подчинения, а также подотчетность СВА является основой организационного принципа, обеспечивающего эффективное выполнение его оценочной функции в рамках контроля и оценки деятельности компании [3, с. 33].

Как правило, в задачи СВА входит:

– проведение внутренних аудиторских проверок, которые включают в себя такие виды проверок как:

1) анализ и проверка систем бухгалтерского учета и внутреннего контроля, их мониторинг и предложения по их улучшению;

2) оценка соблюдения законодательства, нормативных актов, учетной политики, инструкций, а также решений руководства или собственников;

3) проверка наличия, состояния и сохранности имущества компании и других активов [4, с. 12].

– информирование совета директоров и исполнительного руководства об обнаруженных рисках;

– разработка и представление предложений по устранению выявленных недостатков и рекомендаций по повышению эффективности управления [5, с. 37].

Обязанность качественного исполнения указанных задач в банке возлагается на специалистов отдела внутреннего аудита и, в первую очередь, на его непосредственного руководителя [1, с. 114]. Для обеспечения независимости большинство коммерческих банков формируют отделы внутреннего аудита путем создания отдельного подразделения, например, специально созданной ревизионной комиссии. Ответственность за проведение внутреннего аудита может лежать как на специализированной службе, так и на исполнительном органе или наблюдательном совете организации, в зависимости от структуры внутреннего контроля.

Контрольный список для внутреннего аудита банков включает проверку:

- 1) системы внутреннего контроля финансовой отчетности;
- 2) балансовых операций с акцентом на корректность и соблюдение нормативов;
- 3) депозитных операций для подтверждения их соответствия установленным правилам;
- 4) финансовой отчетности;
- 5) главной книги с другими учетными документами;
- 6) денежных потоков и банковских счетов;
- 7) управления рисками ликвидности, в целях контроля достаточности ресурсов для покрытия обязательств;
- 8) банковских документов и форм на соответствие стандартам и соблюдение внутренней политики;
- 9) администрирования кредитных карт и мер безопасности с целью защиты от мошенничества и несанкционированного доступа [6, с. 231].

По результатам внутреннего аудита ответственным органом формируются обоснованные выводы о том, насколько эффективно на объектах управления банка функционируют системы внутреннего контроля и

управления рисками. В случае выявления недостатков, аудиторы могут обратить внимание на:

- отсутствие необходимых (по мнению внутренних аудиторов) внутренних нормативных документов;

- формальный характер отдельных рассмотренных аудиторами документов, который не предоставляет руководителям достаточных возможностей для эффективной работы по внутреннему контролю и управлению рисками;

- противоречия между различными нормативными документами, которые затрудняют их практическое применение и т.д.

Результаты внутреннего аудита, а также информация о текущем состоянии нормативной базы внутреннего контроля и системы управления рисками, предоставляются исполнительному органу и совету директоров (при условии, что утверждение нормативного документа входит в его полномочия). Данное действие производится в целях своевременного принятия необходимых мер для устранения выявленных недостатков. Заключительным этапом внутреннего аудита является внесение изменений в систему внутреннего контроля.

Таким образом, система внутреннего аудита в коммерческом банке позволит своевременно выявлять недочеты и устранять их, способствуя повышению эффективности работы банка, выявлять мошенничество и поддерживать достоверность аудируемой годовой финансовой отчетности путем обеспечения целостности раскрытия информации и полноты этих отчетов.

Список литературы

1. Осипов В. И. Контроль и аудит деятельности коммерческой организации: внешний и внутренний : учебное пособие / В.И. Осипов. — Москва : ИНФРА-М, 2024. С. 112-114.

2. Коновалова О. М. Внутренний контроль в многопрофильном коммерческом банке Российской Федерации : дис. ... канд. экон. наук. М., 2008. С. 177.

3. Тимофеева Н. В. Организационные принципы и подходы внутреннего аудита в кредитных организациях // Вестник Сургутского государственного университета 2019. № 2. С. 33.

4. Новикова Т. Ю., Королева Г. А.. Внутренний контроль и аудит в коммерческом банке: альбом наглядных пособий / Яросл. гос. ун-т им. П. Г. Демидова. – Ярославль : ЯрГУ, 2012. С. 12.

5. Орлов С. Н. Внутренний аудит в современной системе корпоративного управления компанией : практическое пособие / С. Н. Орлов. — Москва : ИНФРА-М, 2024. С. 37.

6. Скареднова О.Л., Скареднов И.С. Особенности практической реализации внутреннего аудита коммерческого банка // Журнал прикладных исследований 2022. С. 231.

УДК 574.24

ПОВЫШЕНИЕ ЭФФЕКТИВНОСТИ РАЗВИТИЯ СЕЛЬСКОГО ТУРИЗМА ЧЕРЕЗ МЕХАНИЗМЫ ГЧП

Тараканова Ольга Владимировна

старший преподаватель
кафедры рекламы и визуальных коммуникаций
Университет «Синергия»

Аннотация: Данное исследование посвящено анализу возможностей повышению эффективности развития сельского туризма, в рамках механизмов государственно-частного партнёрства. Целью работы является выявление актуальных проблем и возможностей применения ГЧП для развития сельского туризма, а также разработка рекомендаций для оптимизации данной деятельности.

В статье приведён анализ основных препятствий, мешающие активному применению ГЧП в сельском туризме, такие как недостаточное регулирование нормативно-правовой базы, высокие административные барьеры, недостаточная информированность заинтересованных сторон.

Предложены конкретные рекомендации для ослабления негативных воздействий, включая улучшение правового регулирования, упрощения административных барьеров, повышение информированности участников процесса, а также подготовки квалифицированных специалистов в области сельского туризма.

Полученные результаты могут быть использованы для формирования стратегий и программ развития сельского туризма, а также для создания привлекательных условий для частных инвестиций в сфере сельского туризма.

Ключевые слова: государственно-частное партнёрство, муниципально-частное партнёрство, земельные ресурсы, инфраструктурные сооружения, государственная, муниципальная собственность.

IMPROVING THE EFFICIENCY OF RURAL TOURISM DEVELOPMENT THROUGH PPP MECHANISMS

Tarakanova Olga Vladimirovna

Abstract: This study analyzes the possibilities of increasing the efficiency of rural tourism development within the framework of public-private partnership mechanisms. The purpose of the work is to identify current problems and opportunities for using PPP for the development of rural tourism, as well as to develop recommendations for optimizing this activity.

The article provides an analysis of the main obstacles that hinder the active use of PPP in rural tourism, such as insufficient regulation of the legal framework, high administrative barriers, and insufficient awareness of stakeholders.

Specific recommendations are proposed to mitigate negative impacts, including improving legal regulation, simplifying administrative barriers, raising awareness of process participants, and training qualified specialists in rural tourism.

The results obtained can be used to formulate strategies and programs for the development of rural tourism, as well as to create attractive conditions for private investment in rural tourism.

Key words: public-private partnership, municipal-private partnership, land resources, infrastructure facilities, state, municipal property.

Туристская индустрия в России имеет огромный потенциал развития национальной экономики, что обусловлено многонациональностью страны и наличием обширных территорий. Национальные традиции, многообразие исторического, природного и архитектурного наследия направлена на обеспечение привлекательности для потребителей туристских услуг в регионах России. Кроме того, сельские территории и по сей день сохраняют богатый традиционный колорит и древние обычаи, забытые в мегаполисах. Возрождение культурных традиций страны в рамках развития предприятий сельского туризма способствуют социально-экономическому росту регионов. Достижение высоких результатов в этой сфере развития требует активного использования современных механизмов в области управления и финансирования деятельности туристских предприятий. Стратегическим направлением здесь выступает государственно-частное партнёрство, позволяющее объединить государственные и частные ресурсы для достижения поставленных целей.

Цель исследования направлена на разработку и обоснование механизмов государственно-частного партнёрства для повышения развития предприятий сельского туризма в России.

Государственно-частное партнерство представляет собой «форму сотрудничества между государством и бизнесом, которая заключается в объединении ресурсов и распределении рисков с целью создания инфраструктуры или оказания услуг населению» [3, с. 63]. Как правило, в рамках государственно-частного партнерства некоторые, недостаточно эффективно используемые объекты, находящиеся в государственной или муниципальной собственности, в частности земельные ресурсы, инфраструктурные сооружения и т.п., передаются на определенных, обычно достаточно льготных условиях, в длительное пользование частным инвесторам, либо управляются совместно представителями органов власти и частного бизнеса. Отношения ГЧП достаточно распространены в экономической системе РФ в таких отраслях народного хозяйства, как ЖКХ, дорожное строительство, отдельные виды транспортного обслуживания и др. [2, с. 17].

На целесообразность более активного использования организационно-экономических механизмов государственно-частного партнерства в сфере сельского туризма национальной экономики Российской Федерации указывают, в частности, такие исследователи тенденций и проблем развития рассматриваемой отрасли сферы услуг, как К. А. Англинов [1, с. 77], А.И. Панюков, Е.Б. Панюкова и В.Л. Калиничев [4, с. 29]. Вместе с тем, как отмечают, например, М.А. Здоров и М.Б. Куранов на начало 2020 гг. интенсивность развития отношений государственно-частного партнерства в области сельского туризма в экономике РФ, в т.ч. на региональном уровне управления экономическими процессами, является недостаточной [3, с.34].

К причинам, препятствующим развитие потенциала государственно-частного и муниципально-частного партнерства (ГЧП и МЧП) в деятельности организаций сельского туризма в российских регионах целесообразно отнести следующие, рис. 1.

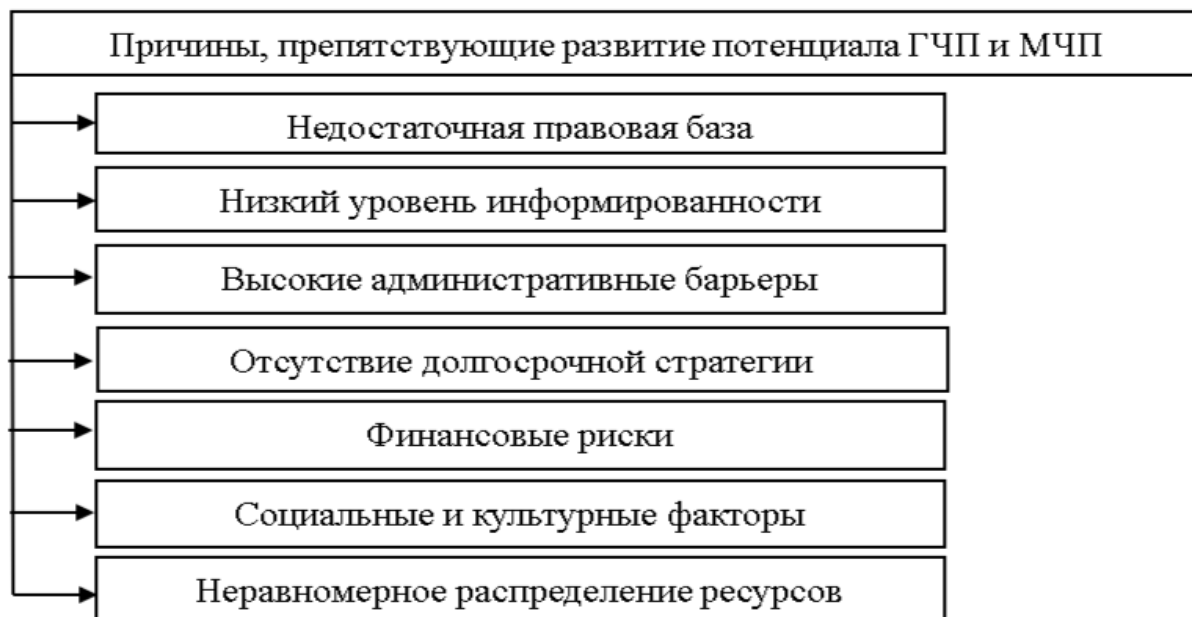

**Рис. 1. Причины, препятствующие развитие потенциала
государственно-частного и муниципально-частного партнерства**

Примечание: Составлено автором

Отсутствие чётких и стандартных правовых норм ГЧП в целом. Это создаёт правовую неопределённость и сдерживает потенциальных инвесторов.

В настоящее время на все предприниматели и местные органы власти осведомлены о том, какие перспективы и преимущества можно получить в процессе использования механизмов ГЧП. Из-за недостатка информации о механизмах финансирования, юридических аспектах участники таких проектов теряют всякий интерес и его реализации.

Сложные процедуры согласования документов, бюрократические проволочки, продолжительное время рассмотрения заявок могут отпугнуть частных инвесторов и затруднить реализацию проектов.

К причинам, препятствующим развитие потенциала государственно-частного и муниципально-частного партнерства целесообразно отнести и отсутствие чёткого плана по созданию развития предприятий сельского туризма на государственном и региональном уровнях, что затрудняет привлечение инвесторов через механизмы ГЧП и МЧП в эту отрасль.

Негативные последствия начальных денежных вложений для создания инфраструктуры и отсутствие гарантий возврата инвестиций делают проекты в сельском туризме малопривлекательными. Частным инвесторам свойственны опасения по поводу финансовых рисков, особенно в условиях нестабильности экономической ситуации.

Слабая вовлечённость местного населения регионов в проекты ГЧП и МЧП, а также недостаточное информирование местного населения и понимания важности развития сельского туризма приводит к уменьшению поддержки и проявлению интереса контактных аудиторий к этой области.

В ряде регионов существует подходящей инфраструктуры и обеспечение предприятий сельского туризма квалифицированным персоналом, что создаёт сложности для развития проектов ГЧП и МЧП в данной области деятельности.

Для решения этих барьеров необходим комплексный подход. Например, предлагается разработать согласованные стратегии для каждого проекта. Основным фактором успешного сотрудничества станут вовлечение местных жителей в реализацию проектов сельского туризма. Важным условием является повышение информированности среди местного населения. Внедрения программ обучения и переобучения, что обеспечит улучшение качества жизни на селе, позволит не только управлять туристским бизнесом, но и позволит передавать знания о культурных и традиционных особенностях региона будущим поколениям. Такой подход поможет минимизировать вероятность конфликтов между частными вкладчиками и местными сообществами.

Создание эффективной правовой базы для ГЧП имеет большое значение. Государственным органам следует установить прозрачные и доступные в понимании правила, чтобы минимизировать инвестиционные риски. Инвесторы должны иметь чёткую информацию о налоговых обязательствах, процессе получения решений и необходимой документации. Реализуемые проекты должны быть подкреплены государственной поддержкой, что будет способствовать осуществлению доверия частных инвесторов

Государственно-частное партнёрство имеет огромный потенциал для развития сельского туризма. Синергетический эффект, получаемый от совместной деятельности между государственными органами и частным

сектором, направлен на улучшение в области инфраструктуры, организации услуг туризма и создание новых рабочих мест. Для успешной реализации данного подхода необходимо профессиональное управление, разработка чёткой стратегии деятельности, а также важно учитывать интересы местного населения. Учитывая все риски, которые могут возникнуть в этом процессе, необходимо осуществлять работу над нормативно-правовой базой, способствующей вовлечению всех заинтересованных сторон. Лишь при таких условиях сельский туризм станет не только экономически эффективным направлением деятельности, но и важным аспектом сохранения культурных традиций и обычаев.

Список литературы

1. Англинов К. А. Туристско-экскурсионное обслуживание. Учебно-методич. пособие. 2-е изд., испр., дополн., перераб. СПб.: СПИГ, 2009. -79 с.
2. Гордин, В. Э. Менеджмент и маркетинг в сфере услуг : учеб. пособие / Гордин В. Э., Суцинская М. Д.; С.-Петербур. гос. ун-т экономики и финансов. - СПб.: Изд-во СПб.: гос. ун-т экономики и финансов, 2020. - 162 с.
3. Здоров М. А., Куранов В. М. Агротуризм России: изменение экспортной ситуации: монография/ Издательство: Проспект, 2023 г. - URL:<https://www.labyrinth.ru/books/894262/?ysclid=lox7p67r2d674026561>/(дата обращения 10.12.2024г.).
4. Панюков А.И., Панюкова Е.Б., Калиничев В.Л. Основы агротуризма. – М.: Магистр, 2016. – 240 с.

ТЕНДЕНЦИИ И ПУТИ РАЗВИТИЯ ТУРИСТИЧЕСКОЙ ОТРАСЛИ В ВОЛГОГРАДСКОЙ ОБЛАСТИ

Атьман Алиса Александровна

студент

Научный руководитель: **Батманова Виктория Викторовна**

к.э.н., доцент

ФГАОУ ВО «Волгоградский государственный университет»

Аннотация: В данной статье автором рассматривается актуальная тема – развитие туристической отрасли в Волгоградской области. Анализ туристического потока, особенностей спроса, предложения и инфраструктуры позволил выявить основные тенденции, формирующие современный облик регионального туризма: растущий интерес к историко-культурному наследию и развитие экологического туризма.

Ключевые слова: туризм, Волгоградская область, туристическая отрасль, туристический поток, этнокультурный туризм.

TRENDS AND WAYS OF DEVELOPMENT OF THE TOURISM INDUSTRY IN THE VOLGOGRAD REGION

Atman Alisa Aleksandrovna

Scientific adviser: **Batmanova Viktoria Viktorovna**

Abstract: In this article, the author examines a relevant topic: the development of the tourism industry in the Volgograd region. An analysis of tourist flows, demand characteristics, supply, and infrastructure has revealed the main trends shaping the contemporary landscape of regional tourism: a growing interest in historical and cultural heritage, and the development of ecotourism.

Key words: tourism, Volgograd region, tourism industry, tourist flow, ethno-cultural tourism.

Пандемия и введение западных санкций оказали отрицательное влияние на выездной туризм в Российской Федерации, однако это поспособствовало

развитию положительной динамики путешествий внутри страны. На сегодняшний день наибольшей популярностью Волгоградская область пользуется среди жителей Москвы, Санкт-Петербурга, Московской, Ростовской, Саратовской, Астраханской, Воронежской областей, Краснодарского края и Республики Татарстан. По данным Росстата с 2020 года наблюдается увеличение туристического потока (рис. 1).



Рис. 1. Динамика туристического потока в Волгоградской области за 2020 – 2023гг., тыс. чел.

Источник: составлено по данным Росстата за 2020-2023гг.

В течение четырех последних лет количество туристов постоянно растет. Например, в 2020 году Волгоградскую область посетили 825 тысяч человек, а в 2023 году – 1,7 млн. Туристический поток за 4 года вырос более чем в два раза. Одна из причин, совершенствование старых и развитие новых туристических направлений.

В первую очередь Волгоградская область привлекает своим историческим наследием. Большинство гостей едут преисполниться патриотическим духом, так как каждый переулок Волгограда сохраняет память о героических событиях, произошедших более 80 лет назад. В области много уникальных памятников, посвящённых героям войны, например, историко-мемориальный комплекс на Мамаевом кургане со скульптурой

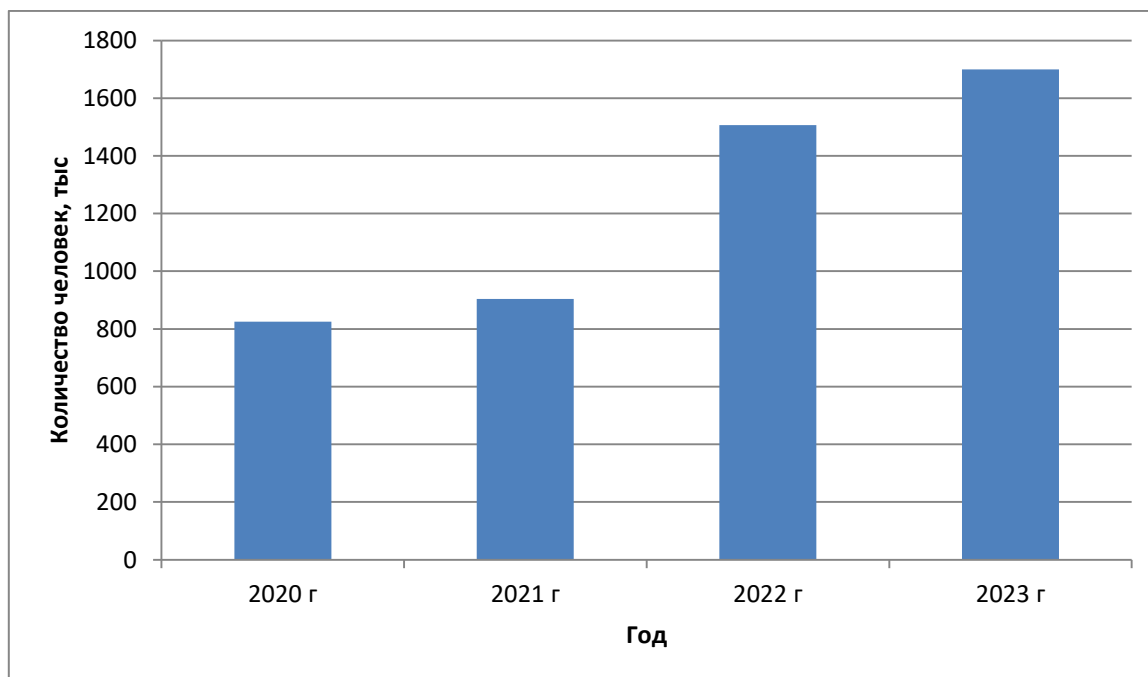
«Родина-мать зовёт!», музей-панорама «Сталинградская битва» и другие. Именно в период майских праздников наблюдается увеличение числа туристов.

Также в регионе широкое распространение получил этнокультурный туризм. Это знакомство с культурой, бытом, многообразием обычаев народов Волгоградской области, где проживает более 100 национальностей. Более 30 краеведческих музеев в разных районах региона позволяют туристам посетить экспозиции, посвященные разным этническим группам, местам их проживания, быту и обычаям.

Природа Волгоградской области богата и уникальна своим разнообразием: бескрайние степи и солёные озёра, меловые горы на месте доисторического моря, стометровые скальные останцы, Волго-Ахтубинская пойма и Волжская Швейцария. На дне Эльтона добывают целебные соли и минеральные сероводородные грязи, которые в местных санаториях, куда приезжают оздоравливаться жители других регионов страны, используют для лечения заболеваний. А развитие инфраструктуры для активного отдыха, например, парусного спорта на реке Волге, может стать важным направлением для привлечения туристов.

Так как Волгоградская область находится в десятке крупнейших производителей продукции сельского хозяйства в стране, в будущем на ее территории планируется активное развитие агротуризма. На протяжении нескольких лет этим занимается центр сельского туризма «Светлая ферма», расположенный в Светлоярском районе.

В рамках национального проекта «Туризм и индустрия гостеприимства», который предполагает увеличение количества путешествий по стране к 2030 году до 140 млн в год, а также обеспечение экономического роста в стране за счет мультипликативности туристической отрасли, в Волгоградской области в 2023 году началась подготовка к конкурсным отборам лучших проектов в индустрии гостеприимства. Из федерального и областного бюджетов выделено 133,2 млн руб. на их реализацию. Эти деньги будут распределены между предпринимателями и компаниями, чтобы помочь им развивать туристскую инфраструктуру и претворять в жизнь новые идеи в сфере туризма.

Сегодня Волгоградская область активно развивает туризм, что заметно по реализации различных проектов по реконструкции и модернизации

инфраструктуры и транспортных магистралей. Строительство новых гостиниц и разработка туристических маршрутов делают регион привлекательнее для посетителей, что позволяет расширить спектр достопримечательностей и предлагать разнообразные отдых и развлечения. В ближайшие несколько лет планируется создание и развитие пляжных зон, организация системы навигации, обустройство туристских информационных центров и приобретение санитарных модулей для туристических объектов.

Чтобы привлечь внимание туристов и увеличить их поток в Волгоградскую область, необходимо проводить масштабные маркетинговые кампании, используя традиционные и цифровые каналы. Это также может включать работу с туроператорами, организацию презентаций на туристических выставках и фестивалях, разработку туристических продуктов и т.д.

Важной составляющей инновационных решений в туристической сфере является развитие цифровых технологий. Их применение может значительно упростить и ускорить процессы управления, маркетинга и обслуживания туристов. Например, это может быть создание мобильных приложений для планирования и бронирования туристических маршрутов, разработка интерактивных картографических решений, использование виртуальной и дополненной реальности в туристской индустрии.

Инновационные преобразования туристического продукта могут способствовать расширению ассортимента туристических услуг, повышению качества и разнообразия предложений, а также улучшению конкурентоспособности региона на туристическом рынке. Они способствуют развитию местной экономики, созданию новых рабочих мест и повышению качества жизни местного населения.

На сегодняшний день туризм является одной из ключевых статей доходов Волгоградской области. Он способствует развитию инфраструктуры, созданию рабочих мест и повышению уровня жизни местного населения. Туристические организации, отели, рестораны, места развлечения и другие предприятия стремятся удовлетворять потребности туристов, что приводит к инвестициям и росту экономики региона.

Список литературы

1. Шкута Я.С. Развитие туристической отрасли в волгоградской области – 2019 г. – № 18.
2. Волков С.К. Современное состояние туристской сферы Волгоградской области: тенденции развития и точки роста / С.К. Волков // Научные ведомости. Серия: Экономика. Информатика. - 2019. - Т. 46. № 2. - С. 199-204.
3. Гурьева Е. В. Региональный туризм в Российской Федерации: влияние институциональных факторов на его развитие (на примере Волгоградской области) // Электронный научный журнал «Наука. Общество. Государство». 2023. Т. 11, № 2. С. 75-85.
4. Халаева Э.М. Инновации управления в туристической сфере / Э.М. Халаева // Управление и современность: междисциплинарный дискурс: сборник. - 298 с.
5. Оборин М.С. Стратегическое планирование развития сферы туризма и рекреации на федеральном уровне // Современные проблемы сервиса и туризма. 2020. Т.14. №1.С. 35-43.
6. Косульникова Т.Л., Сизенева Л.А., Шарапов Д.Ю. Выявление наиболее перспективных для развития сельского туризма районов Волгоградской области // Сервис в России и за рубежом. 2022. Т.16. №1. С. 128-142.

**ГРАДООБРАЗУЮЩИЕ ПРЕДПРИЯТИЯ
ВОЛГОГРАДСКОЙ ОБЛАСТИ: ПЕРСПЕКТИВЫ РАЗВИТИЯ
В СОВРЕМЕННЫХ УСЛОВИЯХ**

Горбатенко Надежда Алексеевна

студент

Научный руководитель: **Батманова Виктория Викторовна**

к.э.н., доцент

ФГАОУ ВО «Волгоградский государственный университет»

Аннотация: В данной статье автором рассматривается актуальная тема – перспективы развития градообразующих предприятий Волгоградской области. Отраслевой анализ, анализ возможности их адаптации к условиям цифровизации и устойчивого развития позволили выявить наиболее перспективные направления развития градообразующих предприятий на современном этапе.

Ключевые слова: градообразующие предприятия, Волгоградская область, отрасли экономики, новые технологии, меры поддержки.

**CITY-FORMING ENTERPRISES OF THE VOLGOGRAD REGION:
DEVELOPMENT PROSPECTS IN MODERN CONDITIONS**

Gorbatenko Nadezhda Alekseevna

Scientific adviser: **Batmanova Victoria Viktorovna**

Abstract: In this article, the author considers an urgent topic – the prospects for the development of the city-forming enterprises of the Volgograd region. Industry analysis, analysis of the possibility of their adaptation to the conditions of digitalization and sustainable development allowed us to identify the most promising areas of development of city-forming enterprises at the present stage.

Key words: city-forming enterprises, Volgograd region, economic sectors, new technologies, support measures.

Волгоградская область является одним из крупнейших регионов Российской Федерации, располагающим богатствами природных ресурсов и развитой инфраструктурой.

Градообразующие предприятия играют важную роль в экономике Волгоградской области, поскольку оказывают значительное влияние на развитие региона и его экономический рост. Такими предприятиями считаются крупные компании, которые имеют высокую долю в общей стоимости производства и создают значительное количество рабочих мест. Они способствуют развитию инфраструктуры, повышению уровня жизни населения и привлечению инвестиций.

В Волгоградской области крупные градообразующие предприятия представлены в различных отраслях экономики. Регион известен своими крупнейшими предприятиями в области нефтяной, химической, металлургической энергетической и машиностроительной промышленности. Такие компании способствуют созданию рабочих мест и развитию смежных отраслей. АПК способствуют обеспечению населения натуральными продуктами и развитию пищевой промышленности. Строительные компании, работающие в регионе играют важную роль в развитии инфраструктуры и жилого фонда, создавая рабочие места и способствуя экономическому росту.

Также в регионе насчитывается пять моногородов - Котельниково, Фролово, Михайловка, Котово и Иловля, которые образованы вокруг крупных промышленных предприятий. Такие предприятия называются градообразующими, потому что здесь работает большая часть местных жителей.

Все эти градообразующие предприятия не только обеспечивают экономическую стабильность региона, но и влияют на общественные процессы, поэтому требуются особое внимание к перспективам их развития в современных условиях.

В первую очередь, для успешного развития любого предприятия и вывода его на первые позиции в экономике необходимо иметь новейшие разработки и оборудование. Переход на более экологически чистые технологии и использование возобновляемых источников энергии могут помочь улучшить имидж предприятий и соответствовать современным требованиям. Внедрение автоматизации и роботизации на производственных процессах, использование данных для управления ресурсами значительно

повысит эффективность градообразующих предприятий, однако для этого требуется сотрудничество с научными учреждениями для разработки новых материалов и технологий. Это поможет предприятиям оставаться конкурентоспособными, а также позволит инвестировать в современные технологии и автоматизацию, что повысит эффективность производства и снизит затраты. Внедрение новых технологий повлечет за собой инвестирование в обучение кадров, привлечет молодых специалистов, что существенно повлияет на увеличение уровня занятости населения в Волгоградской области.

Не только создание привлекательных условий труда и социального пакета снизит потребность предприятий в кадрах, но и развитие транспортной и социальной инфраструктуры. Улучшение транспортных связей, таких как железные дороги и автодороги, может способствовать более эффективной логистике и снижению затрат, а строительство социальных объектов повысит качество жизни работников и населения региона.

Также немаловажно, чтобы градообразующие предприятия были готовы к изменениям в спросе в современных условиях. Для этого необходимыми являются гибкость производственного процесса и разработка новых продуктов, которые соответствуют современным требованиям потребителей, что поможет снизить зависимость от отдельных секторов. Расширение экспортных поставок продукции может стать ключевым направлением для многих предприятий, особенно в условиях глобализации.

Сегодня в регионе успешно реализуется финансовая поддержка через субсидии и налоговые льготы, предоставляемая как местными властями, так и государством. 19 апреля 2001г. областной Думой был принят закон «О градообразующих организациях Волгоградской области», согласно которому предоставляется координационное и методологическое сопровождение участия градообразующих организаций в государственных программах Российской Федерации и государственных программах Волгоградской области; информационно-консультационная поддержка в соответствии и иные нефинансовые меры в соответствии с законодательством РФ и ВО.

Таким образом, градообразующие предприятия Волгоградской области имеют значительный потенциал для развития в современных условиях. Инновации, экологическая устойчивость, государственная поддержка и

развитие кадрового потенциала могут стать основными драйверами роста. Однако для достижения успеха необходимо учитывать вызовы, такие как глобальная конкуренция и изменения в экономической среде.

Список литературы

1. Морозова И.А., Кузьмина Е.В., Шевченко С.А. 2022. Модернизация промышленного комплекса в контексте развития экономики региона (на примере Волгоградской области): современное состояние и перспективы развития. Экономика. Информатика. 49(1): 31-43.3.
2. Поляков В.Г. Оценка перспектив кластеризации промышленного производства Волгоградской области / В.Г. Поляков, Т.И. Максимова, С.О. Яценко // Российское предпринимательство. 2015. — № 3 (273). — с. 463-476.
3. Шкалева Е. В. Анализ использования промышленного потенциала Волгоградской области / /Вестник Волгоградского государственного университета. Серия 3: Экономика. Экология. 2014. № 2 (25). С. 22–29.
4. Закон волгоградской области от 04 мая 2001 года N 534-ОД О градообразующих организациях Волгоградской области (с изменениями на 31 октября 2017 года).
5. Предприятия города Волгограда [Электронный ресурс]. – URL: <http://ibprom.ru/predpriyatiya-volgograda>.

ОТРАСЛЕВЫЕ ОСОБЕННОСТИ ФОРМИРОВАНИЯ ИМИДЖА КОМПАНИИ В СФЕРЕ ПРОИЗВОДСТВА

Москаленко Кристина Романовна

студент

Научный руководитель: **Морозова Ольга Александровна**

старший преподаватель

кафедра «Связи с общественностью»

ФГБОУ ВО «Донской государственный

технический университет»

Аннотация: В данной статье рассматриваются понятие имиджа и его структура, а также специфика формирования имиджа производственной компании на рынке B2B и инструменты, необходимые для этого. Изучены особенности B2B сектора (бизнес для бизнеса) и продвижения товаров (услуг) в этой сфере.

Ключевые слова: формирование имиджа, B2B, инструменты для формирования имиджа, промышленный маркетинг, структура имиджа.

INDUSTRY FEATURES OF FORMING A COMPANY'S IMAGE IN THE SPHERE OF MANUFACTURING

Moskalenko Kristina Romanovna

Scientific adviser: **Morozova Olga Aleksandrovna**

Abstract: This article discusses the concept of image and its structure, as well as the specifics of forming the image of a manufacturing company in the B2B market and the tools necessary for this. The features of the B2B sector (business for business) and the promotion of goods and (services) in this area are studied.

Key words: image formation, B2B, tools for image formation, industrial marketing, image structure.

Имидж — это восприятие организации целевой аудиторией, от которого зависит привлечение инвесторов и продажи продукции. Выделяют идеальный

имидж, который представляет собой стремление к идеалу, реальный, отражающий текущее отношение общества, и зеркальный имидж, являющийся взглядом руководителей на организацию. Репутация компании основана на совпадении между идеальным и реальным имиджем [1].

Структура имиджа организации включает в себя внешний вид и стиль сотрудников, работу персонала, оборудование рабочих мест и режим работы. Управление имиджем в организациях осуществляет отдел PR, но также важна роль HR-отдела в формировании внутреннего имиджа компании [2].

Задачами данных структур являются:

- поддержание положительного отношения к работе в организации с целью обеспечения ее развития и расширения влияния;
- поддержание взаимопонимания между организацией и ее сотрудниками;
- расширение сферы влияния через пропаганду, рекламу и другие средства;
- выявление и нейтрализация слухов;
- формирование корпоративной культуры, поддержка ответственности и мотивации сотрудников [3].

Для улучшения имиджа фирмы используются различные PR-мероприятия:

- Проведение пресс-конференций.
- Организация благотворительных акций.
- Публикации экспертного характера в отраслевых СМИ.
- Участие в отраслевых выставках.
- Организация тематических конференций и круглых столов для партнеров и клиентов.

Для улучшения внутреннего имиджа фирмы HR-отдел может воспользоваться изданием корпоративного журнала, в котором отражаются жизнь компании, ее достижения, планы и другие важные вопросы [4].

Сектор B2B — это сфера, в которой компании продают свои товары (или услуги) другим компаниям для удовлетворения их потребностей или последующей перепродажи. Покупка на B2B рынке — это процесс, при котором организация определяет свои потребности в приобретаемых товарах и услугах, идентифицирует, оценивает и выбирает конкретные марки товаров и поставщиков [5].

Покупатели на промышленном рынке проявляют инициативность при выборе поставщика, но при этом консервативны в выборе. Их знание продукта и технических аспектов делает агитацию в пользу конкретной компании более сложным [6].

В секторе B2B формирование имиджа основано на рациональной аргументации, избегании эмоций и предоставлении достоверной информации. Личные отношения, особенно с менеджерами, играют важную роль. Маркетинговые коммуникации в основном должны быть направлены на долгосрочное создание положительного имиджа, влияющего на принятие решений.

Таким образом, имидж компании играет ключевую роль в привлечении инвесторов и увеличении продаж продукции.

Промышленный маркетинг ориентирован на взаимодействие с предприятиями, создающими готовую продукцию. В секторе B2B сделки крупнее и более ответственные, принимаются рационально и требуют согласования на разных уровнях. Маркетинговые коммуникации направлены на долгосрочное создание положительного имиджа, влияющего на принятие решений.

Сектор B2B представляет собой форму взаимодействий, ориентированных на сотрудничество между компаниями в процессах производства и сбыта товаров или услуг. Ключевой чертой B2B бизнеса является заключение сделок, и, следовательно, для того чтобы занять сильное положение на рынке, компания должна гарантировать высокую надежность и качество поставок товаров [7].

Продвижение товаров и услуг в B2B сфере существенно отличается от подходов, используемых в маркетинге для конечных потребителей. Перечислим несколько ключевых особенностей.

1. На рынке промышленных товаров и услуг меньше покупателей, что ограничивает выбор маркетинговых стратегий. Способы продвижения, такие как телевидение и печатные издания для широкой аудитории, не подходят. Эффективными методами остаются «прямые продажи», специализированная пресса, выставки и онлайн-коммуникации.

2. Решения о покупке в секторе B2B в большей степени основаны на рациональных мотивах, чем на эмоциональных. Это влияет на содержание текстовых материалов, где важными являются информационные аспекты.

3. В процессе принятия решения участвуют люди разного социального статуса, включая собственников бизнеса и наемных работников. Мотивации для покупки могут различаться, но важным фактором остается долгосрочное и доверительное партнерство.

4. Покупатель в B2B стремится к установлению долгосрочных и стабильных отношений с поставщиками, ценя удобные и понятные условия поставок [8].

В промышленных рынках B2B применяют различные инструменты формирования имиджа компании, включая прямую рекламу в СМИ, прямой маркетинг (рассылки по электронной почте, телефонный маркетинг), стимулирование сбыта через выставки, семинары и другие мероприятия, а также связи с общественностью (PR). Эффективность инструментов промышленного маркетинга играет ключевую роль в успехе предприятия на рынке [9].

Выставки в B2B-сегменте аналогичны презентациям магазинов в B2C. Проведение профессиональных выставок предоставляет потенциальным клиентам возможность четко видеть все преимущества и недостатки продукции, а также анализировать взаимодействие с представителями компании. Многие компании, специализирующиеся на B2B-продажах, активно участвуют в различных выставках, что способствует увеличению числа клиентов и деловых партнеров [10].

Для компаний в секторе B2B формирование имиджа требует особых стратегий и инструментов, учитывающих специфику коммуникаций. Среди ключевых инструментов выделяют:

1. Корпоративный веб-сайт. Эффективность использования этого инструмента зависит от двух характеристик: дизайн сайта (должен отражать корпоративные ценности и стиль) и информация о продукции и услугах (информация должна быть подробной и актуальной).

2. Контент-маркетинг. Включает в себя блог, где необходимо регулярное создание и публикация качественного контента, историй успеха компании и реальные примеры решения задач клиентов.

3. Корпоративные мероприятия подразумевают организацию тематических конференций и выставок. Участие в отраслевых мероприятиях необходимо для расширения контактов и демонстрации своих продуктов или услуг.

4. PR и работа с медиа. Основаны на подготовке пресс-релизов и публикации интервью с руководителями

5. Электронная почта позволяет отправлять персонализированные электронные письма с актуальной информацией и предложениями.

6. Публикация отзывов и рекомендаций клиентов [11].

Кроме того, в секторе B2B используют нейминг как инструмент формирования имиджа. Нейминг – процесс создания названия для фирмы. Нейминг обеспечивает правильное позиционирование и эффективную коммуникацию, которая помогает перевести покупателя из потенциального в реального. Он формирует семантическое поле бренда, закрепляемое в сознании аудитории через имя организации.

Таким образом, успешное формирование имиджа в B2B-секторе требует комплексного подхода, использование вышеперечисленных инструментов может эффективно поддерживать репутацию компании и привлекать новых клиентов.

Список литературы

1. Депелян Р.А. Виды имиджа современной организации // Власть. - 2018. - №7. – С. 149-153.

2. Азарова А.А. Влияние имиджа бренда на деятельность компании на B2B рынке // Скиф. - 2023. - №4 (80). – С. 41-45.

3. Ушакова Н.В., Стрижова А.Ф. Имиджология: Учебное пособие. / Н.В. Ушакова, А.Ф. Стрижова. - М.: Издательско–торговая корпорация «Дашков и К», 2017. – 116 с.

4. Кот А. Д., Филиппов В. Е. Маркетинг, реклама, эффективность / А.Д. Кот, В.Е. Филиппов // Менеджмент в России и за рубежом. - 2014. - № 4. - С. 80 - 88.

5. Ермаков, Д. Ю. Особенности маркетинговых коммуникаций на рынке B2B // Молодой ученый. — 2018. — № 20 (206). — С. 229-231.

6. Брежнева В.М., Петрушина В.В. Исследование стратегических направлений развития B2B-продаж в современной экономике // Вестник Кемеровского государственного университета. - 2020. - №1 (15). – С. 74-85.

7. Комаров А.С. Особенности и методы B2B маркетинга // Экономика и управление в XXI веке: тенденции развития. - 2016. №26. – С. 27-31.

8. Ковалева, А. А. Имиджевые инструменты продвижения услуг предприятий оптовой торговли // Молодой ученый. — 2023. — № 23 (470). — С. 193-195.

9. Ветчанова, О. В. Имидж организации: стратегия формирования // Справочник руководителя учреждения культуры: журнал. — 2018. — №6. — С.42-47.

10. Григорян К.Д., Тарасова Н.Е. Разработка проекта продвижения с использованием интернет-маркетинга для компании на рынке B2B // Символ науки. - 2021. - №6. – С. 48-52.

11. Намруева Э.В. Интернет-коммуникации как новый канал социального взаимодействия / Э.В. Намруева // Академическая мысль. - 2020. - №3 (12). – С. 50-52.

ИНСТРУМЕНТЫ ОБЕСПЕЧЕНИЯ НАЛОГОВОЙ БЕЗОПАСНОСТИ КАК КЛЮЧЕВОЙ ЭЛЕМЕНТ ЭКОНОМИЧЕСКОЙ БЕЗОПАСНОСТИ РОССИИ

Резаева Александра Владимировна

студент

ЮРИУ РАНХиГС

Аннотация: Налоговая безопасность в современных условиях является важнейшим элементом экономической безопасности России. Данная статья акцентирует внимание на роли налогов в контексте экономической безопасности. В процессе исследования была раскрыта суть взаимосвязи налоговой и экономической безопасности. Была выявлена главная угроза, стоящая перед обеспечением налоговой безопасности – налоговые преступления. Целью обеспечения налоговой безопасности является устранение всех возможных преступлений в налоговой сфере. В статье проводился анализ показателей в период с 2020 по 2023 год и были выявлены возможные факторы влияния.

Ключевые слова: налоговая безопасность, экономическая безопасность, налоги, налоговые преступления, налоговое администрирование, экономика.

TAX SECURITY TOOLS AS A KEY ELEMENT OF RUSSIA'S ECONOMIC SECURITY

Rezaeva Alexandra Vladimirovna

Abstract: Tax security in modern conditions is the most important element of Russia's economic security. This article focuses on the role of taxes in the context of economic security. In the course of the research, the essence of the relationship between tax and economic security was revealed. The main threat facing tax security has been identified – tax crimes. The purpose of ensuring tax security is to eliminate all possible crimes in the period from 2020 to 2023 and identified possible factors of influence.

Key words: tax security, economic security, taxes, tax crimes, tax administration, economics.

Налоговая система является ключевым инструментом экономического роста в современном государстве. Многие авторы рассматривают налоги как область экономического взаимодействия, которые путем изъятия части денежных средств, принадлежащих физическим и юридическим лицам, связаны с реализацией целей и задач государства. Реализация стратегии, программы и проекты социально-экономического развития, разработанные государством, зависит от формирования финансовых ресурсов. Поэтому фактором обеспечения экономической безопасности Российской Федерации является создание эффективной системы налоговых отношений и поддержание высокой производительности сбора налогов, это поможет в выполнении государственных обязательств за счёт обеспечения достаточного уровня налоговых поступлений.

Термин «налоговая безопасность» с каждым годом становится все более распространенным в литературе, а все, потому что происходит возрастание интереса к вопросам работы налоговой системы России как элемента, способствующего укреплению экономической безопасности на различных уровнях [2, с. 63].

Налоговая безопасность в экономической безопасности государства связана с финансовым аспектом. Потому что, согласно Налоговому кодексу Российской Федерации от 31.07.1998 № 146-ФЗ под налогом понимается обязательный, индивидуально безвозмездный платеж, взимаемый с организации и физических лиц в форме отчуждения, принадлежащих им на праве собственности, хозяйственного ведения или оперативного управления денежных средств в целях финансового обеспечения деятельности государства и (или) муниципальных образований [1].

Обеспечение налоговой безопасности позволяет гарантировать адекватный уровень налоговых поступлений, это важно для финансирования инфраструктурных проектов и финансовых программ, также снизить уровень налоговых поступлений в бюджет государства и уклонение налогоплательщиков от уплаты налогов, и создание устойчивой и предсказуемой налоговой политики, которая будет способствовать экономическому развитию и привлечению инвестиций.

Экономическая и налоговая безопасность имеют тесную взаимосвязь, это можно объяснить тем, что:

- налоговые поступления составляют основу государственного бюджета,
- высокий уровень уклонения от уплаты налогов может привести к дефициту бюджета и уменьшению социального обеспечения,
- налоговые поступления финансируют многие социальные программы, такие как медицинское обслуживание, образование и пенсионное обеспечение,
- поддерживает стабильный экономический рост, обеспечивая необходимые ресурсы для развития инфраструктуры, образования и технологий, что является основой для долгосрочного экономического благосостояния.

К задачам, стоящим перед государством, можно отнести:

- Создание условий для роста экономики через поддержку бизнеса, внедрение инноваций, развитие инфраструктуры и создание рабочих мест;
- Обеспечение граждан доступом к качественному образованию, здравоохранению, социальным услугам и поддержка уязвимых групп населения;
- Обеспечение эффективной налоговой системы, которая позволяет собирать достаточные средства для финансирования государственных программ услуг.

К угрозам, стоящим перед обеспечением высокого уровня экономической безопасности, можно отнести:

- Инфляция;
- Коррупция;
- Низкий уровень инвестиций;
- Политическая нестабильность.

Главной задачей государства является пополнение бюджета обязательными платежами и сокращение числа налоговых преступлений, это будет гарантировать защищенность налоговых интересов. Налоговые преступления в стране являются самой главной угрозой налоговой безопасности (рис. 1).



Рис. 1. Динамика налоговых преступлений в России, ед.

Преступлениями в сфере налогообложения являются следующие деяния:

- Уклонение от уплаты налогов и (или) сборов с физического лица или организации;
- Неисполнение обязанностей налогового агента;
- Соккрытие денежных средств либо имущества организации или индивидуального предпринимателя, за счёт которых должно производиться взыскание налогов и (или) сборов [3].

За каждое налоговое преступление физическое лицо или организация несет уголовное наказание согласно Уголовному кодексу Российской Федерации от 13.06.1996 № 63-ФЗ в статье 199 [4].

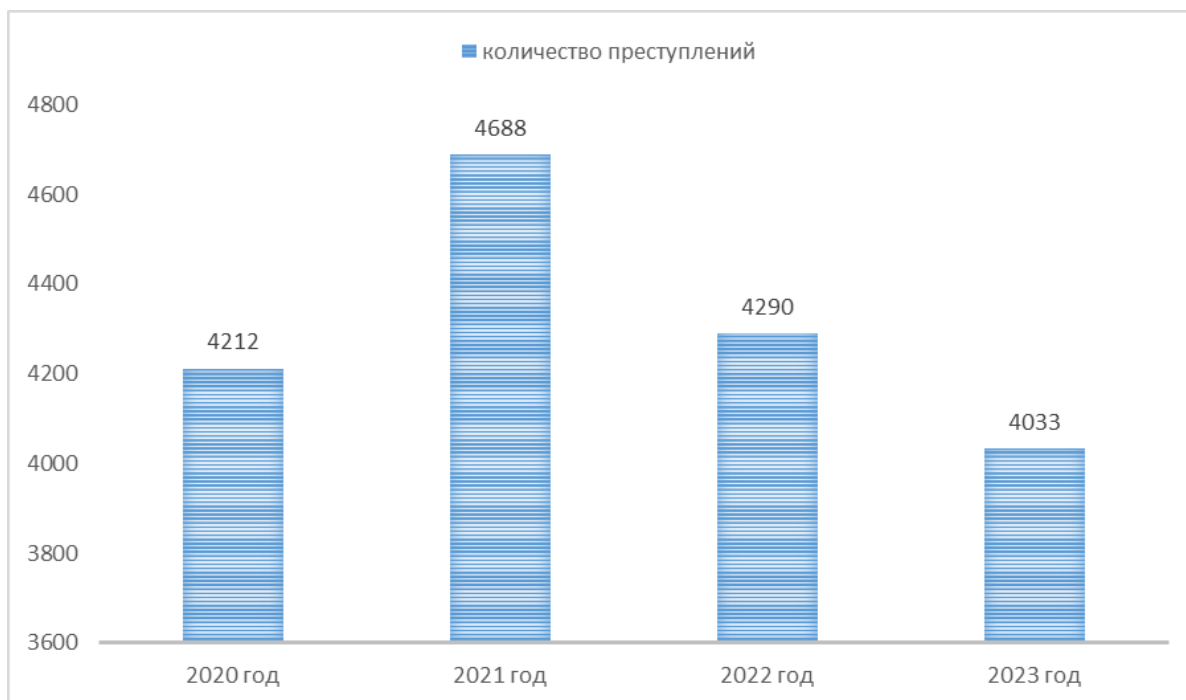
Нанесение ущерба государственному бюджету за счёт использования возможностей уклонения от обязательных платежей – преследуют большинство налоговых преступлений.

Если посмотреть на динамику, представленную на рисунке 1, то можно заметить:

- Пик, зафиксированный в 2021 году (4688 случаев), после чего наблюдается снижение;

- В 2023 году показатель стал самым низким за 3 года, снизившись на 4,3% по сравнению с 2020 годом.
- Рассматривая динамику числа преступлений, можно увидеть, что:
 - в 2021 году по сравнению с 2020 годом показатель увеличился на 11,3%;
 - в 2022 году по сравнению с 2021 годом на 8,5% налоговые преступления начали уменьшаться;
- В 2023 году в сравнении с 2022 годом показатель стал еще ниже на 6%.

Такие показатели имеют свои факторы влияния для каждого года отдельно. Так, рост в 2021 году может свидетельствовать об усилении налогового контроля и выявления нарушений, а также восстановление экономики после пандемии могло выявить больше случаев налоговых преступлений. Снижение в 2022–2023 годах, говорит о изменении в экономике, связанные с санкциями и перестройкой хозяйственной деятельности, которые могли привести к снижению активности в серой экономике. Также строгие меры и профилактика преступлений могли привести к сокращению и из-за перераспределения ресурсов правоохранительных органов могло привести к снижению эффективного выявления налоговых преступлений [5].

Таким образом, рассмотренные показатели налоговой преступности в России, несмотря на рост в 2021 году, показывают небольшой общий спад. Это свидетельствует о воздействии социальных и экономических факторов и об изменениях в налоговой административации. Можно выдвинуть предположение, что в будущем также будет происходить спад налоговых преступлений, потому что с каждым годом будет изменяться и улучшаться законодательство Российской Федерации. Но также не стоит забывать об изменениях в налоговой политике и возникающих экономических условиях в последующем, потому что их предсказать довольно сложно.

Список литературы

1. Налоговый Кодекс РФ : федер. закон от 31.07.1998 № 146-ФЗ : ред. от 30.09.2024 / Доступ из справ.-правов. системы «КонсультантПлюс».

2. Левшукова О. А., Топыгова В.В. Налоговая безопасность как элемент экономической безопасности государства // Всероссийский журнал Деловой весник предпринимателя. 2023. №2 (12). С. 62-65.

3. Официальный сайт Федеральной налоговой службы РФ. URL: <https://www.nalog.gov.ru/rn39/ifns/ob9/info/14428300/?ysclid=m4qvgheqz9477351231> (дата обращения 16.12.2024).

4. Уголовный Кодекс РФ : федер. закон от 13.06.1996 № 63-ФЗ : ред. от 30.11.2024 / Доступ из справ.-правов. системы «КонсультантПлюс».

5. Официальный сайт Министерства внутренних дел РФ. URL: <https://xn--b1aew.xn--p1ai/> (дата обращения 16.12.2024).

РОЛЬ ПРОЕКТНОГО УПРАВЛЕНИЯ В ОПТИМИЗАЦИИ ЗАТРАТ И СРОКОВ СТРОИТЕЛЬНЫХ ПРОЕКТОВ

Рицкий Дмитрий Александрович

студент

Научный руководитель: **Кравченко Анастасия Игоревна**

старший преподаватель

ФГБОУ ВО «Донской государственный

технический университет»

Аннотация: Статья посвящена роли проектного управления в процессе оптимизации затрат и сроков выполнения строительных проектов. В условиях современного строительного рынка, где высокая конкуренция и требования к эффективности, успешное управление проектом является ключевым фактором достижения успешного завершения строительства в срок и в рамках бюджета.

Ключевые слова: проектное управление, строительные проекты, оптимизация затрат, оптимизация сроков, планирование проекта, управление рисками, контроль за расходами, эффективность строительства.

THE ROLE OF PROJECT MANAGEMENT IN OPTIMIZING COSTS AND TIMELINES OF CONSTRUCTION PROJECTS

Ritskiy Dmitry Aleksandrovich

Scientific adviser: **Kravchenko Anastasia Igorevna**

Abstract: This article is dedicated to the role of project management in the process of optimizing costs and timelines in construction projects. In the context of today's construction market, characterized by high competition and demands for efficiency, successful project management is a key factor in achieving timely completion of construction within budget.

Key words: project management, construction projects, cost optimization, timeline optimization, project planning, risk management, expense control, construction efficiency.

Вступление:

Проектное управление представляет собой системный подход к управлению проектами, который направлен на обеспечение достижения поставленных целей в заданные сроки и с заданными затратами. В сфере строительства, где каждый проект характеризуется уникальностью, высокой стоимостью и жесткими временными рамками, эффективное проектное управление играет ключевую роль в оптимизации как затрат, так и сроков выполнения работ. В данной статье мы рассмотрим основные принципы проектного управления и проиллюстрируем его влияние на экономическую эффективность строительных проектов.

Основные понятия проектного управления

Проектное управление охватывает множество процессов и методологий, направленных на планирование, выполнение и завершение проектов. РМВоК определяет пять основных этапов жизненного цикла проекта, каждый из которых включает специфические процессы, подробно разъясненные в руководстве:

1. **Инициация:** на этом начальном этапе происходит формирование основ проекта, включая постановку целей и проведение начальных исследований, создающих фундамент для запуска и последующего развития проекта.

2. **Планирование:** здесь проектные цели детализируются, и разрабатываются планы для их достижения. Планирование — это непрерывный процесс, следующий за проектом на всех его этапах. Изменения в планах могут потребоваться в любой момент из-за непредвиденных обстоятельств.

3. **Исполнение:** включает реализацию проекта и управление его ресурсами, такими как персонал, технологии и материалы. Набор и развитие команды, закупки и управление проектом также относятся к этой группе процессов.

4. **Мониторинг и контроль:** Эти процессы выполняются параллельно с планированием и исполнением и включают постоянную проверку соответствия проекта установленным планам, срокам, бюджету и качеству.

5. **Завершение:** На этом заключительном этапе проект формально закрывается. Оформляются финальные отчеты, передается результат заказчику, оформляется документация и команда проекта распускается.

Каждый этап жизненного цикла проекта в РМВоК имеет четкие задачи и процедуры, обеспечивающие систематичность и эффективность управления проектом [1, с. 34].

Оптимизация затрат

Одной из главных целей проектного управления является оптимизация затрат. Построение детализированных смет и применение методов управления рисками позволяют минимизировать издержки. Рассмотрим несколько примеров.

Пример 1: Использование метода критического пути

Метод критического пути (СРМ) помогает определить наименьшее время реализации проекта. Он позволяет выявить критические задачи, выполнение которых влияет на сроки выполнения всего проекта. Например, в строительстве жилого комплекса выявление критических этапов, таких как закладка фундамента и монтаж перекрытий, позволяет сосредоточить ресурсы именно на этих задачах, что может сократить время строительства и, следовательно, затраты на содержание строительной площадки. Не смотря на преимущества СРМ, существуют некоторые ограничения использования. СРМ в первую очередь ориентирован на оптимизацию времени выполнения задач, а не на управление затратами. Это может привести к ситуации, когда время сокращается, но затраты увеличиваются [3, с. 27].

Пример 2: Внедрение технологии BIM

Использование технологий информационного моделирования зданий (BIM) позволяет оптимизировать проектирование и сокращать затраты. BIM-технология обеспечивает создание трехмерной модели объекта, где можно заранее выявить возможные проблемы, избежать накладок с коммуникациями и снизить количество ошибок, которые могут привести к дополнительным расходам. Например, на проекте строительства учебного заведения, использование BIM позволило сэкономить 15% от первоначального бюджета за счет устранения потенциальных конфликтов на этапе проектирования [3, с. 29].

Оптимизация сроков

Ключевым аспектом проектного управления является обеспечение соблюдения сроков выполнения работ. Важные инструменты, способствующие оптимизации временных рамок, включают:

1. Анализ рисков - позволяет предсказать и минимизировать потенциальные задержки, связанные с внешними факторами, такими как изменение законодательства, погодные условия или проблемы с поставками материалов.

2. Параллельное выполнение работ - заявление различных этапов строительства (например, одновременно производить работы по внутренней отделке и внешним стенам) может существенно сократить общее время проекта [5, с. 19].

Пример 3: Agile-подход в строительстве

Внедрение гибких методик (Agile) в строительных проектах может также привести к значительной оптимизации сроков. Например, на строительстве торгового центра использование небольших итераций и регулярных пересмотров планов позволило быстрее реагировать на изменения требований заказчика и вовремя вносить коррективы в проект, что в конечном итоге сократило время строительства на 20%. Данный вывод можно аргументировать исследованием С. Браун и Л. Джонсон. В рамках исследования был представлен случай строительства торгового центра в Европе, где использование гибкой методологии позволило сократить время строительства на 18-22%. Команда проводила регулярные встречи для пересмотра планов и оценки текущего состояния проекта, что способствовало быстрому реагированию на запросы заказчика

Проектное управление в строительстве – это сложный и многоступенчатый процесс, который включает в себя различные подходы и методы для достижения целей проекта в срок и в рамках бюджета. Рассмотрим несколько реальных примеров реализации проектного управления в строительстве:

Примеры в строительстве:

1. Строительство стадиона «Фенербахче» в Стамбуле, Турция

Это проект был реализован с использованием подходов, таких как Agile и Lean Management. Команда проекта делала акцент на адаптивность планов и оптимизацию процессов. Это позволило сократить время строительства и повысить эффективность логистики материалов. Применение технологий управления с использованием BIM (Building Information Modeling) позволило создать точную цифровую модель стадиона, что способствовало уменьшению ошибок при строительстве.

2. Проект небоскреба Burj Khalifa в Дубае, ОАЭ

Burj Khalifa, самый высокий небоскреб в мире, был построен с применением строгого управления проектами. Ключевым элементом успеха стал опытный проектный менеджер, который координировал действия различных подрядчиков и поставщиков. Также была использована система Earned Value Management (EVM) для оценки и управления прогрессом проекта, что позволило контролировать отклонения от графика и бюджета.

3. Строительство нового терминала в аэропорту Окленда, Новая Зеландия

В этом проекте применялись техники проектного управления, такие как PRINCE2 и PMBOK. Проект был разделен на фазы, и каждая из них имела четкие цели, ресурсы и сроки. Использование проектного офиса (PMO) обеспечивало необходимую поддержку и управление рисками, а также способствовало лучшему взаимодействию между заинтересованными сторонами.

4. Дорожный проект «Asia Highway»

Asia Highway — обширная сеть транспортных осей, которая проходит через множество стран. Этот проект демонстрирует использование координации между различными государственными и частными организациями. Проект включает в себя систему мониторинга и отчетности, которая позволяет контролировать целостность бюджета и срока выполнения работ на каждой из участков дороги.

5. Реконструкция исторического здания в центре города

В этом проекте было важно не только выполнить работы по восстановлению в срок, но и учесть особенности архитектуры. Применение методов проектного управления, таких как Stakeholder Engagement и Risk Management, позволило учитывать интересы местного населения и минимизировать риски, связанные с историческими аспектами здания. Регулярные консультации с экспертами и жителями помогли создать проект, который был бы привлекательным и для инвесторов, и для общества.

Заключение

Эти примеры показывают, как проектное управление в строительстве помогает не только реализовать проект в соответствии с нормами и стандартами, но и эффективно решать возникающие проблемы. Успех проектов зависит от грамотной стратегии управления, качественной

коммуникации и использования современных технологий. Понимание принципов проектного управления важно для создания успешных и устойчивых строительных проектов.

Список литературы

1. Бобров Н. А. Проектное управление в строительстве: теория и практика/ Н.А. Бобров – М.: «Инфра-М», 2019. – 79 с.
2. Соловьев А. В Эффективное управление строительными проектами: практическое руководство / А.В Соловьев, И.С. Рябов – СПб.: 2020.
3. Федоров В. М. Инновационные подходы в проектировании и управлении строительством/ В.М. Федоров, А.Н. Левченко – Екб.: Уралосибирское Издательство, 2020. – 202 с.
4. Синенко С.А., Славин А.М., Жадановский Б.В. Управление проектами: учеб.-практ. пособие. М.: МГСУ; Ай Пи Эр Медиа; ЭБС АСВ, 2015. 181 с. URL: <http://www.iprbookshop.ru/40574.html>. (ЭБС “IPRbooks”).
5. Лукманова И.Г. Управление проектами/ И.Г. Лукманова / учеб. пособие / МГСУ, 2012. 172 с.
6. Заренков В.А. Управление проектами/ В.А. Заренков учеб. пособие. 2-е изд. М.: Изд-во АСВ; СПб АСУ, 2010. 312 с.
7. Грей К.Ф. Управление проектами. Практическое руководство / К.Ф. Грей, Э.У. Ларсон; пер. с англ. – М.: Дело и Сервис, 2003. – 528 с.
8. Project Management Institute, Руководство к Своду знаний по управлению проектами (Руководство РМВОК) — Четвертое издание XXX.

**ЭКОНОМИЧЕСКАЯ БЕЗОПАСНОСТЬ ПРЕДПРИЯТИЯ
СФЕРЫ ЖИЛИЩНО-КОММУНАЛЬНОГО ХОЗЯЙСТВА:
ПОНЯТИЕ, СУЩНОСТЬ**

Троегубова Мария Игоревна

студент

ЮРИУ РАНХиГС

Аннотация: Жилищно-коммунальное хозяйство в современной российской экономике представляет собой сложную и многогранную систему, обеспечивающую базовые условия для жизни населения. Данная статья рассматривает термин экономической безопасности предприятий ЖКХ, основываясь на Федеральном законе Российской Федерации «О безопасности». Безопасность определяется как состояние защищенности от опасностей и угроз, обеспечивающее сохранение жизни, здоровья и прав человека. Также рассматриваются различные подходы к трактовке понятия «экономическая безопасность», включая устойчивый экономический рост, защиту национальных интересов и обеспечение социальной стабильности.

Ключевые слова: экономическая безопасность, безопасность, жилищно-коммунальное хозяйство, сущность экономической безопасности, экономика.

**ECONOMIC SECURITY OF THE ENTERPRISE
OF THE SPHERE OF HOUSING AND COMMUNAL
SERVICES: CONCEPT, SUMMARY**

Troegubova Maria Igorevna

Abstract: Housing and communal services in the modern Russian economy is a complex and multifaceted system that provides basic living conditions for the population. This article examines the term economic security of housing and communal services enterprises, based on the Federal Law of the Russian Federation «On Security». Security is defined as a state of protection from dangers and threats, ensuring the preservation of life, health and human rights. Various approaches to

the interpretation of the concept of «economic security» are also considered, including sustainable economic growth, protection of national interests and ensuring social stability.

Key words: economic security, security, housing and communal services, the essence of economic security, economics.

В условиях современной экономики риски и угрозы становятся неотъемлемой частью существования как для Российской Федерации, так и для её регионов, муниципалитетов и предприятий. Эти факторы имеют как внешние, так и внутренние проявления. Для стабильного функционирования экономической системы все риски и угрозы необходимо заранее выявлять, либо же в моменте возникновения своевременно их предотвращать. Управление рисками имеет большое значение как для обеспечения экономической безопасности в целом, так и для безопасности деятельности предприятий сферы жилищно-коммунального хозяйства.

Жилищно-коммунальное хозяйство (ЖКХ) в современной российской экономике представляет собой сложную и многогранную систему, играющую важную роль. С одной стороны, оно обеспечивает базовые условия для жизни населения – тепло, воду, электричество, вывоз мусора, поддержание жилого фонда. Без стабильной работы ЖКХ невозможно представить нормальное функционирование городов и сел. С другой стороны, отрасль хронически страдает от низкой эффективности, устаревшей инфраструктуры, нехватки инвестиций и коррупции.

За последние годы жилищно-коммунальное хозяйство как сфера услуг развивается достаточно стремительно. Это происходит от высокой конкуренции в сфере услуг, увеличении коммерческих услуг населению, а также в большей степени из-за снижения финансирования от государства.

Таким образом, необходимо рассмотреть термин экономической безопасности предприятия (организации) сферы жилищно-коммунального хозяйства.

В утратившем силу Федеральном законе Российской Федерации от 5 марта 1992 г. № 2446-1 «О безопасности» было указано базовое определение понятия безопасности. Данный нормативный акт определяет безопасность как состояние субъекта, общества, государства, личности, при котором может

происходит обеспечение защиты его прав и свобод, а так же материальных и духовных источников жизнедеятельности.

Термин «безопасность» рассматривали многие ученые, например, О.А. Грунин и С.О. Грунин считают, что безопасность выражается в некотором состоянии объекта, при котором ему не угрожает опасность, сохраняется его независимость, надежность, целостность, есть защищенность от опасностей или существующих, угроз. В монографии «Модели и механизмы управления безопасностью», авторами которой являются В.Н. Бурков, Е.В. Грацианский, С.И. Дзюбко, А.В. Щепкин, также отмечено понятие безопасности как сохранность человека, объекта, груза, окружающей среды.

Вследствие этого можно сделать вывод, что безопасность – это состояние защищенности от опасностей, угроз и рисков, обеспечивающее сохранение жизни, здоровья, имущества, прав и свобод человека, общества и государства во всех аспектах жизни включая физическую, экономическую, социальную и информационную безопасность.

Рассмотрим различные подходы трактовки понятия «Экономическая безопасность»:

1. Подход, основанный на обеспечении устойчивого экономического роста: фокусируется на защите экономики от факторов, которые могут помешать её устойчивому росту и развитию. Экономическая безопасность здесь рассматривается как наличие необходимых ресурсов, инфраструктуры и институтов, способствующих стабильному экономическому развитию. Угрозы определяются как факторы, снижающие темпы роста ВВП, инвестиций или уровня жизни населения.

2. Подход, основанный на защите национальных интересов: рассматривает экономическую безопасность сквозь призму национальных интересов. Экономическая безопасность обеспечивается, когда страна обладает достаточным уровнем экономической мощи, чтобы защищать свои интересы в глобальной экономике, включая доступ к ресурсам, рынки сбыта, технологии и финансовые инструменты. Угрозы здесь – это внешнее экономическое давление, конкуренция, санкции или зависимость от внешних источников.

3. Подход, основанный на обеспечении социальной стабильности: связывает экономическую безопасность с социальной стабильностью и

уровнем жизни населения. Экономическая безопасность достигается, когда обеспечивается достаточный уровень занятости, доходов, доступ к социальным услугам и снижается уровень бедности. Угрозы – это высокая безработица, неравенство доходов, социальная напряженность.

Экономическая безопасность, в контексте благосостояния населения и удовлетворения потребностей, — это состояние, при котором обеспечен устойчивый доступ населения к необходимым материальным и нематериальным благам для поддержания достойного уровня жизни и удовлетворения основных потребностей, защищенного от резких колебаний и угроз, способных нарушить это состояние. Это включает в себя не только наличие достаточных доходов для приобретения товаров и услуг, но и доступ к качественному образованию, здравоохранению, жилью и социальной защите.

Особенность сферы услуг жилищно-коммунального хозяйства в том, что потребители никак не смогут отказаться от данных услуг, так как абсолютно все люди этим пользуются независимо от своего дохода и социального статуса.

ЖКХ предоставляет населению базовые услуги, необходимые для комфортной жизни: теплоснабжение, водоснабжение и водоотведение, электроснабжение, вывоз мусора, уборка территорий, ремонт и обслуживание жилых домов. Качество этих услуг напрямую влияет на уровень жизни населения и его удовлетворенность. Поэтому одной из главных задач государства является повышение качества жизни населения.

Подводя итоги можем сделать вывод, что экономическая безопасность предприятия, работающего в сфере жилищно-коммунального хозяйства (ЖКХ), представляет собой комплексное состояние, характеризующееся защищенностью его жизнедеятельности и устойчивого развития от широкого спектра внутренних и внешних угроз. Это состояние обеспечивает сохранение финансовой стабильности, конкурентоспособности и способности выполнять свои социальные функции – предоставление населению необходимых коммунальных услуг. Эта безопасность неотделима от экономической безопасности как государства (региона), так и населения, поскольку стабильность предприятия напрямую влияет на благополучие граждан и экономическое развитие региона.

Список литературы

1. О безопасности : Федеральный Закон Российской Федерации от 5 марта 1992 г. № 2446-1.
2. Королева Е. Л Анализ угроз экономической безопасности в сфере жилищно-коммунального хозяйства /Королева Е. Л / Научно-методический электронный журнал «Концепт». - 2015. - Т. 13. - 2181-2185 с.
3. Новикова Н. В. Экономическая безопасность Учебное пособие 2-е издание, переработанное и дополненное/ Е. Б. Дворядкина, Я. П. Силин, Н. В. Новикова// М-во образования и науки РФ, Урал. гос. экон. ун-т.- 2016. - С. 194.
4. Концепция национальной безопасности Российской Федерации: - Указ Президента Российской Федерации от 10 января 2000 г.

УДК 330.33

**ESG КАК ОДИН ИЗ ИНСТРУМЕНТОВ
В УПРАВЛЕНИИ ФИНАНСАМИ**

**Бурхина Полина Алексеевна
Боташева Анастасия Борисовна**

студенты

Научный руководитель: **Митюшина Ирина Леонидовна**

старший преподаватель

Белгородский государственный национальный
исследовательский университет

Аннотация: В современном мире широкое распространение получает новый инструмент в ведении бизнеса - ESG. Сейчас компании не стремятся только к извлечению прибыли всевозможными способами. ESG представляет собой «Окружающую среду», «Общество» и «Управление», т.е. ориентация идет на сотрудников компании и их окружающую среду, создание комфортных для них условий, а также сокращение негативного воздействия на природу и качественное корпоративное управление. Таким образом, современные компании направлены на применение этой технологии, которая в свою очередь влияет на финансовые показатели компании.

Ключевые слова: экологический фактор, финансовое управление, репутация предприятия, социальный фактор, стратегии, привлечение инвесторов.

ESG AS ONE OF THE TOOLS IN FINANCIAL MANAGEMENT

**Burkhina Polina Alekseevna
Botasheva Anastasia Borisovna**

Scientific supervisor: **Mityushina Irina Leonidovna**

Abstract: Currently, a new trend in business management is becoming widespread in the world – ESG. Now companies are not only striving to extract results using various methods. ESG stands for «Environment», «Society» and

«Management», i.e. the focus is on the company's employees and their environment, creating comfortable conditions for them, as well as reducing the negative impact on nature and high-quality corporate management. Thus, modern companies are aimed at applying this technology, which, in turn, affects the company's financial performance.

Key words: environmental factor, financial management, enterprise reputation, social factor, strategies, attracting investors.

Из-за того, что в современном мире большую популярность набирает экологическая безопасность, то компании, стремящиеся к защите природы, будут более привлекательны для инвесторов. Популярность ESG среди компаний растет, а не соответствие его принципам может привести к скандалам, потере репутации, бойкоту со стороны покупателей и трудностям с кредитованием.

Факторы ESG, влияющие на финансовую структуру корпорации:

1. Экологический фактор является одним из составляющих стратегии ESG. Он представляет собой управление ресурсами, воздействие на окружающую среду и соблюдение экологических норм. Например, использование экологических материалов подразумевает собой пользование переработанной продукции, которая в несколько раз дешевле, чем обычные материалы; снижение воздействия на различные водные, электрические и другие источники и их эффективное использование позволяет снизить платежи за коммунальные услуги; сокращение отходов или переработка мусора позволяет повторно использовать его в будущем и др. Все это влияет как на финансовую составляющую, так и помогает сохранять репутацию компании.

2. Следующим фактором в стратегии является - социальный. Он подразумевает собой отношения внутри компании и ее воздействие на общество, что включает в себя как вопросы равенства, так и права человека и условия труда. При обеспечении достойной окружающей среды работника, компания не будет терять ценные кадры и будет более привлекательна у соискателя. Одним из примеров может выступать одна из крупнейших российских компаний, которая развивает социальный фактор. Она стремится создать все условия для работника, такие как: комфортная зона работы, доверительные отношения, позитивные настроения в команде, частые конкурсы

среди работников при безошибочном выполнении рабочих заданий и др. Все это делает ее достаточно привлекательной для соискателя, т.к. эти факторы в настоящее время являются наиболее востребованными.

3. Управленческие факторы – 3 составляющее ESG. Они касаются управлением компанией, включая прозрачность, наличие различных стратегий развития, открытое взаимодействие с другими участниками рынка. Эти факторы являются основополагающими для инвесторов. Эффективное управление компанией так же подразумевает и управление финансовыми составляющими, а правильный выбор стратегии управления позволит сократить затраты в будущем.

Включение ESG факторов в финансовое управление дают возможность как для снижения рисков, так и для возможного роста компании. Исследования демонстрируют, что фирмы с высокими оценками ESG обладают меньшими затратами на капитальное финансирование и получают более высокие рыночные оценки, а инвесторы выбирают компании, которые соответствуют принципам устойчивого развития, что способствует росту объема доступных финансовых ресурсов.

Таблица 1

Использование ESG российскими компаниями за 2023 – 2024 гг.

	2023 г.		2024 г.	
	Количество компаний	% от общего числа	Количество компаний	% от общего числа
Финансы	20	17,5	18	15,4
Прочие виды деятельности	17	14,9	9	7,7
Прочие обрабатывающие	15	13,2	9	7,7
Транспорт	12	10,5	12	10,3
Металлургия	11	9,6	11	9,4
Телекоммуникации и ИТ	8	7	27	23
Химия	7	6,1	5	4,3
Добыча полезных ископаемых	7	6,1	6	5,1
Энергетика	7	6,1	6	5,1
Торговля и склады	7	6,1	6	5,1

Продолжение таблицы 1

АПК	1	0,9	4	3,4
Строительство	1	0,9	3	2,6
Водоснабжение	1	0,9	1	0,9

Наша страна не уделяет особого внимания ESG факторам, но они становятся все более значимыми среди компаний. В последние годы наблюдается рост к использованию этой стратегии среди телекоммуникации и ИТ (табл. 1), количество компаний возросло на 19, так же произошел рост среди АПК компаний и строительства. Финансовые компании, прочие виды деятельности, прочие обрабатывающие предприятия показывают отрицательную тенденцию в применении технологий ESG.

Реализация ESG-принципов может способствовать привлечению инвестиций, улучшению репутации и соответствию российским компаниям международным стандартам, а для реализации этой стратегии используют ESG-инвестирование, включающее в себя следующие инструменты:

1. ETF-фонды, которые отслеживают компании, соответствующие заданным стандартам. Например, одни отслеживают индекс чистой энергетики, предоставляя доступ к компаниям, занимающимся возобновляемой энергией; другие - включают компании с высокими стандартами условий труда и соблюдения прав человека; третьи - оценивают качество корпоративного управления в компаниях.

На российском рынке фонды, ориентированные на ESG-акции, называют ПИФы. Так, например, у одних компаний два фонда – один из которых инвестирует в акции российских компаний, соответствующих ESG-критериям, а другой – в облигации; другие компании инвестируют в «Индекс Мосбиржи - РСПП Вектор устойчивого развития»; а открытый ПИФ Райффайзенбанк инвестирует в американские компании, придерживающиеся принципов ESG.

2. Самостоятельный подбор активов на основе рейтингов и индексов, оценивающих деятельность компаний с точки зрения ESG-факторов.



Рис. 1. Рейтинг ESG в крупных иностранных компаниях за 2024 г.

Можно заметить, что иностранные предприятия (рис. 1) применяющие стратегию ESG, делают упор на развитие социальной среды и на управленческие факторы, и только в последнюю очередь на экологический фактор. Это говорит о том, что им важна эта социальная атмосфера между работниками и эффективное управление как самой компанией, так и персоналом, для своего устойчивого финансового развития.

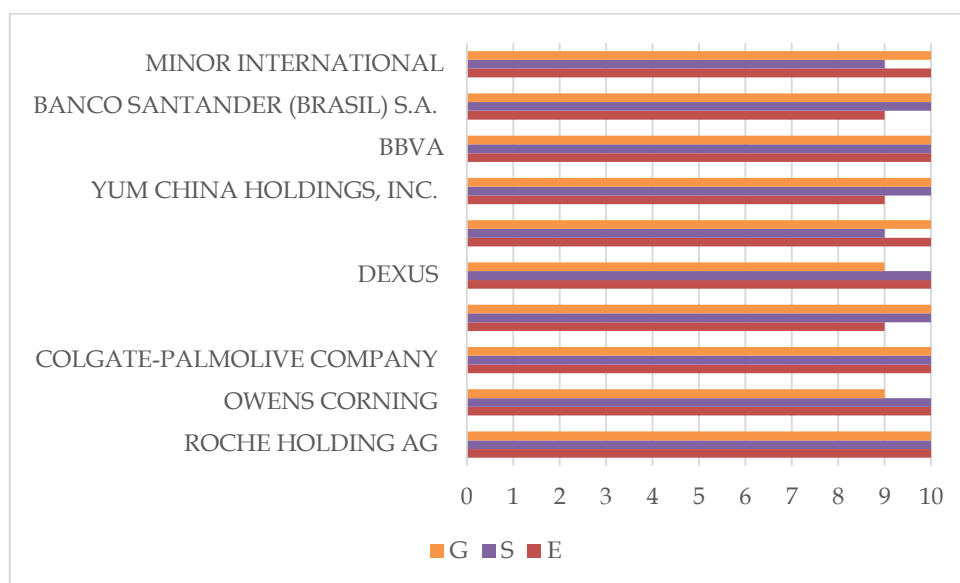

Рис. 2. Рейтинг ESG в крупных компаниях России за 2024 г.

Крупнейшие российские компании, использующие ESG-стратегию, так же делают упор на развитие социальной среды (рис. 2), но значительно уступают в их развитии в сравнении с иностранными компаниями на 1,6 в среднем значении. Экологический и управленческий факторы российских компаний развиты хуже, а в сравнении с иностранными – показывают достаточно плохое среднее значение. При попытке создать оптимальные условия для работников, теряются важные элементы управления, из-за чего может происходить нерациональное использование финансовой составляющей, а также загрязнение окружающей среды, что в свою очередь отталкивает инвесторов.

Таким образом, компании использующие данную стратегию имеют долгосрочную перспективу для своего развития, т.к. при использовании комфортных условий труда, что сохраняет квалифицированную рабочую силу, правильная управленческая стратегия, которая помогает снижать финансовые затраты, защита природы все это позволяет сохранять и развивать свою репутацию, что привлекает больше инвесторов. А при сохранении этих условий предприятие становится все более финансово устойчивым.

Анализ иностранных и российских компаний показывает, что иностранные предприятия гораздо активнее внедряют принципы ESG, что делает их более привлекательными для глобальных инвесторов. Хотя и российские компании стараются внедрить ESG, но еще сталкиваются с трудностями в реализации комплексного подхода. Однако, при сохранении условий, способствующих как экологическому, так и социальному развитию, российские компании могут повысить свою финансовую устойчивость и конкурентоспособность на рынке.

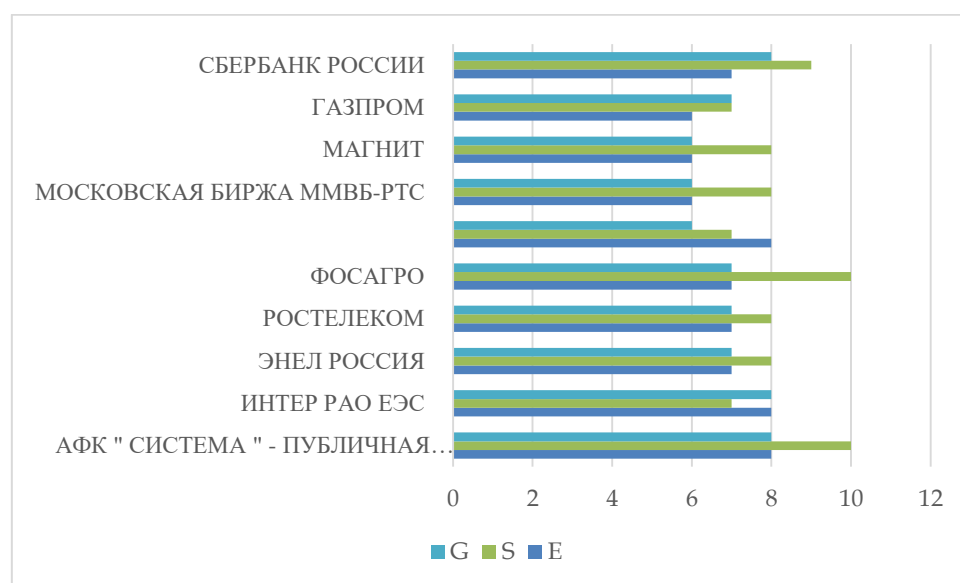
Список литературы

1. Абрамов А.Е. ESG-факторы как драйвер роста стоимости компании. // Журнал: Вопросы экономики. – 2021. - №12. - С. 20-30.
2. Волков А.С., Черных Е.А. Устойчивое развитие и управление финансовыми рисками. // Издательство: Юнити-Дана. - 2022. - С. 90-120.
3. Горелова Е.Ю. Влияние ESG-факторов на финансовые результаты российских компаний. // Журнал: Вестник СПбГУ. Серия Менеджмент. – 2020. - том 19, выпуск 3. – С. 340-360.

4. Новиков С.И. Корпоративная социальная ответственность и устойчивое развитие бизнеса. // Издательство: Дело. – 2021. – С. 70-100.

5. Пономарева О.В. Роль ESG в управлении корпоративной финансовой стратегией. // Журнал: Финансы и кредит. – 2022. - №27. – С. 45-60.

6. РБК Отрасли. Официальный сайт [Электронный ресурс]. – Режим доступа: <https://trends.rbc.ru/trends/green/650b1a619a79478e138a37ba>.

7. РБК Отрасли. Официальный сайт [Электронный ресурс]. – Режим доступа: <https://www.rbc.ru/industries/news/66fa7d299a7947824401db42>.

8. MarketScreener. Официальный сайт [Электронный ресурс]. – Режим доступа: <https://www.marketscreener.com/top-records/ESG/regions/europe/?cf=b2pvRHkxanJUTVhsdGgzN1pOdFlMY2daSWtHdmpjOXdEcXRib3I0RUZTNTl0Q3Jac1VYckhrYnJCdHdzSCtEWE1RdHZtUllEdkRSazhYNGpBWGRPdnVQT2ltdUQvck9HNm1NSkR1b0M2bzBaNHJTdzErUGs1bVhjV3JhMVBFNkpHWUxTaUhkNFRDb3FZYnRLNGs2M3RiaHlmZStuREdxeC8wR0FCT214bHRReGJaTURhbEFZdnZUS2JQT3J4S2Vv>.

9. MarketScreener. Официальный сайт [Электронный ресурс]. – Режим доступа: <https://www.marketscreener.com/top-records/ESG/regions/europe/?cf=aklxNmVUNFVSWEM1SHg4NkZ6UnMrYzlQUzBQcFMyc2Y3NzdWd0d5NzAzV2ppWUx1NEZJc0kvUDNVU2dYWHdNRDBOa3BtTzNzMkJIemoyV0EyM2JrY0FEbDh1bnhjQXdQb2hQcmcyRHdHTk5GL0pIMGs0TGY3UXhYZUt4c1lIVVc3YzhzbFAybVFVaTBPRXBnSzZUdWFSY1UyTTVJRmVua0MyTXZVTWQxKzluWGFDDlY2V3NYYVfkmTh2SXlsYmI1WTdVTkJTMzJvcplMwXljMmtLMi9sQT09>.

© П.А. Бурхина, А.Б. Боташева, 2024

**СЕКЦИЯ
ЮРИДИЧЕСКИЕ
НАУКИ**

**ПРАВОВЫЕ АСПЕКТЫ И ПОСЛЕДСТВИЯ ОТКАЗА
СВИДЕТЕЛЯ ИЛИ ПОТЕРПЕВШЕГО ОТ ДАЧИ ПОКАЗАНИЙ
В КОНТЕКСТЕ СТАТЬИ 308 УК РФ**

Гришин Денис Александрович

к.ю.н., доцент

Дмитриев Данил Сергеевич

студент

Уральский федеральный университет
им. первого Президента России Б.Н. Ельцина

Аннотация: В статье рассматриваются правовые аспекты и последствия отказа свидетеля или потерпевшего от дачи показаний в контексте статьи 308 Уголовного кодекса Российской Федерации. Анализируются причины и условия, способствующие отказу от дачи показаний, а также правовые механизмы, направленные на предотвращение таких отказов. Особое внимание уделяется проблемам правоприменительной практики и необходимости совершенствования законодательства для обеспечения эффективного функционирования системы правосудия.

Ключевые слова: отказ от дачи показаний, свидетель, потерпевший, уголовная ответственность, правоприменительная практика, правосудие.

**LEGAL ASPECTS AND CONSEQUENCES OF A WITNESS
OR VICTIM'S REFUSAL TO TESTIFY IN THE CONTEXT
OF ARTICLE 308 OF THE CRIMINAL CODE
OF THE RUSSIAN FEDERATION**

Grishin Denis Aleksandrovich

Dmitriev Danil Sergeevich

Abstract: The article examines the legal aspects and consequences of a witness or victim refusing to testify in the context of Article 308 of the Criminal Code of the Russian Federation. The reasons and conditions that contribute to the refusal to testify, as well as legal mechanisms aimed at preventing such refusals, are

analyzed. Particular attention is paid to the problems of law enforcement practice and the need to improve legislation to ensure the effective functioning of the justice system.

Key words: refusal to testify, witness, victim, criminal liability, law enforcement practice, justice.

Отказ свидетеля или потерпевшего от дачи показаний представляет собой значительную проблему для системы правосудия, так как может препятствовать установлению истины и справедливому разрешению уголовных дел. Статья 308 УК РФ устанавливает уголовную ответственность за такой отказ, однако её реализация на практике сталкивается с рядом трудностей. Важно понимать, что отказ от дачи показаний может быть обусловлен не только внешними факторами, такими как давление или угрозы, но и внутренними, включая моральные и этические убеждения свидетеля или потерпевшего. В некоторых случаях отказ может быть связан с личными отношениями между свидетелем и обвиняемым, что делает ситуацию еще более сложной для правоприменителей.

Кроме того, в условиях современного общества, где информация распространяется с высокой скоростью, свидетели и потерпевшие могут опасаться за свою репутацию и безопасность в случае дачи показаний. Это особенно актуально в делах, которые получают широкий общественный резонанс и освещаются в СМИ. В таких ситуациях защита свидетелей и потерпевших становится первоочередной задачей для государства, чтобы обеспечить их готовность к сотрудничеству с правоохранительными органами. В данной статье рассматриваются основные аспекты и последствия отказа от дачи показаний, а также предлагаются пути совершенствования правоприменительной практики.

Согласно статье 308 УК РФ, отказ свидетеля или потерпевшего от дачи показаний является преступлением, за которое предусмотрена уголовная ответственность. Метельский П.С. отмечает, что данная норма направлена на обеспечение полноты и объективности судебного разбирательства [1]. Однако, как указывает Цветков Ю.А., на практике часто возникают ситуации, когда свидетели или потерпевшие отказываются от дачи показаний из-за страха перед угрозами или давлением со стороны обвиняемых [2]. Это создает

значительные препятствия для правосудия, так как отсутствие показаний может существенно затруднить установление фактических обстоятельств дела.

Кузнецов В.М. выделяет несколько основных причин отказа от дачи показаний, включая страх перед мстью, давление со стороны обвиняемых или их окружения, а также недостаточную защиту свидетелей и потерпевших [3]. Булатов В.А. подчеркивает важность обеспечения безопасности свидетелей и потерпевших как одного из ключевых факторов, способствующих их готовности давать показания [10]. В условиях, когда свидетели и потерпевшие не чувствуют себя защищенными, они могут предпочесть отказаться от сотрудничества с правоохранительными органами.

Кроме того, отказ от дачи показаний может быть связан с культурными и социальными факторами. В некоторых обществах существует недоверие к правоохранительным органам, что может усиливать нежелание свидетелей и потерпевших сотрудничать с ними. Также стоит учитывать, что в некоторых случаях отказ может быть обусловлен личными убеждениями или религиозными взглядами, которые препятствуют участию в судебных процессах. Это требует от правоприменителей более чуткого подхода и понимания культурных особенностей различных групп населения.

Кожевников К. и Кулешов Ю. указывают на необходимость четкого определения условий, при которых отказ от дачи показаний может быть признан обоснованным [4]. Намнясева В.В. отмечает, что в некоторых случаях отказ может быть связан с недостаточной информированностью свидетелей о своих правах и обязанностях [9]. В связи с этим, важным аспектом является повышение правовой грамотности граждан. Кроме того, существует проблема правоприменительной практики, связанная с тем, что не всегда удается доказать факт давления на свидетеля или потерпевшего, что затрудняет привлечение виновных к ответственности.

Горелик А.С. и Лобанова Л.В. подчеркивают необходимость разработки более эффективных механизмов защиты свидетелей и потерпевших, включая программы защиты и поддержку со стороны государства [8]. Кузьмина С.С. предлагает рассмотреть возможность введения дополнительных мер ответственности за давление на свидетелей и потерпевших [6]. Важно также обеспечить более четкое регулирование процедур, связанных с отказом от

дачи показаний, чтобы минимизировать возможность злоупотреблений и обеспечить защиту прав всех участников процесса.

В ряде зарубежных стран существуют эффективные программы защиты свидетелей, которые могут служить примером для России. Например, в США и некоторых странах Европы действуют программы, обеспечивающие полную защиту свидетелей, включая изменение их места жительства и предоставление новой идентичности. Внедрение подобных мер в России может существенно повысить уровень доверия свидетелей и потерпевших к правоохранительной системе и стимулировать их к сотрудничеству.

Кроме того, необходимо учитывать, что в условиях глобализации и развития информационных технологий, свидетели и потерпевшие могут сталкиваться с новыми формами давления, такими как киберугрозы или распространение компрометирующей информации в интернете. Это требует от государства разработки новых стратегий и технологий для защиты свидетелей и потерпевших в цифровом пространстве. Важно, чтобы законодательство и правоприменительная практика адаптировались к этим изменениям и обеспечивали надежную защиту всех участников уголовного процесса.

Отказ свидетеля или потерпевшего от дачи показаний представляет собой серьезную угрозу для правосудия, препятствуя установлению истины и справедливому разрешению уголовных дел. Для эффективного решения данной проблемы необходимо совершенствование законодательства и правоприменительной практики, включая усиление мер защиты свидетелей и потерпевших, а также повышение их правовой грамотности. Только комплексный подход позволит обеспечить эффективное функционирование системы правосудия и защиту прав всех участников уголовного процесса. Внедрение международного опыта и адаптация его к российским реалиям также может способствовать улучшению ситуации. Важно, чтобы государство активно работало над созданием условий, при которых свидетели и потерпевшие будут чувствовать себя защищенными и уверенными в том, что их права будут соблюдены.

Список литературы

1. Метельский П.С. Уголовно-правовая характеристика отказа свидетеля или потерпевшего от дачи показаний (статья 308 УК РФ) // Вестник Новосибирского государственн. университета. Серия: Право. 2013. – С. 99-102.
2. Цветков Ю.А. Уголовно-правовые последствия отказа от дачи показаний и невыполнения иных процессуальных обязанностей // Вестник Академии Следственного комитета Российской Федерации. 2017. – С. 48-50.
3. Кузнецов В.М. Уголовная ответственность за отказ свидетеля или потерпевшего от дачи показаний: автореф. дис. ... канд. юрид. наук. М., 2004. – С. 49-56.
4. Кожевников К., Кулешов Ю. Ответственность за уклонение или отказ от дачи показаний // Законность. 2006. – С. 457-464.
5. Блинников В.А., Устинов В.С. Лжесвидетельство: уголовно-правовые, криминологические, уголовно-процессуальные и криминалистические аспекты. Ставрополь: Кавказский край, 1999. – С. 170-174.
6. Кузьмина С.С. Лжесвидетельство (Уголовно-правовые, процессуальные и криминалистические аспекты): дис. ... канд. юрид. наук. СПб., 1991. – С. 188-191.
7. Косякова Н.С. Лжесвидетельство // Государство и право. 2001. – С. 58-62.
8. Горелик А. С., Лобанова Л. В. Преступления против правосудия. Санкт-Петербург : Юрид. центр Пресс, 2005. – С. 35-42.
9. Намнясева В. В. Проблемные вопросы уголовной ответственности за отказ от дачи показаний // Юридическая наука и правоохранительная практика. 2015. – С. 76-81.
10. Булатов В.А. Проблемы обеспечения безопасности потерпевших и свидетелей // Конфликты и конфликтные ситуации на предварительном следствии: сб. науч. тр. Волгоград: ВЮИ МВД России, 2003. – С. 255-257.

ОБЪЕКТ И ПРЕДМЕТ ПРОКУРОРСКОГО НАДЗОРА ЗА ИСПОЛНЕНИЕМ ЗАКОНОВ ОРГАНАМИ ДОЗНАНИЯ

Григорьев Игорь Юрьевич

магистрант

ФГБОУ ВО «Санкт-Петербургский университет

ГПС МЧС России»

Аннотация: Предметом прокурорского надзора является система контрольно-надзорных мероприятий, в основе которых лежит обеспечение соблюдения норм Конституции Российской Федерации, точное исполнение норм федеральных и региональных законов. При этом обеспечение соблюдения прав личности при осуществлении предварительного расследования, в процессе которого осуществляется надзор за соблюдением законодательства, выявление нарушенных прав и интересов личности, является неотъемлемой частью надзора за законностью деятельности органов следствия и дознания. Понятия объекта и предмета прокурорского надзора за деятельностью органов дознания мы рассмотрим в настоящей статье.

Ключевые слова: органы следствия, органы дознания, уголовное преследование, контроль, принцип законности, прокурорский надзор, справедливости, расследование, преступление.

OBJECT AND SUBJECT OF PROSECUTOR'S SUPERVISION OVER THE EXECUTION OF LAWS BY BODIES OF INQUIRY

Grigoriev Igor Yurievich

Abstract: The subject of prosecutor's supervision is a system of control and supervisory activities, which is based on ensuring compliance with the Constitution of the Russian Federation, the accurate implementation of the norms of federal and regional laws. At the same time, ensuring the observance of individual rights in the course of preliminary investigation, in the process of which the supervision of compliance with the law is carried out, revealing the violated rights and interests of the individual, is an integral part of supervision over the legality of the activities of

the investigation and inquiry bodies. We will consider the concepts of the object and subject of prosecutor's supervision over the activities of bodies of inquiry in this article.

Key words: investigative bodies, bodies of inquiry, criminal prosecution, control, principle of legality, prosecutorial supervision, justice, investigation, crime.

Прокурорский надзор играет главную роль в обеспечении прозрачности и подотчетности действий правоохранительных органов. Путем регулярного мониторинга и проверки материалов уголовных дел, прокурор может выявлять случаи превышения полномочий или необоснованного давления на участников процесса. Это не только защищает права граждан, но и способствует формированию более здоровой правоохранительной практики, где законность и этические нормы соблюдаются на каждом этапе.

Дополнительно следует учесть, что прокурорский надзор играет важнейшую роль в обеспечении правосудия и социальной справедливости. Прокуроры, проводя проверки в органах дознания, контролируют исполнение законодательства и защиту интересов граждан, что значительно повышает доверие общества к правоохранительной системе. Важным аспектом является необходимость взаимодействия прокуратуры с другими органами государственной власти, что, как следствие, способствует лучшему пониманию и применению норм закона, а также обеспечивает синергию в работе правозащитных структур.

Существующие юридические механизмы прокурорского надзора способствуют выявлению непосредственных нарушений, но и определению системных проблем, требующих решения и комплексного анализа. Например, прокуроры могут инициировать акты прокурорского реагирования, в которых указываются недостатки и рекомендации по их устранению связанные с деятельностью органов дознания.

Как следствие, прокурорский надзор становится не только инструментом контроля, но и средством профилактики правонарушений, направленным на улучшение правоприменительной практики и совершенствование уголовного процесса в России. Это, в свою очередь, формирует правовую культуру и способствует укреплению законности в обществе.

А. В. Федулов и М. П. Поляков выделяют в числе объектов прокурорского надзора, государственные органы и должностных лиц, наделенных полномочиями осуществлять предварительное следствие и дознание в соответствии с уголовно-процессуальным законодательством [8]. К таким объектам относятся федеральные министерства, законодательные органы субъектов РФ, а также издаваемые ими нормативные правовые акты.

Также к объектам прокурорского надзора следует отнести органы дознания, в лице его начальника, начальника подразделения дознания и дознавателя. При этом начальник подразделения следует считать государственным органом, дознавателя же просто должностным лицом вышеуказанного органа.

Орган дознания следует признать как уголовно-процессуальное понятие, используемое в науке уголовного процесса и нашедшее урегулирование в «Уголовно-процессуальном кодексе Российской Федерации» от 18. 12. 2001 N 174-ФЗ (далее - УПК РФ).

Следует отметить, что государственные учреждения и их должностные лица, подлежащие прокурорскому надзору, в Российской Федерации во многом выполняют иные ключевые функции. Проведение законодательно обоснованных действий по уголовным делам является их центральной задачей. Комплексное регулирование в УПК, касающееся множества органов дознания и предоставление им процессуальных полномочий, создает неопределенность в понимании того, какие организации могут считаться органами дознания, поскольку законодатель перенаправляет нас к другим статьям УПК и федеральным законам.

Для корректного понимания предмета прокурорского надзора важно рассмотреть статью 29 Федерального закона от 17. 01. 1992 № 2202-I «О прокуратуре Российской Федерации» (далее - ФЗ «О Прокуратуре РФ») [4], которой определены основные элементы этого надзора, включая соблюдение прав граждан и законности действий органов. Содержание прокурорского надзора выходит за рамки процессуальных действий и охватывает также контроль за соблюдением материального уголовного законодательства. Прокурор должен оперативно реагировать на нарушения, включая действия, которые затрагивают различные области права, такие как административное и гражданское. Надзор прокуратуры направлен на

правильное применение уголовного закона и предотвращение превышения полномочий со стороны органов осуществляющих следственные действия.

Правильное понимание предмета прокурорского надзора играет отдельную роль в раскрытии сущности и содержания надзорной деятельности. Предметность выступает в качестве основы надзорной деятельности прокурора. При исследовании данного вопроса необходимо отталкиваться от такой сущности в деятельности прокуратуры как обеспечение выполнения законодательства, выявление допущенных нарушений и их устранение. Именно это направление деятельности прокуратуры входит в основу предмета прокурорского надзора в целом и надзора за законностью расследования преступлений в частности [6].

При осуществлении прокурорского надзора прокурор не наделен полномочиями по прямому устранению выявленных нарушений. Исключение составляет обязанность прокурора немедленно освободить всякого незаконно помещенного в медицинский или психиатрический стационар, или незаконно задержанного, или содержащегося под стражей свыше срока, предусмотренного законом, или лишенного свободы.

Согласно мнению О.А. Кожевникова, определение предмета прокурорского надзора, закрепленное в ст. 29 Федерального закона о прокуратуре, является не точным. По мнению автора, задача надзора (обеспечение прав и интересов личности) и инструменты ее достижения (установленный порядок рассмотрения заявлений и сообщений о совершенных и готовящихся преступлениях, осуществления оперативно - розыскных мероприятий и проведения расследования) ставятся на одну плоскость. Подобный порядок неправильно отграничивается от обоснованности решений, принимаемых органами дознания. Помимо этого, в предмет включаются два разнородных вида деятельности, каковыми являются вне процессуальная оперативно - розыскная и уголовно-процессуальная деятельность.

Предмет надзорной деятельности не может быть сведен только к процессуальным действиям субъектов уголовного процесса, поскольку в полномочия прокурора входит надзор за соблюдением норм материального характера, в данном случае уголовного права. Это подчеркивает важность комплексного подхода к надзорной деятельности прокуратуры, который включает как процессуальные, так и материальные аспекты. В данном случае

невыполнение норм уголовного законодательства может привести к серьезным последствиям, как для преступников, так и для жертв преступлений. Прокурор, осуществляя свой надзор, должен оценивать не только соблюдение формальных процедур, но и справедливость, и законность самих решений, принимаемых органами дознания.

Как следствие, следует согласиться, что прокурорский надзор по своей сути является профилактической мерой, направленной на предупреждение нарушений закона. Это означает, что помимо контроля, прокурор должен активно участвовать в выявлении и устранении факторов, способствующих совершению преступлений. Исходя из вышесказанного, надзорная деятельность прокуратуры является многоуровневой и требует от прокуроров высокой квалификации, опыта и профессионализма.

Следовательно, предмет прокурорского надзора не ограничивается лишь контрольной функцией, но включает в себя также воспитательную и предупредительную составляющую, что в конечном итоге способствует укреплению правопорядка и защите прав граждан. Исходя из этого, он является первоосновой прокурорского надзора за исполнением законов органами следствия и дознания. В случае выявления фактов нарушения законодательства, прокурор должен незамедлительно отреагировать и привлечь к ответственности виновных должностных лиц за незаконные действия или бездействие, вследствие чего было допущено нарушение уголовного законодательства.

Предмет надзора включает в себя не только выявление нарушений норм уголовного законодательства, но и нарушения в иных отраслях материального права. Это обуславливается тем, что в процессе проведения надзорных действий могут быть выявлены и прочие социальные негативные отклонения, которые урегулированы нормами административного права, гражданского права и пр.

Прокурорский надзор должен быть сосредоточен на обеспечении правильного применения норм уголовного законодательства при квалификации совершенного противоправного действия, а также пресекать превышение должностных полномочий сотрудниками органов следствия и дознания при расследовании преступления.

На основании пункта 2 статьи 21 Федерального закона о прокуратуре РФ при осуществлении надзорных мероприятий прокуратуры не заменяют

иные государственные органы. Проверки осуществляются на основании поступления заявлений или жалоб о фактах нарушения законодательства, что требует принятия соответствующих мер прокурором. Из этого следует, что надзорные обязательства прокуратуры заканчиваются там, где начинаются функции прочих государственных органов.

Таким образом, границы прокурорского надзора определяют пределы возможного, обязательного, а также запрещенного при выборе прокурором объектов будущей проверки, использование полномочий и инструментов реагирования прокурора.

При надзоре прокурора принято различать общие и специальные ограничения. Исходя из этого, надзор за исполнением законов имеет свою специфику, которая отличается от иных правовых институтов и имеет свои правовые принципы, к которым он относит: широту охвата поднадзорных субъектов; невмешательство в административно-хозяйственную деятельность поднадзорных субъектов и недопустимость замены органами прокуратуры иных государственных органов; законность проведения проверок; опосредованный характер реализации своих полномочий по устранению нарушений закона.

Фактически, эти общие ограничения обеспечивают независимость прокурорского надзора как отдельного правового явления, так как не позволяют ему сливаться с управленческой, административной и контрольной деятельностью других государственных органов и учреждений.

Поэтому, прежде всего, необходимо выделить именно те особые ограничения, которые служат для уточнения содержания в границах конкретных ветвей надзора. Некоторые из них установлены Законом о прокуратуре, например, пределы надзора по кругу лиц (субъектов) и актов (статья 29). Другие исходят из смысла Закона о прокуратуре или являются результатом системного толкования норм действующего законодательства.

Пределы также закреплены и в части, касающейся уполномоченных лиц, которые могут осуществлять надзор. Так, на основании п. 31 ст. 5 УПК РФ надзор за исполнением законов органами дознания и предварительного следствия могут осуществлять Генеральный прокурор, подчинённые ему прокуроры, их заместители, помощники прокуроров [3]. При этом помощники прокурора по поручению надзирающего прокурора могут участвовать в проведении проверок исполнения норм законодательства органами дознания

и предварительного следствия, но они не наделены правом принимать окончательное решение, поскольку на основании ч. 5 ст. 37 УПК РФ полномочия прокурора по надзору за соблюдением законности исполняют прокуроры района, города, их заместители, приравненные к ним прокуроры и вышестоящий прокурор.

В виду чего, на основании уголовно-процессуального законодательства, отдельных законов и подзаконных актов, которые определяют компетенцию, полномочия и сферу деятельности, круг субъектов и объектов в рамках, как предварительного следствия в лице его органов, так и прокурорского надзора за предварительным следствием, определяются и пределы данной отрасли надзора.

Совершенствование законодательной базы также играет определяющую функцию в повышении эффективности прокурорского надзора. Современные требования общества к правосудию требуют оперативных и адекватных изменений законов, которые бы отражали реалии и вызовы текущего времени. Прокурорский надзор должен учитывать это, своевременно вносить предложения по корректировке законодательства и активно участвовать в правотворческом процессе. Это обеспечит возможность своевременного переключения на возникающие правовые проблемы и поддержания актуальности нормативной базы.

Кроме того, важным аспектом является подготовка и повышение квалификации сотрудников прокуратуры. Только высококвалифицированные и профессионально подготовленные кадры способны эффективно осуществлять прокурорский надзор. Что подразумевает постоянное обучение, обмен опытом и внедрение новых методик и технологий в процесс надзорной деятельности. Современные информационные системы и аналитические инструменты могут значительно повысить качество работы прокуроров и позволят им более оперативно и точно выявлять правонарушения.

Нельзя также недооценивать значение общественного наблюдения и прозрачности деятельности прокуратуры. Взаимодействие с общественными организациями, информирование граждан о результатах работы и открытость в обнародовании актуальных проблем способствуют повышению доверия к прокуратуре и правоприменительной системе в целом. Прозрачность и доступность информации позволяют обществу быть вовлечённым в процесс

обеспечения законности и правопорядка, что, в свою очередь, укрепляет социальные связи и способствует формированию правового государства.

Из всего вышесказанного следует вывод, что роль прокурорского надзора в современном обществе не ограничивается только контролем за соблюдением законности. Это комплексная и многоуровневая деятельность, включающая в себя как правозащитные, так и превентивные функции. Только синергия всестороннего контроля, профессиональной подготовки, совместная работа с различными структурами и активная общественная позиция может привести к устойчивым и положительным изменениям в правовой системе страны. Таким образом, эффективность прокурорского надзора напрямую связана с его способностью адаптироваться к современным вызовам и развиваться в направлении укрепления законности, защиты прав граждан и повышения доверия к системе правосудия.

Список литературы

1. Конституция РФ. Принята всенародным голосованием 12 декабря 1993 г. (с учетом поправок, внесенных Законами РФ о поправках к Конституции РФ от 30 декабря 2008 г. № 6-ФКЗ, от 30 декабря 2008 г. № 7-ФКЗ, от 5 февраля 2014 г. № 2-ФКЗ, от 21 июля 2014 г. №11-ФКЗ, от 14 марта 2020 г. № 1-ФКЗ) // Гарант [Электронный ресурс]. <https://base.garant.ru/10103000/> (дата обращения: 23. 09. 2024).
2. Уголовный кодекс Российской Федерации от 13 июня 1996г. № 63-ФЗ (ред. от 08. 08. 2024) // Российская газета. – 1996. – № 113.
3. Уголовно-процессуальный кодекс Российской Федерации от 18 декабря 2001 г. № 174-ФЗ (ред. от 01. 07. 2024) // Российская газета. – 2001. – № 249.
4. Федеральный закон от 17. 01. 1992 № 2202-1 «О прокуратуре Российской Федерации» (ред. от 29. 05. 2024) // Российская газета. – 1992. – № 345.
5. Генералов Д. Н. Понятие, задачи прокурорского надзора за исполнением законов органами дознания // Молодой ученый. – 2020. – № 44 (334). – С. 182-185.
6. Протасевич А. А., Гуменюк А. В., Пирва В. Г. Прокурорский надзор за органами, осуществляющими дознание // Baikal Research Journal. – 2017. – № 57. – С. 19-27.

7. Саид С. М. Прокурорский надзор за органами предварительного следствия и дознания // Закон и право. – 2019. – № 28. – С. 14-24.

8. Прокурорский надзор: учебник и практикум для прикладного бакалавриата / под общ. ред. М. П. Полякова. С. 165.

СОХРАНЕНИЕ СЕМЕЙНЫХ ЦЕННОСТЕЙ И ИХ ВЛИЯНИЕ НА НЕСОВЕРШЕННОЛЕТНИХ

Арапова Ирина Евгеньевна
Щербакова Дарья Игоревна

студенты

ФГБОУ ВО «Юго-Западный государственный университет»

Научный руководитель: **Каймакова Елена Васильевна**

к.ю.н., доцент

ФГБОУ ВО «Юго-Западный государственный университет»

Аннотация: Семья выступает основной ячейкой общества и играет ключевую роль в воспитании подрастающего поколения. Данная работа посвящена исследованию влияния сохранения семейных ценностей на несовершеннолетних, а также анализу факторов, способствующих и препятствующих этому процессу.

Ключевые слова: семейные ценности, несовершеннолетние, факторы, семья.

PRESERVATION OF FAMILY VALUES AND THEIR IMPACT ON MINORS

Arapova Irina Evgenievna

Shcherbakova Daria Igorevna

Scientific supervisor: **Kaymakova Elena Vasilyevna**

Abstract: The family acts as the basic unit of society and plays a key role in the upbringing of the younger generation. This work is devoted to the study of the impact of preserving family values on minors, as well as the analysis of factors contributing to and hindering this process.

Key words: family values, minors, factors, family.

Сохранение семейных ценностей является важной основой, на которой строится гармоничное развитие подрастающего поколения. Эти ценности,

начиная от любви и поддержки до традиций и обычаев, формируют мировосприятие несовершеннолетних, оказывая значительное влияние на их поведение и эмоциональное состояние. В условиях постоянных изменений в обществе, когда молодежь сталкивается с различными вызовами, такие как влияние социальных сетей и глобализация, роль семьи становится особенно актуальной.

В кризисные периоды состояния общества подростки оказываются, как отмечают ученые - самыми социально неустойчивыми, нравственно неподготовленными и не защищенными. Современные подростки испытывают острый кризис в процессе формирования их ценностных ориентаций. Прежде всего, он проявляется в отсутствии у большинства из них базовых ценностей - смысл жизни, понятие о жизни, духовность, патриотизм и многое другое. Семья же в данном случае может выступать в качестве как положительного, так и отрицательного фактора воспитания. Именно семейное воспитание формирует у ребенка понятие основных жизненных ценностей. То, что ребенок в детском возрасте приобретает в семье, он сохраняет в течение всей последующей жизни [1].

Семейные ценности создают защитный щит, способствующий формированию устойчивости у детей. Они учат их важным жизненным принципам, таким как честность, уважение и ответственность, что необходимо для построения здоровых отношений с окружающими. Кроме того, стабильная семейная среда обеспечивает эмоциональную поддержку в трудные моменты, позволяя подросткам чувствовать себя защищенными и значимыми.

Тем не менее, современные тенденции нередко подрывают традиционные представления о семье, что может привести к размыванию этих важных ценностей.

Дети, растущие в стабильных и любящих семьях, часто испытывают меньше стресса и тревоги. Чувство принадлежности и поддержки со стороны семьи способствует психологическому комфорту и эмоциональной устойчивости. Это, в свою очередь, снижает риск развития психических расстройств и поведенческих проблем.

На всех этапах развития ребенка в семье как на него самого, так и на его родителей оказывают постоянное воздействие различные факторы социальной среды. Одни из них оздоравливают воспитательную функцию семьи, другие

оказывают на нее дестабилизирующее воздействие, создавая различные проблемы для семьи, ее членов и окружения.

Существуют определенные факторы на воспитание и на формирование личности ребенка.

1. Образ мыслей семьи. Фактор отражает социально-психологический аспект образа жизни семьи и имеет свои особенности. Сформированная со временем способность адаптации целей, установок, ценностных ориентаций семьи к реалиям внешней жизни, влияющих на психику каждого ее члена. Также готовность к различного рода жизненным изменениям, профессиональной деятельности обоих супругов.

2. Образ общения семьи. Этот фактор также отражает социально-психологический аспект образа жизни семьи.

3. Отношение социальной среды к семье. Данный фактор неоднозначен, нередко характеризуется противоречивостью, а порой и неадекватностью реальных притязаний и ожиданий. В одних случаях, у ребенка формируется уверенность в возможности решения сложных жизненных задач, а в других - неуверенность в себе, своих родителях.

5. Традиции семьи. Представляя культурное наследие, нормы и правила поведения выступают одним из средств формирования у детей высоких нравственных качеств.

6. Интеллектуальный уровень учащихся школы, группы, класса, в которой учится ребенок. Этот фактор неоднозначен, и диапазон его проявления довольно широк. От него во многом зависит успех воспитания, который не определяется в абсолютных величинах, а всегда оценивается с помощью сравнения [2].

Но существует и другая сторона медали, ведь некоторые семейные ценности могут проявляться в виде чрезмерного контроля и давления на детей, что может вести к тому, что дети, постоянно находящиеся под контролем, могут начать сомневаться в своих способностях и ценности. Также избыточное давление может привести к бунту и нежеланию следовать установленным правилам.

Если семейные ценности включают в себя негативные аспекты, такие как насилие, манипуляция или зависимость, это может привести к тому, что дети будут перенимать негативные привычки и поведение от своих родителей, что ведет к повторению ошибок в их собственных отношениях. Негативная

атмосфера в семье может привести к развитию психических расстройств, таких как тревожность или депрессия.

Возможно, современному молодому человеку, выделенные в данной статье ценности и жизненные цели покажутся устаревшими, ограничивающими свободу личности, труднодостижимыми. И, тем не менее, в российском обществе они продолжают оставаться приоритетными в сфере взаимоотношения полов. Этому способствует современная государственная политика, направленная на сохранение, укрепление и продвижение традиционных семейных ценностей в России [3].

02 июля 2021 Президент России В.В. Путин утвердил новую Стратегию национальной безопасности, в которой традиционные духовно-нравственные и семейные ценности утверждаются как основа укрепления суверенитета страны. Особое внимание уделяется поддержке семьи, материнства, отцовства и детства. Повышение рождаемости становится обязательным условием для увеличения численности населения России [4].

Таким образом, сохранение семейных ценностей оказывает значительное влияние на несовершеннолетних, как позитивное, так и негативное. Положительные аспекты, такие как любовь, забота и поддержка, способствуют гармоничному эмоциональному развитию и формированию моральных норм. Однако избыточный контроль и негибкость в отношениях могут негативно сказаться на самооценке и адаптации детей в обществе. Важно стремиться к балансу, чтобы укреплять положительные семейные ценности и минимизировать их негативные проявления, тем самым способствуя здоровому и гармоничному развитию подрастающего поколения.

Список литературы

1. Хахина Н.В. Семейные ценности, как фактор воспитания подростка - Журнал - Вестник Костромского государственного университета. Серия: Педагогика. Психология. Социокинетика – 2013.
2. Торохтий В.С. Психология социальной работы с семьей. - М.: Центр социальной педагогики, 1996. - 218 с.
3. Ковальчук И.А. Приоритетность традиционных семейных ценностей для современной российской молодежи - Всероссийский научный журнал - 2023. - №4 - С. 65-58.
4. Указ Президента Российской Федерации от 02.07.2021 г. № 400.

ПОНЯТИЕ И ЗАДАЧИ ПРОКУРОРСКОГО НАДЗОРА ЗА ИСПОЛНЕНИЕМ ЗАКОНОВ ОРГАНАМИ ДОЗНАНИЯ

Григорьев Игорь Юрьевич

магистрант

ФГБОУ ВО «Санкт-Петербургский университет

ГПС МЧС России»

Аннотация: В статье рассматриваются насущные вопросы, касающиеся прокурорского надзора в досудебной стадии уголовного процесса. Целью работы является комплексное исследование осуществления прокурором в досудебном производстве функции надзора за исполнением законов органами дознания.

Ключевые слова: прокуратура, уголовный процесс, прокурорский надзор, предварительное расследование, дознание, следствие, УПК РФ.

THE CONCEPT AND TASKS OF PROSECUTORIAL SUPERVISION OVER THE EXECUTION OF LAWS BY BODIES OF INQUIRY

Grigoriev Igor Yurievich

Abstract: The article deals with pressing issues related to prosecutorial supervision in the pre-trial stage of the criminal process. The purpose of the work is a comprehensive study of the prosecutor's pre-trial supervision of the execution of laws by the bodies of inquiry.

Key words: prosecutor's office, criminal procedure, prosecutor's supervision, preliminary investigation, inquiry, investigation, legal problems, Code of Criminal Procedure of the Russian Federation.

Прокурорский надзор за исполнением законов органами дознания представляет собой важный аспект работы прокуратуры Российской Федерации, являясь одним из ключевых видов надзора. Этот надзор обеспечивает контроль за соблюдением законодательства в процессе предварительного расследования и других правоохранительных действиях.

Важно понимать, что прокурорский надзор не ограничивается лишь проверкой законности действий органов дознания, но также включает в себя защиту прав граждан и обеспечение справедливости в уголовном процессе.

Анализ законодательства показывает, что прокурорский надзор за действиями органов дознания играет важную роль в системе правосудия. Он направлен на предотвращение нарушений закона, что позволяет не только защищать права подозреваемых и обвиняемых, но и способствовать более эффективному и законному расследованию уголовных дел. Таким образом, прокурорский надзор становится важным инструментом, который обеспечивает баланс между интересами общества и правами личности.

Несмотря на важность этой функции, понятие «прокурорский надзор» не имеет единого и общепринятого определения. Это создает определенные трудности, как в правоприменительной практике, так и в научных исследованиях. В юридической литературе можно встретить множество подходов к интерпретации этого термина. Например, в одних источниках акцентируется внимание на его контролирующей функции, в то время как другие исследователи подчеркивают его роль в обеспечении правовой защищенности граждан. Эти различные подходы могут зависеть от контекста, в котором используется термин, а также от особенностей правовой системы конкретной страны.

Важно отметить, что прокурорский надзор за исполнением законов органами дознания не является статичной функцией. Он постоянно развивается в ответ на изменения в законодательстве и актуальные вызовы, стоящие перед правоохранительной системой. Например, в последние годы наблюдается тенденция к усилению прокурорского контроля в сфере борьбы с коррупцией и организованной преступностью, что подчеркивает значимость этой функции в современных условиях.

Таким образом, прокурорский надзор за исполнением законов органами дознания представляет собой многогранный и динамичный процесс, который требует постоянного внимания, как со стороны правозащитников, так и со стороны научного сообщества. Это подчеркивает необходимость дальнейших исследований и обсуждений, направленных на уточнение понятия «прокурорский надзор» и его роли в системе уголовного правосудия. Основное значение термина «надзор» действительно связано с наблюдением и проверкой, что применимо и к прокурорскому надзору [11, 12]. В этом

контексте прокурорский надзор можно рассматривать как деятельность прокурора, направленную на обеспечение соблюдения законности, контроль за деятельностью органов власти и осуществление государственной политики в области правопорядка.

В Конституции Российской Федерации (далее – Конституции РФ) [1] установлено, что полномочия, организация и порядок деятельности прокуратуры определяются федеральным законом (ч. 1 ст. 129), в качестве которого следует назвать Федерального закона «О прокуратуре Российской Федерации» от 17.01.1992 № 2202-1 (далее – закон «О прокуратуре РФ») [2].

В своих трудах Воронин О.В. и Байрамов Ш.Ш. определяют прокурорский надзор в качестве основной функции «отечественной прокуратуры» [3, 4], что справедливо и соответствует закону «О прокуратуре РФ».

Согласно диспозиции пункта 1 статьи 1 Закона «О прокуратуре РФ», в полномочиях прокуратуры перечислены иные функции, но без их перечисления, общей формулировкой «иные функции, установленные федеральным законом», пункт 2 статьи 1, помимо надзора перечисляет иные полномочия прокурора, такие как уголовное преследование в соответствии с Уголовно-процессуальным кодексом РФ, координация деятельности правоохранительных органов по борьбе с преступностью, административное судопроизводство в соответствии с Кодексом РФ об административных правонарушениях. Прокуратура РФ также участвует в правотворческой деятельности. О.В. Воронин приходит к выводу, что «многофункциональная модель деятельности прокуратуры была закреплена путем провозглашения основной цели деятельности прокуратуры - осуществление надзора» [5].

Винокуров А.Ю. и Винокуров Ю.Е. определяют прокурорский надзор, как «вид государственной деятельности, осуществляемый исключительно органами прокуратуры и выражающийся в проверке соблюдения Конституции РФ и действующих на территории РФ законов присущими прокурорам правовыми средствами надзора» [6].

В свою очередь надзор прокуратуры в законе «О прокуратуре РФ» подразделяется на различные виды, что позволяет Бессарабову В.Г. и другим его оппонентам справедливо оценивать, что это – «огромный фронт работы по надзору за исполнением законов практически во всех ключевых сферах общественной жизни» [7]. Воронин С.А. называет их «отраслями надзора» [8], которые указаны в ст. 1 закона «О прокуратуре РФ».

В соответствии с положениями закона можно выделить основные виды (подразделения) надзора прокуратуры Российской Федерации, которые перечислены в первых пяти абзацах пункта 1 статьи 2 Закона «О прокуратуре РФ». Пункт 3 предусматривает надзор прокуратуры РФ за исполнением законов органами, осуществляющими оперативно-розыскную деятельность, дознание и предварительное следствие. Пункт 3 также предусматривает надзор прокуратуры РФ. Пункт 2 статьи 1 Закона «О прокуратуре РФ» предусматривает, что несколько различных видов уголовного судопроизводства, в том числе оперативно-розыскная деятельность, дознание и предварительное следствие, которые регулируются различными федеральными законами и отличаются специфическими методами осуществления, деятельность объединена в одно надзорное подразделение.

Данный надзор имеет определенные особенности, отличающие его от других видов прокурорского надзора. В разделе 3 главы 3 Федерального закона «О прокуратуре РФ» даны признаки объектов, присущих данному направлению: «Объектами надзора являются соблюдение прав и свобод человека и гражданина, установленного порядка разрешения заявлений и сообщений о преступлениях, проведения оперативно-розыскных мероприятий и расследований, а также следственных действий, расследований и законность предварительных решений, принимаемых органами, осуществляющими расследование» [6].

В рамках надзорной деятельности за органами дознания прокурор решает ряд ключевых задач, направленных на выявление нарушений прав и законных интересов как пострадавших от преступлений, так и лиц, привлекаемых к уголовной ответственности. Эти задачи также касаются конституционных прав и свобод граждан, а также их соблюдения органами дознания, а также исполнения законодательства в процессе оперативно-розыскной деятельности и предварительного расследования.

Прокурорский надзор за органами дознания играет крайне важную роль в системе прокуратуры Российской Федерации. Этот вид надзора подразумевает контроль прокуратуры за деятельностью органов, занимающихся оперативно-розыскной деятельностью, дознанием и предварительным следствием, с целью обеспечения законности и защиты прав и свобод граждан.

Можно выделить несколько ключевых значений и задач этого вида надзора:

Обеспечение законности: Прокурорский надзор гарантирует, что все действия органов дознания соответствуют закону и не нарушают прав граждан. Это предотвращает произвол и обеспечивает справедливость в процессе дознания и расследования. В данном случае следует согласиться с мнением А.Г. Халиулина: «Представляется, что надзор за процессуальной деятельностью органов дознания и органов предварительного следствия также является надзором за исполнением законов этими органами, так как вся процессуальная деятельность осуществляется исключительно на основе закона» [9].

Права и свободы граждан: Одной из основных задач прокурорского надзора является защита прав и свобод граждан. Прокурор следит за тем, чтобы в процессе дознания и расследования не нарушались права, как потерпевших, так и обвиняемых.

Контроль за оперативно-розыскной деятельностью: Деятельность органов, осуществляющих оперативно-розыскные мероприятия, находится под контролем прокуратуры, что позволяет избежать превышения полномочий и незаконных методов работы. Вместе с тем, видится обоснованной позиция Абдул-Кадырова Ш.М., что «закрепленное в ст. 37 УПК РФ понятие «надзор за процессуальной деятельностью органов дознания и органов предварительного следствия» не является полным и не отражает сути правоотношений, которые складываются в данной сфере. Прокурор ни в какой сфере надзор за деятельностью не осуществляет, а осуществляет надзор за исполнением законов» [10].

Законность решений: Прокурор оценивает законность всех решений, принимаемых органами дознания, что включает в себя проверки правомерности задержаний, арестов и обвинений. Это помогает предотвратить необоснованные или незаконные действия со стороны правоохранительных органов. Одно из наиболее радикальных решений данного вопроса высказано О.А. Кожевниковым: «Прокурорский надзор за исполнением законов при проведении дознания и предварительного следствия есть отдельное направление деятельности российской прокуратуры. При этом на нее не может быть возложено уголовное преследование, являющееся функцией органов предварительного расследования» [14].

Систематическое выявление и устранение нарушений: Прокурорский надзор предполагает регулярные проверки и мониторинг деятельности органов дознания, что позволяет своевременно выявлять и устранять нарушения.

Однако стоит отметить, что реализация задач прокурорского надзора не обходится без трудностей и проблем. Одним из главных препятствий является необходимость всестороннего понимания и изучения закона об оперативно-розыскной деятельности и предварительном расследовании. Прокуроры должны обладать глубокими знаниями в этой области, чтобы эффективно контролировать и корректировать поведение правоохранительных органов. Нехватка квалифицированных кадров, бюрократия и коррупционный потенциал значительно осложняют выполнение этой важной функции.

Кроме того, особое внимание необходимо уделить прозрачности и подотчетности уголовного преследования. С одной стороны, информация о результатах прокурорского надзора должна быть доступна общественности, способствуя общественному контролю и укреплению доверия к правоохранительной системе. С другой стороны, необходимо соблюдать баланс между открытостью и конфиденциальностью, особенно в делах, связанных со следственными действиями, поскольку раскрытие информации может нанести ущерб расследованию или подвергнуть опасности участников расследования.

В условиях глобализации и развития информационных технологий прокурорский надзор сталкивается с новыми проблемами. Проникновение цифровых технологий в правоохранительную деятельность требует от прокуроров не только умения работать с новейшими технологическими инструментами, но и знания специфики киберпреступности и цифровых методов расследования. Это требует постоянного совершенствования их профессиональных навыков и обновления правовой базы в соответствии с новыми реалиями.

Важным аспектом, требующим внимания, является международное сотрудничество в сфере прокурорского надзора. В условиях глобализации и международной интеграции преступные элементы сталкиваются с возможностью легко перемещаться через границы и использовать сложные схемы для уклонения от правосудия. Эффективная работа прокуроров требует взаимодействия с зарубежными коллегами, обмена информацией и координации действий. В этой связи значительную роль играют

международные соглашения и участие в международных организациях, способствующих борьбе с транснациональной преступностью.

Неотъемлемым элементом успешного прокурорского надзора является также реализация программ по профилактике правонарушений. Профилактическая работа, направленная на предупреждение преступлений, может значительно сократить нагрузку на правоохранительные органы и улучшить общее состояние правопорядка. Прокуроры должны активно взаимодействовать с образовательными учреждениями, общественными организациями и средствами массовой информации для распространения правовых знаний и формирования правовой культуры среди граждан.

Кроме того, необходимо учитывать важность использования аналитических данных в работе прокуратуры. Современные технологии позволяют собирать и анализировать большие объемы данных, что способствует более точному выявлению тенденций и причин, ведущих к правонарушениям. Прокуроры могут использовать эти данные для разработки стратегии борьбы с преступностью, повышая эффективность своих действий и минимизируя риск судебных ошибок.

Таким образом, успешное осуществление задач прокурорского надзора требует комплексного и гибкого подхода, включающего международное сотрудничество, профилактическую деятельность и использование аналитических технологий. Эти меры помогут повысить эффективность работы прокуратуры, укрепить правопорядок и обеспечить защиту прав граждан, что является залогом успешного функционирования правового государства.

Не менее важным элементом эффективной прокурорской деятельности является обучение и повышение квалификации сотрудников. Прокуроры должны быть готовы к работе в условиях постоянно меняющегося законодательства, новых вызовов в борьбе с преступностью и использования современных технологий. Регулярное профессиональное развитие, участие в специализированных семинарах и тренингах, обмен опытом с коллегами из других стран — все это способствует повышению профессионального уровня прокуроров и их готовности оперативно реагировать на возникающие угрозы.

Важным направлением также является повышение прозрачности и подотчетности в работе прокуратуры. Обеспечение доступа граждан к информации о деятельности прокуратуры, публикация отчетов о проделанной

работе, активное взаимодействие с общественностью — все эти меры способствуют повышению доверия к прокуратуре и укреплению правопорядка. Граждане должны быть уверены в том, что деятельность сотрудников прокуратуры направлена на защиту их прав и законных интересов, что способствует формированию правосознания и гражданской ответственности.

Необходимо также уделить внимание работе с уязвимыми группами населения, которые наиболее подвержены риску преступлений. Прокуроры должны сосредоточить свои усилия на защите прав женщин, детей, пожилых людей, мигрантов и других уязвимых категорий граждан. Специфические программы и инициативы по оказанию им помощи, защите их прав и предотвращению преступлений против них являются важным элементом работы прокуратуры и демонстрируют её социальную ответственность.

Таким образом, обеспечение комплексного подхода к прокурорскому надзору, включающего международное сотрудничество, профилактическую деятельность, использование аналитических технологий, обучение и повышение квалификации сотрудников, повышение прозрачности и подотчетности, а также работу с уязвимыми группами населения, является ключевым фактором успешного функционирования правовой системы. Только при условии выполнения всех этих задач можно достичь высокой эффективности прокурорской деятельности и обеспечить защиту прав и свобод граждан.

Кроме того, важным элементом является внедрение современных технологий и аналитических инструментов в работу прокуратуры. Использование алгоритмов машинного обучения, больших данных и искусственного интеллекта позволяет более эффективно выявлять и расследовать сложные преступления, прогнозировать и предупреждать их. Информационные системы, базы данных и аналитические платформы должны быть интегрированы в работу прокуратуры на всех уровнях, что позволит сократить время на обработку данных и повысить точность принимаемых решений.

Немаловажную роль играет и международное сотрудничество прокуратуры. В условиях глобализации и международного обмена информацией, преступления все чаще носят транснациональный характер. Эффективное взаимодействие с коллегами из других стран, участие в

международных конференциях, обмен опытом и лучшими практиками позволяют более успешно предотвращать и расследовать преступления на международном уровне. Межгосударственные соглашения и программы сотрудничества в правоохранительной сфере способствуют выработке единых стандартов и повышению эффективности борьбы с преступностью.

Применение передовых методик работы и постоянное обновление знания в области юридической практики способствует созданию культуры непрерывного развития внутри прокуратуры. Сотрудники должны иметь доступ к актуальной информации, учебным материалам и возможности обмена опытом. Важно стимулировать инициативу и профессиональное развитие, создавая условия для карьерного роста и мотивации сотрудников к саморазвитию. Это обеспечит высокий уровень компетенции и квалификации кадров, что непосредственно влияет на успех всей системы прокуратуры.

Таким образом, сочетание всех перечисленных мер, направленных на повышение профессионализма сотрудников, внедрение современных технологий и международное сотрудничество, позволяет создать устойчивую и эффективную систему прокурорского надзора. Именно комплексный и многогранный подход к организации работы прокуратуры обеспечивает защиту прав и свобод граждан, способствует поддержанию правопорядка и укреплению доверия общественности к правоохранительным органам.

Важным аспектом является также повышение прозрачности деятельности прокуратуры. Общественный контроль и открытость в работе способствуют укреплению доверия граждан к правоохранительным органам. Внедрение систем отчетности и публичного мониторинга позволяет обществу быть информированным о результатах работы прокуратуры, что в свою очередь повышает уровень доверия и поддерживает высокий общественный стандарт правопорядка. Транспарентность должно быть обязательным принципом для всех ступеней прокурорской системы.

Необходима также развитая система внутреннего контроля и аудита внутри самой прокуратуры. Эффективные механизмы внутреннего аудита позволяют своевременно выявлять и устранять недостатки в работе, предотвращать коррупционные проявления и повышать общий уровень профессионализма сотрудников. Внедрение современной системы управления качеством, регулярные проверки и ревизии, а также независимый контроль обеспечивают соблюдение высоких стандартов в деятельности прокуратуры.

Неотъемлемой частью успешной работы прокуратуры является деятельность по защите прав потерпевших и свидетелей. Внимание к их нуждам и обеспечение должного уровня безопасности и поддержки оказывают значительное влияние на доверие населения к системе правопорядка. Программы защиты свидетелей, психологическая помощь и юридическая поддержка потерпевших должны стать неотъемлемыми элементами работы прокуратуры, что позволит повысить эффективность расследований и способствовать справедливому отправлению правосудия.

В конечном итоге, успешная работа прокуратуры требует всестороннего подхода, включающего в себя использование передовых технологий, международное сотрудничество, прозрачность, внутренний контроль и заботу о потерпевших. Только так можно обеспечить эффективную защиту прав и свобод граждан, поддержание правопорядка и укрепление доверия общественности к правоохранительным органам. Комплексное развитие всех этих элементов позволит создать устойчивую и действенную систему прокурорского надзора, которой будут доверять и на которую можно положиться в сложные моменты.

На основе вышесказанного и полного анализа действующего законодательства, а также статистических данных, можно сделать вывод: прокурорский надзор за органами дознания и предварительного следствия не только играет ключевую роль в обеспечении законности и защиты прав граждан, но и служит важным звеном в общей системе правосудия. Постоянное улучшение механизмов надзора, повышение квалификации сотрудников, а также адаптация к современным вызовам — все это необходимо для успешного выполнения задач, стоящих перед прокуратурой Российской Федерации. Таким образом, прокурорский надзор представляет собой неотъемлемый элемент правового государства, способствующий поддержанию общественного порядка и справедливости. Именно развитие данного вида надзора будет способствовать законному, полному и надлежащему расследованию уголовных дел на стадии предварительного расследования.

Список литературы

1. Конституция РФ. Принята всенародным голосованием 12 декабря 1993 г. (с учетом поправок, внесенных Законами РФ о поправках к Конституции РФ от 30 декабря 2008 г. № 6-ФКЗ, от 30 декабря 2008 г. № 7-ФКЗ, от 5 февраля 2014 г. № 2-ФКЗ, от 21 июля 2014 г. №11-ФКЗ, от 14 марта 2020 г. № 1-ФКЗ) // Гарант [Электронный ресурс]. <https://base.garant.ru/10103000/> (дата обращения: 23. 09. 2024).
2. Федеральный закон «О прокуратуре Российской Федерации» от 17.01.1992 № 2202-1 (ред. от 29. 05. 2024) //Российская газета. – 1992. – № 345.
3. Воронин О.В. Теоретические основы современной прокурорской деятельности / подред. д.ю.н. А.Г. Халиуллина. Томск, 2013. С. 55.
4. Байрамов Ш.Ш. Проблемные аспекты надзора за исполнением законом как основная функция прокурора в досудебной стадии уголовного процесса // Российский следователь. 2014. № 6. С. 12.
5. Воронин О.В. О некоторых тенденциях развития отечественной прокурорской деятельности // Вестник Томского государственного университета. Право. 2013. № 4 (10). С. 70.
6. Винокуров А.Ю., ВинокуровЮ.Е. Прокурорский надзор: учебник для прикладного бакалавриата / под общ.ред. А.Ю. Винокурова; 2-е изд., перераб. и доп. М., 2015. С. 17.
7. Бессарабов В.Г., Игонина Н.А., Викторов И.С., Буренина О.В. К вопросу о критериях эффективности прокурорского надзора за соблюдением прав и свобод человека и гражданина // Государственная власть и местное самоуправление. 2015. № 8. С. 47-53.
8. Воронин С.А. Надзорная функция прокуратуры (теоретический аспект) // Административное и муниципальное право. № 5. 2016. С. 435.
9. Прокурорский надзор: учебник / под ред. А.Я. Сухарева. 4-е изд., перераб. и доп. М.: Норма:ИНФРА-М, 2014. С. 261.
10. Абдул-Кадыров Ш.М. Осуществление прокурором уголовного преследования и надзора за исполнением законов в досудебном производстве: дис. ... канд. юрид. наук: 12.00.09 / Абдул-Кадыров Шарпудди Муайдович. М., 2015. С. 8.
11. Даль В.И. Толковый словарь живого великорусского языка: в 4 т. Т. 2. И – О. М.: Русский язык, 1979. С. 401.

12. Ожегов С.И., Шведова Н.Ю. Толковый словарь русского языка: 80 000 слов и фразеологических выражений / Российская академия наук. Институт русского языка им. В.В. Виноградова. 4-е изд., доп. М.: Азбуковник, 1997. С. 379.

13. Буглаева Е.А., Веницкий Л.В. Участие прокурора в ходе предварительного следствия: монография. М.: Юрлитинформ, 2013. С. 44.

14. Кожевников О.А. Участие прокурора в досудебных стадиях уголовного судопроизводства: монография. Екатеринбург: Издательский дом «Уральская государственная юридическая академия», 2007. С. 62.

DOI 10.46916/20122024-4-978-5-00215-623-8

ЗНАЧЕНИЕ ФОРМАЛЬНО-ДОГМАТИЧЕСКОГО МЕТОДА ИССЛЕДОВАНИЯ УГОЛОВНОГО ПРАВА В 21 ВЕКЕ

Дидыч Ионна-Натали Романовна
Уральский федеральный университет
им. первого Президента России Б.Н. Ельцина

Аннотация: В данной научной исследуется методология уголовного права – автор рассматривает классические методы исследования в уголовном праве, характеризует развитие формально-догматического метода уголовного права как одного из наиболее актуальных в современности, делает вывод о том, что несмотря на указания исследователей о необходимости модернизации уголовно-правовых методов, они всё же справляются со своей основной задачей – являются эффективным инструментарием противодействия уголовной преступности и защиты прав граждан.

Ключевые слова: уголовное право, методология, метод, исследование, модернизация, формально-догматический метод.

THE IMPORTANCE OF THE FORMAL DOGMATIC METHOD OF CRIMINAL LAW RESEARCH IN THE 21ST CENTURY

Didych Ionna-Natali Romanovna

Abstract: This scientific article examines the methodology of criminal law – the author examines classical research methods in criminal law, characterizes the development of the formal dogmatic method of criminal law as one of the most relevant in modern times, concludes that despite the instructions of researchers on the need to modernize criminal law methods, they still cope with their main task – They are an effective tool for countering criminal crime and protecting the rights of citizens.

Key words: criminal law, methodology, method, research, modernization, formal dogmatic method.

Уголовное право, как и любая другая наука, находится в состоянии постоянных изменений. Обусловлено это переменами в мире и обществе. В результате, специалисты в сфере юриспруденции наблюдают определённые изменения в области методологии уголовного права. Изменения, в большей степени, заключаются в появлении новых методов исследования и устаревании уже имеющихся. Мы считаем, что есть необходимость актуализации методов исследования уголовного права.

Уголовное право, безусловно, является одной из ключевых отраслей права в целом. Именно в рамках данной отрасли права защищаются наиболее значимые права граждан, а за преступления назначают наиболее суровое наказание.

Сущность понятия уголовного права базируется на трёх субпонятиях – уголовное право, как наука; уголовное право как отрасль права; уголовное право как учебная дисциплина. В рамках данного исследования нас интересует понятие уголовного права как науки, так как именно в её пределах логично рассматривать методологию.

А.И. Коробеев определял уголовное право, как науку, предмет которой по своему объёму и содержанию значительно шире предмета уголовного права как отрасли. В него входит исследование уголовно-правовой доктрины, уголовного законодательства и практики его применения.

Мы полностью согласны с мнением А.И. Коробеева, так как уголовное право (как наука) является сложным комплексом, который состоит из методов, целей, доктрины и множества научных положений, основанных на практических исследованиях и судебной практике.

Переходя к характеристике понятия метода уголовного права (уголовно-правового регулирования) следует обратиться к научной работе А.В. Альференко. Исследователь пишет о том, что этимология слова «метод» означает способ достижения какой-либо цели, решения конкретной задачи; совокупность приёмов или операций практического или теоретического освоения действительности. Соответственно, если говорить о методах в контексте науки уголовного права, то можно констатировать, что это основные способы проведения исследований, направленные на несколько основных целей – получение информации об эффективности текущих нормативно-правовых актов в уголовной сфере; изобретение более эффективных способов борьбы с уголовной преступностью; поддержание

связи и перенятие опыта других наук уголовно-правового цикла (криминология, виктимология, юридическая психология и т.д.).

С учётом вышеуказанного определения следует ознакомиться с классическими методами исследований уголовного права, то есть с теми, которые актуальны вне зависимости от времени и прогресса человечества. Достаточно точно и полно классические методы исследования уголовного права изложила Н.Н. Лапулина, которая к основным методам уголовного права относит:

- юридический;
- статистический;
- социологический;
- системный;
- сравнительный;
- исторический.

Несмотря на то, что классические методы, фактически, являются основополагающими и применение других методов без первых невозможно, в науке уголовного права всё же появляются более новые методы исследования. Одним из таких и является формально-догматический метод. Данный метод позволяет уяснить смысл правовой нормы с помощью анализа ее логической конструкции и значения терминов, использованных законодателем. В этом отношении догматический метод за отправную точку берет не какое-либо конкретное преступление либо совокупность преступлений как явление социальной действительности, а преступление как юридическое понятие. Он предполагает изучение уголовно-правовой нормы как таковой или совокупности уголовно-правовых норм так же, как юридических понятий, т.е. догмы уголовного права.

В то же время большинство представителей юридической догматики, основываясь на позитивистской гносеологии, ограничиваются формально-логической обработкой нормативного материала, прежде всего посредством анализа юридических конструкций в уголовном праве. Нормы же уголовного права, будучи по своей природе логическими имплицативными суждениями, могут быть предметом исключительно логических операций, а также могут служить посылками в логических умозаключениях. Методы изучения норм уголовного права сводятся, таким образом, к арсеналу средств формальной логики и исчерпываются им.

Формально-догматический метод исследования не является универсальным и применим только лишь в некоторых ситуациях. Дело в том, что данный метод наиболее эффективен непосредственно во время изучения норм уголовного права и с целью более удачной формулировки норм в будущем. На это обращают внимание А.В. Петров и А.В. Зырянов. Однако, вместе с этим, исследователи пишут о том, что формально-догматический метод позволяет исследовать право в отрыве от политики, этики и других общественных наук. Таким образом, формально-догматический метод, по своей сущности, полезен тем, что он непосредственно концентрируется на целях уголовного права как такового, без учитывания сторонних факторов. Политика государства – временна, а общество – изменчиво. В связи с этим, предельно важно исследовать уголовное право в вакууме, хотя бы на этапе формулирования норм закона.

Л.И. Петражицкий, который является именитым российским правоведом, отмечал, что формально-догматический метод справляется с возложенными на него функциями, обеспечивая твердую основу для правоприменительной практики. Он подчеркивал, что отказ от этого метода и переход к более «свободному» отношению к источникам права может привести к скорому произволу и уничтожению стабильности правовой системы. Если законы начинают толковаться по-разному в зависимости от ситуации, это создает неопределенность и страх перед правом, а также разрушает доверие к правовой системе в целом. Поэтому, сохранение формально-догматического метода для исследования уголовного права в 21 веке является принципиально важным

Современные реалии действительно подтверждают актуальность выводов Л.И. Петражицкого. Несмотря на изменения в обществе и правовой системе, формально-догматический метод остается важным инструментом для исследования уголовного права. Это объясняется рядом причин.

Главная причина – формально-догматический метод позволяет разграничивать уголовное право от прочих социальных регуляторов, таких как мораль, обычаи или религия. Это разграничение необходимо для того, чтобы обеспечить строгое соблюдение правовых норм и предотвратить их подмену другими, менее стабильными и предсказуемыми регуляторами.

Важно и то, что формально-догматический метод способствует совершенствованию правоприменительной практики. Путем анализа

правовых норм данный метод выявляет «шероховатости» во внутренней логике позитивного права, предлагает пути устранения пробелов и противоречий в законодательстве. Это позволяет правоведам и законодателям уточнять и конкретизировать юридический язык, достигая баланса между емкостью и содержательностью формулировок правовых норм.

Ещё одним важным аспектом является то, что формально-догматический метод сохраняет нейтральность по отношению к ценностям и мировоззрению. Он предоставляет правовому исследователю инструмент для объективного анализа правовых норм, не поддаваясь влиянию субъективных убеждений или идеологических предубеждений. В условиях глобализации и мультикультурализма, когда в правовой системе могут сосуществовать различные правовые традиции и взгляды, такая нейтральность является необходимым условием для поддержания целостности правовой системы.

Учитывая вышесказанное, мы можем констатировать, что формально-догматический метод играет ключевую роль в исследовании уголовного права в 21 веке. Он обеспечивает стабильность и предсказуемость правовой системы, способствует совершенствованию правоприменительной практики и сохраняет нейтральность по отношению к ценностям и мировоззрению. В условиях глобализации и цифровизации правовая система становится все более сложной, что делает формально-догматический метод неотъемлемым инструментом для правоведов. Его использование позволяет сохранять юридическую чистоту и преемственность правовой системы, что является необходимым условием для поддержания правопорядка в современном обществе.

Список литературы

1. Альференко А.В. Понятие метода уголовно-правового регулирования // Электронное приложение к Российскому юридическому журналу. – 2012. – №. 4. – С. 22-27.
2. Генрих Н. В., Квашис В. Е. Понятие уголовного права //Общество и право. – 2016. – №. 1 (55). – С. 38-45.
3. Иванов А. Е. Формально-догматический метод как основа юридического мышления и мировоззрения //Основные тенденции развития современного права: проблемы теории и практики. – 2021. – С. 91-97.

4. Лапулина Н. Н., Киселева Д. А. Методология уголовного права // Проблемы экономики и юридической практики. – 2009. – №. 1. – С. 144-146.
5. Петров А. В., Зырянов А. В. Формально-догматический подход в юридической науке в условиях современности // Вестник Южно-Уральского государственного университета. Серия: Право. 2019. Т. 19. – №. 1. – С. 94-99.
6. Тимашев Н.С. Предисловие // Петражицкий Л.И. Теория и политика права. Избр. труды. - СПб., 2010.
7. Хилюта В. В. Какой быть методологии уголовного права // Lex russica. – 2016. – №. 12 (121). – С. 20-31.

**СОВРЕМЕННЫЕ ТЕНДЕНЦИИ ПРИНУДИТЕЛЬНОГО
ИСПОЛНЕНИЯ ОБЯЗАТЕЛЬСТВ КАК ПРАВОВОЙ МЕХАНИЗМ
ЗАЩИТЫ ИМУЩЕСТВЕННЫХ ИНТЕРЕСОВ
В ПРЕДПРИНИМАТЕЛЬСКОМ ПРАВЕ**

Жданова Татьяна Рудольфовна

студент магистратуры

Научный руководитель: **Галиев Михаил Сергеевич**

канд. юридических наук

ФГБОУ ВО «Всероссийская академия внешней торговли
Министерства экономического развития Российской Федерации»
(Дальневосточный филиал)

Аннотация: Настоящее исследование посвящено правовым основам принудительного исполнения имущественных обязательств должника в Российской Федерации. В контексте действующего законодательства, включая Конституцию Российской Федерации и Федеральные законы «Об исполнительном производстве» и «Об органах принудительного исполнения Российской Федерации», рассматриваются права требования должника к третьим лицам и имущественные права, на которые может быть обращено взыскание. Анализируется процесс принудительного исполнения, осуществляемый судебными приставами-исполнителями, и выявляются основные меры принудительного исполнения имущественных требований. В работе также акцентируется внимание на существующих проблемах в законодательстве, таких как имущественный иммунитет и отсутствие четкого регулирования единственного жилого помещения, что затрудняет защиту прав кредиторов.

Ключевые слова: принудительное исполнение, имущественные обязательства, судебные приставы, права требования, законодательство, имущественный иммунитет, жилое помещение.

**MODERN TRENDS IN THE FORCED EXECUTION
OF OBLIGATIONS AS A LEGAL MECHANISM FOR PROTECTING
PROPERTY INTERESTS IN BUSINESS LAW**

Zhdanova Tatyana Rudolfovna

Scientific supervisor: **Galiev Mikhail Sergeevich**

Abstract: This study is devoted to the legal foundations of the compulsory execution of the debtor's property obligations in the Russian Federation. In the context of current legislation, including the Constitution of the Russian Federation and the Federal Laws "On Enforcement Proceedings" and "On Enforcement Agencies of the Russian Federation", the debtor's claims against third parties and property rights that can be foreclosed are considered. The process of enforcement carried out by bailiffs is analyzed, and the main measures of enforcement of property claims are identified. The work also focuses on existing problems in legislation, such as property immunity and the lack of clear regulation of a single dwelling, which makes it difficult to protect the rights of creditors.

Key words: enforcement, property obligations, bailiffs, rights of claim, legislation, property immunity.

Актуальность темы обусловлена динамичными изменениями в экономической среде, а также необходимостью эффективной защиты имущественных интересов субъектов предпринимательской деятельности. В условиях рыночной экономики, где участие в коммерческих операциях связано с рисками неисполнением или ненадлежащим исполнением обязательств, правовые механизмы принудительного исполнения становятся ключевыми инструментами для обеспечения стабильности и предсказуемости деловых отношений. Совершенствование законодательства в данной области способствует созданию более благоприятных условий для ведения бизнеса и защиты прав предпринимателей, что в конечном итоге влияет на развитие экономики страны в целом.

Исследование современных тенденций принудительного исполнения обязательств в предпринимательском праве Российской Федерации представляет собой важную задачу, направленную на выявление

возможностей и проблем, с которыми сталкиваются субъекты бизнеса в процессе защиты своих имущественных интересов. Комплексный подход к анализу правовых механизмов, а также их взаимодействие с экономическими и социальными факторами, позволит не только обеспечить более эффективное исполнение обязательств, но и сформировать устойчивую правовую среду, способствующую развитию предпринимательства и повышению конкурентоспособности экономики страны.

Институт принудительного исполнения в своем становлении прошел длительный путь. О судебных приставах, как о субъектах принудительного исполнения впервые упоминается в 1270 году. Институт принудительного исполнения сформировался к концу XIX века с момента принятия Псковской судной грамоты.

Далее институт принудительного исполнения прошел несколько этапов. В Судебнике 1497 года под приставом понимался один из лиц судебного ведомства в суде великого князя московского. В начале XVIII века должность судебного пристава была упразднена, а реализация принудительного исполнения передана полиции. Во второй половине XVIII века Екатерина II воссоздала должности приставов, но пересмотрела их функционал. После событий 1917 года, служба судебных приставов была ликвидирована. Функции ликвидированной службы были ограничены и переданы судебным исполнителям, которые входили в состав судов. В 1990-х годах изменился процесс принудительного исполнения. Служба судебных приставов перешла в систему органов Министерства юстиции Российской Федерации.

Принудительное исполнение является одной из гарантий восстановления и защиты прав граждан и организаций в процессе исполнительного производства. Принудительное исполнение имеет место в ситуации, когда должник не исполнил требование добровольно.

В Российской Федерации обязанность по совершению всех необходимых и достаточных действий, которые направлены на принудительное исполнение требований, возложена на Федеральную службу судебных приставов и ее территориальные органы.

К имущественным правам должника, на которое может быть обращено взыскание, согласно Федеральному закону «Об исполнительном производстве» (статья 75) [2], относятся следующие права (рисунок 1).

Право требования должника к третьему лицу, не исполнившему денежное обязательство перед ним как кредитором, в том числе право требования по оплате фактически поставленных должником товаров, выполненных работ или оказанных услуг, по найму, аренде и другим

Право требования в качестве взыскателя по исполнительному документу

Исключительное право на результат интеллектуальной деятельности и средство индивидуализации

Право требования по договорам об отчуждении и использовании исключительного права на результат интеллектуальной деятельности и средство индивидуализации

Принадлежащее лицензиату право использования результата интеллектуальной деятельности и средства индивидуализации

Иные принадлежащие должнику имущественные права

**Рис. 1. Имущественные права должника,
на которое может быть обращено взыскание**

Правовые основы принудительного исполнения имущественных обязательств должника основаны на Конституции РФ и состоят из Федеральных законов «Об исполнительном производстве» [1], «Об органах принудительного исполнения РФ» [3] и иных законов, регулирующих условия и порядок принудительного исполнения судебных актов, актов других органов и должностных лиц.

Содержащиеся в исполнительных документах требования могут носить как имущественный, так и неимущественный характер. Требования имущественного характера связаны с денежным требованием, требованием по передаче имущества в собственность, пользование или владение (в том числе передачей имущественных прав).

При принудительном исполнении требований имущественного характера должник не совершает каких-либо действий, которые связаны с изменением линии его поведения. Судебный пристав-исполнитель в

самостоятельно находит имущество должника, налагает на него арест, при необходимости изымает и реализовывает его, а также совершает иные предусмотренные законом действия, направленные на реализацию требований исполнительного документа.

Под мерами принудительного исполнения понимаются действия, указанные в исполнительном документе, или действия, совершаемые судебным приставом-исполнителем в целях получения от должника имущества (в том числе денежных средств), подлежащего взысканию по исполнительному документу. К мерам принудительного исполнения имущественных требований относятся: обращение взыскания на имущество должника; наложение ареста на имущество должника, находящееся у должника или у третьих лиц, во исполнение судебного акта об аресте имущества; обращение взыскания на периодические выплаты, получаемые должником в силу трудовых, гражданско-правовых или социальных правоотношений; обращение взыскания на имущественные права должника; изъятие у должника имущества, присужденного взыскателю, а также по исполнительной надписи нотариуса в предусмотренных федеральным законом случаях; наложение ареста на имущество должника, находящееся у должника или у третьих лиц, во исполнение судебного акта об аресте имущества.

Принудительное исполнение имущественных требований в Российской Федерации сопровождается рядом проблем. Несовершенства законодательства об исполнительном производстве, процессуальные проблемы осложняют процесс принудительного исполнения. В процессе анализа были выявлены следующие проблемы. Невозможность обращения взыскания на имущество, на которое распространяется имущественный иммунитет, в случаях, когда обращения взыскания на такое имущество позволило бы удовлетворить требования кредитора и обеспечить иным жилым помещением в соответствии с принципом неприкосновенности минимума имущества должника. Еще одна проблема – отсутствие законодательного закрепления размера единственного жилого помещения.

Основная проблема оценки имущества – отсутствие у судебного пристава-исполнителя специальных знаний, необходимых для осуществления оценки; отсутствие у должника денежных средств, необходимых для обжалования результатов оценки. Проблемы реализации имущества – наличие коллизий закона в части определения сроков реализации имущества.

Проблемы применения такой меры принудительного исполнения, как обращение взыскания на имущественные права. В законодательстве отсутствует легальное определение понятия «имущественное право», отсутствует исчерпывающий перечень исключительных прав, на которые может быть обращено взыскание, механизм обращения взыскания на такие права и механизм их реализации.

Еще одна проблема – различный подход законодателя к иммунитету в отношении наличных денежных средств, безналичных денежных средств и доходов должника, получаемых в виде заработной платы, пенсий, стипендий, а также иных периодических платежей.

Существуют проблемы при обращении взыскания на периодические выплаты должника. Речь идет о соотношении в рамках исполнительного производства интересов должника и взыскателя. Кроме того, в процессе исследования были выявлены проблемы, связанные с дефектами юридической техники.

Для решения выявленных в процессе исследования проблем, а также для совершенствования принудительного исполнения имущественных требований сформулированы рекомендации. Считаем необходимым комплексный подход и детальное урегулирование в федеральном законодательстве вопроса о возможности обращения взыскания на единственное пригодное для проживания жилье должника. Предлагаем также расширить методы реализации, установив возможность обращения взыскания на имущество должника без процедуры реализации. То есть имущество может быть передано взыскателю на начальной стадии исполнения.

Предлагаем создание в составе Федеральной службы судебных приставов структурного подразделения по оценке. Для исключения из законодательства об исполнительном производстве коллизий, предлагаем сократить срок реализации имущества должника. Это позволит осуществить все необходимые исполнительные действия в срок, не нарушающий нормы статьи 36 Федерального закона № 229-ФЗ [2].

Необходимо закрепить в законодательстве Российской Федерации точное исчерпывающее определение понятия «имущественное право». Считаем необходимым дополнить Федеральный закон № 229-ФЗ положениями о порядке обращения взыскания на имущественные права. Необходимо установить исчерпывающий перечень исключительных прав, на

которые может быть обращено взыскание, определить механизм обращения взыскания на такие права и механизм их реализации. На наш взгляд, денежный иммунитет необходимо распространить на безналичные денежные средства должника в случае единовременного удержания по исполнительным документам.

Считаем, что вопрос о максимальных пределах взыскания с периодических выплат должен решаться в каждом конкретном случае судебным приставом-исполнителем, или, в случае наличия разногласий – судом.

Предлагаем дополнить часть 1 пункта 1 статьи 140 Гражданского процессуального кодекса Российской Федерации словами «за исключением имущества, на которое не может быть обращено взыскание в соответствии со статьей 446 настоящего кодекса».

Также считаем необходимым конкретизацию терминов, содержащихся в статье 446 Гражданского процессуального кодекса Российской Федерации, таких как: «предметы обычной домашней обстановки и обихода», «предметы роскоши». На наш взгляд, необходимо дополнить пункт 1 статьи 446 Гражданского процессуального кодекса Российской Федерации критериями определения предметов роскоши и предметом обычной домашней обстановки и обихода. Еще одним вариантом решения рассматриваемой проблемы может стать принятие нормативно-правового акта, содержащего определение понятия «предметы роскоши» и «предметы обычной домашней обстановки и обихода» и критерии отнесения имущества к данным понятиям.

Для совершенствования исполнительного производства в целом, а также для совершенствования принудительного исполнения имущественных требований, на наш взгляд, необходима комплексная работа по совершенствованию законодательства об исполнительном производстве – создание единого кодифицированного акта об исполнительном производстве.

Список литературы

1. Конституция Российской Федерации (принята всенародным голосованием 12.12.1993 с изменениями, одобренными в ходе общероссийского голосования 01.07.2020) (с учетом поправок, внесенных Законами Российской Федерации о поправках к Конституции Российской Федерации от 03.07.2020 № 1-ФКЗ, от 04.08.2020 № 2-ФКЗ, от 05.04.2021 № 1-ФКЗ, от 01.03.2022 № 1-ФКЗ, от 04.06.2022 № 2-ФКЗ, от 02.08.2022 № 3-ФКЗ, от 02.09.2022 № 4-ФКЗ, от 02.10.2022 № 5-ФКЗ, от 02.11.2022 № 6-ФКЗ, от 02.12.2022 № 7-ФКЗ, от 02.12.2022 № 8-ФКЗ, от 02.12.2022 № 9-ФКЗ, от 02.12.2022 № 10-ФКЗ, от 02.12.2022 № 11-ФКЗ, от 02.12.2022 № 12-ФКЗ, от 02.12.2022 № 13-ФКЗ, от 02.12.2022 № 14-ФКЗ, от 02.12.2022 № 15-ФКЗ, от 02.12.2022 № 16-ФКЗ, от 02.12.2022 № 17-ФКЗ, от 02.12.2022 № 18-ФКЗ, от 02.12.2022 № 19-ФКЗ, от 02.12.2022 № 20-ФКЗ, от 02.12.2022 № 21-ФКЗ, от 02.12.2022 № 22-ФКЗ, от 02.12.2022 № 23-ФКЗ, от 02.12.2022 № 24-ФКЗ, от 02.12.2022 № 25-ФКЗ, от 02.12.2022 № 26-ФКЗ, от 02.12.2022 № 27-ФКЗ, от 02.12.2022 № 28-ФКЗ, от 02.12.2022 № 29-ФКЗ, от 02.12.2022 № 30-ФКЗ, от 02.12.2022 № 31-ФКЗ, от 02.12.2022 № 32-ФКЗ, от 02.12.2022 № 33-ФКЗ, от 02.12.2022 № 34-ФКЗ, от 02.12.2022 № 35-ФКЗ, от 02.12.2022 № 36-ФКЗ, от 02.12.2022 № 37-ФКЗ, от 02.12.2022 № 38-ФКЗ, от 02.12.2022 № 39-ФКЗ, от 02.12.2022 № 40-ФКЗ, от 02.12.2022 № 41-ФКЗ, от 02.12.2022 № 42-ФКЗ, от 02.12.2022 № 43-ФКЗ, от 02.12.2022 № 44-ФКЗ, от 02.12.2022 № 45-ФКЗ, от 02.12.2022 № 46-ФКЗ, от 02.12.2022 № 47-ФКЗ, от 02.12.2022 № 48-ФКЗ, от 02.12.2022 № 49-ФКЗ, от 02.12.2022 № 50-ФКЗ, от 02.12.2022 № 51-ФКЗ, от 02.12.2022 № 52-ФКЗ, от 02.12.2022 № 53-ФКЗ, от 02.12.2022 № 54-ФКЗ, от 02.12.2022 № 55-ФКЗ, от 02.12.2022 № 56-ФКЗ, от 02.12.2022 № 57-ФКЗ, от 02.12.2022 № 58-ФКЗ, от 02.12.2022 № 59-ФКЗ, от 02.12.2022 № 60-ФКЗ, от 02.12.2022 № 61-ФКЗ, от 02.12.2022 № 62-ФКЗ, от 02.12.2022 № 63-ФКЗ, от 02.12.2022 № 64-ФКЗ, от 02.12.2022 № 65-ФКЗ, от 02.12.2022 № 66-ФКЗ, от 02.12.2022 № 67-ФКЗ, от 02.12.2022 № 68-ФКЗ, от 02.12.2022 № 69-ФКЗ, от 02.12.2022 № 70-ФКЗ, от 02.12.2022 № 71-ФКЗ, от 02.12.2022 № 72-ФКЗ, от 02.12.2022 № 73-ФКЗ, от 02.12.2022 № 74-ФКЗ, от 02.12.2022 № 75-ФКЗ, от 02.12.2022 № 76-ФКЗ, от 02.12.2022 № 77-ФКЗ, от 02.12.2022 № 78-ФКЗ, от 02.12.2022 № 79-ФКЗ, от 02.12.2022 № 80-ФКЗ, от 02.12.2022 № 81-ФКЗ, от 02.12.2022 № 82-ФКЗ, от 02.12.2022 № 83-ФКЗ, от 02.12.2022 № 84-ФКЗ, от 02.12.2022 № 85-ФКЗ, от 02.12.2022 № 86-ФКЗ, от 02.12.2022 № 87-ФКЗ, от 02.12.2022 № 88-ФКЗ, от 02.12.2022 № 89-ФКЗ, от 02.12.2022 № 90-ФКЗ, от 02.12.2022 № 91-ФКЗ, от 02.12.2022 № 92-ФКЗ, от 02.12.2022 № 93-ФКЗ, от 02.12.2022 № 94-ФКЗ, от 02.12.2022 № 95-ФКЗ, от 02.12.2022 № 96-ФКЗ, от 02.12.2022 № 97-ФКЗ, от 02.12.2022 № 98-ФКЗ, от 02.12.2022 № 99-ФКЗ, от 02.12.2022 № 100-ФКЗ).

Федерации от 30.12.2008 № 6-ФКЗ, от 30.12.2008 № 7-ФКЗ, от 05.02.2014 № 2-ФКЗ, от 21.07.2014 № 11-ФКЗ) // Рос. газета. – 1993. – 25 декабря; <http://www.pravo.gov.ru> – 24.11.2023.

2. Об исполнительном производстве: Федеральный закон от 02.10.2007 №229-ФЗ (ред. от 08.08.2024) // Собрание законодательства РФ, 08.10.2007, №41, ст. 4849.

3. Об органах принудительного исполнения Российской Федерации: Федеральный закон от 21.07.1997 №118-ФЗ (ред. от 08.08.2024) // Собрание законодательства РФ, 28.07.1997, №30, ст. 3590.

© Т.Р. Жданова, 2024

**ОБЪЕКТ КАК ЭЛЕМЕНТ ГРАЖДАНСКИХ
ПРАВООТНОШЕНИЙ: ВОПРОСЫ ТЕОРИИ**

**Климанова Анастасия Артемовна
Колодяжная Алёна Артемовна**

студенты

Научный руководитель: **Сергеева Наталья Юрьевна**

к.ю.н., доцент

кафедра гражданского и предпринимательского права
ФГБОУ ВО «Российская государственная академия
интеллектуальной собственности»

Аннотация: Статья посвящена теоретическому анализу объектов в структуре гражданских правоотношений. Авторы рассматривают различные подходы доктрины к пониманию его правовой сути: от традиционного определения как «блага» до более современного, сосредоточенного на действиях и воле субъектов. Особое внимание уделяется правовому режиму объектов, подчеркивается важность многообразия концепций и их влияние на динамику в современном правопорядке.

Ключевые слова: объект гражданских прав, материальные блага, нематериальные блага, имущественные права, интеллектуальная собственность, правоотношения, правовой режим.

**THE OBJECT AS AN ELEMENT OF CIVIL
RELATIONS: QUESTIONS OF THEORY**

Klimanova Anastasia Artemovna

Kolodyazhnaya Alyona Artemovna

Scientific supervisor: **Sergeeva Natalia Yurievna**

Abstract: The article is devoted to the theoretical analysis of objects in the structure of civil relations. The authors consider various approaches of the doctrine to understanding its legal essence: from the traditional definition as a "good" to a more modern one focused on the actions and will of subjects. Special attention is

paid to the legal regime of objects, the importance of the diversity of concepts and their impact on the dynamics in the modern legal order is emphasized.

Key words: the object of civil rights, material benefits, intangible benefits, property rights, intellectual property, legal relations, legal regime.

Проблема определения понятия гражданских правоотношений и выделения их структурных элементов является в настоящее время одной из ключевых в гражданском праве и требует внимательного изучения. В этой связи представляется изначально посмотреть на структуру правоотношений, которая, представляя собой его внутреннее строение, состоит из взаимосвязанных друг с другом элементов, и форму, которая определяет его содержание и значение [1, с. 1].

Сегодня существуют споры по поводу того, что входит в структуру гражданских правоотношений. По мнению С.С. Алексеева к элементам гражданского правоотношения относят содержание (различая при этом материальное — поведение субъектов и юридическое — права и обязанности), субъект и объект правоотношения [2, с. 67]. Р.О. Халфина же включает в число элементов правоотношения реальное поведение его участников, однако исключает объект [3, с. 211]. Рассмотрев труды ученого, цивилиста Г.Ф. Шершеневича, мы приходим к выводу, что он выделял четыре элемента гражданского правоотношения — субъект, объект, право и обязанность [4, с. 170]. О.С. Иоффе и М.Д. Шаргородский не охватывают в состав правоотношения реальное содержание, ограничивая его юридическим содержанием, субъектами и объектами [5, с. 201].

Е.А. Суханов относит к элементам гражданских правоотношений: субъект, объект, тип правовой связи (гражданские правоотношения формируются как правоотношения между равноправными субъектами, в которых обязанность корреспондирует с субъективным правом как притязанием, а не как велением), содержание прав и обязанностей [6, с. 720].

Исходя из приведенных мнений ученых, мы пришли к выводу, что в структуру гражданских правоотношений обычно включаются субъект, объект и содержание.

Вместе с тем, наиболее дискуссионным в доктрине остается вопрос о том, что подразумевается под объектом гражданских правоотношений. Так, сегодня в науке гражданского права нет единого мнения относительно

определения объекта гражданского права. Полемика цивилистов заключена в проблеме понимания, регулируемого правом явления. Среди возможных подходов к решению можно выделить наиболее распространенные. Прежде всего, ряд ученых поддерживает концепцию, в основе которой существует идея «объект есть благо». Противоположное мнение складывается вокруг идеи того, что «объект – это поведение участников правоотношения». Третья группа ученых полагает, что при определении объекта необходимо рассматривать правовой режим. Согласно последней концепции, объектом правового регулирования является правовой режим таких категорий, как имущество (включая вещи и имущественные права), информация, работы, услуги, результаты интеллектуальной деятельности, нематериальные блага.

Концепция первого подхода поддерживалась известным ученым Габриэлем Феликсовичем Шершеневичем. Анализируя данную проблему, он сформулировал тезис: «никаких правовых благ не существует, право лишь обеспечивает пользование благами, то есть тем, что в действительной жизни признается благом» [7, с. 186]. Таким образом, можно сказать, что категория правовых благ не существует, поскольку право по своему назначению лишь регламентирует пользование ими. В соответствии с данным тезисом благо как объект права следует понимать в качестве экономического блага. В общем понимании экономическое благо – это средство удовлетворения потребностей людей.

Развитие данного подхода можно увидеть в работах М.М. Агаркова. Им было замечено: «во избежание путаницы лучше было бы рационализировать терминологию и считать объектом права то, на что направлено поведение обязанного лица, прежде всего вещь» [8, с. 22]. Однако такой подход предполагает, что правоотношение может быть безобъектным, так как обязательство, по его мнению, направлено на определенное имущественное благо, имеющее ценность для кредитора, а не на действия обязанных лиц. Поведение участников правоотношений им было предложено рассматривать в рамках содержания данного правоотношения, а именно то, что должен сделать пассивный субъект и то, что может требовать активный субъект.

Гражданское законодательство определяет перечень того, что относится к объектам гражданских прав в ст. 128 Гражданского Кодекса Российской Федерации (далее – ГК РФ), а именно материальные и нематериальные блага. Таким образом, к объектам гражданских прав относятся вещи (включая

наличные деньги и документарные ценные бумаги), иное имущество, в том числе имущественные права (включая безналичные денежные средства, в том числе цифровые рубли, бездокументарные ценные бумаги, цифровые права); результаты работ и оказание услуг; охраняемые результаты интеллектуальной деятельности и приравненные к ним средства индивидуализации (интеллектуальная собственность); нематериальные блага [9].

Сторонники второго подхода справедливо критикуют базис «объект – благо»: право может регулировать только определенное поведение участников гражданских правоотношений, но не может регулировать посторонние явления окружающего мира. Иначе говоря, субъективные права и обязанности назначают способность определять объем и границу возможного и должного поведения субъектов гражданского правоотношения в процессе их деятельности по осуществлению своих прав и исполнению обязанностей. Именно такая деятельность субъектов образует общественное отношение, которое право и призвано регулировать. Таким образом, Е.А. Суханов определяет объект гражданского права как деятельность или поведение субъектов правоотношения [10, с. 145].

Развивая данную концепцию, В. А. Лапач предлагает выделять в качестве объекта «сознание и волю обязанного лица, на которое воздействует энергия, заключенная в норме права и материальный объект - внешний объект, с которым обязанное лицо осуществляет практическую деятельность» [11, с. 544].

Данная позиция встречает следующую критику. Например, Белов В.А. высказывает следующую позицию, опровергая истинность вышеупомянутого подхода. Концепция «объект – действие» предполагает, что посредством действий должны реализовываться гражданские правоотношения [12, с. 458]. Однако, если рассматривать данное утверждение в таком ключе, то действия лиц будут составлять фактическое содержание данных правоотношений. Таким образом, действие приобретает образующее, изменяющее или прекращающее значение, что не позволяет назвать действия лица объектом, поскольку оно приобретает форму юридического факта. Другая позиция по отношению к концепции «объект-действие» была сформулирована В.И. Сенчищевым: действие лица основывается на его сознании и воле, которые присущи непосредственно личности. «Утверждение о том, что человек является «объектом» права, идет вразрез с гуманистической

концепцией права и уравнивает человеческую личность творческому потенциалу, которой обязано своим существованием в, том числе, и право как одно из достижений мировой культуры, с явлениями иного порядка, лишенными созидательной силы», - замечает Сенчищев [13, с. 139].

Третий подход к определению объекта гражданского права основывается на правовом режиме определенных гражданско-правовых категорий, таких как имущество, услуги, нематериальные блага и т.д. Основываясь на содержании данной концепции возникает необходимость определения правового режима как правового явления. Сенчищев В.И. определяет правовой режим как совокупность правовых предписаний, определяющих права, обязанности, запрет и дозволения, и, основанных на них субъективных правовых притязаний, регулируемых позитивным правом в отношении предмета или явления, которое они регулируют [14, с.114]. Таким образом, можно сказать, что вещь может быть предметом правового регулирования, если на нее можно распространить право собственности. Следовательно, вещи обращаются в имущество только при наличии прав, которые действуют в отношении них.

Р.Ф. Галеева придерживается следующего мнения по поводу данной концепции. Правовой режим действительно закрепляется за благами, в отношении которых субъекты вступают в правоотношения, однако нельзя отождествлять правовой режим с объектом гражданского права. Это обусловлено тем, что блага могут иметь разный правовой режим, например, правовой режим имущества или правовой режим нематериальных благ [15, с. 91].

Все концепции понимания данного явления позволяют анализировать его происхождение, что дает возможность более точно разобраться в сущности анализируемого понятия.

Подводя общий итог сказанному, сделаем вывод о том, что гражданские правоотношения и выделение их структурных элементов остаются важным вопросом в гражданском праве. Классическая структура включает в себя субъект, объект и содержание. Вместе с тем, остается не решенной проблема определения объекта правоотношений: одни ученые рассматривают его как благо, другие — как действия участников. На наш взгляд, под объектом следует понимать поведение участников правоотношения, т.к. именно такая деятельность субъектов образует общественные отношения, которые призваны регулировать право.

Список литературы

1. Козырев, А.В. Структура гражданских правоотношений // Вестник магистратуры. 2023. – С.1-2.
2. Алексеев, С.С. Общая теория социалистического права: Курс лекций. Вып. 2. Свердловск, 1964. – 203 с.
3. Халфина Р.О. Вопросы теории права. М.: Юрид.лит, 1961. – 351 с.
4. Шершеневич Г. Ф. Общая теория права. 3 изд. М.: Изд. Бр. Башмаковых, 1995. — 186 с.
5. Иоффе, О.С., Шаргородский, М.Д. Вопросы теории права. М.: Юрайт, 1961. – 381 с.
6. Суханов Е.А. Гражданское право: Учебник в 4 томах. 3 изд. М.: Волтерс Клувер, 2006. — 720 с.
7. Шершеневич Г. Ф. Общая теория права. 3 изд. М.: Изд. Бр. Башмаковых, 1995. — С. 186.
8. Агарков М.М. Обязательство по советскому гражданскому праву // Избранные труды по гражданскому праву. Т. 1 М., 2002 — 22с.
9. "Гражданский Кодекс Российской Федерации. Часть первая" от 30.11.1994 № 51-ФЗ // Собрание законодательства Российской Федерации. 1994 г. № 32.
10. Суханов Е.А. Гражданское право: Учебник в 4 томах. 3 изд. М.: Волтерс Клувер, 2006. — 720 с.
11. Белов В.А. Гражданское право. Т. I. Общая часть. Введение в гражданское право. 3 изд. М.: Юрайт, 2016. — 622 с.
12. Сенчищев В. И. Объект гражданского правоотношения // Актуальные вопросы гражданского права. М., 1998. — 139–158 с.
13. Сенчищев В. И. Государственное регулирование прав на недвижимость и сделок с ней // Журнал российского права. 1999. № 12. 114 с.
14. Галеева Р. Ф. Сущность объектов гражданского права // Ученые записки Казанского универ. Серия Гуманитарные науки. 2009. №151. 91-97 с.
15. Кияткина М.М. Гражданское правоотношение // Успехи современной науки. 2015. № 4. С. 76-77.
16. Лапач В. А. Система объектов гражданских прав. Теория и судебная практика / В. А. Лапач. - СПб. : Юрид. Центр Пресс, 2002. — 544 с.
17. Монгуш С. К. Объекты и субъекты гражданских правоотношений // Вестник магистратуры. 2022. №1-2 (124). URL: <https://cyberleninka.ru/article/n/obekty-i-subekty-grazhdanskih-pravootnosheniy> (дата обращения: 29.10.2024).

DOI 10.46916/20122024-2-978-5-00215-623-8

**АНАЛИЗ ОСОБЕННОСТЕЙ УГОЛОВНОЙ ОТВЕТСТВЕННОСТИ
ЗА ПОСРЕДНИЧЕСТВО ВО ВЗЯТОЧНИЧЕСТВЕ
В РОССИЙСКОЙ ФЕДЕРАЦИИ**

Гришин Денис Александрович

к.ю.н., доцент

Бердюгина Арина Алексеевна

Дидыч Ионна-Натали Романовна

студенты

Уральский федеральный университет
имени первого Президента России Б.Н. Ельцина

Аннотация: Статья посвящена анализу особенностей уголовной ответственности за посредничество во взяточничестве в Российской Федерации. Рассмотрены эволюция нормативного регулирования этого вида преступления, а также современные проблемы его квалификации. На основе анализа судебной практики выявлены сложности определения умысла посредника, проблемы доказательной базы и квалификации действий участников коррупционных схем. Отмечены недостатки законодательства, коллизии и пробелы, которые затрудняют правоприменение. Сделан вывод о необходимости совершенствования законодательства и выработки новых методических рекомендаций для судов.

Ключевые слова: посредничество во взяточничестве, уголовная ответственность, коррупция, статья 291.1 УК РФ, судебная практика, доказательная база.

**ANALYSIS OF THE FEATURES OF CRIMINAL LIABILITY
FOR MEDIATION IN BRIBERY IN THE RUSSIAN FEDERATION**

Grishin Denis Aleksandrovich

PhD, Docent

Berdyugina Arina Alekseevna

Didych Ionna-Natali Romanovna

students

Ural Federal University
named after the first President of Russia B.N. Yeltsin

Abstract: The article is devoted to the analysis of the features of criminal liability for mediation in bribery in the Russian Federation. The evolution of the normative regulation of this type of crime, as well as modern problems of its qualification are considered. Based on the analysis of judicial practice, the difficulties in determining the intent of the intermediary, the problems of the evidence base and the qualification of the actions of participants in corruption schemes are revealed. The shortcomings of the legislation, collisions and gaps that complicate law enforcement are noted. A conclusion is made on the need to improve the legislation and develop new methodological recommendations for the courts.

Key words: mediation in bribery, criminal liability, corruption, Article 291.1 of the Criminal Code of the Russian Federation, judicial practice, evidence base.

Российская Федерация является государством с достаточно высокой степенью восприятия коррупции. Это говорит о том, что коррупция и различные формы коррупционной деятельности имеют в РФ широкое распространение.

Классическая форма коррупционного правонарушения состоит из взяткодателя и взяточника. Однако с течением времени, по мере развития общества и правоотношений, появился институт профессиональных посредников – людей, обладающих обширными знакомствами в разных слоях общества, благодаря которым они могут осуществлять взаимодействие между сторонами незаконной сделки и организовать её течение.

Очевидно, что деятельность посредников во взяточничестве, которая не была официально уголовно наказуемой до 1922 года, не могла не привлечь внимание властей. Собственно, именно в связи с пробелами в уголовном праве об ответственности посредников во взяточничестве, в УК РСФСР 1922 г. была предусмотрена статья 114 «Посредничество в совершении означенного преступления, а равно укрывательство взяточничества» [5, с. 90].

Вышеуказанная статья была всего лишь первым шагом на пути противодействия деятельности посредников во взяточничестве. В современном УК РФ ответственность за посредничество во взяточничестве предусмотрена статьей 291.1 УК РФ.

Базовая формулировка преступного деяния согласно ч.1 ст.291.1 УК РФ звучит следующим образом: «Посредничество во взяточничестве, то есть непосредственная передача взятки по поручению взяткодателя или взяткополучателя либо иное содействие взяткодателю и (или) взяткополучателю в достижении, либо реализации соглашения между ними о получении и даче взятки в значительном размере».

Учитывая вышесказанное, мы можем охарактеризовать самые важные характеристики данного состава преступления.

Первое, на что следует обратить внимание – это то, что лицо, привлекаемое к ответственности по статье 291.1 УК РФ, вполне могло бы вписываться в рамки состава ст.290 УК РФ (получение взятки) и ст. 291 УК РФ (дача взятки). Так как посредник выполняет задачу по налаживанию связи между сторонами и способствует реализации договоренностей, то мы не можем сказать о каких-либо явных препятствиях причисления посредника к стороне взяткодателя или взяточника. В процессе дачи и получения взятки посредник выступает своеобразным пособником. Тем не менее законодатель предусмотрел для посредника во взяточничестве отдельный состав преступления.

Вполне возможно, что необходимость индивидуализации ответственности посредника была вызвана тем, что появились такие влиятельные люди, которые были способны организовывать коррупционные сделки и специализировались непосредственно на них. Соответственно, у этих посредников не было какого-либо конкретного «работодателя».

Состав ст.291.1 УК РФ привлекает достаточно много внимания со стороны российских исследователей. В результате своих исследований учёные приходят к неутешительным выводам о проблемах в антикоррупционном законодательстве. Так, один из авторов пишет, что «анализ следственной и судебной практики свидетельствует о том, что в ряде случаев расследование взяточничества проводится неквалифицированно, без учета содержания криминалистических характеристик, следственных ситуаций, без реализации комплекса соответствующих средств их разрешения и не удовлетворяет социальные потребности. Отчасти это связано с несовершенством действующего законодательства: уголовная ответственность за преступления, предусмотренные ст. 290, 291 УК РФ; не устранены коллизии уголовного, гражданского законодательства и законодательства о государственной гражданской службе; уголовно-

процессуальное и оперативно-розыскное законодательство не выступает надежным инструментом реализации задач предварительного следствия по делам о взяточничестве и др.» [8, с. 323].

Некоторые авторы также установили ряд проблем в квалификации по статье 291.1 УК РФ. Так, исследователи обращают внимание на проблему интеллектуального аспекта посредничества во взяточничестве. «Об интеллектуальном посредничестве во взяточничестве можно говорить при совершении преступления как в форме действия, так и в форме бездействия. При этом квалификация интеллектуального посредничества во взяточничестве не учитывает передачу взятки. Посредничество во взяточничестве, совершенное в форме способствования достижению или реализации соглашения между взяткодателем и взяткополучателем (интеллектуальное посредничество), признается оконченным независимо от того, состоялась ли передача денежных средств, составляющих предмет взятки» [1, с. 249-250].

В поисках новых проблем квалификации и реализации уголовной ответственности за посредничество во взяточничестве, мы также обратились к судебной практике.

Первым приговором, который был изучен нами, был Приговор Новгородского районного суда Новгородской области от 09 сентября 2022 г. по делу N 1-715/2022.

В рамках данного приговора Суд рассмотрел дело в отношении обвиняемого в покушении на посредничество во взяточничестве в крупном размере (ч. 3 ст. 30, п. «б» ч. 3 ст. 291.1 УК РФ). Обвинение было связано с его действиями в качестве посредника, направленными на получение взятки для должностного лица — заместителя директора филиала организации (условное «лицо N1»). Целью было получение незаконного денежного вознаграждения в размере 10% от сумм, поступающих подрядной организации в рамках рамочного договора.

Обвиняемый согласился содействовать передаче денежных средств, рассчитывая на дальнейшее покровительство со стороны должностного лица в своей коммерческой деятельности. Однако преступление не было доведено до конца по независимым от обвиняемого обстоятельствам.

В ходе исследования обстоятельств произошедшего и дальнейшего расследования были установлены определённые проблемы.

Во-первых, основной трудностью в подобных делах является сбор достаточных доказательств умысла посредника, особенно при отсутствии факта непосредственной передачи денег. Судебный акт демонстрирует, что действия обвиняемого квалифицировались как покушение, так как преступление не было завершено. Однако доказательства его намерений базировались на косвенных факторах: договорённостях с должностным лицом и создании схемы для перевода средств. Это показывает важность качественного документирования и оперативно-розыскных мероприятий.

Во-вторых, законодательная конструкция ст. 291.1 УК РФ предполагает высокую степень детализации ролей участников. В данном случае посредничество обвиняемого основывалось на его согласии участвовать в схеме, а не на реальных действиях по передаче взятки. Суду потребовалось обосновать, что уже сам факт согласия является достаточным для квалификации действий как покушения.

Учитывая вышесказанное, мы можем точно утверждать, что в статье 291.1 УК РФ имеются три сложно доказуемых фактора, затрудняющие применение данной статьи в судебной практике:

- доказательство умысел посредника;
- квалификация действий, приведших к фактическому получению или передаче взятки, в случае отсутствия явных доказательств намерения передать взятку;
- разделение роли инициатора и посредника в рамках одной схемы.

После этого мы перешли к анализу Приговора Промышленного районного суда г. Ставрополя Ставропольского края от 15 сентября 2022 г. по делу N 1-780/2022 и обнаружили там ещё большее количество недостатков.

Прежде всего, следует обратить внимание на проблемы доказательной базы. Несмотря на наличие досудебного соглашения о сотрудничестве между подсудимым и прокурором, в тексте не прослеживается достаточная детализация доказательств, подтверждающих факты посредничества и получения взятки. Хотя приводятся признательные показания подсудимого, суд не указал, каким образом их достоверность была проверена в условиях оперативно-розыскных мероприятий. Это может вызывать сомнения в полноте объективного исследования обстоятельств дела.

Также в приговоре предоставляется недостаточно полная характеристика фигурантов дела. При описании роли установленного лица

(следователя) и других участников процесса, акцент сделан преимущественно на их служебных полномочиях, без анализа возможных мотивов или обстоятельств, которые могли повлиять на их действия. Отсутствие информации о мотивации может ослабить восприятие выводов суда о наличии у подсудимого и установленного лица умысла на совершение преступления.

В приговоре наблюдаются недостаточно четкие формулировки, касающиеся временных рамок совершения преступления. Например, выражение «дата, точное время следствием не установлено» используется многократно, что свидетельствует о недоработке следственных органов в установлении ключевых обстоятельств преступления. Такие формулировки снижают убедительность обвинительного заключения.

Также мы видим проблему субъективности оценки сотрудничества подсудимого со следствием. Суд в значительной степени основывает свою оценку на заключении досудебного соглашения о сотрудничестве. Однако отсутствует критический анализ того, насколько показания подсудимого действительно способствовали раскрытию преступления. Это создает предпосылки для сомнений в обоснованности смягчения наказания подсудимому.

Принимая во внимание вышесказанное, мы можем сказать, что статья 291.1 УК РФ имеет ряд теоретических и практических проблем. С точки зрения теории уголовного права исследователи указывают на различные противоречия и коллизии коррупционных статей в УК РФ. На практике также имеются значительные проблемы, основные из них мы раскрыли во время анализа приговоров. Судебные приговоры по ст.291.1 УК РФ имеют как процедурные, так и содержательные недостатки, которые могут повлиять на его устойчивость в случае обжалования. Мы считаем, что низкое качество правосудия приведёт к ещё большему ухудшению законодательства. В связи с этим, судебной инстанции важно осуществлять регулярную сверку собственной практики, утверждать новые рекомендации по работе и тем самым демонстрировать законодательной власти направление для развития законов.

Список литературы

1. Анпилогова А. В., Анциферова А. А. Уголовная ответственность за посредничество во взяточничестве: проблемы теории и практики // Новые, появляющиеся и видоизменяющиеся формы преступности: научные основы противодействия (Долговские чтения). – 2022. – С. 248-251.

2. Багаутдинов Ф. Н. Актуальные вопросы уголовной ответственности за взяточничество //Вестник Казанского юридического института МВД России. – 2024. – Т. 15. – №. 1 (55). – С. 46-52.

3. Белов Ф. О. Особенности квалификации и проблемы привлечения к уголовной ответственности за посредничество во взяточничестве в Российской Федерации //Вестник магистратуры. – 2024. – с. 36.

4. Герасимова Е. В., Хавдок А. М. Актуальные проблемы уголовной ответственности за посредничество во взяточничестве //Закон и право. – 2022. – №. 5. – С. 132-134.

5. Замараев В. И. Посредничество во взяточничестве: Генезис Становления и развития законодательства в XX-XXI вв //Вестник Нижегородского университета им. НИ Лобачевского. – 2022. – №. 5. – С. 90-96.

6. Замараев В. И. Посредничество во взяточничестве: пробелы в законодательной трактовке //Baikal Research Journal. – 2021. – Т. 12. – №. 2. – С. 28.

7. Поликашина О. В. Актуальные вопросы освобождения от уголовной ответственности в случае явки с повинной при посредничестве во взяточничестве //Редакционная коллегия. – С. 117.

8. Тилинина А. О. Взятничество как составная часть коррупции, уголовная ответственность за посредничество во взяточничестве //Редакционная коллегия кандидат технических наук, научный сотрудник светличная ла (отв. Ред.) Доктор экономических наук, научный сотрудник чернова тв политехнический институт (филиал) ДГТУ в г. Таганроге наука и современность: материалы всероссийской научно-практической. – 2022. – с. 322-324.

9. Христюк А. А. Становление и развитие уголовной ответственности за посредничество во взяточничестве в российском законодательстве XX-XXI веков //Личность, общество и государство в правовом измерении. – 2021. – с. 338-345.

10. Эттель Ю. Р. Регламентация посредничества во взяточничестве в России и за рубежом //Моя профессиональная карьера. – 2020. – Т. 1. – №. 8. – С. 33-36.

ОБЫЧАЙ КАК ИСТОЧНИК МЕЖДУНАРОДНОГО ЧАСТНОГО ПРАВА

Харенков Илья Евгеньевич
Артемов Матвей Павлович

студенты

Научный руководитель: **Иванова Татьяна Александровна**

к.ю.н., доцент,

доцент кафедры международного права
ФГБОУ ВО «Саратовская государственная
юридическая академия»

Аннотация: Данное исследование раскрывает значимость правового обычая в системе международного частного права и демонстрирует его устойчивую позицию среди других источников права. В эпоху активного развития правовых отношений обычай не утратил своего значения в качестве ключевого источника международного частного права. Особенно заметна роль торговых обычаев, которые активно применяются при урегулировании конфликтов в области международной торговли. Российское законодательство, в частности Гражданский кодекс РФ, официально закрепляет статус обычая как правового источника, что особенно актуально для гражданских правоотношений с международным элементом.

Ключевые слова: международное частное право, обычай, источник права, иностранный элемент, международный торговый обычай.

CUSTOM AS A SOURCE OF PRIVATE INTERNATIONAL LAW

Kharenkov Ilya Evgenievich
Artemov Matvey Pavlovich

Scientific supervisor: **Ivanova Tatyana Alexandrovna**

Abstract: This study reveals the importance of legal custom in the system of private international law and demonstrates its stable position among other sources of law. In the era of active development of legal relations, custom has not lost its

importance as a key source of private international law. The role of trade customs, which are actively used in the settlement of conflicts in the field of international trade, is especially noticeable. Russian legislation, in particular the Civil Code of the Russian Federation, formalizes the status of custom as a legal source, which is especially important for civil relations with an international element.

Key words: private international law, custom, source of law, foreign element, international trade custom.

Обычай, юридическая сила которого признавалась еще древнеримскими юристами, на сегодняшний день является одним из значимых источников права, в т.ч. и международного частного права. Его уникальная способность устранять правовые лакуны и объединять страны мирового сообщества подчеркивает его исключительную важность. При этом он не должен противоречить действующему законодательству и опираться на устоявшуюся длительную практику, базирующуюся на принципе рациональности при урегулировании правовых отношений.

В свою очередь, в законодательстве Великобритании для признания юридической силы обычая необходимо наличие ряда критериев. В частности, он должен существовать «с незапамятных времен». Кроме того, обычай обязан непрерывно действовать на протяжении всего периода своего существования. Важным условием является четкая определенность сферы применения обычая - он должен ясно указывать территорию действия, круг субъектов и свою сущность. Также обычай должен обладать рациональным правовым содержанием и носить императивный характер для всех лиц, подпадающих под его юрисдикцию [2, с. 35].

В соответствии со статьей 5 Гражданского кодекса Российской Федерации [1], обычаем является сложившееся и широко применяемое в какой-либо области предпринимательской или иной деятельности, не предусмотренное законодательством правило поведения, независимо от того, зафиксировано ли оно в каком-либо документе. Иными словами, при осуществлении любой деятельности четко сформулированная поведенческая норма активно используется в качестве основы для реализации и формирования гражданско-правовых прав и обязанностей. Обычай в российской правовой системе также подлежит применению к гражданско-правовым отношениям с участием иностранного элемента, на его основе

определяется право, подлежащее применению к гражданско-правовым отношениям с участием иностранных граждан или иностранных юридических лиц либо гражданско-правовым отношениям, осложненным иным иностранным элементом. Эти обычаи могут быть как национальные (российские), так и международные. Они могут иметь как материальное, так и коллизионное содержание.

Международная торговая палата разработала Международные правила толкования торговых терминов «Инкотермс 2000», которые стали эталоном торговых обычаев и получил широкое признание в сфере международного частного права. В 2011 году вступили в силу новые Международные правила толкования торговых терминов «Инкотермс 2010 (публикация МТП N 715)» [3].

В Германии, Франции и Австрии приравнивают Инкотермс к международному обычаю [4, с. 138]. Для нашего государства они представляют один из документов, регулирующих торговые отношения, что обусловлено участием России в Венской конвенции, согласно которой, если стороны ссылаются на определенный обычай в контракте, они обязаны следовать его условиям в своих деловых взаимоотношениях. При этом термин «обычай» охватывает широкий спектр документации, используемой участниками торговых операций.

Среди важных международных документов выделяются также и Принципы УНИДРУА [5], охватывающие широкий спектр норм права – от базовых концепций до специфических положений. Они постепенно обретают статус общепризнанных торговых обычаев, сформированных на основе реальной практики международного делового оборота. В их состав входят фундаментальные правила о добросовестности в деловых отношениях, свободе договора и учете сложившихся обычаев, а также дополнительные положения о сроках исковой давности, представительстве и последствиях нарушения обязательств. Несмотря на то, что они носят необязательный характер, они характеризуются особой юридической значимостью в тех случаях, когда стороны правоотношения прямо договорились об их применении или включили в заключённый договор ссылку на общие обычаи права.

Таким образом, в процессе многолетней международной коммерческой практики формируются деловые обычаи, которые, хотя и не создаются

непосредственно государствами, активно применяются в судебной практике. Впоследствии эти судебные решения могут найти отражение в национальном законодательстве стран. Российская правовая система также признает значимость таких обычаев в сфере международных отношений и активно их использует. Важно подчеркнуть, что легитимным источником международного частного права становится только тот обычай делового оборота, который получил официальное признание государства. При этом основными адресатами данных норм выступают участники международных коммерческих отношений.

Список литературы

1. Гражданский кодекс РФ (часть первая): федер. закон от 30.1994 № 51-ФЗ: ред. от 08.08..2024) // Собрание законодательства РФ. 2024. №. 33 (часть I). Ст. 4933. Доступ из справ.-правов. системы «КонсультантПлюс».
2. Кравченко Д.Е., Кравченко М.Е. Правовой обычай как источник права в различных правовых системах // Вопросы российской юстиции. 2020. № 10. С. 33-37.
3. Международные правила толкования торговых терминов «Инкотермс 2010 (публикация МТП N 715)». Доступ из справ.-правов. системы «КонсультантПлюс».
4. Попова А.А., Макаревич М.Л. Роль Инкотермс в международной торговой практике // Инновационная экономика: перспективы развития и совершенствования. 2018. № 1(27). С. 136-140.
5. Принципы международных коммерческих договоров (Принципы УНИДРУА). Документ разработан Международным институтом унификации частного права (УНИДРУА) в 1994 г. // Законность 1994. № 12. Доступ из справ.-правов. системы «КонсультантПлюс».

DOI 10.46916/20122024-3-978-5-00215-623-8

**КРИМИНАЛИЗАЦИЯ МЕЛКОГО ВЗЯТОЧНИЧЕСТВА
В РОССИЙСКОМ УГОЛОВНОМ ПРАВЕ**

Гришин Денис Александрович

к.ю.н., доцент

Дидыч Ионна-Натали Романовна

Бердюгина Арина Алексеевна

студенты

Уральский федеральный университет
имени первого Президента России Б.Н. Ельцина

Аннотация: В статье рассматривается криминализация мелкого взяточничества в российском уголовном праве, обосновывается необходимость введения статьи 291.2 УК РФ и анализируются спорные аспекты её применения. На основе судебной практики выявлены проблемы доказывания умысла, соразмерности наказаний и целесообразности уголовного преследования за минимальные суммы взяток. Автор предлагает дифференцировать ответственность за коррупционные правонарушения, перенести мелкое взяточничество в административное законодательство и сохранить уголовную ответственность за более серьезные деяния.

Ключевые слова: коррупция, мелкое взяточничество, уголовная ответственность, судебная практика, соразмерность наказания, криминализация.

**CRIMINALIZATION OF PETER BRIBERY
IN RUSSIAN CRIMINAL LAW**

Grishin Denis Aleksandrovich

Candidate of Law, Associate Professor

Didych Ionna-Natali Romanovna

Berdyugina Arina Alekseevna

students

Ural Federal University
named after the first President of Russia B.N. Yeltsin

Abstract: The article examines the criminalization of petty bribery in Russian criminal law, substantiates the need to introduce Article 291.2 of the Criminal Code of the Russian Federation and analyzes controversial aspects of its application. Based on judicial practice, the problems of proving intent, proportionality of punishments and expediency of criminal prosecution for minimum amounts of bribes have been identified. The author suggests differentiating responsibility for corruption offenses, transferring petty bribery to administrative legislation and maintaining criminal liability for more serious acts.

Keywords: corruption, petty bribery, criminal liability, judicial practice, proportionality of punishment, criminalization.

Российская Федерация является государством, в котором довольно сильно распространена коррупция. В связи с этим, государство стремится модернизировать свою антикоррупционную политику. Коррупция как социальное явление является недопустимым – это понятно. Однако в стране всё также довольно часто появляются громкие случаи, связанные с чиновниками высших эшелонов власти. За 2024 год есть много случаев, когда за коррупционные преступления задерживались высокопоставленные представители Министерства обороны РФ.

Одной из тактик по борьбе с коррупцией, которой пользуется законодатель, является криминализация любого, даже самого незначительного взяточничества. Так, в УК РФ с 2016 года включена статья 291.2 УК РФ «Мелкое взяточничество», которая предусматривает ответственность за получение взятки, дачу взятки лично или через посредника в размере, не превышающем десяти тысяч рублей.

Исследуя причины криминализации мелкого взяточничества, один из авторов указал, что такая необходимость появилась ввиду того, что в 2012-2015 годах большое количество уголовных дел по факту получения или дачи взятки возбуждались при размере взятки менее 10 000 рублей [5, с. 64]. Следовательно, из-за массовости таких взяток и было принято решение о привлечении взяточников к уголовной, а не к административной ответственности.

На первый взгляд, реакция уголовного закона на даже самые малозначительные размеры взятки можно воспринять как политику нулевой терпимости к явлению коррупции. Однако, настолько ли эффективна такая политика? Обратимся к мнению исследователей.

Исследования одного из авторов, которая рассуждала о целесообразности введения в УК РФ обратила внимание на то, что согласно формулировке диспозиции ч.1 ст.291.2 УК РФ, уголовную ответственность будет влечь за собой любая взятка. Например, условный чиновник, получивший взятку размером в 100 рублей за то, что он закроет глаза на недостаток каких-то обязательных документов и окажет услугу взятодателю – подвергнется уголовному наказанию. Данный автор задалась вопросом о том, не является ли данное преступление малозначительным [3, с. 67].

Поиск ответа на данный вопрос следует с изучения норм УК РФ. Согласно ч.2 ст.14 УК РФ, не является преступлением действие (бездействие), хоть формально и содержащее признаки какого-либо деяния, предусмотренного УК РФ, но в силу малозначительности не представляющее общественной опасности. Признак малозначительности официально не растолкован, но мы можем предположить, что под малозначительностью следует понимать такую степень общественной опасности преступления, при которой оно не наносит той степени ущерба, которая могла бы повлечь за собой значимые негативные последствия.

Возвращаясь к вопросу о том, следует ли наказывать должностных лиц за взятки в размере 100 рублей, мы обратимся к родовому объекту главы 30 УК РФ, в которой и находится анализируемая статья. Объект данного преступления – интересы государственной службы и службы в органах местного самоуправления. Следовательно, любое отклонение от исполнения своих профессиональных обязательств как госслужащего можно считать значимым нарушением интересов службы.

Чтобы наше утверждение о необходимости наказывать даже за самые незначительные взятки было ещё более очевидным, давайте представим, что гражданин Б., один раз в неделю получает от гражданина В. взятку в 500 рублей за то, что последний подписывает необходимые ему документы «не глядя». Если на первый взгляд такая взятка кажется незначительной, то если умножить сумму данной взятки на количество недель – получится 26 000 рублей в год. Эта сумма уже квалифицируется по статье 290 УК РФ, что влечёт ещё большую ответственность. Поэтому, наказание даже за самую малозначительную взятку мы считаем уместным.

Однако, мы всё же хотим отметить, что статья 291.2 УК РФ больше уместна в рамках КоАП РФ, так как уголовная ответственность должна

наступать за самые ощутимые для страны и общества преступления, а не за мелкие взятки чиновников. Соответственно, мы предлагаем градацию ответственности, согласно которой за мелкое взяточничество должна назначаться административная ответственность, а за взятки сверх 10 000 рублей – уголовная.

Некоторые исследователи считают, что криминализация мелкого взяточничества уместна, так как широко распространена. В подтверждение данной позиции рассмотрели статистику по коррупционным преступлениям за 2020 год. Так, В 2020 г. зарегистрировано преступлений коррупционной направленности 30 813, из которых связанные со взяточничеством – 14 548, в том числе получение взятки – 4174, дача взятки – 3 649, посредничество во взяточничестве – 1 451, мелкое взяточничество – 5274. Таким образом, в числе преступлений, связанных со взяточничеством, мелкое взяточничество составляет примерно половину – 36,2 % [8, с. 24].

Анализируя данную статистику, мы пришли к выводу, что формально, результаты расчётов правильные, но по факту – нет. Обусловлено это тем, что случаи мелкого взяточничества охватывают как дачу, так и получение взятки, тогда как ст. 290 и 291 УК РФ образуют отдельные составы преступлений. Следовательно, для более справедливого оценивания соотношения необходимо сравнивать статьи 290 и 291 УК РФ в совокупности. Посредничество во взяточничестве мы оставим вне анализа, так как оно может сопровождать как мелкое взяточничество, так и взятки в значительных размерах.

В результате мы можем увидеть такие цифры: 7 823 (статьи 290 и 291 УК РФ) фактов против 5 274 (статья 291.2 УК РФ). Статьи 290 и 291 в совокупности составляют 53,7% от количества преступлений, связанных со взяточничеством. Следовательно, мы не можем утверждать, что мелкое взяточничество более распространённо.

Вполне возможно, что мелкое взяточничество ввиду большей суровости наказания за него скрывается тщательнее. С другой стороны, мы можем предположить, что перспектива уголовной ответственности даже за мельчайшую взятку спровоцировала тенденцию на увеличение суммы взяток, ведь разница уголовной ответственности незначительна.

С целью поиска практических проблем реализации уголовной ответственности за мелкое взяточничество мы обратились к судебной

практике. Первым приговором, который мы проанализировали, стал Приговор Заволжского районного суда г. Ярославля Ярославской области от 07 сентября 2022 г. по делу N 1-239/2022.

В приговоре подсудимый был признан виновным в покушении на дачу взятки в размере 550 рублей, что квалифицировано по ч. 3 ст. 30, ч. 1 ст. 291.2 УК РФ. Суд установил, что подсудимый осознавал противоправный характер своих действий, действовал самостоятельно, без подстрекательства со стороны должностных лиц, и намеревался передать денежные средства за незаконное бездействие сотрудников полиции, а именно за непривлечение его к административной ответственности. Важной деталью является отказ сотрудников полиции принять взятку и их действия, направленные на пресечение данного преступления.

Одной из ключевых особенностей данного дела является то, что подсудимый добровольно признал свою вину и согласился на рассмотрение дела в особом порядке, что свидетельствует о полном признании обстоятельств и снижении процессуальных издержек. Это также стало основанием для назначения ему более мягкого наказания. При этом суд отметил, что преступление, предусмотренное ст. 291.2 УК РФ, относится к категории преступлений небольшой тяжести, что соответствует законодательной направленности на снижение уголовно-правового преследования за мелкие преступления.

Однако анализ данного приговора позволяет выделить несколько проблемных аспектов. Во-первых, размер взятки, фигурирующий в деле (550 рублей), вызывает вопросы относительно соразмерности усилий правоохранительных органов и суда для пресечения подобных деяний. В практике нередко встречаются ситуации, когда административные меры могли бы оказаться более эффективным инструментом воздействия. Таким образом, возникает необходимость пересмотра целесообразности уголовной ответственности за мелкое взяточничество, особенно в случаях с минимальной суммой.

Ещё одна проблема привлечения к наказанию за мелкое взяточничество в уголовном праве касается дифференцированности наказаний. Суд принял во внимание наличие смягчающих обстоятельств, включая наличие у подсудимого малолетних детей, раскаяние и признание вины. Однако при назначении штрафа в 5000 рублей за преступление, предусмотренное ст. 327

УК РФ, и 10 000 рублей за покушение на мелкое взяточничество, возникает вопрос об адекватности такого соотношения. В данном случае штраф за мелкое взяточничество превышает штраф за использование поддельного документа, что может восприниматься как дисбаланс в оценке общественной опасности двух преступлений.

Анализ другого приговора – Приговор Угличского районного суда Ярославской области от 26 августа 2022 г. по делу N 1-161/2022, позволил выявить другие практические проблемы реализации уголовной ответственности по статье 291.2 УК РФ. Данный приговор также связан с попыткой дачи взятки инспекторам ДПС.

Интересным аспектом является то, что подсудимый, осознавая незаконность своих действий, несмотря на предупреждения инспекторов, продолжил реализацию преступного умысла. Этот момент подчеркивает наличие у подсудимого прямого умысла и его понимание последствий.

Отдельно стоит отметить, что преступление не было доведено до конца исключительно из-за отказа инспекторов принимать взятку. Таким образом, суд справедливо квалифицировал действия подсудимого как покушение на преступление, предусмотренное ч. 3 ст. 30 и ч. 1 ст. 291.2 УК РФ.

Одной из проблем, отмеченной в данном деле, является возможность различного толкования умысла подсудимого при покушении на дачу взятки. Хотя суд подробно описал обстоятельства и намерения подсудимого, такие дела часто вызывают сложности при доказывании умысла на дачу именно взятки, а не, например, «неофициальной благодарности». Это поднимает вопрос необходимости единообразия в подходах к рассмотрению подобных дел, особенно когда речь идет о небольших суммах.

Приговор демонстрирует, с одной стороны, грамотное правоприменение, а с другой – поднимает вопросы унификации подходов к квалификации подобных преступлений. Одним из ключевых аспектов дела стал отказ инспекторов от взятки, что говорит об их высоком уровне профессиональной этики, однако такие действия не всегда являются универсальными. Это подчеркивает важность дополнительного обучения и инструктажа сотрудников правоохранительных органов.

В заключение можно отметить, что криминализация мелкого взяточничества в Российской Федерации стала закономерной реакцией на масштабность данного явления. Однако практика применения статьи 291.2 УК

РФ выявляет ряд спорных аспектов. С одной стороны, законодательная позиция о необходимости наказывать даже за самые незначительные проявления коррупции обоснована с точки зрения защиты интересов государственной службы. С другой стороны, возникает вопрос о целесообразности уголовного преследования за действия, общественная опасность которых минимальна.

Анализ судебных приговоров показал, что мелкое взяточничество, несмотря на небольшие суммы, действительно подрывает доверие к государственным институтам. Однако при квалификации таких преступлений возникают сложности с доказыванием умысла, а также вопросы соразмерности наказания. Более того, использование уголовных мер в отношении минимальных сумм может казаться чрезмерным как с правовой, так и с экономической точки зрения, учитывая затраты на судебное разбирательство.

Исходя из всего вышеизложенного, представляется целесообразным рассмотреть возможность введения градации ответственности за коррупционные преступления. Перенос мелкого взяточничества в сферу административного права мог бы способствовать более рациональному распределению ресурсов правоохранительных органов, сохраняя уголовное преследование для более значимых коррупционных деяний. Такой подход не только повысил бы эффективность борьбы с коррупцией, но и способствовал бы формированию более справедливой и гибкой правоприменительной практики.

Список литературы

1. Алафьев М. М. Квалифицирующий признак мелкого взяточничества (ч. 2 ст. 291.2 УК РФ) //Вестник Санкт-петербургского университета МВД России. – 2023. – № 2 (98). – С. 116-123.

2. Андреева Ж. А. Некоторые проблемы законодательной регламентации уголовной ответственности за мелкое взяточничество (статья 291.2 УК РФ) //Правовые исследования молодых ученых (для магистрантов и аспирантов). – 2022. – с. 141-145.

3. Ермакова О. В. Сложности толкования мелкого взяточничества (ст. 291.2 УК РФ) //Борьба с преступностью: теория и практика. – 2020. – с. 67-69.

4. Заболотная С. Н. Предмет мелкого взяточничества (ст. 291.2 УК РФ) //Молодёжь Сибири-науке России. – 2020. – с. 102-106.
5. Ирвад В. В. К вопросу о криминализации уголовной ответственности за мелкое взяточничество (ст. 291.2 УК РФ) //Современные проблемы теории и практики права глазами молодых исследователей. – 2020. – с. 63-66.
6. Корякина В. А. Проблемы квалификации мелкого взяточничества (ст. 291.2 УК РФ) //Аммосов-2023. – 2023. – С. 83-85.
7. Лепешкина О. И. Мелкое взяточничество как самое распространенное коррупционное преступление «статья 291.2 мелкое взяточничество //Уголовная политика и правоприменительная практика. – 2020. – с. 168-173.
8. Лепешкина О. И. Об ошибке в ст. 291.2 «мелкое взяточничество» УК РФ//Право и законность: вопросы теории и практики. – 2021. – с. 23-24.
9. Орцханова Т. М., Кузнецова О. А. К вопросу о дополнительных квалифицирующих признаках мелкого взяточничества: реалии практики по ст. 291.2 УК РФ и «перспективы» совершенствования в контексте обеспечения национальной безопасности //Тамбовские правовые чтения имени Ф.Н. Плевако. – 2020. – с. 327-332.
10. Сарычев А. В., Архипцев И. Н. Проблемы квалификации мелкого взяточничества и вопросы совершенствования ст. 291.2 УК РФ //Проблемы правоохранительной деятельности. – 2022. – №. 4. – с. 14-19.

УДК 343.72

**ПРОБЛЕМЫ НАЗНАЧЕНИЯ И ИСПОЛНЕНИЯ
НАКАЗАНИЯ В ВИДЕ ШТРАФА**

Имаева Алина Камилловна

Ю-ЮОП-204Б

Институт права

Исмагилова Гульназ Талгатовна

студент

Ю-ЮОП-204Б

Институт права

Аннотация: В статье изучены основные проблемы уголовно-правового регулирования назначения штрафа, статистические данные, а также проведен анализ судебной практики о назначении наказания в виде штрафа.

Ключевые слова: уголовно-правовое регулирование, уголовное наказание, штраф, судебное решение, исполнение штрафа, обжалование, злостное уклонение, мера наказания.

**PROBLEMS OF CRIMINAL LAW REGULATION
OF FINE IMPOSITION**

Imaeva Alina Kamilovna

Ismagilova Gulnaz Talgatovna

Abstract: The article examines the main problems of criminal-legal regulation of the imposition of a fine, statistical data, and also analyzes judicial practice on the imposition of a penalty in the form of a fine.

Key words: criminal law regulation, criminal punishment, fine, court decision, execution of fine, appeal, malicious evasion, punishment.

На протяжении длительного времени законодатели стремятся найти методы адекватной реакции на преступное поведение, которые в максимальной степени способствовали бы выполнению задач, поставленных

перед уголовным правом. Наказание является самой распространенной формой уголовно-правового воздействия. Однако вопросы о том, какие виды наказаний следует применять более широко и какие из них являются действительно эффективными, остаются без однозначного ответа как в теоретическом, так и в практическом аспектах [1, с. 130].

Система наказаний в российском уголовном законодательстве представлена в статье 44 Уголовного кодекса Российской Федерации, где содержится исчерпывающий список уголовных наказаний, упорядоченных в определенном порядке [2, с. 32]. Первое место в этом списке занимает штраф, а последнее - смертная казнь. Если исходить из принципа, согласно которому наказания организованы от менее строгих к более строгим, то штраф можно считать самым наименее строгим уголовным наказанием. Но является ли это действительно справедливым?

Сравнение максимального срока обязательных работ (480 часов) и максимального размера штрафа (5 миллионов рублей) однозначно указывает на то, что штраф, вопреки распространённому мнению, не является самым мягким видом уголовного наказания. Более того, введение в законодательство метода расчёта штрафа, кратного стоимости предмета преступления, еще больше усиливает это утверждение. Несмотря на попытки законодателя повысить применяемость штрафов, их доля в общем объёме уголовных наказаний остаётся относительно низкой и колеблется.

Статистические данные демонстрируют определённую нестабильность: В 2019 г. и 2020 г. взыскивалось около 15% штрафов, в 2021 г. - было уплачено чуть менее 18% штрафов из назначенных. Это говорит о том, что законодательные изменения не всегда приводят к желаемому результату, и эффективность штрафов как меры наказания требует более глубокого анализа [3, с. 108]. Ключевым фактором низкой эффективности штрафов является их низкая исполняемость. Только около 20% назначенных штрафов уплачиваются в срок. Эта проблема имеет несколько аспектов.

Статья 46 УК РФ (часть 3) предписывает суду учитывать материальное положение осужденного и его семьи при определении размера штрафа. Однако, судебная практика показывает, что предсказать будущее финансовое положение осужденного крайне сложно. После вынесения приговора могут произойти значительные изменения: потеря работы, тяжелая болезнь с

длительной потерей трудоспособности, изменения в семейном положении, влекущие за собой новые финансовые обязательства (например, содержание детей после развода). Эти непредвиденные обстоятельства значительно усложняют исполнение приговора и приводят к тому, что назначенный штраф становится фактически невыполнимым.

Необходимо отметить также низкий уровень информированности населения о процедуре обжалования решений о назначении штрафов, что приводит к тому, что многие осужденные не знают своих прав и не предпринимают попыток обжалования необоснованно высоких, по их мнению, штрафов [5, с. 97]. В-третьих, на практике часто возникают сложности с определением масштаба ущерба, причиненного преступлением, что существенно влияет на размер штрафа, особенно если применяется метод кратного расчёта к стоимости предмета преступления. Как пример может служить Апелляционное определение Московского городского суда от 24 января 2024 г. №33-0250/2024, где гражданке был нанесен ущерб, причинённый заливом квартиры, и с ответчика в нижестоящей инстанции помимо суммы ущерба, также были взысканы иные расходы, в том числе и штраф. Судом были исследованы доказательства, и принято решение о пересмотре доказательств и изменений резолютивной части, также и в части наказания, в связи с несоразмерным вынесенным решением ранее.

Определение реальной стоимости может быть затруднено в случае, например, незаконного оборота товаров или оказания услуг, цена которых может быть искусственно занижена. Это может привести к несоразмерности наказания и снижению его эффективности. В связи с этим необходимо разработать более эффективные механизмы оценки стоимости ущерба, которые учли бы все нюансы и факторы, влияющие на цену. Для повышения эффективности штрафов как вида уголовного наказания необходимо комплексное реформирование. Это включает совершенствование процедуры взыскания, повышение квалификации судебных приставов, упрощение процедуры обжалования, разработку более прозрачных и объективных методов оценки ущерба, а также внедрение современных информационных технологий для отслеживания исполнения судебных решений. Кроме того, необходимо уделять больше внимания профилактическим мерам, направленным на предупреждение совершения преступлений. Только

комплексный подход позволит сделать штрафы действительно эффективным инструментом уголовного правосудия.

Стремление активно использовать штраф как меру наказания является весьма актуальным. Это обусловлено, прежде всего, снижением затрат на исполнение наказаний, так как нет необходимости содержать преступника в тюрьме. Кроме того, исключается влияние сокамерников – опасных преступников – на тех, кто совершил преступление небольшой или средней тяжести и осуждается, например, впервые. Также штрафы способствуют пополнению государственного бюджета [6, с. 20].

Тем не менее, согласно статистике научных исследований, цели и задачи штрафа не достигаются. Ежегодно, судебный департамент при Верховном Суде РФ на официальном сайте публикует статистические данные о деятельности федеральных судов общей юрисдикции и мировых судей. В соответствии с этой информацией, можно сделать вывод, что в 2023 году, как и ранее, самым назначаемым видом наказания остается штраф. Количество назначенных штрафов составляет около 4,1 млн., где средний денежный показатель равен 20 тысячам. Но эти цифры не говорят о том, что все они выплачиваются, процент выплат, в среднем, составляет 18%. В 2019 и 2020 годах – 15%.

Количество статей в Особенной части УК РФ, предусматривающих такую меру наказания, постоянно растет, однако ее эффективность остается низкой. Это связано с отсутствием рецензий и четких правил оценки имущества, а также рекомендаций по выбору адресатов штрафа. Кроме того, не обеспечен правильный и эффективный алгоритм исполнения приговора, а ответственность за уклонение от уплаты штрафа остается неясной.

Если штраф был назначен в качестве основного наказания, судебный пристав-исполнитель должен в течение 10-30 дней после истечения срока уплаты направить в суд представление о замене штрафа на другой вид наказания. Однако, как показывает практика, судьи не всегда удовлетворяют такие ходатайства, признавая причины неуплаты уважительными, хотя закон не предусматривает такой возможности.

Согласно части 5 статьи 46 УК РФ, в случае злого уклонения от уплаты штрафа, назначенного в качестве основного наказания, штраф может быть заменён на другой вид наказания, за исключением лишения свободы. Однако в этом случае есть определённое исключение.

Анализ судебной практики показывает, что при замене неуплаченного штрафа судьи имеют возможность назначать наказание, которое не соответствует санкции конкретной статьи Уголовного кодекса Российской Федерации. Некоторые авторы подчеркивают, что «слишком широкие рамки усмотрения при назначении наказания не всегда способствуют достижению единообразия и справедливости в действиях правоприменителей» [7, с. 218].

Как пример, можно привести решение Пятого кассационного суда общей юрисдикции Кассационное постановление от 7 августа 2024 г. N 77-1055/2024, где на осужденного был наложен штраф в размере 100 000 рублей, в качестве наказания, но оплата осужденным не была совершена, в связи с чем, было подано представление о замене штрафа иным видом наказания. В решении суд установил, что решение нижестоящей инстанции будет отменено и дело передано на новое судебное разбирательство. Чаще всего, суды оставляют такие решения без изменения, как было в Постановлении № 22-45/2020 от 27 мая 2020 г. по делу № 4/10-2/2020 1-го Западного окружного военного суда (Город Санкт-Петербург), где осужденный являлся злостно уклоняющимся от уплаты штрафа, в связи с чем, судебный-пристав подал представление о замене такого наказания на иное.

Если штраф назначен в качестве дополнительного наказания и не выплачен в установленный законом срок, судебный пристав-исполнитель инициирует исполнительное производство, составляет опись имущества и накладывает на него арест. Взыскание может быть обращено как на имущество, так и на заработную плату, пенсию, стипендию и другие виды дохода осужденного.

Таким образом, если штраф назначен в качестве основного наказания и осужденный злостно уклоняется от его уплаты, он может быть заменен другими видами наказаний. В то же время, если штраф является дополнительным наказанием, его замена другими видами наказаний не допускается.

Вопрос исполнения штрафов и их размеров регулярно становится темой обсуждения в научных работах специалистов в области уголовного права. Например, некоторые авторы подчеркивают: «Практика назначения судами штрафов, кратных стоимости предмета преступления, сталкивается с серьезными трудностями. Уровень исполнения и взыскания таких штрафов

крайне низок; коэффициенты кратности, используемые для определения суммы штрафа, не соответствуют реальности; сроки рассрочки недостаточны и не позволяют осуществить оплату; имеются неточности в нормативном регулировании исполнения штрафов со стороны уголовного и уголовно-исполнительного права; также наблюдается высокий уровень изменения назначенного наказания в апелляционной инстанции без изменения квалификации» [8, с. 212].

Если рассматривать наказание как результат совершения преступления, то наказание не может существовать без самого преступления. В случае, если наказание заменяется при уклонении от его исполнения, то новая мера наказания становится таковой для уклоняющегося. Это означает, что ее применение возможно только как следствие совершения нового преступления. Однако уклонение от уплаты штрафа в Уголовном кодексе РФ не считается преступлением. В итоге, при назначении наказания в упрощенном порядке права лица серьезно нарушаются: предварительное расследование по факту уклонения от наказания не проводится, защита не обеспечивается, и отсутствует судебное следствие. При этом причины неуплаты могут быть вполне уважительными или, наоборот, неуважительными.

Подводя итоги, можно сделать следующие выводы:

1. В определённом контексте адекватное исполнение штрафа может быть обеспечено его правильным назначением. Стоит более тщательно оценивать имущественное положение осуждённого, чтобы обеспечить реальность исполнения и гарантировать безусловность штрафа. Размер наказания должен соответствовать характеру и степени общественной опасности содеянного, а также учитывать личные качества правонарушителя.

2. Целесообразным является установление и обеспечение уголовной ответственности за злостное уклонение от уплаты штрафов в том случае, если нарушитель, имея возможность оплатить штраф, пытается избежать наказания. Так же стоит учитывать действительно ли у него нет возможности оплатить штраф, или он намеренно создает препятствия для неисполнения своего долга.

3. Правильное назначение штрафа действительно играет ключевую роль в его последующем исполнении. Важно учитывать, что штраф как мера наказания должен быть не только справедливым, но и реальным, чтобы осуждённый мог его выполнить. Для этого необходимо тщательно оценивать

имущественное состояние лица, подвергнутого наказанию. Размер штрафа должен быть пропорционален тяжести совершённого преступления, а также учитывать индивидуальные обстоятельства каждого случая. Это включает в себя такие факторы, как возраст, социальное положение, наличие иждивенцев и другие аспекты, которые могут повлиять на способность осуждённого выполнить наказание. Кроме того, следует учитывать характер и степень общественной опасности преступления.

Таким образом, правильное назначение штрафа, основанное на всесторонней оценке индивидуальных обстоятельств и общественной опасности деяния, имеет решающее значение для обеспечения его реального исполнения и достижения целей

Список литературы

1. Боровиков В. Б., Смердов А. А. Уголовное право. Общая часть. М.: Юрайт. 2023. 269 с.
2. Медведев Е. В. Уголовное право России. Общая часть. М.: Юрайт. 2024. 222 с.
3. Сверчков В. В. Уголовное право. Общая часть. М.: Юрайт. 2023. 331 с.
4. Сверчков В. В. Введение в уголовное право. Уголовный закон. М.: Юрайт. 2024. 202 с.
5. Уголовная ответственность и наказание / под ред. А. В. Наумова, А. Г. Кибальника. М.: Юрайт. 2024. 139 с.
6. Уголовная ответственность и наказание / под ред. И. А. Подройкиной. М.: Юрайт. 2023. 270 с.
7. Уголовное право. Общая часть. Краткий курс / под ред. И. Я. Козаченко. М.: Юрайт. 2023. 376 с.
8. Дядькин Д.С. Введение в уголовное право. Уголовный закон. М.: Юрайт. 2024. 202 с.

© А.К. Имаева, Г.Т. Исмагилова, 2024

**СЕКЦИЯ
ТЕХНИЧЕСКИЕ
НАУКИ**

КЛЮЧЕВЫЕ ПРОБЛЕМЫ НАГРЕВАТЕЛЬНЫХ ПЕЧЕЙ В НЕФТЕПЕРЕРАБОТКЕ

Ведрученко Виктор Родионович

профессор кафедры «Теплоэнергетика»,

д-р техн. наук, профессор

Васильев Егор Петрович

аспирант

ФГБОУ ВО «Омский государственный университет

путей сообщения»

Аннотация: Статья посвящена проблемам эксплуатации и модернизации нагревательных печей в нефтехимической отрасли. Рассмотрены такие проблемы, как техническое устаревание оборудования, низкая энергоэффективность, высокие эксплуатационные затраты и экологические риски. Также предложен ряд решений для устранения ключевых проблем, таких как техническое устаревание оборудования, низкая энергоэффективность, высокие эксплуатационные затраты и экологические риски.

Ключевые слова: нефтехимический комплекс, трубчатые печи, энергоэффективность, техническое устаревание, экологические риски, регенерация тепла.

KEY ISSUES OF HEATING FURNACES IN OIL REFINING

Vedruchenko Viktor Rodionovich

Vasilyev Egor Petrovich

Abstract: The article addresses the challenges of operating and modernizing heating furnaces in the petrochemical industry. Issues such as equipment obsolescence, low energy efficiency, high operating costs, and environmental risks are considered. A range of solutions is proposed to tackle key issues like equipment obsolescence, low energy efficiency, high operating costs, and environmental risks.

Key words: petrochemical complex, tubular furnaces, energy efficiency, equipment obsolescence, environmental risks, heat recovery.

На предприятиях нефтехимического комплекса работает много установок теплообменных аппаратов различных конструкций. Среди них значительную часть составляют специальные теплообменники аппараты, такие как трубчатые печи, использующие тепло отходящих газов при сжигании жидкого и газообразного топлива.

Печи различаются по конструкции и эксплуатационным параметрам в зависимости от типа используемого топлива. На установках АТ, АВТ и вторичной перегонки бензина, печи НФС применяются для нагрева углеводородных сред. Температура нагрева составляет от 300 до 500 °С. Чтобы эффективно использовать такие печи, нужны инженерные методы прогнозирования изменений в технологическом потоке. Они должны быть основаны на достоверных аналитических и экспериментальных материалах [1].

Проблемы, такие как отказы автоматики, неравномерный нагрев, разрывы трубок и сложности, возникающие при переработке различных смесей сырой нефти, подчеркивают присущую этим системам уязвимость. Поскольку нефтеперерабатывающие предприятия ориентируются на растущие требования к эксплуатационной надежности, в условиях старения инфраструктуры, вероятность катастрофических отказов остается серьезной проблемой в отрасли.

Одной из более общих проблемы присущей всем типам нагревательных печей можно выделить их износ и техническое устаревание. Стареющие печи требуют тщательного профилактического обслуживания для обеспечения оптимальной работы. По мере старения печей, процесс технического обслуживания часто усложняется из-за необходимости более коротких интервалов технического обслуживания и возрастающих трудностей с выполнением профилактических мер. Поэтому крайне важно разработать индивидуальные планы технического обслуживания, которые учитывают уникальные условия каждой печи и улучшают выявление потенциальных проблем до их обострения [1]. По мнению М. А. Берлина, представленному в работе [2], ключевой фактор, который ограничивает срок службы трубчатых печей, — это продолжительное термическое старение из-за высоких

температур. Вследствие этого процесса меняется микроструктура металла и уменьшается его долговременная прочность. Из-за значительного перегрева труб рабочие параметры процесса при эксплуатации оборудования нарушаются. Всё это приводит к сбоям в производстве.

Также стоит отметить, что большинство нагревательных печей были введены в эксплуатацию больше двух десятилетий назад и их технико-экономические показатели не отвечают современным требованиям в области экологичности и энергоэффективности. Таким образом можно выделить три основные проблемы, связанные с моральным и техническим устареванием нагревательных печей.

1. Низкая скорость нагрева из-за старых конструктивных особенностей;
2. Высокая стоимость ремонта и частые неисправности;
3. Неравномерность распределения тепла из-за несовершенства старых конструкций.

Наибелеее распространение получили нагревательные печи, работающие на мазуте. Мазут как вид топлива в нагревательных печах получил столь широкое применение из-за избыточного его количества на нефтезаводах до того момента как были внедрены более глубокие методы переработки нефти. Это вызвало удорожание мазута и экономической неэффективности его использования. Стоит отметить, что мазутные печи хотя и эффективны, но их эксплуатация затруднена такими факторами как обильное образование сажи на поверхностях нагрева, высокие эксплуатационные затраты на очистку и хранение мазута и выбросы загрязняющих веществ в атмосферу [3].

Одним из способов решения проблем, связанных с мазутными печами, является переход на газ. На нефтеперерабатывающих комплексах часто присутствует попутный газ, а также газ, выделяющийся в процессе переработки нефти. В статье Ларионова В. М. подробно описан процесс данного перехода с предложениями по стабилизации процесса горения газа в связи с неконтролируемыми изменениями его состава [4].

Одним из перспективных подходов к повышению энергоэффективности является использование систем регенерации тепла. В этих системах используется пара регенеративных горелок, которые чередуют нагрев воздуха для горения и рекуперацию тепла из выхлопных газов. Этот цикл

обеспечивает исключительно высокую тепловую эффективность, достигая температуры предварительного нагрева воздуха от 150°C до 260°C , тем самым повышая общую энергоэффективность печи.

Следует отметить методы интенсификации теплообмена, который способствует повышению как эффективности и надежности нагревательных печей, так и их энергоёмкости [4]. В радиационной камере трубчатых печей, где 85–90% тепла передаётся нагреваемому продукту через излучение, одним из способов улучшения теплообмена является нанесение покрытия с высокой степенью черноты. Искусственное увеличение степени черноты способствует более эффективному теплообмену, что позволяет экономить топливо и повышать общую эффективность работы печи. [6].

Также интенсификацию теплообмена можно добиться посредством изменения конвективной части достижения максимально возможной скорости движения дымовых газов. Этого можно добиться путём сокращения расстояния до минимально возможного, а также за счёт уменьшения диаметра или изменения способа размещения. У каждого из этих методов есть свои преимущества и недостатки. Например, повышение скорости дымовых газов влечёт за собой увеличение сопротивления воздушному потоку, что отрицательно влияет на расход электроэнергии, затрачиваемой на работу дымососов. [6].

Теплоотдача может быть повышена за счёт установки рёбер на внешней поверхности конвекционных труб, так как передача тепла по трубам в конвекционной камере в основном зависит от теплообмена дымовых газов. В работах [7] представлены способы улучшения теплообмена путём установки шипов или рёбер на поверхности теплообменных труб.

При длительной эксплуатации трубчатой печи существует риск накопления отложений на поверхности труб в конвекционной камере. Согласно исследованию трубчатых печей, представленному в [6], для поддержания симметричности движения дымовых газов, а также для предотвращения перегрева и повреждения труб конвекционных змеевиков, рекомендуется устанавливать шипы или рёбра на трубы в вертикальном положении. Исследования показывают, что с увеличением температуры в диапазоне от 600 до 950°C степень черноты всех огнеупорных материалов уменьшается до 0,5–0,7. В то же время степень черноты специальных керамических покрытий возрастает с повышением температуры. Кроме того,

такие покрытия повышают механическую прочность огнеупоров, особенно их устойчивость к абразивному износу, что позволяет продлить срок их службы в 3–5 раз [6].

Основным стимулом для модернизации и технического переоснащения нагревательных печей в нефтепереработке является не только экономическая выгода, достигаемая различными техническими решениями, приведенными выше, а также ужесточение экологических квот на выбросы загрязняющих веществ.

Основной экологической проблемой является высокий уровень выбросов углекислого газа (CO_2) и других загрязняющих веществ, таких как оксиды серы (SO_x) и азота (NO_x). Согласно исследованию [8] традиционные нагревательные печи могут выделять до 1000 тонн CO_2 в год на одну установку. Это связано в большей степени с низким КПД данных печей и особенностями наиболее часто используемого вида топлива для данных печей, а именно мазут.

Для снижения экологического негативного воздействия на окружающую среду можно рассмотреть несколько вариантов:

1. Для сокращения выбросов NO_x можно использовать установку селективного каталитического восстановления;
2. Использование систем и технологий рекупераций тепла для повышения энергоэффективности;
3. Переход на альтернативные виды топлива или возобновляемые источники энергии.

Вывод: Анализируя литературные данные можно сделать вывод о том, что только комплексные стратегии улучшения могут обеспечить быструю финансовую отдачу при минимальных капитальных вложениях, что приводит к повышению эффективности до 30-40%. Такие "быстрые победы" могут принести немедленный доход в течение 3-4 месяцев, в то время как устойчивая экономия может быть достигнута в течение более длительного периода благодаря внедрению передовых практик. По мере ужесточения правил и нормативов в отношении выбросов и воздействия на окружающую среду, нефтеперерабатывающие заводы могут столкнуться с увеличением эксплуатационных расходов.

Список литературы

1. Вера Николаевна Лысова, Ришад Абдулхакимович Хайбулов
Компиляция данных по оптимизации работы трубчатых печей // Нефтегазовые технологии и экологическая безопасность. 2023. № 3.
2. Берлин М. А. Износ основных элементов трубчатых печей. М.: Недра, 1964. 101 с.
3. Сапрыкина Лолита Сергеевна, Осечкина Александра Артуровна, Зуйков Александр Владимирович Оптимизация процесса горения в трубчатых печах с целью стабилизации режима работы // НефтеГазоХимия. 2021. №1-2.
4. Ларионов Виктор Михайлович, Сайфуллин Эмиль Ринатович, Назарычев Сергей Александрович, Малахов Алексей Олегович, Ваньков Юрий Витальевич Алгоритм оптимизации процесса сжигания попутного нефтяного газа в тепловых энергетических установках с учетом непостоянства его состава // Известия вузов. Проблемы энергетики. 2017. №3-4.
5. Данилов О. Л., Гаряев А. Б., Яковлев И. В. и др. Энергосбережение в теплоэнергетике и теплотехнологиях: учеб. для вузов / под ред.: А. В. Клименко. М.: Изд. дом МЭИ, 2010. 220 с.
6. Гизатуллин И. Ф. Повышение энергоэффективности работы трубчатых печей с применением высокоизлучающих керамических покрытий // Хим. техника. 2014. № 11. С. 18.
7. Иванова Ю. А., Кожухова Н. Ю. Интенсификация теплообмена в конвекционной камере трубчатой печи // Решетников. чтения. 2017. Т. 2. С. 137–138.

УДК 536.468

**УЛУЧШЕНИЕ ПОКАЗАТЕЛЕЙ РАБОТЫ КОТЕЛЬНЫХ
АГРЕГАТОВ ПРИ ПЕРЕВОДЕ НА СЖИГАНИЕ
ТРЕХКОМПОНЕНТНОГО ВОДОУГОЛЬНОГО ТОПЛИВА**

Ведрученко Виктор Родионович

профессор, доктор технических наук

Башуров Александр Броисович

аспирант

ФГБОУ ВО «Омский государственный университет
путей сообщения»

Аннотация: Рассмотрено одно из направлений улучшения показателей котельных агрегатов при переводе на сжигание суспензии водоугольного топлива (ВУТ) с добавлением горючего компонента. Приведены основные параметры улучшения теплофизических и кинетических параметров ОВУТ, вязкости и условий зажигания.

Ключевые слова: водоугольное топливо, органоводоугольное топливо, капля, горение, воспламенение, котельный агрегат.

**IMPROVEMENT OF BOILER UNIT PERFORMANCE
WHEN CONVERTING TO COMBUSTION
OF THREE-COMPONENT COAL-WATER FUEL**

Vedruchenko Viktor Rodionovich

Bashurov Aleksandr Broisovich

Abstract: One of the directions of improving the performance of boiler units when switching to combustion of a suspension of coal-water fuel (CWF) with the addition of a combustible component is considered. The main parameters for improving the thermal and kinetic parameters of CWF, viscosity and ignition conditions are given.

Key words: coal-water fuel (CWF), organo-coal-water fuel, drop, combustion, ignition, boiler unit.

Ежегодно предприятия энергетической сферы, использующие традиционные углеводородные ресурсы, такие как уголь, производят десятки миллионов тонн отходов в виде золы и шлаков, а также сотни миллионов кубометров газовых выбросов.

Вопросы использования жидкого топлива на базе водоугольных суспензий (ВУС) для промышленных энергетических нужд и крупных транспортных предприятий продолжают оставаться актуальными [1, с. 923]. Водоугольное топливо состоит из мельчайших частиц угля, взвешенных в воде, с добавками пластификаторов и других компонентов, обеспечивающих стабильность и горючесть смеси.

Цель настоящей работы заключается в рассмотрении методов улучшения эксплуатационных характеристик котельных установок при использовании угольного топлива, а также перспективных водоугольных и органоводоугольных суспензий.

Использование суспензий ВУТ вместо традиционного угля и мазута на тепловых электростанциях (ТЭС) и котельных помогает решить ряд важных задач: утилизацию промышленных отходов и освобождение значительных территорий, занятых под их хранение; расширение ресурсной базы ТЭС; улучшение пожарной безопасности при подготовке топлива, снижение температуры горения в топках и увеличение срока службы теплового оборудования. Использование водоугольного топлива способствует увеличению эффективности сжигания угля, дает возможность перерабатывать угольные шламы и уменьшает выбросы опасных веществ в атмосферу, включая оксиды серы и азота [2, с. 15].

Тем не менее, использование водоугольного топлива (ВУТ) связано с рядом технических ограничений, обусловленных его реологическими свойствами. Одним из основных недостатков является снижение температуры в топочной камере во время горения ВУТ [3, с. 46]. При распылении ВУТ могут образовываться крупные капли топлива из-за более высокой вязкости по сравнению с горячим мазутом. Эти крупные капли уменьшают площадь контакта топлива с воздухом-окислителем, что ведет к ухудшению эффективности сжигания вследствие замедленного воспламенения, неполного

сгорания капель, колебаний устойчивости пламени и, как результат, снижению КПД котла и увеличению выбросов несгоревших углеводородов. Кроме того, неравномерность состава ВУТ и низкая скорость реакции при воспламенении могут приводить к нестабильности факела в топке, что вызывает колебания температуры и снижает эффективность теплопередачи.

Для улучшения процесса зажигания водоугольных суспензий, увеличения продолжительности горения и повышения теплотворной способности в научных исследованиях рассматривается возможность добавления в состав ВУТ дополнительного жидкого горючего компонента (до 20% от общей массы). В качестве такого компонента при разработке трехкомпонентного органомоугольного топлива (ОВУТ) можно использовать имеющиеся в топливном хозяйстве котельной мазут, а также отработанные турбинные, трансформаторные и компрессорные масла. Добавление этого компонента изменяет теплофизические и кинетические характеристики ВУТ, его вязкость и условия воспламенения.

Принимая во внимание, что процесс воспламенения и горения капель композиционного жидкого топлива различных составов основывается на общих принципах, все же имеет свои особенности, таких как дисперсия твердых частиц, эффекты кипения и микровзрывы, которые в свою очередь зависят от свойств и концентрации компонентов. Процесс зажигания капли ОВУТ проходит через несколько важных этапов [4, с. 140]:

1. На начальном этапе происходит инерционный прогрев капли топлива.
2. Испарение влаги из верхнего слоя капли.
3. Испарение жидкого нефтепродукта и переход в газовую составляющую.
4. Термическое разложение частиц угля и образование горючих газов в процессе химических реакций.
5. Образование смеси воздуха с горючими газами вокруг капли.
6. Воспламенение топливной смеси воздуха, паров нефтепродукта и летучих.

7. Догорание углеродных частиц топлива.

В процессе зажигания и горения капля ОБУТ (рис. 1) происходит «микровзрывное» горение топлива. Этот эффект проявляется в резком увеличении объема капли, сопровождающемся ярким свечением и быстрым рассеиванием продуктов горения. Под воздействием энергии окружающего газа, водная составляющая капли ОБУТ нагревается и испаряется. Происходит уменьшение размера капли, изменяется состояние её поверхности (рис.1, а). Далее происходит послойное термическое разложение частиц угля и испарение жидкого горючего компонента. При заданной температуре и достижении определенного уровня концентрации горючих продуктов термического разложения угля и паров жидкого горючего компонента происходит газофазное воспламенение (рис. 1, б). Горение горючей смеси вокруг капли дополнительно прогревает всю массу топлива, особенно его поверхность.

Горение смеси горючих газов вокруг капли дополнительно прогревает всю массу топлива, происходит гетерогенное зажигание твёрдых компонентов топлива, горение углеродного остатка, сопровождающееся частичным диспергированием отдельных частиц и окончательное выгорание углерода с образованием зольного остатка.

Важно отметить, что разница во времени задержки зажигания ОБУТ становится менее выраженной при уменьшении размеров капли и увеличении температуры в камере сгорания. Так же на время задержки зажигания ОБУТ влияет вид используемого компонента. Например, ОБУТ с добавлением отработанного трансформаторного или турбинного масла время задержки зажигания значительно меньше, чем ОБУТ содержащий мазут. Масла, будучи более летучими нефтепродуктами по сравнению с мазутом, легче испаряются и воспламеняются при более низких температурах окислителя [4, с. 143]. При использовании ОБУТ на основе угольной пыли происходит увеличение инерционности и предельных температур зажигания и как следствие - повышение теплоты сгорания ОБУТ. Например, при изменении доли отработанного турбинного масла в композиции на основе фильтр-кека коксующегося угля в пределах от 0 до 15%, минимальная температура

зажигания снижается на 25-30 К, а время задержки зажигания уменьшается на 25-35% [4, с. 144].



Рис . 1. Видеogramмы зажигания и горения капель ОВУТ

С повышением содержания нефтепродукта в составе ОВУТ увеличивается теплота сгорания топлива. При повышении температуры ускоряются фазовые и химические процессы на поверхности и в глубине капель ОВУТ. В работе [5, с 26] установлено, что низшая теплота сгорания ОВУТ при содержании угля 48мас. % соответствует низшей теплоте сгорания ВУТ с содержанием угля 67,88мас. %.

Добавление горючего компонента не только улучшает условия зажигания, но и влияет на вязкость топлива. В исследовании [5, с. 30], посвященном изучению вязкости суспензий с добавлением жидких горючих компонентов, было выявлено, что введение жидкой горючей добавки увеличивает вязкость получаемого водоугольного топлива. Также на вязкость водоугольного топлива влияет тип используемого угля, что объясняется различиями в объемных долях частиц.

Экологическая значимость суспензий ОВУТ и ВУТ заключается в значительном уменьшении выбросов тяжёлых оксидов в результате сгорания

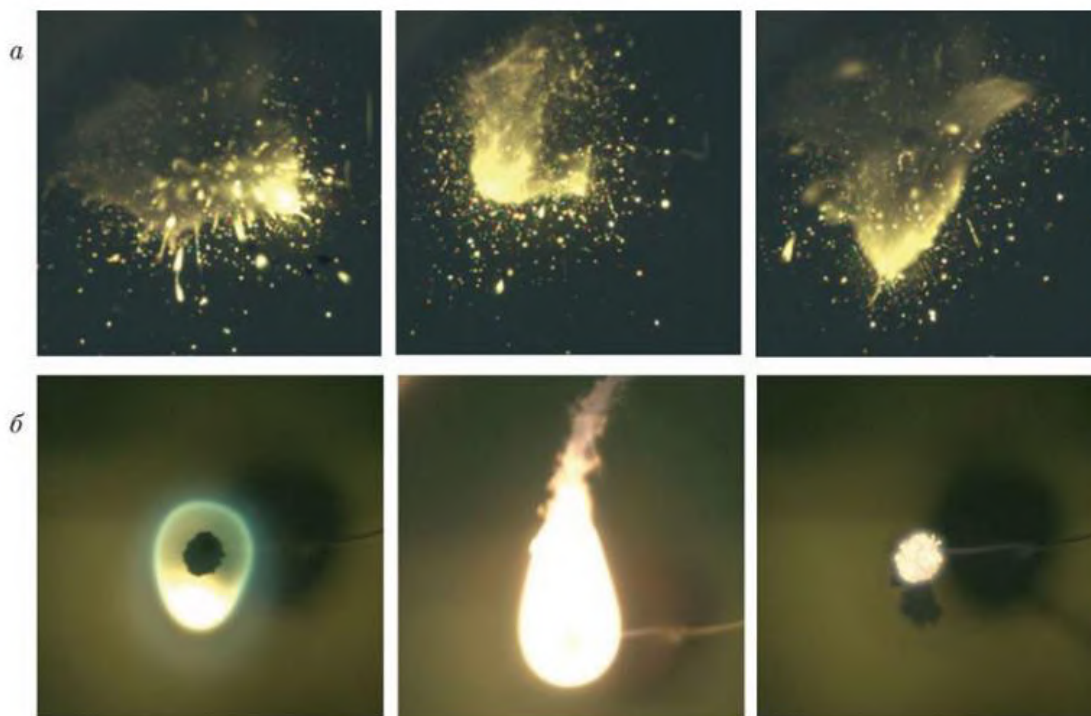
суспензионных топлив в условиях пониженной температуры в области горения и способности водяного пара связывать оксиды серы и азота.

Обобщая полученные результаты, можно сделать вывод, что добавление жидкого горючего компонента в суспензии ВУТ способствует на незначительное увеличение концентраций вредных выбросов. В тоже время, происходит уменьшение времени задержки зажигания коксового остатка за счет прогрева продуктов разложения частиц угля и паров горючей жидкости. Снижается температура зажигания на 20-50 °С, что позволяет компенсировать возможный рост концентраций выбросов CO_x, NO_x и SO_x. Кроме того, добавление жидкого горючего компонента способствует повышению температуры в зоне горения и улучшает полноту и характеристики зольного остатка.

Таким образом, очевидна целесообразность и эффективность применения трехкомпонентного водоугольного топлива в топках котельных агрегатов тепловых электростанций и котельных станций. Тщательный анализ всех характеристик процесса, включая состав топлива, используемые технологии и температуры сжигания, открывает для данного топлива значительные возможности в энергетической, экологической и экономической сферах.

Список литературы

1. Глушков Д.О., Захаревич А.В., Стрижак П.А., Сыродой С.В. Эволюция во времени температуры капли композиционного жидкого топлива при взаимодействии с потоком нагретого воздуха // «Теплофизика и аэромеханика» 2016, том 23, № 6. – С. 923-934.
2. Няшина, Г.С. Исследование способов снижения влияния тепловых электрических станций на окружающую среду при сжигании суспензионных топлив из отходов углеобогащения и биомассы: дис. кандидат наук: 05.14.14 - Тепловые электрические станции, их энергетические системы и агрегаты. Томск. 2018. 201 с.
3. Дмитриенко М.А., Няшина Г.С., Шлегель Н.Е., Шевырев С.А. Снижение антропогенных выбросов при сжигании углей и отходов их переработки в качестве компонентов органоводоугольных суспензий // Известия вузов. Проблемы энергетики. 2017, том 19 №3-4. – С. 41-52.

4. Вершинина К.Ю., Лырщиков С.Ю., Стрижак П.А., Зажигание топливных суспензий, приготовленных на основе отходов обогащения угля и нефтепродуктов // Физика горения и взрыва, 2018, том 54, №3 -С.137–146.

5. Зенков А.В., Гвоздяков Д.В., Губин В.Е. Влияние жидких горючих компонент на вязкость водоугольного топлива// Вестник ЮУрГУ. Серия: Энергетика. 2020, том 20. №3. - С. 26-32.

© В.Р. Ведрученко, А.Б. Башуров, 2024

**ПРОБЛЕМАТИКА ПОВЫШЕНИЯ НАДЕЖНОСТИ
ЗЕМЛЕРОЙНОГО ОБОРУДОВАНИЯ
СПЕЦИАЛЬНОЙ ТЕХНИКИ**

Крикун Сергей Николаевич

к.т.н., доцент

Колодницкий Алексей Петрович

магистрант

ФГБОУ ВО «Северо-Восточный
государственный университет»

Аннотация: В статье рассматриваются основные факторы снижения эксплуатационных характеристик землеройного оборудования, предложены методы повышения износостойкости и надежности оборудования, проанализированы практические данные об эффективности метода наплавки, сделаны выводы о целесообразности применения рассмотренных методов в реальной практике эксплуатации землеройных машин.

Ключевые слова: землеройное оборудование, эксплуатационные характеристики, методы повышения износостойкости и надежности.

**THE PROBLEM OF INCREASING THE RELIABILITY
OF EARTHMOVING EQUIPMENT OF SPECIAL EQUIPMENT**

Krikun Sergei Nilolaevich

Kolodnickiy Aleksei Petrovich

Abstract: The article considers the main factors of reducing the operational characteristics of earthmoving equipment, suggests methods to increase the wear resistance and reliability of equipment, analyzes practical data on the effectiveness of the surfacing method, and concludes on the expediency of using the considered methods in the real practice of operating earthmoving machines.

Key words: earthmoving equipment, performance characteristics, methods of increasing wear resistance and reliability.

К очевидным проблемам разработки грунтов на территории Северо-Востока, является влияние низких температур на эксплуатационные характеристики землеройной техники.

К этим проблемам относятся:

1. Уменьшение показателя захвата разрабатываемого материала рабочим инструментом вследствие налипания материала на инструмент.
2. Повышенный износ вследствие влияния низких температур на прочностные характеристики металлов.
3. Разрушение рабочих элементов землеройной техники вследствие комплексного влияния разрабатываемого материала (грунта) и низких температур.

Вопросы повышения надежности карьерной техники уже неоднократно поднимались в научных работах преподавателей и обучающихся кафедры энергетики, транспорта и строительства Северо-Восточного государственного университета (г. Магадан). Например, в статье о методе футеровки кузовов карьерных самосвалов, который был рассмотрен авторами Н. Г. Очирова и Е.А. Ельниковой. По мнению авторов, данный метод позволяет значительно увеличить срок службы кузова карьерного самосвала и сократить расходы на его содержание при правильном подборе футеровочного материала [3]. В статье авторов Крикуна С. Н. и Толмачева С. Я. рассматривались вопросы повышенного износа оборудования карьерной техники и основные подходы к повышению надежности оборудования [1].

В целом проблематика повышения надежности оборудования специальной техники является актуальной темой работ многих авторов в России и за рубежом. Связано это с тем, что, не смотря на высокое качество сталей, реальный срок эксплуатации конструкционных материалов достаточно низкий. По данным горнопромышленных предприятий в Магаданской области срок службы 1 зуба ковша экскаватора в условиях Северо-Востока не превышает 4-5 суток, ножи и протекторы ковша выдерживают не более полугода интенсивной работы. Доказано, что в условиях низких температур интенсивность износа элементов из стали значительно возрастает.

Таблица 1

Методы повышения износостойкости режущего инструмента

№ п/п	Методы защиты	Характеристика метода	Преимущества	Недостатки
1	Наплавка	При наплавке наносят слой расплавленного металла на оплавленную поверхность, что позволяет создать слой с практически любыми свойствами. Используется в изделиях с простой формой.	Высокая производительность труда. Особенно это проявляется в тех случаях, когда производится наплавка на большую площадь поверхности изделия, обладающего простой формой; - невысокая сложность процесса; - высокое качество работы	- высокая стоимость оборудования; - большая зона нагрева; - снижает усталостную прочность металлической детали
2	Напыление	При напылении расплавленные по всему объему или поверхности частицы материала будущего покрытия направляются на поверхность нагретой заготовки. При соударении с поверхностью обеспечивается хороший физический контакт с деталью.	- увеличение ресурса режущего и обрабатываемого оборудования; - уменьшение расхода металла, необходимого для создания оборудования; - повышение практически любых свойств металла	- дорогостоящее оборудование; - дорогостоящая стоимость материала
3	Защиты накладками	Межзубьевая защита должна сочетаться с профилем зубьев. Накладки защиты выполняют с креплением поверх режущей кромки, снизу или с обеих сторон сварным соединением.	- высокая пластичность; - возможность оснастки доп. - ребрами для повышения прочности конструкции; - не создаются напряжения.	- трудоемкость; - плохая ремонтпригодность

Продолжение таблицы 1

4	ТВЧ-Ток высокой частоты.	Закаляется только наружный слой до определенной температуры, а затем деталь быстро охлаждается и металл внутри детали сохраняет свои изначальные свойства.	- регулирование подачи тока; - регулирование толщины закаленного слоя; - минимальное коробление; - закалка позволяет заменить легированные стали более дешевыми углеродистыми	- для деталей сложной формы изготовление индуктора затруднительно; - на деталях, имеющих глубокие впадины не удается получить равномерную толщину закаленного слоя.
---	--------------------------	--	--	--

Согласно практическим данным (таб. 1) можно сделать вывод, что все методы повышения износостойкости режущего инструмента являются трудоемкими и дорогостоящими, поэтому в реальной практике увеличиваются простои техники на восстановление оборудования и растут издержки. По этой причине, например, в ООО «Модерн Машинери Фар Ист», являющейся крупнейшим поставщиком горной техники в Магаданской области, длительное время рассматривались варианты изготовления собственных сменных элементов навесного оборудования бульдозеров.

Имеющиеся практические данные позволяют сделать выводы о характере отказов режущих элементов оборудования, которые работают в прямом контакте с грунтом.



Рис. 1. Образцы исследуемых коронок рыхлителя

Например, метод наплавки металла считается достаточно эффективным. В одной из научных статей проводилось наблюдение за свойствами

наплавленной коронки рыхлителя для бульдозера Komatsu D375A. Объектом исследования была изношенная коронка рыхлителя (рис. 1) [2].

На фотографии видно коронку с большим износом, у которой отсутствует рабочая грань. Металлографическим анализом выявлено что материал коронки рыхлителя наиболее близок к отечественной легированной стали 35ХГСА. Эта сталь применяется при изготовлении ответственных конструкций, а также при изготовлении деталей, работающих в условиях износа. Стоит отметить, что восстановление изношенных коронок рыхлителя до первоначальных размеров ввиду большого износа требует больших затрат и технологических трудностей, и это в свою очередь является невыгодно экономически. Таким образом, не смотря на очевидные преимущества представленных методов восстановления и защиты деталей их реальное применение на практике не всегда целесообразно технически и экономически.

Список литературы

1. Крикун, С. Н. Ускоренный износ навесного оборудования карьерной техники как проблема горнопромышленных предприятий / С. Н. Крикун, С. Я. Толмачев // , 27 ноября 2023 года, 2023. – С. 47-52.
2. Натурные испытания служебных характеристик наплавленной коронки рыхлителя бульдозера Komatsu D375A / Д. И. Лебедев, М. В. Федоров, Н. И. Голиков [и др.] //Наука и образование. 2016. № 2(82). С. 81-87.
3. Очиров, Н. Г. Футеровка кузовов карьерных самосвалов / Н. Г. Очиров, Е. А. Ельникова // Вестник Северо-Восточного государственного университета. – 2020. – № 34. – С. 38-42.

© С.Н. Крикун, А.П. Колодницкий, 2024

УДК 62-6, 62-5

**ИЗМЕНЕНИЕ ТЕМПЕРАТУРНОГО СОСТОЯНИЯ
ДВИГАТЕЛЯ КАМАЗ-740.30.260 ПРИ ПРОГРЕВЕ
В УСЛОВИЯХ НИЗКИХ ТЕМПЕРАТУР**

Таран Алексей Анатольевич

начальник учебной части

заместитель начальника

кафедра автобронетанковой службы

Военный учебный центр

Кубанский государственный аграрный

университет им. И.Т. Трубилина

Путин Егор Алексеевич

курсант

Кубанский государственный аграрный

университет им. И.Т. Трубилина

Научный руководитель: **Лаврентьев Валерий Павлович**

к.т.н.

ФГБОУ ВО «Кубанский государственный
аграрный университет им. И.Т. Трубилина»

Аннотация: Данная статья детально исследует влияние низких температур на эксплуатационные характеристики дизельного двигателя КамАЗ-740.30.260, включая его механические, термодинамические и химические параметры. Обсуждаются проблемы, возникающие при старте и прогреве двигателя в условиях отрицательных температур, а также даются рекомендации по оптимизации процесса подготовки автомобиля к работе в зимний период.

Ключевые слова: влияние условий низких температур на работу двигателя, воздействие на топливную систему, физические изменения в моторных маслах, влияние на систему охлаждения, рекомендации по прогреву двигателя.

**CHANGING THE TEMPERATURE STATE
OF THE KAMAZ-740.30.260 ENGINE WHEN WARMING
UP AT LOW TEMPERATURES**

Taran Alexey Anatolyevich

Putin Egor Alekseevich

Scientific adviser: **Lavrentyev Valeriy Pavlovich**

Abstract: This article examines in detail the effect of low temperatures on the performance characteristics of the KamAZ-740.30.260 diesel engine, including its mechanical, thermodynamic and chemical parameters. The problems that arise when starting and warming up the engine in conditions of negative temperatures are discussed, as well as recommendations for optimizing the process of preparing the car for operation in winter are given.

Key words: the effect of low temperature conditions on engine operation, the effect on the fuel system, physical changes in engine oils, the effect on the cooling system, recommendations for warming up the engine.

Дизельные двигатели, такие как КамАЗ-740.30.260, составляют основу транспортных средств, используемых в тяжелых условиях эксплуатации. Холодные климатические условия, которые характерны для многих регионов России, представляют собой серьезную проблему для надежности и долгосрочной работы таких двигателей. Низкие температуры могут привести к серьезным проблемам, включая трудности при запуске, увеличенный износ деталей и пониженную эффективность работы. Понимание этих вопросов и разработка соответствующих стратегий по подготовке и эксплуатации двигателя становятся критически важными для обеспечения его надежности.

Влияние условий низких температур на работу двигателя

1. Физические изменения в моторных маслах

Масло — это основа смазочной системы двигателя, и его физические свойства критически важны для его работы. При понижении температуры:

– Увеличение вязкости масла: При отрицательных температурах вязкость масла возрастает, что приводит к усложнению его стекания и поступления в цилиндры и на детали трения. Например, масло может стать

слишком густым, чтобы нормально подаваться к подшипникам, что увеличивает механический износ и риск выхода двигателя из строя в ходе холодного пуска.

– Температура застывания: Каждое масло имеет так называемую «температуру застывания», при которой оно начинает терять свою текучесть. Важно выбирать масла, которые подходят для зимних условий эксплуатации, например, масла с индексом SAE 0W или 5W, которые остаются текучими при низких температурах.

2. Воздействие на топливную систему

Дизельное топливо, используемое в двигателе КамАЗ-740.30.260, также подвержено изменениям при низких температурах:

– Кристаллизация: При температурах ниже $-15\text{ }^{\circ}\text{C}$ в дизельном топливе может начаться кристаллизация парафинов, что приводит к забиванию топливных фильтров и системой впрыска. Это может сломать рабочие стратегии двигателя и затруднить его пуск.

– Увеличение вязкости топлива: Также топливо становится более вязким, что снижает его текучесть и затрудняет подачу в систему впрыска.

3. Влияние на систему охлаждения

Система охлаждения играет важную роль в обеспечении стабильной работы двигателя:

– Загустение охлаждающей жидкости: При низких температурах охлаждающая жидкость может загустевать, что затрудняет ее циркуляцию и приводит к неполному прогреву двигателя. Это может вызвать локальный перегрев отдельных частей двигателя, даже если общий температурный режим еще не достиг критической отметки.

– Проверка антифриза: Важно обеспечить правильную пропорцию антифриза, который должен быть совместим с условиями низких температур. Антифриз должен оставаться текучим при температурах до $-30\text{ }^{\circ}\text{C}$ и ниже.

Подготовка к зимней эксплуатации

1. Рекомендации по прогреву двигателя

Прогрев двигателя в зимний период должен быть организован с учетом всех вышеописанных факторов:

– Старт двигателя: Рекомендуется осуществлять запуск при помощи надежного аккумулятора, которому необходимо предварительное подзарядка для стабильной работы в холод.

– Холостой ход: После запуска необходимо позволить двигателю поработать на холостом ходу в течение 5-10 минут. Это позволит маслу прогреться и достичь необходимого давления.

– Плавный ввод нагрузки: Важно начинать движение плавно, избегая резкого увеличения и снижения оборотов, что способствует равномерному прогреву двигателя.

2. Использование подогревателей

Использование дополнительных обогревателей может значительно повысить надежность запуска двигателя в условиях низких температур:

– Электрический подогреватель масла: Установка нагревательного элемента в масляном поддоне поможет обеспечить его прогрев до температуры 40-50 °С, что способствует лучшему запуску.

– Подогреватели блока цилиндров: Они обеспечивают предварительный прогрев самого блока и способствуют более быстрому разжижению масла.

3. Правильный выбор масел и топлива

– Зимние масла: Предпочтение следует отдавать синтетическим и полусинтетическим маслам, которые имеют более низкую вязкость при низких температурах. Оптимальное масло для КамАЗ-740.30.260 — это масла с вязкостью SAE 0W-40 или 5W-40.

– Качественное топливо: Зимние сорта дизельного топлива необходимо выбирать по сертификатам, которые предусматривают использование в условиях холодного климата. Это снижает риск кристаллизации и удаления частиц парафина в системе.

Мониторинг и диагностика

Регулярная диагностика состояния двигателя позволяет избежать проблем в условиях низких температур.

1. Проверка уровня и состояния жидкости в системе охлаждения: Контроль за уровнем антифриза и его качеством сверхкритичен. Антифриз подлежит замене, если он теряет свои свойства из-за коррозии или загрязнения.

2. Анализ состояния масла: Вязкость, уровень загрязнения и наличие воды в масле необходимо проверять каждые 3000-5000 км, а также при смене сезона.

3. Электронная диагностика: Установка диагностических систем может помочь в предупреждении различных неисправностей. Проведение

компьютерной диагностики на регулярной основе позволит более точно оценить состояние всех систем автомобиля перед первой зимней эксплуатацией.

Заключение

Эта статья представляет собой всестороннее исследование, которое должно помочь владельцам и амбициозным механикам обеспечить надежную работу дизельного двигателя КамАЗ-740.30.260 в условиях низких температур, значительно снижая последствия, связанные с эксплуатацией таких автомобилей в зимний период. Обсуждены все аспекты, начиная от химических изменений в маслах и топлива и заканчивая рекомендациями по улучшению других процессов в системе, что в итоге должно помочь достичь оптимального результата.

Работа двигателя КамАЗ-740.30.260 в условиях низких температур требует от владельцев и обслуживающего персонала особого внимания к процессу подготовки и эксплуатации. Стратегически правильное применение различных методов, включая должный прогрев, использование современных технологий обогрева, правильный выбор масел и топлива, а также регулярный мониторинг состояния компонентов системы, обеспечивают надежность и долговечность двигателя в зимний период. Следуя данным рекомендациям, можно минимизировать риски и продлить срок службы двигателя.

Список литературы

1. Григорьев, А. В., "Эксплуатация дизельных двигателей в зимних условиях," Журнал автомобильного транспорта, 2021.
2. Тюменцев, С. А., и др., "Современные требования к смазочным материалам для дизельных двигателей," Научные труды Российского автомобилестроительного института, 2022.
3. "Руководство по эксплуатации и обслуживанию двигателя КамАЗ-740," ОАО "КАМАЗ," 2020.
4. Кузнецов, И. Е., "Влияние низких температур на работу двигателей внутреннего сгорания," Российский научный журнал, 2022.
5. Подробные технические условия и стандарты на использование дизельных двигателей в условиях холодного климата, Технический регламент.

© А.А. Таран, Е.А. Путин,
В.П. Лаврентьев, 2024

УДК 621.382

**ПОВЫШЕНИЕ ЭФФЕКТИВНОСТИ ТЕРМИЧЕСКИХ ПРОЦЕССОВ
С ИСПОЛЬЗОВАНИЕМ НЕЙРОСЕТЕВОГО МОДЕЛИРОВАНИЯ
И ЭКСПЕРИМЕНТАЛЬНЫХ ДАННЫХ**

Валеев Алан Алекович

студент

Научный руководитель: **Гильфанов Камиль Хабибович**

д.т.н., профессор

ФГБОУ ВО «КГЭУ»

Аннотация: В статье рассматриваются методы повышения эффективности термических процессов путем применения нейросетевого моделирования и экспериментальных исследований. Показаны преимущества комбинации традиционных подходов и искусственного интеллекта в оптимизации теплообменных процессов. Основное внимание уделяется анализу тепловой инерционности и моделированию шероховатых поверхностей для интенсификации теплообмена. Приведены примеры экспериментальных данных и их использование при обучении нейросетевых моделей.

Ключевые слова: термические процессы, нейросетевое моделирование, тепловая инерционность, шероховатость поверхности, экспериментальные данные, теплообмен.

**IMPROVING THE EFFICIENCY OF THERMAL PROCESSES USING
NEURAL NETWORK MODELING AND EXPERIMENTAL DATA**

Valeev Alan Alekovich

Scientific advisor: **Gilfanov Kamil Habibovich**

Abstract: The article discusses methods for improving the efficiency of thermal processes through the use of neural network modeling and experimental research. The advantages of a combination of traditional approaches and artificial intelligence in optimizing heat exchange processes are shown. The main attention is

paid to the analysis of thermal inertia and the modeling of rough surfaces for the intensification of heat transfer. Examples of experimental data and their use in training neural network models are given.

Key words: thermal processes, neural network modeling, thermal inertia, surface roughness, experimental data, heat transfer.

Современная энергетика и машиностроение требуют эффективных решений в области тепловых процессов, так как от их оптимизации зависит энергосбережение и производительность оборудования. Одной из ключевых проблем является недостаточная эффективность теплообменных процессов в системах с высокими термическими нагрузками. Решение этой проблемы возможно за счет сочетания экспериментальных исследований с современными методами искусственного интеллекта, в частности, нейросетевым моделированием [1].

Экспериментальные исследования позволяют получить точные данные о характеристиках тепловой инерционности и шероховатости поверхности, которые напрямую влияют на эффективность теплообмена. Нейросетевое моделирование, в свою очередь, дает возможность анализировать и прогнозировать поведение систем на основе этих данных, обеспечивая быструю адаптацию и оптимизацию параметров процессов [2].

Экспериментальные исследования тепловой инерционности

В исследовании тепловых процессов особое значение имеет тепловая инерционность микрорегуляторов и других термочувствительных элементов. Экспериментальные данные были получены путем измерения температурных переходных характеристик в системах с микрорегуляторами [3]. В ходе экспериментов оценивалось время релаксации и стабилизации температурных показателей на различных стадиях нагрева и охлаждения.

Результаты показали, что:

1. Тепловая инерционность зависит от геометрических размеров компонентов и теплопроводности материалов.
2. Переходные процессы в термических системах можно оптимизировать путем корректировки параметров управления.

Нейросетевое моделирование шероховатых поверхностей

Шероховатость поверхности теплообменных элементов является одним из ключевых факторов интенсификации теплообмена. Для анализа был

разработан алгоритм нейросетевого моделирования, основанный на данных, полученных экспериментально.

Этапы моделирования:

1. **Сбор и подготовка данных.** Экспериментальные данные о теплообмене на поверхностях с различной степенью шероховатости были использованы в качестве входных параметров.

2. **Создание нейронной сети.** Использовалась многослойная нейронная сеть с функцией активации ReLU и оптимизатором Adam.

3. **Обучение и тестирование модели.** Данные были разделены на обучающую и тестовую выборки для оценки точности прогнозов.

Результаты моделирования:

– Нейросетевая модель продемонстрировала высокую точность в прогнозировании коэффициента теплообмена для шероховатых поверхностей.

– Было выявлено, что увеличение шероховатости поверхности на 20–30% может повысить коэффициент теплоотдачи до 15%.

Оптимизация параметров тепловых процессов

Сочетание экспериментальных данных и нейросетевого моделирования позволяет оптимизировать термические процессы на нескольких уровнях:

1. **Сокращение времени релаксации.** На основе экспериментальных данных были определены оптимальные параметры управления тепловыми системами, что позволило снизить время релаксации на 12–18% [4].

2. **Интенсификация теплообмена.** Нейросетевое моделирование показало возможность повышения эффективности теплообмена за счет контролируемой шероховатости поверхностей теплообменников [4].

Преимущества предложенного подхода

1. **Гибкость и адаптивность.** Нейросетевые модели могут быть обучены на данных, полученных для конкретного оборудования или условий эксплуатации.

2. **Снижение затрат на эксперименты.** Нейросетевое моделирование уменьшает необходимость проведения большого количества дорогостоящих экспериментов.

3. **Высокая точность прогнозов.** Использование нейросетей позволяет получать более точные прогнозы по сравнению с традиционными математическими моделями.

Заключение

Сочетание экспериментальных исследований и нейросетевого моделирования открывает новые возможности для повышения эффективности термических процессов. Экспериментальные данные позволяют точно анализировать тепловую инерционность и характеристики шероховатости поверхности, а нейросетевые модели обеспечивают быструю оптимизацию параметров и предсказание поведения системы.

Результаты исследования показывают, что предложенный подход может быть успешно применен для интенсификации теплообмена и сокращения времени переходных процессов в энергетическом оборудовании. Дальнейшие исследования будут направлены на расширение базы данных и повышение точности нейросетевых моделей путем внедрения более сложных архитектур нейронных сетей.

Список литературы

1. Гильфанов К.Х., Минвалиев Н.Ю., Гайнуллин Р.Н., Али Ниджрс А.Р., Богданова Н.В. / Амплитудо-фазовые частотные характеристики тепловых параметров в начальном участке цилиндрического канала / Энергетика Татарстана. 2014. № 2 (34). С. 64-67.
2. Гильфанов К.Х., Подымов В.Н., Минвалеев Н.Ю., Сибгатуллин И.Ф., Гайнуллин Р.Н. / Амплитудо-фазовые частотные характеристики гидродинамических и тепловых параметров в коротком цилиндрическом канале / Известия высших учебных заведений. Проблемы энергетики. 2014. № 11-12. С. 81-88.
3. Нгуен Т., Гильфанов К.Х., Гилязов Д.Р. / Моделирование гелио-абсорбционной теплонасосной системы горячего водоснабжения / Известия высших учебных заведений. Проблемы энергетики. 2021. Т. 23 № 4. С. 55-65.
4. Gilfanov K.H., Tien N., Gaynullin R.N., Hallyyev I. / Energy efficient heat supply system for electric power facilities / В сборнике: E3S Web of Conferences. 2019 International Scientific and Technical Conference Smart Energy Systems, SES 2019. 2019. С. 01011.

© А.А. Валеев, 2024

**ТЕХНОЛОГИЧЕСКИЕ ИННОВАЦИИ В ОБЛАСТИ
ВОЗОБНОВЛЯЕМОЙ ЭНЕРГЕТИКИ: ПЕРСПЕКТИВЫ
УСТОЙЧИВОГО РАЗВИТИЯ**

Моренов Кирилл Александрович
студент

Научные руководители: **Жданов Денис Алексеевич**
преподаватель электротехнических дисциплин и модулей

Черкасова Ия Евгеньевна
преподаватель электротехнических дисциплин и модулей

ГАПОУ СО «Балашовский техникум
механизации сельского хозяйства»

Аннотация: Настоящая работа посвящена обзору ключевых инноваций в области возобновляемых источников энергии (ВИЭ), определяющих траекторию развития устойчивой энергетической парадигмы. В рамках исследования анализируются новейшие достижения в технологиях преобразования солнечной, ветровой, геотермальной и гидроэнергии, а также в сфере биоэнергетики.

Ключевые слова: возобновляемые источники энергии, ВИЭ, инновации, устойчивое развитие, солнечная энергетика, ветроэнергетика, геотермальная энергетика.

**RENEWABLE ENERGY TECHNOLOGY INNOVATION:
SUSTAINABILITY OUTLOOK**

Morenov Kirill Alexandrovich

Abstract: This paper reviews the key renewable energy (RES) innovations driving the trajectory of a sustainable energy paradigm. The study analyzes the latest advances in technologies for the transformation of solar, wind, geothermal and hydropower, as well as in the field of bioenergy.

Key words: renewable energy sources, renewable energy sources, innovations, sustainable development, solar energy, wind energy, geothermal energy.

Современное человечество сталкивается с беспрецедентными глобальными вызовами, обусловленными климатическими изменениями и истощением ископаемых энергетических ресурсов. Трансформация энергетической системы в направлении устойчивого развития, основанная на возобновляемых источниках энергии (ВИЭ), является императивным условием для обеспечения долгосрочного благополучия планеты и её населения [2, с. 17].

В последние годы наблюдается экспоненциальный рост инновационной активности в области ВИЭ, что обуславливает возникновение новых возможностей для повышения энергетической эффективности, снижения себестоимости и расширения спектра применения технологий возобновляемой энергетики. Данная работа представляет собой анализ наиболее перспективных инноваций в сфере ВИЭ, оценку их потенциала и выявление основных препятствий на пути их массового внедрения.

Солнечная энергетика: перспективы развития за пределами кремниевых технологий

В настоящее время кремниевые фотоэлектрические элементы, несмотря на значительные достижения в области повышения их КПД, имеют ряд технологических ограничений. В связи с этим, активные исследования направлены на разработку альтернативных технологий:

1. Перовскитные фотоэлектрические элементы: Перовскиты представляют собой гибридные материалы, сочетающие органические и неорганические компоненты, демонстрирующие высокую эффективность преобразования солнечной энергии. Их характеризуют низкая себестоимость производства и гибкость, что открывает перспективы применения в различных областях, включая создание гибких фотоэлектрических панелей, интегрируемых в строительные конструкции и инфраструктурные объекты. Тем не менее, долгосрочная стабильность и деградация перовскитных элементов остаются актуальными проблемами, требующими дальнейших научно-исследовательских изысканий [1, с. 238].

2. Тонкопленочные фотоэлектрические элементы: В отличие от кремниевых аналогов, тонкопленочные фотоэлектрические элементы базируются на нанесении тонких слоев фотоактивного материала. Такой подход способствует снижению материалозатрат и массы конечного

устройства. К наиболее распространенным типам относятся кадмий-теллуридные (CdTe) и медно-индиево-селенидные (CIS/CIGS) элементы. Несмотря на более низкие показатели эффективности преобразования по сравнению с кристаллическим кремнием, тонкопленочные технологии обладают потенциалом для широкомасштабного внедрения, в частности, в интегрированных фотоэлектрических системах.

3. Концентраторы солнечной энергии (CSP): Технологии концентрации солнечной энергии (CSP) основаны на использовании оптических элементов, таких как зеркала или линзы, для фокусировки солнечного излучения на относительно небольшой площади, где располагается теплоприемник. Аккумулированная тепловая энергия преобразуется в пар, который, в свою очередь, используется для генерации электроэнергии посредством традиционных тепловых циклов. Ключевым преимуществом CSP-систем является возможность аккумулирования тепловой энергии в термоаккумуляторах, что позволяет обеспечивать генерацию электроэнергии в периоды отсутствия солнечного излучения, повышая тем самым предсказуемость и надежность энергоснабжения [1, с. 178].

Перспективы развития ветроэнергетики: оптимизация эффективности и минимизация экологического воздействия

Ветроэнергетика характеризуется динамичным ростом, что обуславливает необходимость решения задач, связанных с оптимизацией ресурсного потенциала и минимизацией негативного воздействия на окружающую среду. В данном контексте выделяются следующие перспективные направления:

1 Ветроэнергетические установки с вертикальной осью вращения (ВАВУ): В отличие от традиционных ветроагрегатов с горизонтальной осью вращения, ВАВУ демонстрируют меньшую зависимость от направления ветра, что расширяет возможности их применения в сложных топографических условиях.

2 Оффшорная ветроэнергетика: Размещение ветроэнергетических установок в морской акватории предоставляет доступ к более мощным и стабильным ветровым потокам, что способствует повышению выработки электроэнергии. Однако реализация данного направления требует значительных инвестиций в инфраструктуру и тщательного учета экологических аспектов, связанных с морской экосистемой.

3 Совершенствование аэродинамических характеристик лопастей ветроэнергетических установок: Применение инновационных материалов и оптимизированных аэродинамических профилей лопастей обеспечивает повышение коэффициента использования энергии ветра, снижение уровня шума, а также увеличение эксплуатационного ресурса ветроагрегатов [2, с. 89].

Геотермальная энергетика: освоение глубинного тепла

Геотермальная энергия, представляющая собой тепловую энергию Земли, является перспективным источником для производства электроэнергии и теплоснабжения. Развитие данного направления характеризуется следующими ключевыми инновациями:

– Усовершенствованные геотермальные системы (УГС): Совершенствование технологий бурения и эксплуатации глубинных геотермальных флюидов расширяет доступность ресурса.

– Геотермальные тепловые насосы (ГТН): ГТН применяют тепло грунта для терморегуляции зданий, снижая энергопотребление и эмиссию парниковых газов.

– Аккумуляция геотермальной энергии: Разрабатываются системы хранения геотермальной энергии для обеспечения стабильного энергоснабжения.

Биоэнергетика и Интегрированные Системы ВИЭ: Перспективы Устойчивой Энергетики

Биоэнергетика: В основе биоэнергетики лежит использование биомассы как возобновляемого энергетического ресурса. Ключевые направления включают: оптимизацию технологий конверсии биомассы в биотопливо и энергию.

Гибридные и распределенные системы ВИЭ: Интеграция различных возобновляемых источников энергии (ВИЭ) с системами хранения энергии обеспечивает стабильное энергоснабжение. Ключевыми элементами являются: накопители энергии (аккумуляторы, водородные технологии) для балансировки энергосистемы; и интеллектуальные сети управления для оптимизации распределения и снижения потерь [2, с. 88].

Перспективы и Вызовы: Инновации в области ВИЭ открывают перспективы для перехода к устойчивой энергетике. Однако, широкое

внедрение требует: значительных инвестиций; разработки механизмов поддержки ВИЭ; решения проблем энергоэффективности и интеграции в существующую инфраструктуру.

Список литературы

1. Возобновляемая энергетика в контексте регионального развития: учебное пособие / Е.И. Голубева, С.В. Киселёва, Н.И. Чернова, Ю.Ю. Рафикова и др.; под общей ред. Е.И. Голубевой и С.В. Киселёвой. – М.: Издательство «Наука», 2021 – 248 с.
2. Возобновляемые источники электроэнергии: учебное пособие / Б.В. Лукутин. – Томск: Изд-во Томского политехнического универ-та, 2008. 187 с.

© К.А. Моренов, Д.А. Жданов,
И.Е. Черкасова, 2024

СОВРЕМЕННЫЕ МЕТОДЫ ЗАЩИТЫ ДАННЫХ

Руфов Виктор Андреевич

студент гр. СПО-СИСА-22-2

Научный руководитель: **Свинобоева Алена Ивановна**

преподаватель

Колледж инфраструктурных технологий,
ФГАОУ ВО «СВФУ им. М.К. Аммосова»

Аннотация: Вопросы информационной безопасности приобретают всё большую значимость в условиях современного мира. Цифровые технологии и увеличение объёмов передаваемой информации требуют эффективных механизмов защиты данных от несанкционированного доступа. Шифрование представляет собой ключевой инструмент для обеспечения конфиденциальности данных, преобразовывая их так, чтобы они стали недоступными для посторонних лиц без применения специальных ключей.

Ключевые слова: защита данных, сокрытие информации, кодовое слово, сообщение, секретность, подлинность, асимметричные ключи, передача информации, кодирование, криптография, криптоанализ.

MODERN METHODS OF DATA PROTECTION

Rufov Viktor Andreevich

Scientific supervisor: **Svinoboeva Alyona Ivanovna**

Abstract: Information security issues are becoming increasingly important in the modern world. Digital technologies and the increase in the volume of transmitted information require effective data protection mechanisms against unauthorized access. Encryption is a key tool for ensuring the confidentiality of data, transforming it so that it becomes inaccessible to unauthorized persons without the use of special keys.

Key words: data protection, information concealment, code word, message, secrecy, authenticity, asymmetric keys, information transfer, encoding, cryptography, cryptanalysis.

Введение

Информационная безопасность становится критически важной задачей в эпоху цифровых технологий. По мере увеличения объёма данных, передаваемых по сетевым каналам, возрастает потребность в защите этих данных от несанкционированного доступа. Один из ключевых способов обеспечения конфиденциальности — это шифрование, которое представляет собой процесс преобразования данных таким образом, чтобы они могли быть прочитаны только уполномоченными лицами, обладающими соответствующими ключами.

Скрытие информации

Процесс сокрытия информации заключается в обеспечении её недоступности для сторонних лиц. В современной цифровой среде этот аспект приобретает особую важность, поскольку большая часть информации передается через интернет и другие открытые каналы связи. Задача криптографии состоит в том, чтобы предложить надежные механизмы защиты данных, обеспечивающие высокую степень устойчивости к попыткам взлома.

Принципы защиты данных

Основной целью защиты данных в криптографической сфере является обеспечение трёх важнейших характеристик: **тайны, подлинности и целостности**. Тайна подразумевает невозможность прочтения данных без знания соответствующего ключа; подлинность гарантирует, что информация исходит от законного источника; целостность обеспечивает неизменность данных во время их передачи или хранения.

Эти цели достигаются за счёт использования различных криптографических методов, таких как шифрование, цифровые подписи и контрольные суммы. Например, для проверки подлинности часто применяются цифровые подписи, основанные на использовании асимметричной криптографии, тогда как для сохранения целостности используются хэш-функции и другие механизмы контроля [Криптоанализ, с. 149-156].

Надежные кодовые слова

Создание надежного пароля или ключа — важный элемент защиты данных. Для повышения уровня безопасности рекомендуется соблюдать несколько принципов:

1. **Достаточная длина:** Длина кода должна быть такой, чтобы исключить возможность подбора методом полного перебора. Для симметричных алгоритмов минимальная рекомендуемая длина составляет 128 бит, а для асимметричных — 2048 бит.

2. **Случайность:** Пароль должен быть случайным и не содержать предсказуемых последовательностей. Использование генераторов псевдослучайных чисел может значительно повысить надежность.

3. **Безопасное хранение:** Хранение ключей на надежных носителях с ограниченным доступом помогает предотвратить утечку информации.

4. **Регулярное обновление:** Периодическое изменение ключей снижает вероятность их компрометации и обнаружения закономерностей в их использовании.

Наиболее надежные алгоритмы шифрования

Современные криптографические стандарты предлагают широкий спектр алгоритмов, каждый из которых имеет свои особенности и преимущества. Среди них выделяются следующие:

1. **AES (Advanced Encryption Standard)** — блочный алгоритм шифрования с блоком 128 бит и длиной ключа 128, 192 или 256 бит. AES признан одним из самых безопасных и широко используемых стандартов.

2. **RSA (Rivest-Shamir-Adleman)** — асимметричный алгоритм, основанный на сложности разложения больших чисел на простые множители. RSA активно применяется в коммерческих и государственных системах.

3. **Blowfish** — блочный алгоритм с длиной блока 64 бита и переменной длиной ключа от 32 до 448 бит. Этот алгоритм известен своей высокой скоростью и устойчивостью к атакам методом полного перебора.

4. **Twofish** — усовершенствованный вариант Blowfish с блоком 128 бит и длиной ключа от 128 до 256 бит. Twofish широко используется в банковской сфере и медицинских информационных системах благодаря своей надежности и быстродействию.

5. **ECC (Elliptic Curve Cryptography)** — асимметричная схема шифрования, основанная на сложных математических операциях с эллиптическими кривыми. ECC особенно популярен в мобильных устройствах и IoT-системах благодаря своей эффективности при работе с ограниченными ресурсами [1.19 Основные понятия криптографии, с. 30-38].

Применение шифрования в реальных системах

Многие современные приложения и сервисы используют шифрование для защиты пользовательских данных. Примерами таких приложений являются Telegram, VK, WhatsApp и Facebook (на данный момент запрещен в Российской Федерации), где реализована функция сквозного шифрования («end-to-end encryption»). В этом случае только отправитель и получатель имеют доступ к исходному содержанию сообщения, даже сам сервис-посредник не может его прочитать.

Шифрование также находит широкое применение в мобильных устройствах, смарт-технологиях и системах умного дома. Все данные, передаваемые между устройствами или хранящиеся на них, обычно зашифрованы для предотвращения несанкционированного доступа.

Облачное шифрование

Облачные технологии также полагаются на шифрование для защиты данных. Закодированные виртуальные машины обеспечивают сохранность информации, размещённой на виртуальных жестких дисках. Файлы конфигурации и снимки состояния виртуальных машин могут храниться в зашифрованном виде, что повышает общий уровень безопасности.

Анализ шифров

Несмотря на развитие криптографических методов, существуют подходы, позволяющие раскрыть зашифрованные данные без знания соответствующих ключей. Методы криптоанализа основываются на математическом анализе передаваемой информации и поиске уязвимостей в применяемых алгоритмах. Однако использование современных криптографических стандартов существенно усложняет задачу злоумышленников.

Заключение

Современная криптография предлагает множество решений для защиты данных, делая их недоступными для несанкционированного доступа. Развитие цифровых технологий требует постоянного совершенствования методов шифрования и адаптации существующих стандартов к новым вызовам. Только комплексный подход, включающий использование надежных алгоритмов, правильное управление ключами и регулярное обновление систем безопасности, позволит эффективно защищать информацию в условиях современного цифрового мира.

Список литературы

1. Криптографическая защита информации в объектах информационной инфраструктуры: учеб. для студ. Учреждения проф. сред. образования / . М.Е. Ильин, Т.И. Калинкина, В.Н. Пржегорлинский : под ред. В.Н. Пржегорлинского – М. : Издательство центр «Академия», [2020. - 288 с]. =
2. Криптографическая защита информации: учеб. Пособие ; подл ред. Проф.С.О. Комарова. – [М.: РИОР : Инфра-М,2018]. =
3. ГОСТ.Р. 50922-2006 «Защита информации. Основные термины и определения» [2.3 Термины относящиеся к способам защиты 1 с, 2.9 Термины относящиеся к эффективности защиты 4 с].

© В.А. Руфов, А.И. Свинобоева, 2024

**СЕКЦИЯ
ПЕДАГОГИЧЕСКИЕ
НАУКИ**

ОБЗОР СУЩЕСТВУЮЩИХ ОНТОЛОГИЙ ПРОФЕССИОНАЛЬНЫХ КОМПЕТЕНЦИЙ

Клименко Антон Сергеевич

аспирант

Южно-Российский государственный политехнический
университет (НПИ) им. М.И. Платова

Научный руководитель: **Панфилов Александр Николаевич**

канд. тех. наук, доцент

Южно-Российский государственный политехнический
университет (НПИ) им. М.И. Платова

Аннотация: В статье рассматриваются существующие онтологии профессиональных компетенций, их структура, назначение и применение в различных областях, таких как образование, управление персоналом и профессиональное развитие. Особое внимание уделяется трем основным онтологиям: Ontology of Professional Competencies (OPC), European Qualifications Framework (EQF) и Skills Framework for the Information Age (SFIA). В статье представлена таблица сравнений, которая позволяет наглядно оценить уровень детализации, структуру, назначение и основные характеристики каждой онтологии. Кроме того, обсуждаются проблемы, с которыми сталкиваются онтологии, такие как недостаточная стандартизация, необходимость постоянного обновления и сложности внедрения. Статья подчеркивает значимость онтологий для структурирования знаний и навыков, необходимых для успешной профессиональной деятельности, и необходимость совместных усилий для их эффективного использования.

Ключевые слова: онтология, профессиональные компетенции, образование, управление персоналом, развитие карьеры, стандартизация, EQF, OPC, SFIA, навыки, знания, профессиональная подготовка, оценка навыков.

ETHICAL ASPECTS OF COMPETENCE DATA AGGREGATION

Klimenko Anton Sergeevich

Scientific supervisor: **Panfilov Alexander Nikolaevich**

Abstract: The article discusses existing ontologies of professional competencies, their structure, purpose and application in various fields, such as education, human resource management and professional development. Particular attention is paid to three main ontologies: Ontology of Professional Competencies (OPC), European Qualifications Framework (EQF) and Skills Framework for the Information Age (SFIA). The article presents a comparison table, which allows to visually evaluate the level of detail, structure, purpose and main characteristics of each ontology. In addition, the problems faced by ontologies, such as insufficient standardization, the need for constant updating and difficulties in implementation, are discussed. The article emphasizes the importance of ontologies for structuring the knowledge and skills necessary for successful professional activity and the need for joint efforts for their effective use.

Key words: ontology, professional competencies, education, human resource management, career development, standardization, EQF, OPC, SFIA, skills, knowledge, professional training, skills assessment.

Введение

В условиях глобализации и быстро меняющегося рынка труда четкое определение и стандартизация профессиональных компетенций становятся ключевыми факторами успеха как для отдельных специалистов, так и для организаций в целом. Онтологии профессиональных компетенций представляют собой мощный инструмент, позволяющий структурировать и систематизировать знания о необходимых навыках и умениях. В данной статье мы подробно рассмотрим существующие онтологии, их структуру, применение в различных областях, таких как образование и управление персоналом, а также проблемы, с которыми они сталкиваются.

1. Понятие онтологии и ее значение

Онтология в информационных технологиях — это формальное представление знаний, которое включает в себя описание классов, свойств и отношений между ними. В контексте профессиональных компетенций онтологии служат основой для структурирования информации о необходимых навыках и знаниях. Они помогают:

Упорядочить знания: Онтологии позволяют организовать информацию о компетенциях в логической и доступной форме, что облегчает поиск и интерпретацию данных [4].

Улучшить коммуникацию: Стандартизированные представления знаний способствуют лучшему пониманию между различными заинтересованными сторонами, включая работодателей, образовательные учреждения и специалистов [4].

Обеспечить совместимость: Онтологии помогают в сопоставлении различных систем и стандартов, что особенно важно в международном контексте [3].

Поддерживать адаптацию к изменениям: В условиях быстрого изменения требований к профессиям онтологии позволяют оперативно обновлять информацию о необходимых компетенциях.

2. Классификация онтологий профессиональных компетенций

Классификация онтологий профессиональных компетенций может быть представлена по нескольким критериям:

По уровню детализации:

Общие онтологии: Эти онтологии охватывают широкий спектр профессий и могут использоваться в различных отраслях. Они предоставляют общее представление о необходимых компетенциях, но могут быть недостаточно детализированными для специфических профессий.

Специализированные онтологии: Эти онтологии фокусируются на конкретных областях, таких как медицина, инженерия или информационные технологии. Они предлагают более глубокое понимание специфических навыков и знаний, необходимых для выполнения профессиональных задач в этих областях [1].

По структуре:

Иерархические онтологии: В таких онтологиях компетенции организованы в виде дерева, где более общие категории разбиваются на более узкие. Это позволяет легко навигировать по информации и находить необходимые данные [3].

Сетевые онтологии: Эти онтологии представляют компетенции в виде сети, где различные навыки и знания связаны друг с другом. Это позволяет лучше понять взаимосвязи между компетенциями и их влияние на профессиональную деятельность [4].

По назначению:

Образовательные онтологии: Они разрабатываются для помощи в создании учебных программ и курсов, соответствующих требованиям рынка

труда [5]. Они помогают образовательным учреждениям адаптировать свои программы к потребностям студентов и работодателей.

Онтологии для оценки навыков: Эти онтологии используются для разработки систем оценки и сертификации профессиональных навыков, что позволяет работодателям более точно определять требования к кандидатам [1].

Онтологии для управления карьерой: Они помогают в разработке индивидуальных планов развития и карьерного роста, позволяя профессионалам идентифицировать области, в которых им необходимо улучшить свои навыки [2].

3. Обзор существующих онтологий

Онтология	Уровень детализации	Количество уровней/категорий	Основные характеристики
OPC	Общая	Многообразие профессий	Широкий охват, структурированное представление, взаимосвязи между компетенциями [1]
EQF	Общая	8 уровней	Сопоставление квалификаций, ключевые компетенции, улучшение мобильности [3]
SFIA	Специализированная	7 уровней ответственности	Более 100 навыков, адаптация к изменениям в технологии, четкие требования к ролям в ИТ [2]

Эта таблица позволяет наглядно сравнить основные аспекты разных онтологий профессиональных компетенций и понять их уникальные особенности и области применения.

3.1. Ontology of Professional Competencies (OPC)

Ontology of Professional Competencies (OPC) — это онтология, разработанная в рамках европейских инициатив, направленных на улучшение качества образования и профессиональной подготовки. Она охватывает широкий спектр профессий и описывает необходимые компетенции для каждой из них. Основные характеристики OPC:

Широкий охват: ОРС включает в себя множество профессий, что делает ее универсальным инструментом для различных секторов экономики [1].

Структурированное представление: Онтология делит компетенции на категории, такие как знания, навыки и личные качества, что позволяет легко находить нужную информацию.

Взаимосвязи между компетенциями: ОРС описывает, как различные компетенции взаимосвязаны и как они могут быть применены в различных профессиональных контекстах.

3.2. European Qualifications Framework (EQF)

European Qualifications Framework (EQF) — это важная онтология, которая способствует сопоставлению квалификаций в разных странах Европы. Основные особенности EQF:

Восемь уровней квалификации: EQF включает в себя восемь уровней, от базовых навыков до высококвалифицированных компетенций, что позволяет легко определить уровень квалификации специалиста.

Ключевые компетенции: Онтология описывает ключевые компетенции для каждого уровня, что помогает образовательным учреждениям и работодателям понять, какие навыки необходимы для успешной работы на каждом уровне [3].

Улучшение мобильности: EQF способствует повышению мобильности рабочей силы в Европе, позволяя специалистам легче переходить между странами и системами образования.

3.3. Skills Framework for the Information Age (SFIA)

Skills Framework for the Information Age (SFIA) — это онтология, специально разработанная для специалистов в области информационных технологий. Основные характеристики SFIA:

Семь уровней ответственности: SFIA включает в себя семь уровней ответственности, что позволяет четко определить требования к кандидатам на различные позиции в IT-сфере [2].

Более 100 навыков: Онтология описывает более 100 навыков, необходимых для выполнения различных ролей в сфере информационных технологий, что делает ее полезным инструментом для работодателей и специалистов.

Адаптация к изменениям в технологии: SFIA постоянно обновляется, чтобы отражать изменения в технологиях и требованиях к компетенциям в IT-сфере.

4. Применение онтологий профессиональных компетенций

Онтологии профессиональных компетенций находят широкое применение в различных областях:

Образование: Онтологии помогают образовательным учреждениям разрабатывать учебные программы, соответствующие современным требованиям рынка труда. Они позволяют создавать курсы, которые обеспечивают студентов необходимыми знаниями и навыками, а также помогают в оценке их успеваемости.

Управление персоналом: Онтологии используются для разработки систем оценки и сертификации профессиональных навыков. Они помогают HR-специалистам определять требования к кандидатам, разрабатывать планы карьерного роста для сотрудников и проводить обучение, соответствующее потребностям бизнеса.

Профессиональное развитие: Онтологии помогают профессионалам идентифицировать области, в которых им необходимо улучшить свои навыки. Они могут использовать онтологии для создания индивидуальных планов развития, которые помогут им достичь желаемых карьерных целей.

Разработка стандартов: Онтологии могут служить основой для разработки стандартов в различных отраслях, что способствует улучшению качества образования и профессиональной подготовки.

5. Проблемы и вызовы

Несмотря на преимущества, существующие онтологии профессиональных компетенций сталкиваются с рядом проблем:

Недостаточная стандартизация: Различные онтологии могут использовать разные термины и определения, что приводит к путанице и трудностям в сопоставлении данных. Это может негативно сказаться на качестве образования и профессиональной подготовки [4].

Необходимость постоянного обновления: Быстрые изменения в технологиях и требованиях к профессиям требуют постоянного обновления онтологий. Это является сложной задачей, требующей значительных ресурсов и сотрудничества между различными заинтересованными сторонами [5].

Сложность внедрения: Внедрение онтологий в образовательные учреждения и организации может столкнуться с сопротивлением со стороны преподавателей и сотрудников, которые могут не понимать преимущества использования онтологий.

Разнообразие подходов: Разные страны и отрасли могут использовать различные подходы к разработке онтологий, что затрудняет их интеграцию и совместное использование.

Заключение

Онтологии профессиональных компетенций играют важную роль в современном обществе, обеспечивая структурированное представление знаний и навыков, необходимых для успешной профессиональной деятельности. Обзор существующих онтологий, таких как OPC, EQF и SFIA, показывает разнообразие подходов к классификации и стандартизации компетенций. Тем не менее, для эффективного использования онтологий необходимо решить проблемы стандартизации и обновления, что требует совместных усилий специалистов из разных областей. В дальнейшем развитие онтологий профессиональных компетенций будет способствовать более эффективному обучению, управлению персоналом и профессиональному развитию, а также улучшению качества образования и подготовки специалистов в различных отраслях.

Список литературы

1. Белоусова И. Д., Курзаева Л. В., Агдавлетова А. М. К вопросу о согласовании требований к содержанию профессиональной подготовки на основе онтологической модели // *Современные наукоемкие технологии*. – 2015. – № 11. – С. 67-70.
2. Brown J. An examination of the Skills Framework for the Information Age (SFIA) version 7 // *International Journal of Information Management*. – 2020. – Т. 51. – С. 102058.
3. Méhaut P., Winch C. The European Qualification Framework: skills, competences or knowledge? // *European educational research journal*. – 2012. – Т. 11. – № 3. – С. 369-381.
4. Никитин В. В. и др. Классификация объектов профессиональной деятельности специалиста при проектировании профессиональных и образовательных стандартов // *Проблемы управления*. – 2007. – № 1.
5. Озерникова Т. Г., Пензина О. Н. О применении профессиональных стандартов при проектировании образовательных программ в вузе // *Baikal Research Journal*. – 2018. – Т. 9. – № 1. – С. 11.

ФОРМИРОВАНИЕ ГОТОВНОСТИ УЧАЩИХСЯ К ПРОЕКТНОЙ ДЕЯТЕЛЬНОСТИ В НАЧАЛЬНОЙ ШКОЛЕ

Баданова Ирина Александровна

магистрант

Научный руководитель: **Марченко Алла Александровна**

к.п.н., доцент

ФГАОУ ВО «Государственный университет просвещения»

Аннотация: В данной статье затрагивается проблема готовности учащихся к проектной деятельности в начальной школе, рассматриваются проблемы организации проектной деятельности в образовательном учреждении. Представлены психофизические особенности младшего школьника, освещены условия готовности учащегося и педагога к работе в проектом. Также рассматриваются показатели готовности ребенка к проектной деятельности и способы ее осуществления.

Ключевые слова: проектная деятельность, исследовательская работа, самостоятельность, психофизические особенности, социализация, групповая работа, коммуникативные универсальные учебные действия.

FORMATION OF CHILDREN'S READINESS FOR PROJECT ACTIVITIES IN PRIMARY SCHOOL

Badanova Irina Aleksandrovna

Scientific adviser: **Marchenko Alla Aleksandrovna**

Abstract: This article deals with the problem of students' readiness for project activities in primary school, discusses the problems of organizing project activities in an educational institution. The psychophysical features of the younger student are presented, the conditions of readiness of the student and the teacher to work in the project are highlighted. The indicators of the child's readiness for project activities and ways of its implementation are also considered.

Key words: project activity, research work, independence, psychophysical characteristics, socialization, group work, communicative universal educational activities.

В соответствии с ФГОС НОО и задачами Стратегии развития воспитания в РФ до 2025 года школа призвана воспитать обучающегося как субъекта познавательной деятельности, то есть как носителя предметно-практической деятельности и познания [1, с. 84].

Современный учитель должен способствовать развитию у учащихся самостоятельности, умению планировать и организовывать свою учебную деятельность.

Для этого педагогу необходимо использовать различные методы и технологии. Одной из таких технологий является проектная деятельность. Она способствует развитию мышления, творчества, учит целеполаганию и поэтапному достижению результатов. Также формирует у учащихся регулятивные универсальные учебные действия.

Вводить проектную деятельность сразу в образовательный процесс будет опрометчиво, так как учащиеся должны иметь определенный уровень готовности к работе с проектами. Также немало важно заметить, что и сам педагог должен быть готовым к осуществлению этого метода в классе.

Исследования Х.Э. Абдулшехидовой, Т.В. Кузнецовой, П.А. Маслова, Е.В. Чердынцевой указывают на необходимость подготовки и организации проектной деятельности уже в младшем школьном возрасте [1, с. 84].

Также большой вклад в изучение метода проекта в свою очередь внесли Дж. Дьюи, Ю.В. Жаркова, В.В. Игнатьева, Е.Г.Каганов, У. Килпатрик, В.А. Кильней, В.В. Крупенина, А.С. Макаренко, Н.Ю. Пахомова, С.Т. Шацкий и др.

Проектная деятельность - это специально организованная самостоятельная деятельность учеников, направленная на планирование и выполнение познавательных, исследовательских и конструкторских задач на определенную тему. Результатом проектной деятельности является не только получение новых знаний и умений, а создание конкретного нового продукта через активные способы действий [1, с. 84].

Основными задачами проекта как технологии будут являться:

- формирование самостоятельности;
- развитие коммуникативных универсальных учебных действий;
- формирование навыков проектной и исследовательской работы

[2, с. 363].

Существует ряд проблем организации проектной деятельности в образовательной организации. Одна из причин заключается в том, что педагог не осознает всю суть проектной деятельности и не придает ей большого значения при использовании в образовательном процессе. В связи с этим, учителя предлагают уже готовые темы проектов с конкретными требованиями, что ставит в рамки учащихся при выполнении этого творческого задания. Также при выдаче тем чаще всего не учитываются интересы самих детей. Важно проговаривать младшим школьникам, что есть возможность видоизменить тему проекта, тем самым вовлекая их в учебный процесс. И, при выполнении проекта, важно только направлять ребенка в нужное русло, а не ставить ограничения в творческом процессе и контролировать каждый шаг.

Самостоятельность в процессе выполнения проекта играет одну из важнейших ролей. Сложность, которая возникает у педагогов это определить степень самостоятельности учащихся. Так как даже если ребенок в полной мере вовлечен в проектную деятельность, такие сложности как поиск, систематизация, анализ информации, опыты или эксперименты могут подавить его желание доводить работу до конца. В связи с этим педагог сильно облегчает учащимся работу, сделав большую часть проекта за них. Также поступают и родители. Поэтому на родительских собраниях стоит проговорить эту проблему и донести до взрослых, что выполнение проекта заключается в сотрудничестве и партнерстве с ребенком. Правильным будет направить его, помочь, но при этом не делать работу или часть работы за него, как это часто бывает в практике.

Еще одной актуальной проблемой является смещение педагогом акцента с формирования личностных компетенций ученика на получение продукта проекта. Такие пункты плана как гипотеза, объект, предмет вызывают сомнения в самостоятельном выполнении. К тому же не привлекает внимания у слушателей проекта. Большую ценность будут представлять результаты работы, где школьник раскрывает свое отношение к своей работе и описывает

процесс выполнения, применяя такие слова как: я захотел узнать, меня удивило (заинтересовало), было увлекательно, смог проверить (доказать), удалось создать, смогу применить, хочу усовершенствовать и другие [1, с. 85].

При использовании метода проекта, по словам Джона Дьюи необходимо учитывать психофизические особенности младших школьников. А именно детские инстинкты, на основе которых и развиваются основные интересы ребенка:

– Инстинкт делания. Определяется потребностью ребёнка в практической деятельности, преобразовании мира через труд, формировании и развитии практических умений и навыков в различных областях жизни ребёнка.

– Инстинкт исследователя. В его основе лежит потребность младших школьников к познанию и самопознанию. Происходит формирование познавательной активности, развивается воображение и творческое мышление, формируются умения планирования, анализа, сравнения и сопоставления.

– Инстинкт художественного (творческого). В его основе лежат потребности и способности ребёнка чувствовать и переживать. Художественный инстинкт находит своё проявление в стремлении ребёнка к постижению и усвоению общечеловеческих ценностей, норм нравственного поведения.

– Инстинкт социального (живого общения). Проявляется в потребности ребёнка жить в обществе, устанавливать отношения, формировать дружеские связи со сверстниками [3, с. 37].

С конца 1 класса учителю уже можно формировать у детей такие элементы исследовательской и проектной деятельности как: целеполагание, умение работать с источниками информации, планирование действий, формулирование вопросов, рефлексия. Важно действовать постепенно, давая информацию по чуть-чуть. Чем спланированной будет подача материала, тем меньше вопросов останется к началу выполнения полноценного проекта. Начинать стоит с групповых проектов, так как индивидуальное выполнение будет еще затруднительно на первой ступени обучения.

В коллективных проектах важно взаимодействие между участниками, то есть общение. Важно начать развивать коммуникативные универсальные

учебные действия у учащихся. Но стоит учитывать их особенности на каждом этапе обучения.

В начале 1 класса ребенок считается индивидуалистом, он не любит делиться своим мнением, наработками и найденной информацией. В конце года у некоторых детей появляется готовность работать над общей проблемой, но в рамках небольшой группы (2-3 человека). Поэтому в первом классе следует пускать в ход так называемую предпроектную деятельность, тем самым подготавливая почву для работы с полноценным проектом.

Как правило, часть детей пришедшие в школу из «дома» плохо социализированы. Задача педагога развить этот навык для дальнейшей успешной работы не только в группах, но на последующих этапах обучения.

Во 2 классе индивидуализм никуда не уходит, но начинает уступать коллективной работе. В 3 классе большинство детей овладели коммуникативными универсальными учебными действиями и готовы, слажено работать в группе. И, наконец, в 4 классе помимо развития навыков групповой работы, некоторые учащиеся уже начинают брать на себя организаторские функции и роль лидера. В этот период группы могут достигать 4-5 человек, при этом коллективная работа будет достаточно плодотворной [3, с. 38].

По сути, готовность учителя к проектной деятельности это не что иное, как осознание того, что проект – это не сухой доклад, а площадка для творчества и реализации ребенка. Важно не ограничивать его в учебных действиях, и тогда мы получим действительно впечатляющий результат [3, с. 40].

Проектная технология интегрирует в себе игровые технологии. С помощью них дети лучше вовлекаются в проектную деятельность.

Перед выполнением полноценного проекта, нужно подготовить детей к определению цели, задач, плана. Сделать это можно как на уроке, так и во внеурочной деятельности. Например, можно дать готовую тему проекта детям и вместе поразмышлять, какая может быть цель или задачи. Попробовать самостоятельно составить план.

В учебной деятельности учащиеся должны готовить различные доклады. Основываясь на этом опыте, можно устроить обсуждение в каких источниках лучше всего искать информацию, как с ней работать и впоследствии представлять. Далее привести примеры проектов и также

обсудить их с детьми. Приветствуются такие методы как дискуссия, пластилинография, использование проблемной задачи или вопроса, имитационные деятельностные игры и тд. В зависимости от уровня готовности учащихся к проектной деятельности можно начинать давать им простые проекты. Важно согласовывать тему с ребенком и составлять ее исходя из его интересов. Главное условие – самостоятельное выполнение этой работы младшим школьником. Нужно донести до родителей, что проект не должен быть идеален при первых попытках его выполнения, ведь на то школьник и учится, чтобы понять для себя в каком направлении ему нужно работать и развиваться. А если большая часть работы будет составлена взрослыми, то о каком развитии знаний, умений и навыков может идти речь.

Готовность младшего школьника к проектной деятельности можно определить по следующим показателям:

1. Сформированные коммуникативные УУД:

- умение управлять голосом (четкая, громкая, выразительная речь);
- умение спрашивать (задавать вопросы учителю, одноклассникам, выяснять их точку зрения при необходимости);
- умение высказывать свою точку зрения (грамотно сформулированная речь, понятная для слушателей, умение аргументировать, доказать её);
- умение договариваться (определять на основе других рассуждений самое верное на ваш взгляд не нарушая доброжелательную обстановку в классе) [2, с. 363].

2. Развитие мышление и интеллектуальной «зрелости»:

- умение выделять главное из потока информации;
- возможность выделять общий способ действий;
- развитие аналитико-синтетических действий;
- сформированность алгоритма сравнительного анализа;
- перенос общего способа действий на другие учебные задачи [2, с.364].

3. Оценка своей деятельности и деятельности других:

- умение объективно и аргументировано оценивать процесс и результат проделанной работы;
- умение адекватно оценивать работу одноклассников и свою;

– выделяя недостатки, делать конструктивные пожелания, замечания [2, с. 364].

Готовность к полноценной проектной деятельности младшего школьника будет сформирована при выполнении следующих условий:

– в процессе выполнения проекта будут учитываться интересы учащегося;

– будет осуществляться сотрудничество и партнерство между взрослым и ребенком;

– младший школьник будет постепенно включаться в проектную деятельность, начиная с первого класса;

– выполнение проекта будет осуществляться ребенком самостоятельно, но допускается небольшая помощь взрослых;

– будут учитываться психофизические особенности младшего школьника;

– будут развиваться коммуникативные УУД;

– будет задействована групповая (коллективная) работа;

– будет развиваться навык социализации;

– акцент будет сделан на формировании личностных компетенций ученика, а не на продукт проекта;

– будут задействованы такие методы как: дискуссия, использование проблемной задачи или вопроса, имитационные деятельностные игры, игровые технологии и тд.

При выполнении этих условий может свидетельствовать об эффективности дальнейшей работы с проектной деятельностью, как у учителей, так и у учащихся.

Список литературы

1. Ганиева Гульчачак Рафисовна Подготовка младших школьников к проектной деятельности // Проблемы современного педагогического образования. 2021. №72-3. URL: <https://cyberleninka.ru/article/n/podgotovka-mladshih-shkolnikov-k-proektnoy-deyatelnosti> (дата обращения: 23.10.2024).

2. Перезозова, Н. А. Формирование готовности младших школьников к проектной деятельности / Н. А. Перезозова. — Текст : непосредственный // Молодой ученый. — 2019. — № 2 (240). — С. 363-364. — URL: <https://moluch.ru/archive/240/55397/> (дата обращения: 23.10.2024).

3. Корнева Т. А. Готовность к организации проектной деятельности младших школьников как показатель инновационной мобильности учителей начальных классов // Современная наука: актуальные проблемы теории и практики. Серия: Гуманитарные науки. -2017. -№04. -С. 36-40.

© И.А. Баданова, 2024

DOI 10.46916/20122024-5-978-5-00215-623-8

**ФОРМИРОВАНИЕ КУЛЬТУРЫ ИССЛЕДОВАТЕЛЬСКОЙ
ДЕЯТЕЛЬНОСТИ У СТАРШЕКЛАССНИКОВ
НА УРОКАХ И ВНЕКЛАССНОЙ РАБОТЕ ПО ХИМИИ
В ПРОФИЛЬНЫХ КЛАССАХ**

Зайнуллова Гельназ Рамилевна

магистрант 3 курса

Естественно-географический факультет

ФГБОУ ВО «Ульяновский государственный педагогический
университет им. И.Н. Ульянова»

Аннотация: В статье рассматривается проблема формирования культуры исследовательской деятельности у старшеклассников на уроках и во внеурочной работе по химии в профильных классах. Актуальность исследования обусловлена необходимостью подготовки учащихся к современным вызовам науки и техники, а также повышением интереса к научной деятельности. Рассматриваются методические подходы, включающие проектную деятельность и лабораторные эксперименты, способствующие активному вовлечению учащихся в исследование и развитию их критического мышления. В статье подчеркивается необходимость внедрения инновационных методов работы для создания более эффективной образовательной среды. Выводы исследования акцентируют внимание на важности формирования исследовательской культуры как условия успешной подготовки старшеклассников к будущей профессиональной деятельности и научной карьере. Рекомендации, представленные в статье, могут быть полезны для педагогов, занимающихся преподаванием химии и организации внеклассной работы в профильных классах.

Ключевые слова: исследовательская деятельность; школьники; химия; методика преподавания химии; внеурочные занятия; профильные классы.

**ORGANIZATION OF EDUCATIONAL AND RESEARCH
ACTIVITIES OF 8TH GRADE STUDENTS IN THE CLASSES
OF THE BIOCHEMICAL LESSON**

Zainullova Gelnaz Ramilevna

Abstract: The article addresses the issue of forming a culture of research activity among high school students in chemistry lessons and extracurricular work in specialized classes. The relevance of the study is determined by the necessity of preparing students for the modern challenges of science and technology, as well as increasing interest in scientific activities. Methodological approaches are discussed, including project activities and laboratory experiments, which promote active student engagement in research and the development of their critical thinking skills. The article emphasizes the need to implement innovative working methods to create a more effective educational environment. The findings of the study highlight the importance of cultivating a research culture as a prerequisite for the successful preparation of high school students for their future professional careers and scientific endeavors. The recommendations presented in the article may be useful for educators involved in teaching chemistry and organizing extracurricular activities in specialized classes.

Key words: educational and research activities; schoolchildren; chemistry; methods of teaching chemistry; extracurricular activities; specialized classes.

В настоящее время, как показывает анализ школьной практики, образовательная система должна интегрировать инновационные методы преподавания, которые соответствуют современным условиям и способствуют эффективному решению ряда проблем, возникающих в процессе обучения [1]. В условиях современного общества, характеризующегося быстрым развитием науки и технологий, актуальность формирования культуры исследовательской деятельности у старшеклассников становится все более очевидной [2]. Особенно важным это является в профильных классах, где углубленное изучение предметов, таких как химия, создает уникальные возможности для развития исследовательских навыков учащихся.

Научно-исследовательская деятельность способствует формированию и развитию универсальных учебных действий, закреплённых в ФГОС. Федеральные государственные образовательные стандарты (ФГОС) основного и среднего общего образования предписывают реализацию образовательной

программы через урочную и также внеурочную деятельность, указывая различные формы ее организации [3; 4]. Однако, исследования Российской академии образования (2010–2020 гг.) показали, что исследовательскими навыками обладает не более 12% выпускников школы.

Формы организации и содержание занятий определяются образовательной организацией в зависимости от поставленных целей. В современных исследованиях изучаются различные аспекты организации внеурочных занятий по химии, включая внедрение межпредметных связей и интеграцию учебного материала [5; 6], внедрение внеурочной деятельности по предметам естественнонаучного цикла.

Формирование исследовательской культуры у старшеклассников необходимо для подготовки их к будущей профессиональной деятельности и научной карьере. Учащиеся должны быть способны не только усваивать готовые знания, но и активно участвовать в процессе их создания, что требует развития критического мышления, умения работать в команде и навыков самообразования. А развить универсальные действия учащихся сможет лишь в том случае, когда научится самостоятельно добывать необходимую информацию, анализировать, дополнять и оценивать ее. Работая с полученными знаниями, учащиеся осваивают новые навыки, которые для них важнее прочности приобретаемых знаний [7].

По мнению Халатян К.А., исследование является достаточно непростым видом деятельности для всех участников процесса обучения. Исследовательская деятельность представляет собой творческий процесс, который включает не только освоение определённого объёма знаний и исследовательских навыков, но и развитие индивидуального творческого потенциала у ученика [8].

Чтобы значительно повысить у учащихся их познавательный интерес, важно правильно организовать исследовательскую деятельность. Одной из ключевых задач педагога является вызвать интерес у ученика, одновременно обеспечивая комфортные условия для успешного выполнения проектов детьми.

В рамках формирования исследовательской культуры можно выделить несколько ключевых методических подходов:

1. Проектная деятельность: Проекты позволяют учащимся самостоятельно исследовать интересующие их темы, развивая навыки планирования, организации и реализации исследований.

2. **Лабораторные эксперименты:** Практические занятия в лаборатории способствуют активному вовлечению учащихся в процесс научного исследования, помогают им осваивать методы работы с научными инструментами и интерпретировать полученные результаты.

3. **Интеграция междисциплинарных знаний:** Связывание химии с другими предметами, такими как биология и физика, позволяет учащимся увидеть практическое применение знаний и развивает их аналитические способности.

Формирование культуры исследовательской деятельности включает в себя несколько ключевых компонентов:

– **Методологический аспект:** Умение выбирать и применять научные методы исследования.

– **Информационный аспект:** Навыки поиска, анализа и критической оценки информации.

– **Творческий аспект:** Способность генерировать новые идеи и подходы к решению проблем.

– **Коммуникативные навыки:** Умение работать в команде, представлять и защищать свои исследования.

– **Рефлексия:** Способность анализировать и оценивать результаты своей деятельности.

Проведенные исследования и анкетирование среди старшеклассников показали, что участие в исследовательской деятельности формирует положительное отношение к науке, развивает навыки сотрудничества и критического мышления. Учащиеся, активно занимающиеся исследовательской деятельностью, проявляют больший интерес к научным профессиям.

Формирование исследовательской деятельности у школьников 10-11 классов естественно-научного направления является важным аспектом образовательного процесса. Внедрение инновационных методов работы в образовательный процесс, направленных на формирование культуры исследовательской деятельности, таких как проектная деятельность и лабораторные исследования, является необходимым условием успешной подготовки старшеклассников к будущей профессиональной деятельности.

Список литературы

1. Хуторской, А.В. Технология проектирования ключевых и предметных компетенций. <http://www.eidos.ru/journal/2005/1212>. Htm.
2. Федеральные государственные стандарты основного общего образования [Электронный ресурс]. Режим доступа: <https://docs.edu.gov.ru/document/8f549a94f631319a9f7f5532748do9fa/>.
3. Федеральный государственный стандарт среднего (полного) общего образования [Электронный ресурс]. - Режим доступа: <https://docs.edu.gov.ru/document/bfoceabdc94110049a583890956abbfa/>.
4. Немирович Е. М. Использование метапредметных умений на внеурочных занятиях по физике для развития исследовательской компетенции // Педагогическое образование и наука. - 2018. - № 6. - С. 119-121.
5. Попова М. Н., Ситнова Е. В., Попов И. П. Некоторые принципы построения интегрированных занятий по физике в рамках внеурочной деятельности // Мир науки. - 2017. - Т. 5. - № 1. - С. 59.
6. Федеральный Государственный стандарт среднего (полного) общего образования.
7. Халатян, К.А. Формирование творческих умений старшеклассников в учебно-исследовательской деятельности. Владикавказ, 2011. 23 с.
8. Ильина А.Г., Маковецкая Ю.Г. Учебно-исследовательская деятельность как средство обеспечения принципа преемственности в обучении // Современное дополнительное профессиональное педагогическое образование. -- 2015. № 3. - С. 16-24.

**МЕТОДЫ РАЗВИТИЯ ИССЛЕДОВАТЕЛЬСКИХ
НАВЫКОВ У МЛАДШИХ ШКОЛЬНИКОВ
НА УРОКАХ ОКРУЖАЮЩЕГО МИРА**

Золотарева Кристина Игоревна

магистрант

Научный руководитель: **Марченко Алла Александровна**

доцент, к.п.д., доцент

Государственный университет просвещения (ГУП)

Аннотация: В статье рассматриваются методы и подходы к организации исследовательской работы младших школьников в рамках изучения естественнонаучных предметов. Особое внимание уделяется важности формирования исследовательских навыков с ранних этапов обучения. Подчеркивается значимость использования современных информационных технологий для доступа к образовательным ресурсам и обеспечения безопасности в сети. Описаны практические рекомендации по вовлечению родителей и местного сообщества в учебный процесс. Также рассматриваются примеры успешных проектов, которые помогли ученикам лучше понять сложные научные концепции. Обобщены результаты исследований, указывающие на положительное влияние таких подходов на успеваемость. В заключении приводятся выводы и предложения по дальнейшему развитию исследовательской работы в начальном образовании.

Ключевые слова: исследовательская работа, обучающиеся младшей школы, предметы естественнонаучного цикла, методы, аналитическое мышление, групповая работа, современные технологии, родительское вовлечение, учебные материалы, научные подходы.

**METHODS FOR DEVELOPING RESEARCH SKILLS IN PRIMARY
SCHOOL STUDENTS IN ENVIRONMENTAL STUDIES LESSONS**

Zolotareva Kristina Igorevna

Scientific adviser: **Marchenko Alla Aleksandrovna**

Abstract: The article explores methods and approaches to organizing research work for junior school students within the study of natural science subjects. Special attention is given to the importance of developing research skills from early stages of education. The significance of using modern information technologies for accessing educational resources and ensuring online safety is emphasized. Practical recommendations for involving parents and the local community in the educational process are described. Examples of successful projects are also discussed, illustrating how they aided students in better understanding complex scientific concepts. The summarized research results indicate a positive impact of such approaches on academic performance. The conclusion provides insights and suggestions for further development of research work in elementary education.

Key words: research work, primary school students, natural science subjects, methods, analytical thinking, group work, modern technologies, parental involvement, scientific materials, scientific approaches.

Современное образование направлено на формирование у школьников не только базовых знаний, но и умения активно исследовать окружающий мир, анализировать и интерпретировать полученные данные. Особенно это актуально для младших школьников, чье любопытство и желание познавать открывают широкие горизонты для разработки исследовательских навыков. Уроки окружающего мира представляют собой уникальную платформу для реализации данного подхода, так как данный предмет способствует развитию самостоятельности, критического мышления и творческих способностей у детей.

Целью данной работы является анализ эффективных методов и приемов, применяемых на уроках окружающего мира у младших школьников для развития исследовательских навыков. Научный подход не только углубит знания обучающихся о природе, окружающей среде, но и сформирует самостоятельность и уверенность в себе, посредством подготовки не только к проблемным учебным задачам, но и к непростым жизненным обстоятельствам.

Развитие исследовательских навыков у обучающихся младшей школы охватывает ряд ключевых компетенций, таких как умение наблюдать, анализировать, формулировать гипотезы и доказывать их. Ученики осваивают планирование своей деятельности и проведение простых экспериментов, сбор

и обработку информации, а также формирование выводов на основе полученных фактов. Эти навыки способствуют осознанному подходу в обучении и углубленному пониманию окружающего мира. Кроме того, благодаря развитию исследовательских умений у детей укрепляется уверенность в себя, позволяя проявлять инициативу и эффективно решать нестандартные задачи [1, с. 112-115].

Перечислим ключевые методы организации исследовательской деятельности, способствующие активному вовлечению обучающихся младшего школьного возраста в процесс исследовательской работы и развития прикладных навыков [2, с. 215-225]:

1. Наблюдение является одним из ключевых эмпирических методов исследования окружающей среды, позволяя детям активно изучать пространство вокруг них. Данный процесс способствует анализу, сравнению и обобщению собранной информации, что, в свою очередь, помогает глубже понять исследуемые объекты и явления.

2. Эксперимент представляет собой практический прием, который предоставляет младшим школьникам возможность проверять и доказывать свои гипотезы. Проведение простых опытов, таких как изучение физических свойств воды в различных агрегатных состояниях, дает детям возможность самостоятельно получить результаты исследования и сформулировать выводы. Этот метод не только расширяет знания о мире, но и развивает критическое мышление обучающихся.

3. Проектный метод исследования развивает креативность, организованность, ответственность и умение работать в команде. Здесь обучающиеся создают свои проекты, в ходе которых разрабатывают конечный продукт своей работы. Этот метод состоит из нескольких ключевых этапов: выбор темы, формулирование гипотезы, создание плана работы, сбор информации, выполнение экспериментов и анализ полученных данных. В результате создается продукт, который может принимать разные формы, включая плакат, макет, стенд или видеоролик.

4. Игровые технологии, такие как ролевые и настольные игры, делают образовательный процесс более увлекательным. В этом формате делается упор на азартность и увлеченность детей игрой. Посредством данной технологии, обучающиеся закрепляют полученные ранее знания на практике.

5. Групповая работа играет основную роль в успешности освоения исследовательской деятельности. Каждый участник может проявить свои сильные стороны, заняв подходящую для себя роль, оценив свои способности. Один участник может быть лидером, другой сборщиком информации, а третий может отвечать за креативную сторону проекта. При организации работы в группе необходимо учитывать психофизиологическое развитие и уровень подготовки каждого участника.

6. Информационно-коммуникационные технологии являются наиважнейшим компонентом в образовании, так как открывают новые возможности для образовательного процесса. Использование таких технологий позволяет учащимся разнообразить обучение, интегрируя современные средства, актуальную информацию и интерактивные методы обучения. Однако важно помнить о безопасности при использовании этих ресурсов.

7. В проведении практических исследований ключевую роль занимают как учитель, так и родители. Учитель выступает в качестве координатора, который организует, направляет и контролирует все этапы исследовательской деятельности. Совместные действия, такие как мероприятия, экскурсии в музеи, эксперименты, способствуют практическому закреплению знаний. Такое сотрудничество не только укрепляет взаимосвязь между школой и родителями, но и усиливает интерес учащихся к науке [4, с. 74-76].

Эти методы создают активную учебную среду, где младшие школьники могут развивать свои исследовательские навыки, активно взаимодействуя с окружающим миром и друг с другом.

Исследуя практику учителей начальных классов, мы обнаружили ряд примеров, которые подтверждают значимость организации исследовательской деятельности для младших школьников в изучении естественнонаучных предметов [5, с. 138-140]:

1. В МБОУ Токаревской СОШ № 2 был организован проект "Школьная экологическая тропа", в котором обучающиеся исследовали местную флору и фауну. Проект включал такие методы исследования, как наблюдение за растениями и животными на школьном участке, что развивало наблюдательность и навыки аналитического мышления у детей. Результаты своей работы дети представили на итоговой школьной конференции по охране окружающей среды своей местности.

2. В другом исследовательском проекте "Погода в жизни человека" в МАОУ «Первомайская СОШ» Тамбовской области юные исследователи из начальных классов проводили взаимосвязь влияния различных погодных условий на состояние человека. Используя специальные приборы, дети измеряли температуру воздуха и влажность, соотнося показатели приборов с самочувствием метеозависимых людей, своих родственников, а затем совместно создавали буклет по итогам исследований, используя различные технологии.

3. В рамках проекта "Комнатные растения" МАОУ Аграт-Юльской СОШ школьники изучали влияние различных факторов, таких как свет и вода, на рост растений. Ученики вели дневники наблюдений, в которых документировали изменения и анализировали данные. Организованные экскурсии в ботанический сад и сотрудничество с родителями для домашних экспериментов способствовали более глубокому пониманию темы [6, с. 91-92].

Мониторинг успехов учащихся является важной частью процесса оценки эффективности внедрения методов исследования на уроках окружающего мира. Для этого можно использовать различные инструменты:

- Проведение регулярных тестов и контрольных работ, направленных на оценку знаний, полученных в ходе исследовательской деятельности. Это поможет выявить, насколько хорошо дети усвоили материал и научились применять исследовательские навыки.

- Ведение портфолио учащихся, где будут собраны их работы, проекты и записи о проведенных исследованиях. Портфолио помогает отслеживать прогресс каждого ребенка, его достижения и области, требующие дополнительного внимания.

- Организация наблюдений за учебной деятельностью учащихся в группе. Учитель может фиксировать, как дети применяют полученные знания на практике, взаимодействуют друг с другом и производят исследования.

Таким образом, систематическая оценка успехов учащихся и получение обратной связи от них и их родителей содействуют развитию исследовательских навыков и обеспечивают более качественный образовательный процесс.

Развивая исследовательские навыки у младших школьников на уроках окружающего мира, мы создаем условия для формирования компетентных и активных личностей, готовых к самостоятельному исследованию и принятию ответственных решений в будущем.

Список литературы

1. Берман Р.И. Введение в обучение младших школьников: теория и практика. Москва: Академия, 2011. 240 с.
2. Кукушин В.С. Методика обучения младших школьников на уроках естествознания. Ростов-на-Дону: Феникс, 2008. 320 с.
3. Полат Е.С., Бухаркина М.Ю. Образовательные технологии в обучении младших школьников. Москва: Академия, 2016. 312 с.
4. Марченко А.А. Организация исследовательской деятельности младших школьников при изучении предмета «Окружающий мир» // Педагогика и психология образования. – Москва: 2019. – С. 70-76
5. Гальперина И.А. Современные образовательные технологии: практическое руководство для учителя. Санкт-Петербург: СпецЛит, 2018. 256 с.
6. Золотарева К.И., Марченко А.А. Методы и подходы к организации исследовательской работы младших школьников в рамках изучения естественнонаучных предметов: опыт и практические рекомендации. В сборнике: Актуальные вопросы общества, науки и образования. 2024. С. 87-93.

ПРОЦЕДУРЫ И МЕХАНИЗМЫ ОТБОРА ЭКСПЕРТОВ В ОБЛАСТИ ОБРАЗОВАНИЯ

Лымарь Александр Сергеевич

магистрант, студент 3 курса
ФГБОУ ВО «Воронежский государственный
педагогический университет»

Научный руководитель: **Кульневич Татьяна Васильевна**

к.п.н., доцент
ФГБОУ ВО «Воронежский государственный
педагогический университет»

Аннотация: В статье рассматриваются один из немаловажных аспектов работы по привлечению и нахождению грамотных экспертов для проведения процедур экспертизы, рассматриваются процедуры и механизмы отбора экспертов в области образования. Также рассматриваются подходы в оценивании компетентности специалистов выбранной сферы.

Ключевые слова: эксперт, образование, механизмы отбора, подходы, оценивание.

PROCEDURES AND MECHANISMS FOR THE SELECTION OF EXPERTS IN THE FIELD OF EDUCATION

Lymar Alexander Sergeevich

Scientific supervisor: **Kulnevich Tatyana Vasilyevna**

Abstract: The article discusses one of the important aspects of the work on attracting and finding competent experts to conduct examination procedures, discusses the procedures and mechanisms for selecting experts in the field of education. Approaches to assessing the competence of specialists in the chosen field are also considered.

Key words: expert, education, selection mechanisms, approaches, assessment.

Анализ деятельности экспертной группы, как на федеральном, так и на региональном уровнях свидетельствует, что нет четких правил и единства отбора экспертов и экспертных организаций, механизмов их участия в проверках. Ни на уровне страны, ни в отдельных регионах нет единых критериев, по которым можно понять, кто хороший эксперт, а кто нет. И как привлекать их к работе – тоже не понятно. Кроме того, нет понятных способов оценить, хорошо ли эксперты выполняют свою работу. Все это мешает делать объективные выводы о качестве образования и работе учебных заведений [2].

Анализ привлечения экспертов к осуществлению контроля в области образования показал, что общий порядок аккредитации граждан, привлекаемых органами государственного контроля к проведению мероприятий по контролю, устанавливает формальный отбор кандидатов. Необходимо лишь наличие соответствующего образования, опыта работы и отсутствие конфликта интересов. Такой подход не позволяет органу государственной власти, осуществляющему функции по контролю и надзору в сфере образования, установить уровень профессиональной компетенции привлекаемых экспертов [11].

Оценить, насколько компетентен эксперт, – задача непростая, и нет единого правильного ответа. Мы можем определить, подходит ли эксперт для конкретной работы, опираясь на список задач и требований, но как измерить качество его работы – до сих пор не ясно. Конечно, если эксперта проверяют по строгим правилам, можно посчитать его ошибки и правильные ответы, но это не дает полной картины его профессионализма [8].

Поскольку результат экспертизы напрямую зависит от уровня компетентности специалистов, задействованных в ней, необходимо правильно организовать отбор.

Таким образом, нужно разработать четкий порядок, как отбирать экспертов для проведения экспертизы.

Должны быть отобраны высокопрофессиональные специалисты, хорошо знакомые с соответствующей предметной областью, обладающие достаточным опытом, способные выносить обоснованные объективные суждения и адекватно оценивать значимость множества критериев и показателей используемых оценочных систем [12].

Таким образом, поиск экспертов можно рассматривать как комплексную задачу, состоящую из нескольких этапов [6].

Сначала нужно понять, какие знания и умения нужны от эксперта для конкретной задачи.

Затем нужно найти подходящих людей и сравнить их между собой.

И только потом выбирать тех, кто больше всего подходит, учитывая их опыт, доступность и чем они сейчас занимаются.

Например, в работах Найды А.А. выделены следующие подходы к привлечению экспертов к участию в экспертизе:

1. Назначать экспертов сами, но это может быть нечестно, если эксперт не хочет участвовать.
2. Выбирать тех, кто разбирается в вопросе и готов работать.
3. Смотреть, где человек публиковался, сколько раз его цитировали и где он раньше работал.
4. Использовать базу данных с экспертами, где можно увидеть их опыт, знания и навыки.

Следует отметить, отбор экспертов – это многоступенчатый процесс, в котором каждый этап важен для обеспечения объективности и компетентности экспертизы. Каждый шаг важен и влияет на конечный результат.

Первый этап – сбор информации о кандидатах. Мы внимательно изучаем данные о каждом потенциальном эксперте. Важно убедиться, что он соответствует требованиям. Проверяем, прошел ли он аттестацию, подтверждающую его квалификацию. Смотрим, есть ли его имя в официальном реестре аккредитованных специалистов. Это как “первичный фильтр”, который отсеивает тех, кто не соответствует базовым критериям.

Второй этап – непосредственный отбор экспертов. Мы выбираем специалистов для конкретной проверки в конкретном учебном заведении. Решаем, нужны ли вообще независимые эксперты или можно обойтись внутренними ресурсами. Затем, из списка аккредитованных специалистов, которые прошли “первичный фильтр”, методом случайной выборки отбираем кандидатов, которые соответствуют установленным критериям. После этого мы связываемся с выбранными специалистами, чтобы уточнить, согласны ли они участвовать в проверке, и нет ли у них причин, которые могут помешать их работе. Если эксперт согласен, то с ним заключают договор, где фиксируются права и обязанности сторон, и готовится приказ о проведении проверки.

Оценка профессионализма экспертов — это сложная задача, вызывающая споры среди исследователей. Как отмечает Игнатьева Г.А., есть два основных подхода к этому вопросу [4]. Каждый из них имеет свои плюсы и минусы.

Поэтому выбор экспертов для проверки образовательных учреждений – задача не из легких. Полагаться на один метод недостаточно. Чтобы получить действительно компетентных и объективных специалистов, нужен комплексный подход. Он включает в себя несколько последовательных этапов, где каждый этап играет свою важную роль.

Первый подход — предварительная оценка. Экспертов оценивают еще до начала экспертизы. Цель — выбрать лучших для создания эффективной команды. Для этого используют разные методы. Самооценка, когда эксперт сам оценивает свои навыки, не всегда объективна. Взаимная оценка, когда эксперты оценивают друг друга, может зависеть от личных отношений. «Судейский» метод, когда экспертов оценивают признанные специалисты, тоже не идеален. Кроме того, изучают документы и проводят тесты, но и это не гарантирует полной объективности. Важно помнить, что личные качества, симпатии и антипатии могут влиять на результаты этих оценок.

Для всесторонней и объективной оценки экспертов, помимо субъективных подходов, активно применяется объективный метод, который, в свою очередь, открывает два различных пути для оценки: документальный и экспериментальный. Каждый из этих путей представляет собой уникальный набор инструментов и методик, имеющих свои характерные особенности, преимущества и, что немаловажно, ограничения. Поэтому при выборе стратегии оценки экспертов необходимо тщательно взвесить все за и против, учитывая контекст и цели проводимой экспертизы.

Документальный метод [9] включает в себя детальное изучение их анкетных и социально-демографических показателей, таких как наличие ученой степени (например, кандидата или доктора наук), звания (например, доцента или профессора), занимаемой в настоящее время должности (будь то в университете, исследовательской организации или на производстве), общего стажа работы по специальности, а также опыта работы в области, которая имеет непосредственное отношение к предмету предстоящего исследования. На практике это означает, что экспертная группа или комиссия оценивает, насколько формальные достижения кандидата соответствуют тем

требованиям, которые предъявляются к профессиональному эксперту в конкретной, узкоспециализированной области. При формировании групп экспертов, в целях обеспечения репрезентативности и учета различных точек зрения, иногда принимают во внимание такие социально-демографические характеристики, как пол, возраст и другие показатели, которые, как показывают исследования, могут в той или иной степени влиять на формирование экспертного мнения и его объективность. Важным преимуществом документального метода является то, что он создает основу для разработки системы количественной оценки компетентности экспертов.

Экспериментальный метод [10] делает акцент на практической проверке знаний и навыков кандидатов. Это включает в себя проведение специальных испытаний, например, решение кейсов, ситуационное моделирование или ответы на сложные профессиональные вопросы. Также в рамках этого метода может проводиться тестирование экспертов на знание специальных терминов, методик и инструментов. Кроме того, при оценке эксперта может учитываться анализ результатов его предыдущей экспертной деятельности, если таковая имеется. Другими словами, здесь мы стараемся оценить не только формальную квалификацию и наличие дипломов и сертификатов, но и способность специалиста решать реальные профессиональные задачи. Данные методы лучше использовать в качестве дополнительных инструментов, в сочетании с документальным подходом и другими проверенными оценочными приемами [7].

Тестовый метод, являясь одним из наиболее распространенных вариантов экспериментального подхода, фокусируется на оценке конкретных, измеримых и проверяемых навыков экспертов. В рамках данного метода обычно тестируют два основных критерия: во-первых, знание и владение профессиональной терминологией, что является необходимым условием для того, чтобы эксперт мог корректно и понятно выразить свои мысли и понимать специфические понятия и концепции в исследуемой области. И, во-вторых, уровень понимания сути и контекста проблемы, которую предстоит решать эксперту, то есть его способность анализировать, синтезировать и оценивать информацию, необходимую для принятия обоснованного и профессионального решения. Чтобы обеспечить объективность, валидность и надежность тестирования, тестовые задания должны соответствовать нескольким ключевым требованиям: эксперт должен

четко и однозначно понимать постановку тестовой задачи и те условия, которым должно удовлетворять ее решение. Вероятность случайного угадывания правильного ответа должна быть сведена к минимуму, а решение должно быть не только правильным, но и обоснованным, то есть эксперт должен не просто ответить на вопрос, а продемонстрировать понимание логики и принципов, лежащих в основе правильного ответа. Наконец, тестовое задание должно быть максимально приближено к тем реальным профессиональным задачам, с которыми эксперту придется сталкиваться в его повседневной экспертной деятельности, что обеспечивает проверку его навыков в условиях, максимально приближенных к реальным. Таким образом, тестовый метод, предоставляя возможность проверить специалиста «в деле», предоставляет ценную информацию о его компетентности, однако, как уже неоднократно отмечалось, любое тестирование может быть не всегда этичным и методологически безупречным. Валидность и надежность тестов, а также их соответствие реальным профессиональным задачам, часто остаются предметом дискуссий и споров среди специалистов в области оценки персонала.

Субъективный подход к отбору экспертов, несмотря на свою кажущуюся простоту, заслуживает подробного рассмотрения, поскольку он также не является однородным и включает в себя несколько совершенно различных приемов. Одним из наиболее распространенных и часто используемых на практике является метод аттестации [12], который представляет собой процедуру, в рамках которой потенциальные члены будущей экспертной группы посредством открытого или тайного голосования выбирают тех кандидатов, которых они считают наиболее компетентными, профессиональными и подходящими для решения поставленной задачи. При этом отсеиваются те эксперты, которые не смогли набрать необходимого минимума голосов, что, по сути, является явным показателем низкого уровня доверия к их профессиональным навыкам и знаниям.

В качестве дополнения к вышеописанному методу, одним из наиболее простых и часто используемых способов субъективной оценки компетенции эксперта является вычисление среднеарифметического значения его компетенции, основываясь на результатах всех проведенных им ранее экспертиз.

Следует отметить, что вопрос об оценке компетентности экспертов сложен, а «успешность участия в предыдущих экспертизах – хороший критерий для деятельности дегустатора, врача, судьи в спортивных соревнованиях, т.е. таких экспертов, которые участвуют в длинных сериях однотипных экспертиз. Однако, увы, наиболее интересны и важны уникальные экспертизы больших проектов, не имеющих аналогов. Использование формальных показателей экспертов (должность, ученые степень и звание, стаж, число публикаций...), очевидно, в современных условиях может носить лишь вспомогательный характер, хотя подобные показатели проще всего применять» [5].

Изучив существующие методы отбора экспертов в образовании, других областях и международный опыт, мы сформулировали требования, гарантирующие компетентность экспертов, участвующих в контрольно-надзорных мероприятиях в сфере образования. Также предложена процедура проверки соответствия этим требованиям [1].

В рамках данного исследования, опираясь на анализ существующих подходов, мы разработали собственный подход к отбору экспертов. Он базируется на создании четких механизмов оценки соответствия кандидатов установленным критериям. Кроме того, предложены механизмы отбора уже аккредитованных экспертов для участия в конкретных контрольно-надзорных мероприятиях.

В итоге наша работа не только выявила наиболее значимые критерии для отбора экспертов в образовании, но и предложила конкретные рекомендации по проведению процедур отбора.

Список литературы

1. Ангеловский, А.А. Анализ понятий профессия, профессиональное сознание, профессиональная деятельность, профессионализм / А. А. Ангеловский. – Известия Самарского науч. центра РАН. – 2010. – Т. 12. – № 5 (2). – С. 306–314.
2. Белокопытов А.В. Процедура подготовки экспертов по оценке / А.В. Белокопытов. – Москва: Аккорк, 2012. – 150 с.
3. Братченко, С. Л. Введение в гуманитарную экспертизу образования / С. Л. Братченко. Москва : Смысл, 2005. 150 с.

4. Игнатъева, Г. А. Методология экспертизы инновационных образовательных проектов, Электронный ресурс / Г. А. Игнатъева, В. И. Слободчиков. – Москва: Юрайт, .2023. – 315 с.
5. Лактионова, Е. Б. К вопросу о возможности использования экспертизы для оценки психологической безопасности образовательной среды / Е. Б. Лактионова. – Москва, 2021. – 98 с.
6. Матвеев В.Ю. Проблема независимости экспертов при осуществлении контрольно-надзорной деятельности в сфере образования / В.Ю. Матвеев магистерская диссертация. – Москва, 2013. – 253 с.
7. Мкртычян, Г. А. Психологическая экспертиза в инновационном образовании / Г. А. Мкртычян. – Саарбрюккен: L 2011. – 147 с.
8. Найда А.А. Разработка методики количественного определения уровней компетентности экспертов // А.А. Найда Межотраслевая информационная служба. – 2007. – № 1 – С. 19-29.
9. Новиков Д.А. Сетевая экспертиза / Д.А. Новиков, А.Н. Райков. – Москва: Эгвес, 2010. – 269 с.
10. Новикова Т.Г. Экспертиза инновационной деятельности. Инновации и эксперимент в образовании / Т.Г. Новикова. – Москва, 2008. – 136 с.
11. Приложение к письму Рособнадзора от 16.07.2012г. № 05-2680.
12. Сафуанов Ф.С. Судебно-психологическая экспертиза в уголовном процессе / Ф.С Сафуанов. – Москва, 2018. – 182 с.

© А.С. Лымарь, Т.В. Кульневич, 2024

**ТРАНСЛИРОВАНИЕ ПЕДАГОГИЧЕСКОГО ОПЫТА
НА ОСНОВЕ ПРОЕКТНОЙ ДЕЯТЕЛЬНОСТИ С ДЕТЬМИ
СТАРШЕГО ДОШКОЛЬНОГО ВОЗРАСТА НА ТЕМУ
«СЕМЕЙНЫЕ АЛЬБОМЫ – СОХРАНЕНИЕ ПАМЯТИ СЕМЬИ»**

Козлова Марина Георгиевна
воспитатель
МБДОУ «Детский сад «Колосок»

Аннотация: Представленная работа необходима всем участникам процесса образования и воспитания дошкольников. Семьи в настоящее время заняты в большей мере проблемами материального обеспечения. Папы и мамы очень мало времени проводят со своими детьми дома. В сложившейся ситуации большое значение имеет на воспитание ребенка средства массовой информации, интернет-ресурсы. Взяв во внимание тот факт, что дети 5-6 лет эмоционально-впечатлительны, детские сады должны направить работу на формирование такого важного понятия у детей, как «Семья», что способствует решению проблем связанных с налаживанием теплых отношений в семье, социализации детей, проявлению у детей новых познавательных интересов к семье, к своим близким.

Ключевые слова: семья, семейные фотографии, семейные ценности, память семьи, совместная работа.

**BROADCASTING PEDAGOGICAL EXPERIMENTS
BASED ON PROJECT ACTIVITIES WITH OLDER
PRESCHOOL CHILDREN ON THE TOPIC
«FAMILY ALBUMS – PRESERVING FAMILY MEMORY»**

Kozlova Marina Georgievna

Abstract: The work that is presented to you is necessary for all participants in the process of education and upbringing of preschoolers. Families of the present time are more concerned with the problem of material support for the family. Dads and moms spend very little time with their children at home. In this situation, the

mass media and Internet resources are of great importance for the upbringing of a child. Taking into account the fact that children aged 5-6 are emotionally impressionable, kindergartens should direct their work to the formation of an important concept of Family for children, which helps to solve problems related to establishing warm relations in the family, socialization of children, and the manifestation of new cognitive interests in children towards family and their loved ones.

Key words: family, family photos, family values, family memory, teamwork.

Данную статью хотелось бы начать со слов из знаменитой песни Эдиты Пьехи:

«Ах, чего, только не было с нами!

Первый шаг, первый класс, первый вальс.

Все, чего не расскажешь словами, фотографии скажут про нас...».

Время всегда молниеносно летит. Стремительно сменяя события в нашей жизни одни за другими. Человек так устроен, что всегда строит планы на будущее, смотрит всегда вперед, время от времени задумываясь о будущем детей. Соответственно, наши дети, тоже должны поспевать за этим временем. Идти в ногу с сегодняшним быстротечным временем. Стремясь за современным быстрым темпом жизни, мы многое упускаем, и упускаем важное, напрямую связанное с нашими детками. Только если посмотреть, сколько информации должны и получают дети сегодня, бесспорно, можно сделать вывод, что они очень развиты, эрудированны. Но как важно с этим большим потоком информации не упустить самое главное для ребенка – в начале его жизненного пути – семью.

Все, что происходит в семье, в совокупности сказывается на ребенке. Они впитывают и выносят для себя из семьи все самое лучшее, а иногда и наоборот, то, что в будущем в жизни им будет мешать. Когда мы задумались над данной проблемой, работая в детском саду, воспитателями, то задалась вопросом: насколько дети интересуются своей семейной историей, и как родители стараются им помочь в данном вопросе. Каким образом, дома, они дают детям представления о семье, о семейных ценностях, и что для их семьи – ценно. А семейная история, как и любая другая память, должна где-то храниться, и не потеряться во времени.

Наша работа началась с того, что мы с ребятами на занятии по ознакомлению по окружающему миру, вели беседу на тему «Семья». Для закрепления данной темы, для совместной работы родителей и их детей, было предложено создать совместный проект «Мое родословное дерево». Родители подошли к этому вопросу очень творчески. Кто нарисовал, кто то распечатал, а были и те, которые смастерили генеалогическое дерево в виде дерева с именами родственников. Стоит отметить, что было всего два проекта, где родители совместно с ребенком сделали родословное дерево с фотографиями. Отсюда у нас возник вопрос, почему так мало работ с фотографиями. На что получила, такие ответы: «Фото нет, или «Мы не нашли фото»». Конечно, фотографии ребенка и родителей присутствуют, а бабушек и дедушек многих нет. Также немаловажный момент, на который стоит обратить внимание, это, многие начинали, когда делать генеалогическое дерево, у корня, у основания располагали своего ребенка. Затем, когда на занятии мы с ребятами наглядно рассматривали и разбирали подробно составные части семейного древа, детям показали, что корни у дерева это наши бабушки и дедушки, а так же дедушки и прадедушки. На что дети начали говорить, что на своих семейных древах они находятся у корней. Вот здесь уже видна проблема, что родители сегодняшних детей не хотят или не понимают смысла памяти истории семьи.

Возвращаясь к теме о семейных альбомах, хранящих семейную историю. Когда мы провели с детьми беседу, выяснилось, что сейчас мало кто хранит фотографии в альбомах. Конечно, зачем альбомы, когда есть электронные носители памяти. Но все же нашлись и те, у которых есть семейные фотоальбомы. Эти альбомы хранят фотографии, где ребята еще в младенческом возрасте. Анализируя данный вопрос, я пришла к выводу, что необходимо в группе завести долгосрочный проект «мини-музей семейных фотографий». **Целью данного проекта** является:

Сохранение и передача семейных ценностей детям дошкольникам посредством сохранения памяти в фотографиях семьи.

Для решения данной цели, мы с ребятами поставили перед собой ряд задач:

- Сохранение в памяти детей семейных праздников, семейных традиций и обычаев;
- Укрепление детско-родительских отношений;

– Наглядно показать детям, что память, хранящаяся в семейных альбомах, бесценна;

– Привлечение родителей в процесс обучения и воспитания детей в дошкольном учреждении.

Каждому ребенку было дано задание - принести в наш мини музей семейную фотографию. Хочется отметить, что дети с большим интересом приносили фото семьи. Многие говорили, «у нас не было фото семьи, а сейчас мы вместе сфотографировались». Ребята самостоятельно, с большой аккуратностью сделали рамки для этих фотографий. Затем последовала наша работа по оформлению нашего мини-музея. Также активно к этому присоединились и наши родители. Интересный момент: тот, что они принесли в наш семейный уголок семейные фотоальбомы. Их было немного, всего пять, но зато они очень достойные. Интересное самое в этом было, то, что в этих фотоальбомах были детские фотографии самих родителей. Все это время, в течении дня детки подходили у нашему мини-музею, любовались семейными фото, каждый отмечал, вот моя мама, вот мой папа. Затем, ребятам захотелось дополнить наш уголок своими творческими работами. Они предложили нарисовать свою семью. Когда дети рисовали свою семью, то обязательно изображали свой дом и около дома вся семья. Здесь важно, отметить то, что у ребят моей группы четко сформировано представление о семье, т.е., семья не может существовать без своего уголка- дома.

Тем самым наш семейный уголок, мини-музей начал хорошо пополняться. Дети все чаще стали подходить играть около этого уголка. Видя это, понимаешь, что ребенок чувствует рядом с этим мини-музеем силу семьи. И ему спокойно, тепло, комфортно находится в детском саду. Каждое свое занятие мы старались связать с нашим проектом. На занятии по лепке ребята изготовили из соленого теста – оберег семьи. Некоторые сделали оберег семьи в виде сердца, кто-то сделал большой шар, а затем раскрасили его в зеленый цвет. Достаточно много было сделано оберегов в виде подковок - как символ благополучия в семье.

В ходе реализации нашего с детьми проекта, было организовано общее семейное мероприятие «семейная гостиная - семейные альбомы, как сохранение семейных ценностей». Оформили с детьми яркие пригласительные. Пополнили еще материалом наш мини-музей. Вот наступил тот день, когда мы проводили семейную встречу. В большей части, конечно,

пришли мамы, но также и бабушки порадовали нас своим присутствием. Мероприятие прошло в теплой, семейной обстановке. Мамаи наши показали свои альбомы, где они запечатлены еще совсем маленькими детьми. Бабушки рассказывали интересные истории из детства наших родителей. Совместно играли веселые игры. Затем дети родителям, взять совместно с мамой раскраску и раскрасить ее. Начался творческий процесс по совместному раскрашиванию. Мамам очень понравился процесс, они наслаждались моментом нахождения рядом друг с другом.

В современных реалиях достаточно верно решать вопросы образования без масштабного вовлечения в этот процесс родителей не получится, необходимо вовлекать институт семьи. Дошкольное учреждение становится, в таком случае, важным социально-культурным пространством в образовательной сфере.

Участие родителей в обучении, воспитании и развитии ребенка в детском саду позволяет воспитателям наиболее оптимально влиять на развитие «педагогика семьи». Сложно переоценить роль семейных отношений в воспитании дошкольников. Все мы знаем, что только семья дает ребенку первый опыт социальной жизни. Семья ребенку дает уроки нравственности, формирует их характер, расширяется жизненный кругозор. Воспитание детей в семье в настоящее время невозможно без помощи специалистов, которые приложат все усилия для профилактической работы с семьей. В целом, вся эта помощь находится в совокупности с дошкольным учреждением.

Наш проект, мини-музей «Семейный альбом – сохранение семейных ценностей» еще не завершен. Мы продолжаем пополнять наш семейный уголок. Дополнили цветами, пинетками детей группы, стоит красивая семейная ваза. Считаем, что цель проекта будет достигнута, и дети смогут понять для себя, что сохранение семейных ценностей, это память, которую всегда нужно помнить, беречь с заботой о родных. Результатом проекта будет это объединение детей и родителей, родителей с ДОО, полезное взаимодействие, доброжелательный настрой всех участников этого взаимодействия. При приобщении к совместному творчеству, все получили положительные эмоции. И самое главное, сами родители теперь горят большим желанием участвовать снова в таких проектах.

Список литературы

1. Агапова И. Развивающие игры со словами для детей — М., 2007.
2. Алябьева Е.А. Развитие воображения и речи детей 4-7 лет — М:ТЦ Сфера, 2005.
3. Андриянова Т.Н. Учимся системно думать — Ульяновск, 2001.
4. Анохина И.А. Закаливание организма ребёнка в ДОУ и семье — Ульяновск: УИПКПРО, 2009.
5. Бабич Т.Н. Играя — развиваем — Ульяновск: ИПКПРО, 2002.
6. Гриценко З.А. Пришли мне чтение доброго. М. Просвещение, 2003.
7. Данилина Г.Н. Дошкольнику — об истории и культуре России — М.: АРКТИ, 2004.
8. Дурова Н.В. Очень важный разговор — М. Мозаика- Синтез. 2000.
9. Князева О.Л. Приобщение детей к истокам русской народной культуры — Спб: Акцидент, 1997.
10. Коноваленко В.В. Человек : Я, мой дом, моя семья, моя страна — М. Издательство ГНОМ и Д, 2001.
11. Минаева В.М. Развитие эмоции дошкольников. М.:АРКТИ, 2001.

**ПЕДАГОГИЧЕСКОЕ СОПРОВОЖДЕНИЕ МЛАДШИХ
ШКОЛЬНИКОВ В ПРОЦЕССЕ ФОРМИРОВАНИЯ
ИХ ЭКОЛОГИЧЕСКОЙ КУЛЬТУРЫ**

Лабоскина Алёна Дмитриевна

студент

Научный руководитель: **Иванова Галина Павловна**

профессор

ФГАОУ ВО «Государственный университет просвещения»

Аннотация: В данной статье рассмотрено понятие «педагогическое сопровождение», его цель, задач, отличительные характеристики, аспекты, этапы, показана возможность формирования экологической культуры у младших школьников путем использования такого вида педагогической деятельности как педагогическое сопровождение.

Ключевые слова: педагогическое сопровождение, экологическая культура, этапы педагогического сопровождения, младший школьник, особенности педагогического сопровождения.

**PEDAGOGICAL SUPPORT OF YOUNGER
SCHOOLCHILDREN IN THE PROCESS OF FORMING
THEIR ECOLOGICAL CULTURE**

Laboskina Alyona Dmitrievna

Scientific adviser: **Ivanova Galina Pavlovna**

Abstract: This article examines the concept of "pedagogical support", its purpose, objectives, distinctive characteristics, aspects, stages, and shows the possibility of forming an ecological culture among younger schoolchildren through the use of such a type of pedagogical activity as pedagogical support.

Key words: pedagogical support, environmental culture, stages of pedagogical support, junior high school student, features of pedagogical support.

Реалии современного образования задают новые траектории педагогической деятельности учителя. Индивидуализация образовательной системы, предполагающая учёт интересов, возможностей, личностного потенциала обучающегося вносит изменения в функционал учителя. Парадигма педагогического сопровождения становления личности младшего школьника становится особо актуальной. Под педагогическим сопровождением мы понимаем такую форму педагогической деятельности, которая нацелена на формирование у младших школьников таких качеств как ответственность, познавательная самостоятельность, способность к саморефлексии.

Учёные по-разному трактуют термин «сопровождение», рассматривая данный процесс как создание условий, поддержку, помощь, приобщение к взаимодействию, совместное поступательное движение.

В начальной школе педагогическое сопровождение – это особая система профессиональной деятельности классного руководителя, которая направлена на становление личности младшего школьника, способствует успешному развитию и обучению и актуализации внутренних ресурсов обучающихся для решения возникающих проблемных ситуаций.

Ю.Д. Гакаме рассматривает педагогическое сопровождение как процесс создания таких условий, при которых у обучающихся появляется возможность для самостоятельного принятия решений в различных ситуациях жизненного выбора. При этом взаимодействие учителя с младшими школьниками должно быть направлено на решение возникающих проблем развития [1, с. 6].

Выделим особенности понятия «педагогическое сопровождение»:

- непрерывный характер;
- комплексный характер;
- особая ценность интересов обучающихся;
- доверительные взаимоотношения учителя с обучающимися;
- акцент на достижениях и положительной динамике развития обучающихся;
- создание ситуаций успеха для самореализации обучающегося, возвышение значимости младшего школьника и его достижений в решении общих задач.

Целью педагогического сопровождения в начальной школе выступает развитие личности младшего школьника, которое осуществляется путем создания определенных условий.

Выделим основные задачи педагогического сопровождения младших школьников:

- педагогическая диагностика для раннего выявления различных трудностей у учащихся, определение причин их возникновения;
- предупреждение возникновения проблем развития личности детей младшего школьного возраста;
- помощь (содействие) ребенку в решении актуальных задач развития, обучения, социализации.

Основные виды деятельности педагогического сопровождения это:

- педагогическая диагностика;
- педагогическое консультирование;
- развивающая работа;
- коррекционная работа;
- педагогическое просвещение;
- педагогическая экспертиза.

Суть педагогического сопровождения заключается в том, что учитель вместе с обучающимся проходит путь его личностного развития и совершенствования. Путь этот начинается с определения зоны затруднений ученика и выявления причин этих затруднений. Затем происходит оценивание возможностей обучающегося для решения возникших проблемных ситуаций и подбор методов для их разрешения.

В.С. Торохтий рассматривает понятие «педагогическое сопровождение» в нескольких аспектах:

- педагогическое сопровождение как деятельность (включая ее цель, результат, формы, методы, факторы);
- педагогическое сопровождение как система (включает в себя мероприятия, проекты, методики, техники);
- педагогическое сопровождение как процесс (представляет собой этапы педагогического сопровождения, в процессе которых происходит качественное изменение определенных черт личности ученика) [2, с. 16].

В.С. Торохтий выделяет педагогическое сопровождение как совокупность этапов. Рассмотрим, как педагогическое сопровождение может применяться при формировании экологической культуры у младших школьников. Для этого подробнее изучим через какие этапы педагогического сопровождения необходимо пройти для формирования экологической культуры.

1. Подготовительный этап. Этот этап направлен на подбор педагогических приемов работы с учениками, которые соответствуют их особенностям и возрасту, а именно на выбор диагностических методик, подготовку обучающихся к осуществлению сопровождения формирования экологической культуры путем использования выбранных педагогических инструментов, создание мотивации и интереса к проблеме формирования экологической культуры.

2. Диагностический этап. Этот этап предполагает проведение диагностик для того, чтобы оценить уровень сформированности экологической культуры у младших школьников и исходя из результатов наметить план педагогического сопровождения.

3. Деятельностный этап. Этот этап обеспечивает процесс реализации, например, программы в рамках внеурочной деятельности, которая представляет собой педагогическое сопровождение формирования экологической культуры младших школьников.

4. Аналитический этап. На данном этапе происходит анализ полученных результатов, достигнутых в процессе реализации программы педагогического сопровождения. Он включает сопоставление результатов проведенных диагностик, оценку динамики процесса формирования экологической культуры, анализ совокупности возникших проблем в процессе реализации программы, внесение коррективов в программу и подготовку дополнительных материалов. Для достижения объективности результатов необходимо проведение этого этапа в условиях, которые идентичны условиям диагностического этапа.

Таким образом, такой вид педагогической деятельности как педагогическое сопровождение можно успешно использовать при формировании экологической культуры у младших школьников.

Список литературы

1. Гакаме, Ю.Д. Педагогическое сопровождение младших школьников в учебно-воспитательном процессе: учебное пособие / Ю. Д. Гакаме; Министерство науки и высшего образования Российской Федерации, Кубанский государственный университет. – Краснодар: Кубанский гос. ун-т, 2024. – 129 с.

2. Торохтий, В.С. Сопровождение развития одаренных детей в контексте социально-педагогического подхода // Одаренный ребенок. – 2015. – №5. – С. 16-27.

МЕТОДЫ ИНТЕГРАЦИИ ГЕОГРАФИЧЕСКИХ ЗНАНИЙ В УЧЕБНЫЙ ПРОЦЕСС

Подшивалов Александр Владимирович

студент

ФГБОУ ВО «Приамурский государственный
университет им. Шолом-Алейхема»

Аннотация: Данная статья посвящена рассмотрению различных методов, используемых для интеграции географических знаний в учебный процесс. Автор рассматривает сущность каждого метода, проводит анализ их эффективности, возможности для развития у учащихся географической грамотности и навыков анализа данных. Эти аспекты не только повысят качество образования, но и подготовят учащихся к решению актуальных экологических и социальных проблем, с которыми сталкивается современное общество.

Ключевые слова: географические знания, учебный процесс, интеграция, методы, образование, география, обучение, инновации, преподавание.

METHODS OF INTEGRATING OF GEOGRAPHICAL KNOWLEDGE INTO THE EDUCATIONAL PROCESS

Podshivalov Alexander Vladimirovich

Abstract: This article is devoted to the consideration of various methods used to integrate geographical knowledge into the educational process. The author examines the essence of each method, analyzes their effectiveness, opportunities for students to develop geographical literacy and data analysis skills. These aspects will not only improve the quality of education, but also prepare students to solve the urgent environmental and social problems faced by modern society.

Key words: geographical knowledge, educational process, integration, methods, education, geography, training, innovation, teaching.

Одной из наиболее актуальных задач географического образования является интеграция географических знаний в учебный процесс. Это способствует не только формированию географической, картографической грамотности среди учащихся, но и развитию критического мышления, способности к анализу и принятию решений на основе пространственной информации. География, как дисциплина, охватывающая физические, социальные и экономические аспекты, представляет возможности для междисциплинарного подхода в образовании [2].

Методы интеграции географических знаний варьируются от традиционных классовых занятий до новейших технологий, таких как ГИС (геоинформационные системы) и виртуальная реальность. Эти инструменты позволяют предварительно визуализировать и анализировать данные, предлагая учащимся возможность взаимодействовать и строить собственное понимание окружающего мира.

Начальный курс географии — первый этап географического образования учащихся. Построение курса строится на возрастных особенностях и образовательном значении, знаниях и умениях, полученных детьми в начальной школе.

В старших классах интеграция ведётся по общеобразовательным программам, что позволяет учащимся лучше понять взаимосвязь между различными дисциплинами.

В 6 классе вводится метод проектов. С первых уроков географии учащимся даётся понятие о проекте. На начальных этапах это могут быть небольшие, краткосрочные проекты в виде сочинений, кроссвордов, таблиц, сообщений. В старших классах понятие о проектах усложняются. Это могут быть уже научно-исследовательские работы, творческие проекты и другое.

На взгляд автора, интегрированные уроки самые интересные с точки зрения ученика. Интегрированный урок повышает интерес и мотивацию к учёбе, на таком уроке можно решить задачи одновременно двух предметов. Кроме того, интегрированные уроки способствуют развитию критического мышления и умения работать в команде. Учащиеся применяют полученные знания в различных контекстах, что помогает им лучше понимать окружающий мир.

Важно отметить, что интеграция географии с другими предметами требует тщательной подготовки и координации между учителями различных

дисциплин. Однако результаты такой работы оправдывают затраченные усилия, делая учебный процесс более увлекательным и продуктивным.

Современные методы интеграции географических знаний в учебный процесс разнообразны и направлены на то, чтобы сделать обучение более увлекательным и практикоориентированным. Вот некоторые из них:

1. Межпредметная интеграция. География тесно связана с другими дисциплинами, такими как история, биология, социология. Например, знания о погоде и климате связывают географию с биологией. Связь с социологией проявляется при изучении населения и его хозяйственной деятельности.

Эффективность данного метода заключается не только в повышении познавательной деятельности учащихся, но и создание единой картины мира. Учащимся мир представляется как единое целое, в котором всё взаимосвязано.

Межпредметная интеграция один из основных способов интеграции. Данный метод указывает на связь географии с другими предметами. Способствует повышению интереса учащихся не только к географии, но и к другим предметам [3].

2. Метод проектов. Проектная деятельность школьников представляет собой одну из наиболее эффективных форм обучения. Она способствует развитию творческого мышления, практических навыков, способности к самостоятельной работе, а при выполнении группового проекта способности и умения работать в команде.

Проекты часто требуют от учащихся использования знаний из различных областей. Это помогает школьникам увидеть межпредметные связи и применять их на практике. Работа над проектом способствует повышению мотивации и интереса к учебному процессу. Учащиеся видят практическое применение своих знаний и могут работать над темами, которые их интересуют.

В большинстве случаев проектная деятельность имеет практическое применение. Например, проекты могут быть направлены на решение реальных проблем, что даёт учащимся возможность внести свой вклад в науку и решение проблем общества.

Проектная деятельность является эффективным инструментом в образовании, позволяющим учащимся не только усваивать новые знания, но и

развивать широкий спектр навыков, необходимых в современном мире. Это усиливает их подготовленность к будущей профессиональной деятельности.

3. Интегрированный урок. Интегрированный урок представляет собой занятие, в котором объединяются задачи нескольких учебных дисциплин в рамках одного урока. Этот урок связывает различные области знаний для взаимосвязи между дисциплинами. Такие занятия часто требуют групповой работы и обсуждения, что развивает у учащихся навык работы в команде и коммуникативности.

Интеграция географических знаний в учебный процесс представляет собой задачу, требующую комплексного подхода и использования разнообразных методов. Автором была обозначена важность активных методов обучения, таких как проектная деятельность, интегрированный урок и межпредметную интеграцию, которые призваны не только повысить интерес учащихся к предмету, но и развить их аналитические и критические навыки [1].

Наряду с этим стоит отметить значимость междисциплинарного подхода, который помогает учащимся осознавать взаимосвязь между географическими аспектами и другими областями знания, такими как экология, экономика и другие. Это не только обогащает учебный процесс, но и способствует формированию более целостного восприятия мира.

Таким образом, интеграция географических знаний в образовательный процесс — это динамичный и непрерывный процесс, который требует постоянного обновления методик и подходов. Рекомендуется дальнейшее исследование в этой области с целью разработки более эффективных стратегий и практик, которые могут быть адаптированы к потребностям современных студентов и вызовам, с которыми они сталкиваются в стремительно меняющемся мире. Внедрение таких подходов позволит не только повысить качество географического образования, но и подготовить учащихся к активному участию в решении глобальных проблем современности.

Список литературы

1. Вавилова Л.Н. «Интегрированный урок: особенности, подготовка, проведение» // Журнал «Педагогическая копилка», 2017. Режим доступа: <https://cyberleninka.ru/article/n/integrirrovannyy-urok-osobennosti-podgotovka-provedenie> (дата обращения: 02.12.24).
2. Сивых И. Н. «Роль интегрированных уроков в обучении географии» // Журнал «Проблемы педагогики», 2018. Режим доступа: <https://cyberleninka.ru/article/n/rol-integrirrovannyh-urokov-v-obuchenii-geografii> (Дата обращения: 02.12.24).
3. Чернятин М.С. Интеграция географии с другими дисциплинами как методическое условие формирования у учащихся экоцентрического сознания // Современные проблемы науки и образования, 2019, № 2. Режим доступа: <https://science-education.ru/ru/article/view?id=28624> (02.12.2024).

© А.В. Подшивалов, 2024

ПИЛАТЕС КАК СПОСОБ ИСПРАВЛЕНИЯ ОСАНКИ И ПОДДЕРЖАНИЯ ЗДОРОВЬЯ

Толмачева Ольга Сергеевна

студент

Научный руководитель: **Калитова Марина Александровна**

доцент

ФГБОУ ВО «Новосибирский государственный архитектурно-
строительный университет (Сибстрин)»

Аннотация: Пилатес — это система физических упражнений, направленная на укрепление мышц, улучшение гибкости и коррекцию осанки. В данной статье рассматриваются основные принципы пилатеса, его влияние на здоровье и осанку, а также практические рекомендации для внедрения этой методики в повседневную жизнь.

Ключевые слова: пилатес, осанка, здоровый образ жизни, физическая культура, спорт.

PILATES AS A WAY TO CORRECT POSTURE AND MAINTAIN HEALTH

Tolmacheva Olga Sergeevna

Scientific adviser: **Kalitova Marina Alexandrovna**

Abstract: Pilates is a system of physical exercises aimed at strengthening muscles, improving flexibility and correcting posture. This article discusses the basic principles of Pilates, its impact on health and posture, as well as practical recommendations for the implementation of this technique in everyday life.

Key words: pilates, posture, healthy lifestyle, physical education, sports.

Введение. Пилатес был разработан в начале 20 века Джозефом Пилатесом и изначально предназначался для реабилитации спортсменов и людей с травмами. С тех пор эта система упражнений значительно эволюционировала и стала доступной для широкой аудитории. Основное

внимание в пилатесе уделяется укреплению глубоких мышц корпуса, что способствует улучшению осанки и снижению риска травм. В данной статье мы рассмотрим, как пилатес может помочь в исправлении осанки и поддержании общего здоровья [3, с. 61].

Актуальность исследования: Современный образ жизни часто приводит к ухудшению осанки и развитию различных заболеваний опорно-двигательного аппарата. Сидячая работа, недостаток физической активности и стресс негативно сказываются на здоровье людей. Пилатес, как методика, направленная на укрепление мышечного корсета и улучшение осанки, становится все более популярным. Изучение его преимуществ и механизмов действия важно для разработки эффективных программ реабилитации и поддержания здоровья.

Цель. Цель исследования является проанализировать влияние пилатеса на коррекцию осанки и общее состояние здоровья, а также предложить рекомендации по внедрению пилатеса в повседневную практику. Исследование направлено на знакомство с принципами пилатеса, пользу данной методики для здоровья человека и влияние на осанку.

Результаты исследования. В ходе исследования был проведен опрос, в котором приняли участие 60 человек. Среди опрошенных 47% занимаются спортом 1-2 раза в неделю (рис. 1).

Как часто вы занимаетесь спортом?

60 ответов



Рис. 1. Как часто вы занимаетесь спортом?

Большинство опрошенных тесно связаны со спортивной жизнью и 80% из них знакомы с направлением Пилатес (рис. 2).

Знакомы ли вы с направлением «Пилатес»?

60 ответов

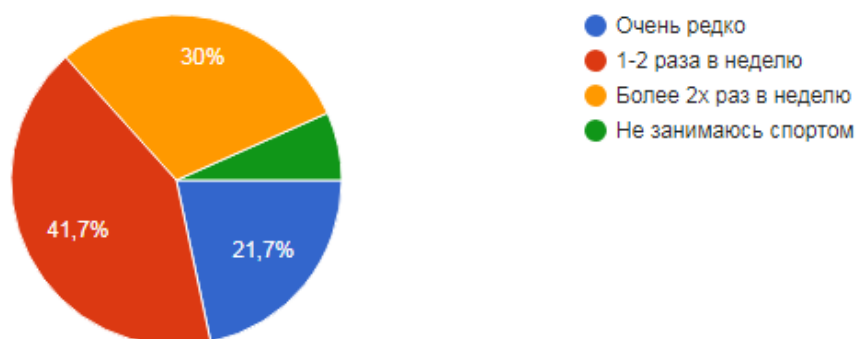

Рис. 2. Знакомы ли вы с направлением Пилатес?

Упражнения пилатеса направлены на укрепление мышц спины, живота и тазового дна, что способствует улучшению осанки. Регулярная практика помогает устранить мышечные дисбалансы и уменьшить напряжение в области шеи и плеч. [4, с. 114] Пилатес не только улучшает осанку, но и способствует повышению гибкости, улучшению координации движений и снижению стресса. Он также может быть полезен при реабилитации после травм и в профилактике хронических заболеваний. Для достижения максимального эффекта рекомендуется заниматься пилатесом 2-3 раза в неделю. Начинать стоит с базовых упражнений под руководством квалифицированного инструктора, что поможет избежать травм и освоить правильную технику. Большинство опрошенных увидели положительный результат после занятий пилатесом [1, с. 128]. Наблюдается улучшение осанки, уменьшение болей в спине, увеличение гибкости, повышение общей физической активности (рис. 3)

Какие изменения в своем состоянии вы заметили после занятий Пилатесом?

60 ответов

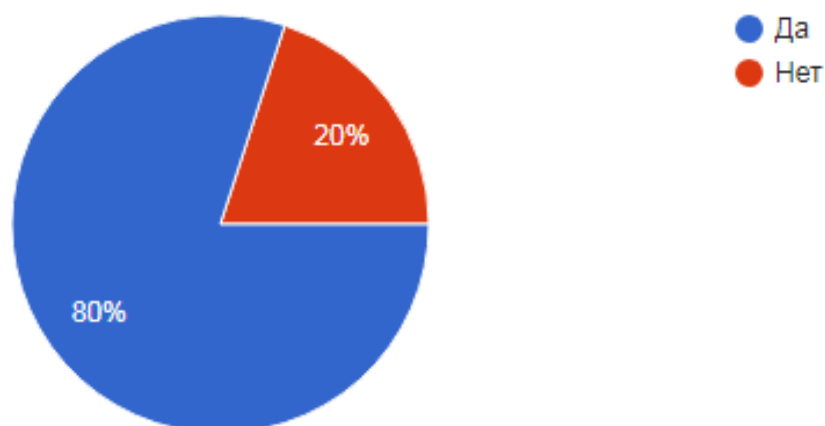

Рис. 3. Какие изменения в своем состоянии вы заметили после занятий Пилатесом?

Стоит обратить внимание на то, что тренировка направлена на проработку глубоких мышечных слоев, то есть на мышечный корсет. Соединяя тренировку глубоких мышц с их растягиванием, можно добиться хорошего результата – исправления осанки. Важно помнить, что пилатес – это не только синтез растяжения и нагрузки мышц, но и концентрация, благодаря которой достигается гармония тела и духа. Правильное, спокойное, равномерное дыхание также помогает расслабить разум и улучшить координацию движений [2, с. 81]. Большинство опрошенных считают, что дыхание помогает расслабиться и улучшить концентрацию (рис. 4).

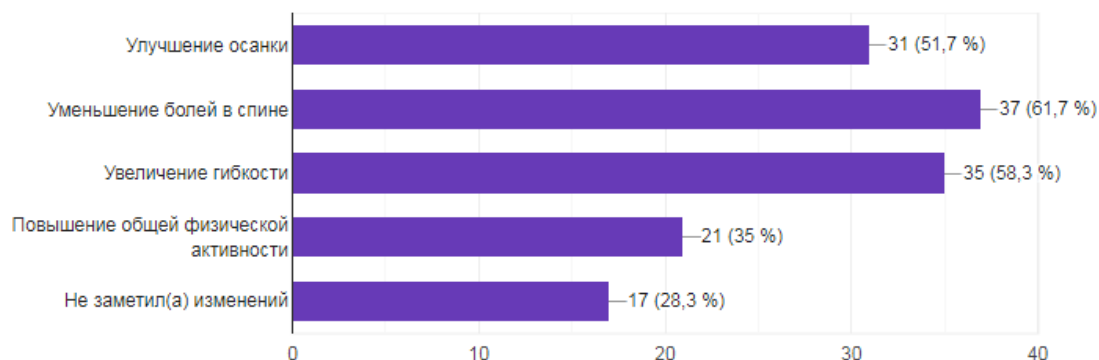

Рис. 4. Какую роль, по вашему мнению, играют дыхательные техники в Пилатесе для улучшения осанки?

Заключение. Пилатес является эффективным инструментом для исправления осанки и поддержания здоровья. Регулярные занятия помогают укрепить мышцы, улучшить гибкость и снизить риск травм. В условиях современного образа жизни внедрение пилатеса в повседневную практику может стать важным шагом к улучшению качества жизни и сохранению здоровья на долгие годы. Существует концепция, которая говорит о том, что пилатес учит тело двигаться правильно, так как нервная система достаточно гибка, чтобы перестроиться на нужный лад, приспособившись к изменяющимся условиям. В процессе заучивания упражнений, во время правильного их выполнения мозг и тело запоминают то, в каком состоянии нужно находиться организму и мышцам, превращая все упражнения в привычные для тела, другими словами, это – энграмма мышечной памяти.

Список литературы

1. Ловейко И.Д. Формирование осанки у школьников (пособие для учителей и школьных врачей) / И.Д.Ловейко. – М.: Просвещение, 1970. 95 с.
2. Матвеев Л.П. Теория и методика физической культуры: Учебник для институтов физ. культуры. М.: Физкультура и спорт, 2001. 232 с.
3. Хиетала В., Пономарев Н.И. Рациональная осанка – основополагающий фактор физического развития // Человек в мире спорта: новые идеи, технологии, перспективы (тезисы докладов Международного Конгресса, Москва, 24 – 28.05.98.). – М.: ФОН, 1998. – С. 537–539.
4. Хомякова Н. Правильная осанка – залог здоровья//Навигатор. 2003.

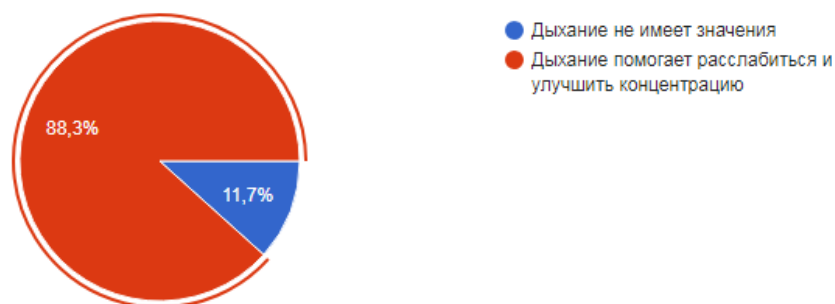
© О.С. Толмачева, М.А. Калитова, 2024

ПЕДАГОГИЧЕСКИЕ УСЛОВИЯ ФОРМИРОВАНИЯ ЭФФЕКТИВНОГО ВЗАИМОДЕЙСТВИЯ ВОСПИТАТЕЛЯ ДОО

Чаплыгина Елизавета Олеговна

студент психолого-педагогического факультета

Ставропольский государственный

педагогический институт (филиал)

Научный руководитель: **Пилюгина Екатерина Ивановна**

кандидат психологических наук

доцент кафедры педагогики и психологии

Ставропольский государственный

педагогический институт (филиал)

Аннотация: Педагогические условия формирования эффективного взаимодействия воспитателя в дошкольном образовательном учреждении включают: обеспечение психологического комфорта, создание доверительных отношений, учет особенностей каждого ребенка, соблюдение этических принципов профессионального поведения и построение партнерских отношений с родителями.

Ключевые слова: воспитатель, педагогические условия, эффективное взаимодействие, дошкольное образование, формирование, педагогическая практика.

PEDAGOGICAL CONDITIONS FOR THE FORMATION OF EFFECTIVE INTERACTION OF A PRE-CAREER TEACHER

Chaplygina Elizaveta Olegovna

Abstract: The pedagogical conditions for the formation of effective interaction between educators in a preschool educational institution include: ensuring psychological comfort, creating trusting relationships, taking into account the characteristics of each child, observing the ethical principles of professional behavior and building partnerships with parents.

Key words: educator, pedagogical conditions, effective interaction, preschool education, formation, pedagogical practice.

В современном обществе воспитание детей является одной из наиболее важных задач. Ведь именно через воспитание формируются ценности, навыки и умения, которые помогут детям стать успешными и гармонично развивающимися людьми в будущем. При этом важную роль играют именно педагогические условия, которые создают условия для эффективного взаимодействия воспитателя дошкольного образовательного учреждения (ДОО) с детьми.

Педагогические условия формирования эффективного взаимодействия воспитателя ДОО с детьми представляют собой набор факторов, обеспечивающих оптимальные условия для взаимодействия педагогов с детьми. Они включают в себя как внутренние особенности педагога, так и внешние факторы, влияющие на процесс воспитания.

Во-первых, важно отметить, что педагогические условия для эффективного взаимодействия воспитателя ДОО с детьми включают в себя профессиональные компетенции и личностные качества педагога. Важно, чтобы воспитатель был компетентным специалистом, обладающим знаниями и навыками в области дошкольного образования. Также важно, чтобы педагог обладал такими личностными качествами, как терпимость, доброжелательность, умение слушать и поддерживать детей. Это поможет ему строить доверительные отношения с детьми и эффективно взаимодействовать с ними.

Во-вторых, важным педагогическим условием формирования эффективного взаимодействия воспитателя с детьми является создание благоприятной образовательной среды. Дети должны чувствовать себя комфортно в дошкольном учреждении, чтобы могли полноценно развиваться и общаться с педагогом. Для этого необходимо обеспечить безопасность, уют и гармонию в групповом пространстве, а также учесть индивидуальные потребности и интересы каждого ребенка.

Еще одним педагогическим условием формирования эффективного взаимодействия воспитателя с детьми является организация индивидуальной работы с каждым ребенком. Воспитатель должен уметь общаться с каждым ребенком как с индивидуальностью, учитывая его потребности, интересы и

характер. Для этого важно уметь применять различные методы и приемы работы, которые позволят развивать уникальные способности и навыки каждого ребенка.

Также, важным является выстраивание взаимодействия с родителями воспитанников. Существует несколько принципов взаимодействия с родителями:

1. Необходимо согласование действий между семьей и детским садом, основанное на уважении, требовательности и четком распределении ответственности.

2. Важен гуманный подход и уважение к личности, свободе выбора и точке зрения других.

3. Подход к семье воспитанника должен быть индивидуальным, учитывая их социальное положение и культурный опыт.

4. Эффективное взаимодействие зависит от способности выявлять ключевые проблемы и выбирать формы общения в зависимости от интересов и возможностей каждой стороны.

5. Важен доброжелательный стиль общения между педагогами и родителями.

6. Необходимо сотрудничество и взаимопомощь в сложных ситуациях.

7. Учреждение должно быть гибким и адаптироваться к изменениям в социальном составе родителей.

8. Обратная связь с родителями необходима для изучения их мнения по различным вопросам воспитания [2, с. 138].

Для эффективного взаимодействия с семьями и родителями воспитатели детских образовательных учреждений должны учитывать следующие принципы:

- компетентности;
- соблюдения прав и свобод ребенка;
- соблюдение прав родителей на осуществление выбора средств и методов воспитания;
- добровольности;
- соблюдения педагогической этики;
- целенаправленности;
- вариативности;

- открытости и доверия;
- развития и сотрудничества;
- тактичность;
- комплексности;
- открытости [4, с. 184].

Для успешного воспитания дошкольника необходимо эффективное взаимодействие семьи и детской образовательной организации, которое должно включать различные направления общения. Педагоги должны активно вовлекать родителей, делиться успехами и проблемами детей, чтобы обеспечить гармоничное развитие личности ребенка. Установление доверительных отношений между родителями и сотрудниками ДОО поможет создать комфортные условия для развития ребенка и предотвратить возможный стресс. Это позволит ребенку чувствовать себя понятым и сформировать правильные модели социального поведения.

Организация взаимодействия с родителями детей в дошкольном образовательном учреждении должна осуществляться следующим образом:

1. Работа планируется на основе запросов родителей, полученных в результате опросов, а также с учетом годовых задач дошкольного учреждения и рекомендаций специалистов, таких как педагог-психолог, учитель-логопед, дефектолог и других.

2. Количество форм работы, мероприятий и методов взаимодействия с родителями определяется в зависимости от выявленных запросов и потребностей законных представителей, психологических особенностей конкретной возрастной группы воспитанников, а также от характера родителей и сложности существующих проблем [1, с. 57].

Формы взаимодействия с родителями могут быть разнообразными и зависят от темы, состава родителей, поставленных задач и других факторов. Например, могут быть использованы следующие формы:

- круглый стол;
- художественно-эстетическая деятельность;
- - психолого-педагогические тренинги;
- мастер-классы;
- дискуссии;
- игры и упражнения;

- решение педагогических ситуаций;
- моделирование проблемных ситуаций;
- обсуждение и распространение опыта семейного воспитания;
- презентации;
- просмотр видео о организации жизни дошкольников в детском саду и многие другие (подробно описанные в теоретической части работы) [3, с. 10].

Таким образом, формирование эффективного взаимодействия между воспитателем и детьми в детском дошкольном учреждении играет ключевую роль в успешном воспитании и обучении детей. Для этого необходимо создавать благоприятные педагогические условия, включающие в себя уважительное отношение, доверие, понимание и поддержку со стороны воспитателя. Кроме того, важно учитывать индивидуальные особенности каждого ребенка, и стремиться к созданию доверительных и эмоционально насыщенных отношений. Только в такой атмосфере дети смогут развиваться гармонично, осваивать новые знания и умения, и чувствовать себя уверенно и защищенно.

Список литературы

1. Абрамкина, О. А. Воспитателю дошкольной образовательной организации о взаимодействии с родителями воспитанников / О. А. Абрамкина, И. В. Гаврилова, К. М. Девятова // Достижения науки и образования. – 2020. – № 10(64). – С. 56-59.

2. Журавлева, В. В. Педагогическое сопровождение эффективного сотрудничества и партнерства ДОО с семьями воспитанников / В. В. Журавлева, А. А. Чуприна, М. А. Тоторкулова // Проблемы современного педагогического образования. – 2023. – № 80-1. – С. 137-139.

3. Лосева, Е. В. Проблемы взаимодействия дошкольной образовательной организации с родителями и пути их решения / Е. В. Лосева, П. С. Журко // Перспективы развития науки в современном мире : Сборник научных статей по материалам XII Международной научно-практической конференции, Уфа, 07 апреля 2023 года. Том Часть 2. – Уфа: Общество с ограниченной ответственностью "Научно-издательский центр "Вестник науки", 2023. – С. 7-13.

4. Мукаева, А. Ш. Основы взаимодействия детского сада и семьи в воспитании и развитии детей / А. Ш. Мукаева // Известия Чеченского государственного педагогического университета Серия 1. Гуманитарные и общественные науки. – 2018. – Т. 19, № 2(22). – С. 182-188.

5. Назаров, В.И. Предпосылки развития компетентности взаимодействия воспитателей с воспитанниками в условиях дошкольных образовательных организаций / В. И. Назаров, Н. В. Моторина // Вестник Владимирского государственного университета им. Александра Григорьевича и Николая Григорьевича Столетовых. Серия: Педагогические и психологические науки. – 2021. – № 47(66). – С. 136-146.

**СЕКЦИЯ
СОЦИОЛОГИЧЕСКИЕ
НАУКИ**

DOI 10.46916/20122024-1-978-5-00215-623-8

РОЛЬ ГЕНЕРАТИВНОГО ИСКУССТВЕННОГО ИНТЕЛЛЕКТА В ТРАНСФОРМАЦИИ ПОЛИТИЧЕСКОГО ДИСКУРСА

Воронов Дмитрий Сергеевич

магистр 2 курса

кафедра связей с общественностью в политике

и государственном управлении

Институт «Высшая школа журналистики

и массовых коммуникаций»

ФГБОУ ВО «Санкт-Петербургский

государственный университет»

Научный руководитель: **Ачкасова Вера Алексеевна**

доктор политических наук, профессор

Аннотация: Развитие нейросетевых технологий оказывает заметное влияние на социальное пространство в целом и коммуникационные паттерны в частности. Генеративный искусственный интеллект (ChatGPT, Midjourney, GigaChat, Kandinsky) имеют большой потенциал влияния на медиаландшафт, трансформацию общественного и политического дискурса. В статье изучаются генеративные нейросети, направленные на создание текстового и визуального контента как актор коммуникации и анализируется их роль в формировании и трансформации политического дискурса.

Ключевые слова: генеративный искусственный интеллект, нейросети, коммуникация, дискурс, политическая коммуникация, контент.

THE ROLE OF GENERATIVE ARTIFICIAL INTELLIGENCE IN POLITICAL DISCOURSE TRANSFORMATION

Voronov Dmitry Sergeevich

Scientific supervisor: **Achkasova Vera Alekseevna**

Abstract: The development of neural network technologies has a noticeable impact on the social space in general and communication patterns in particular. Generative artificial intelligence (ChatGPT, Midjourney, GigaChat, Kandinsky)

have great potential to influence the media landscape, the transformation of public and political discourse. The article studies generative neural networks aimed at creating text and visual content as an actor of communication and analyzes their role in the formation and transformation of political discourse.

Key words: generative artificial intelligence, neural networks, communication, discourse, political communication, content.

Введение

Актуальность исследования роли искусственного интеллекта в изменении политического дискурса обусловлена стремительным развитием и внедрением нейросетей во многие сферы жизни общества, в том числе и в политическую. ИИ уже активно используется в политических проектах, при анализе общественного мнения, создании и распространении политического контента в социальных сетях и медиа. Эти процессы трансформируют традиционные формы политического дискурса и ставят новые вопросы о роли ИИ в формировании общественного сознания и принятии людьми политических решений.

В числе проблем, связанных с влиянием технологий ИИ на политический дискурс, можно выделить:

1. Трансформация публичной сферы и политического дискурса. ИИ меняет саму инфраструктуру публичных коммуникаций - от алгоритмической персонализации новостных лент до автоматической модерации дискуссий. Несмотря на отсутствие таких качеств, как креативность, способность к рефлексии, наличие морали, норм и сознания, нейросети влияют на распределение власти дискурса, транслируя одни сообщения и игнорируя другие. Антропоморфность ИИ и склонность аудитории воспринимать технологию как человека, гуманизировать ее, создает дополнительные возможности для формирования субъектности нейросетей в формировании дискурса.

2. Анализ данных и персонализация коммуникации. ИИ позволяет анализировать огромные массивы данных о предпочтениях и поведении избирателей и адаптировать политические сообщения под конкретные целевые аудитории. Это может повысить эффективность политических кампаний, но также создает риски манипуляции и нарушения приватности.

3. Создание и распространение контента. Нейросетевые алгоритмы могут генерировать тексты, изображения и видео политической тематики, а также способствовать их распространению в соцсетях. Все это может быть использовано как для информирования, так и для дезинформации аудитории в рамках политических проектов.

4. Вызовы для демократических институтов. Использование ИИ в политике ставит ряд важных для социума вопросов - о прозрачности и подотчетности алгоритмов, о возможности манипуляций демократическим процессом, об изменении роли партий, СМИ и экспертов в формировании повестки.

5. Философские и этические аспекты. ИИ как «искусственный актер» в политическом дискурсе заставляет переосмыслить понятия субъектности, авторства, ответственности. Обществу еще предстоит ответить на вопросы о правовом регулировании применения ИИ в политической коммуникации и способах контроля за соблюдением им этических норм и ценностей.

Изучение этих проблем требует междисциплинарного подхода и проведения исследований на стыке политологии, теории коммуникации, социологии и компьютерных наук.

С одной стороны, ИИ может обеспечивать быстрый анализ больших объемов данных, персонализацию политической коммуникации, создание убедительного контента и новых форм взаимодействия с аудиторией. С другой стороны, нейросети могут усиливать существующие социальные и политические предубеждения, способствовать формированию информационных пузырей и «эхо-камер», ограничивающих плюрализм мнений, а также использоваться для манипуляции и дезинформации.

Результаты данного исследования могут иметь практическое применение в разработке политических стратегий и регулировании использования ИИ в политической сфере, а также в повышении медиаграмотности и критического мышления пользователей в отношении политического контента, создаваемого с помощью ИИ. Кроме того, исследование может способствовать развитию междисциплинарного диалога о социальных и политических последствиях внедрения ИИ и выработке этических принципов его использования.

Исследователи искусственного интеллекта отмечают, что развитие нейросетевых технологий провоцирует ряд социально-политических

изменений. Так, например, увеличивается «цифровой разрыв» [1, с. 7] - разница между практиками цифрового взаимодействия и применения технологий разными поколениями.

Эксперты отмечают, что повсеместное распространение технологий искусственного интеллекта, и, в частности, генеративных нейросетей в первую очередь затронет представителей интеллектуальных, творческих и креативных профессий, составляющих группу так называемых «белых воротничков», к которым относятся и маркетологи, PR-специалисты, политологи и политические консультанты.

При этом на сегодняшний день очевидно, что технологии эти глубоко проникли в нашу действительность. Несмотря на существенные ограничения, вызванные внедрением санкций, в России существует ряд субъектов, формирующих медиапространство и цифровую экосистему в соответствии с мировыми трендами. К ним относятся «Сбер», VK, «Яндекс», Telegram. Каждая из названных компаний активно внедряет технологии искусственного интеллекта, в том числе генеративные нейросети, в повседневную жизнь. Согласно исследованию, проведенному в августе 2024 года «Яков и Партнеры» совместно с «Ромир», 84% жителей России осведомлены о существовании и функциях ИИ [2], а 24% пользуются нейросетями в повседневной жизни или профессиональной деятельности.

При этом внедрение технологий искусственного интеллекта в повседневную жизнь трансформирует и сами представления людей о сути коммуникации. В данном случае нейросети выступают в качестве «медиатора действительности», все более явно изменяя политические, социальные, научные и творческие процессы.

Важнейший вопрос в определении роли технологий искусственного интеллекта в формировании дискурса – может ли формировать дискурс актер, лишенный таких качеств, как креативность и рефлексия?

В долгосрочной перспективе нейросети могут стать важным фактором изменения политических институтов и процессов, изменения форм политического участия и представительства, а также переосмысления самих основ демократии в условиях «алгоритмической» медиаполитики. Трансформация политического дискурса в результате применения и распространения генеративных технологий ИИ – очередной признак «новой нормальности». Могут ли нейросети стать полноценным субъектом его

формирования? Какие качества создают перспективы и ограничения применения ИИ в политических проектах? Ответы на эти вопросы даст человек 21-го века.

Результаты

Концепции дискурса в теории коммуникации активно разрабатываются с середины 20-го века и включают в себя несколько направлений. Сам термин появился в 50-е годы и автором его считается Э. Бенвенист, который определили французский термин «discours» как «язык в действии», «речь, присваиваемая говорящим», «акт речи», который соединяет язык и присваивающего его человека [3, с. 124]. Согласно концепции Бенвениста, язык становится дискурсом при наличии субъекта, который выражается через личное высказывание, прикрепленное к месту, времени и конкретным обстоятельствам. Определить же дискурсивность речи по Бенвенисту можно через использование таких слов, как «я», «здесь», «сейчас», «обещаю», «клянусь» [4, с. 17]. Таким образом, Бенвенист в первую очередь рассматривал лингвистический аспект понятия «дискурс», его литературную составляющую.

Современное понимание дискурса связывают с французским философом, культурологом, историком и социологом Мишелем Фуко. В концепции последнего «дискурс» - понятие надлитературное и надлингвистическое, социально-философское. В своей работе «Археология знания» автор определяет дискурс как «совокупность высказываний, принадлежащих к одной и той же системе формаций. Именно таким образом, - утверждает Фуко, - я могу говорить о климатическом дискурсе, дискурсе экономическом, дискурсе естественной истории и дискурсе психиатрии» [5, с. 39].

Для Фуко дискурс является совокупностью высказываний, идей, сообщений и речевых практик, существующих в конкретном обществе в конкретный исторический период. Совокупность эта, по Фуко, формирует мыслительные конструкции, а значит и социальную действительность в конкретном обществе в конкретный период. Другими словами, правила речи формируют общие правила поведения и взаимодействия людей.

Фуко также считал дискурс одним из ключевых инструментов формирования и распределения власти в обществе: «Я полагаю, что в любом обществе производство дискурса одновременно контролируется, подвергается

селекции, организуется и перераспределяется с помощью некоторого числа процедур, функция которых - нейтрализовать его властные полномочия и связанные с ним опасности, обуздать непредсказуемость его события, избежать его такой полновластной, такой угрожающей материальности» [6, с. 213].

Еще одна концепция дискурса была разработана голландским ученым Теном Ван Дейком. В своих работах исследователь определяет дискурс как «коммуникативное действие, происходящее между говорящим и слушающим» [7, с. 27]. Это коммуникативное действие может иметь разные формы, специфику, однако, как и в концепции Фуко, дискурс конституирует реальность и одновременно является его конституентом.

Так как мы уже затронули понятие коммуникативного действия, нельзя не вспомнить и об авторе самой «Теории коммуникативного действия», представителе франкфуртской школы, Юргене Хабермасе. По Хабермасу дискурс – это «аргументированный диалог или полилог, позволяющий выявить общезначимое, нормативное в высказываниях участников интеракции». При этом дискурсом может считаться только диалог, достигший определенной зрелости и ориентированный на взаимопонимание, поиск консенсуса. Сами участники интеракции находятся в активной позиции, транслируют определенные ценности и интересы в целях достижения общих целей и разрешения противоречий. Как пишет Хабермас, «...В основание парадигмы понимания заложена перформативная позиция интерактивных участников, координирующих планы своих действий путем достижения взаимопонимания по поводу происходящего» [8, с. 89]. При этом важными компонентами теории коммуникативного действия являются культурологические, этические и моральные аспекты интеракции. Хабермас рассматривает коммуникацию исключительно в контексте взаимодействия субъектов-носителей ценностей и интересов [9, с. 126]. Результатом дискурса автор считает формирование нормативности коммуникации и, в конечном итоге, нормативность социального поведения и поступков.

Во второй половине и конце 20-го века появилось и еще одно направление изучения дискурса как единицы коммуникации, критический дискурс-анализ. Наиболее яркими представителями данного направления считаются Норман Фэркло и Рут Водак.

По Водак, дискурс – «совокупность явных и скрытых структурных отношений власти и доминирования, идеологии, дискриминации, власти и контроля, выраженных в языке» [10, с. 34]. Дискурс анализ, в свою очередь, направлен на изучение процессов формирования и трансформации социального неравенства, выраженных в языке – предполагается, что анализ дискурса невозможно свести к простым отношениям между текстом и обществом. Напротив, предполагается, что любой текст подвержен давлению со стороны существующей власти, а значит необходимо изучать как возможности влияния власти на формирование дискурса, так и возможности сопротивления этой власти через дискурсивные практики [11, с. 2]. Таким образом, дискурс в данной концепции одновременно является продуктом общественных отношений и конституирует их.

Таким образом, на основе анализа мы можем выделить общие подходы к дискурсу:

1. Лингвистический (Бенвенист)
2. Социально-философский (Фуко)
3. Социокогнитивный (Ван Дейк)
4. Теория коммуникативного действия (Хабермас)
5. Критический дискурс анализ (Фэркло, Водак)

На основе анализа различных общие признаки дискурса:

- Наличие субъекта
- Наличие сообщения
- Возможность передачи через речь и текст
- Наличие позиции и обстоятельств в сообщении

Выводы

Таким образом, концепции дискурса в политической коммуникации дают инструментарий для анализа коммуникативных практик, правил, норм, и их влияния на формирование, распределение и сопротивление власти в конкретном обществе. В рамках политических проектов теоретические положения данных теорий можно использовать для разработки наиболее эффективных моделей коммуникации в рамках политической борьбы, создания механизмов производства контента, написания и распространения политических текстов, речей, для достижения политических целей.

Что касается роли искусственного интеллекта в рамках представленных концепций, мы можем констатировать возможность применения большинства

концепций дискурса при изучении технологий генеративного искусственного интеллекта. Лишь в концепции Хабермаса обязательным условием формирования дискурса является наличие человека как носителя системы ценностей и позиции (чего не имеет искусственный интеллект) и ориентация на достижение общественного согласия, что делает невозможным интеграцию ИИ в дискурсивные отношения. В то же время, в рамках социально-философского (Фуко), социокогнитивного (Ван Дейк) подходов и критического дискурс-анализа (Водак, Фэркло) нейросети обладают всеми признаками субъекта дискурса – они участвуют в коммуникации в роли слушающего или говорящего, транслируют определенные сообщения, в том числе идеологически окрашенные, чем укрепляют существующие дискурсы или противодействуют им и трансформируют коммуникационное пространство.

Список литературы

1. Шомова С. А., Качкаева А. Г. Между очарованием и испугом: диалог с «другим». Опыт анализа практик использования ИИ в профессиональной и повседневной жизни // Мониторинг общественного мнения: экономические и социальные перемены. 2024. No 5. С. 3—17. [https:// doi.org/10.14515/monitoring.2024.5.2766/](https://doi.org/10.14515/monitoring.2024.5.2766/) (дата обращения 23.11.2024).
2. Россияне и искусственный интеллект // Яков и партнеры. 2024. Август. URL:<https://www.yakovpartners.ru/publications/russian-citizens-and-ai/> (дата обращения 23.11.2024).
3. Бенвенист Э. Общая лингвистика / Под ред. Ю.С. Степанова. М.: Прогресс, 1974. 446 с.
4. Серио П. Как читают тексты во Франции // Квадратура смысла. Французская школа анализа дискурса / Предисловие Ю.С. Степанова. Общ. ред., вступ. статья и коммент. Патрика Серио. М.: Изд. группа «Прогресс», 1999. С. 12–53.
5. Фуко М. Археология знания. - Киев: «Ника-Центр», 1996а. - 208 с.
6. Фуко М. Порядок дискурса // Воля к истине: по ту сторону знания, власти и сексуальности. Работы разных лет/М. Фуко. М.: Касталь, 1996. 448 с.
7. Van Dijk T. Discourse and Context. A Sociocognitive Approach - New York: Cambridge University Press, 2008. 267 p.

8. Хабермас Ю. Философский дискурс о модерне. / Пер. с нем. — М.: Издательство «Весь Мир», 2003.—416 с.
9. Хабермас Ю. Вовлечение Другого : очерки политической теории. СПб. : Наука, 2001. - 417 с.
10. С. Тичер, М. Мейер, Р. Водак, Е. Веттер. Методы анализа текста и дискурса / Пер. с англ. - Х.: Изд-во Гуманитарный Центр, 2009. - 356 с.
11. Водак Р. Критическая лингвистика и критический анализ дискурса // Политическая лингвистика. 2011. №4. URL: <https://cyberleninka.ru/article/n/kriticheskaya-lingvistika-i-kriticheskij-analiz-diskursa> (03.12.2024).

**ПРОБЛЕМЫ И ПЕРСПЕКТИВЫ ВЗАИМОДЕЙСТВИЯ
МОЛОДЕЖНЫХ ОРГАНИЗАЦИЙ**

Потехин Матвей Леонидович

Ельцова Елизавета Павловна

Бабкина Светлана Сергеевна

Иванова Александра Александровна

студенты

Научный руководитель: **Сергеева Наталья Юрьевна**

к.ю.н., доцент

ФГБОУ ВО «Российская государственная академия
интеллектуальной собственности»

Аннотация: В научной статье обобщен текущий опыт взаимодействия молодежных организаций в Российской Федерации на современном этапе. Автор выработал ряд перспективных направлений и мер развития взаимодействия молодежных организаций с учетом зарубежного опыта и текущих тенденций по цифровизации. Количество молодежных организаций в Российской Федерации постоянно растет, что требует соответствующих финансовых, организационных и материально-технических изменений в их профессиональной деятельности.

Ключевые слова: молодежная политика, молодежные организации, молодежь, человеческий капитал, политика.

**PROBLEMS AND PROSPECTS OF COOPERATION
BETWEEN YOUTH ORGANIZATIONS**

Potekhin Matvey Leonidovich

Eltsova Elizaveta Pavlovna

Babkina Svetlana Sergeevna

Ivanova Aleksandra Aleksandrovna

Scientific adviser: **Sergeeva Natalya Yuryevna**

Abstract: The scientific article summarizes the current experience of interaction between youth organizations in the Russian Federation at the present stage. The author has developed a number of promising directions and measures for the development of cooperation between youth organizations, taking into account foreign experience and current trends in digitalization. The number of youth organizations in the Russian Federation is constantly growing, which requires appropriate financial, organizational, and logistical changes in their professional activities.

Key words: youth policy, youth organizations, youth, human capital, politics.

В Российской Федерации молодежная политика постоянно модернизируется в связи с меняющимися общественно-политическими реалиями, которые задают новые тренды развития. Государство осознает, что молодежь – это будущее человеческого капитала страны, от качества которого сегодня зависит социально-экономическое развитие государств [5]. В связи с этим крайне важно обеспечивать включенность молодежи в деятельность всевозможных (как правительственных, так и неправительственных) молодежных организаций. Последние развивают в молодежи навыки командной работы, ценности взаимопомощи и взаимоподдержки, патриотизма, а также повышают уровень лояльности к государству [6].

По нашему наблюдению, сегодня складывается следующая ситуация в области молодежной политики – многие молодежные организации дублируют функционал друг друга и не так часто, как могли бы, занимаются коллаборациями и совместными проектами. В таких условиях представители молодежи могут находиться в конкурентных и непримиримых отношениях между собой, а задачей сегодняшнего государства в условиях внешней агрессии, очевидно, является сплочение общества, в том числе молодежи. Вероятно, работа в совместных проектах (без упразднения самостоятельности молодежных организаций), разделение полномочий и обязанностей в них – это тот путь, по которому могут пойти современные молодежные организации.

Стоит отметить, что в современном мире молодежь представляет собой то звено, которое является авангардом различных идей и открытий [1]. На данный момент молодые люди все больше и чаще интересуются новыми проектами, новациями и тенденциями, которые появляются в обществе со

стремительной скоростью. В качестве примера также можно рассмотреть опыт зарубежных стран, где в сфере молодежной политики приоритетным направлением является молодежная политика на уровне как государства, так и за его пределами, молодежное самоуправление в рамках специально созданной «искусственной» организации, с целью получения навыков управления в будущем.

Так, во Франции, реализуется так называемый «Проект М» (для людей 13—25 лет) [7]. Этот проект всецело направлен на возможность выражения различных инициатив среди молодежи, которые позволяют тем самым участвовать молодым людям в жизни общества, а также повышает уровень доверия власти к молодежи. Или, например, Национальный совет молодежи, местный совет молодежи, деятельность которых состоит в формировании комиссии, каждая из которых представляет собой определенную сферу жизни, где активно участвует сама молодежь (местное самоуправление, молодежное СМИ и т.д.). С учетом всех интересов, а также хорошо слаженной технической и информационной стороны вопроса, создать подобное представляется возможным, как создав и очное участие, так и с элементом дистанционного участия, при этом заранее выработав структуру своевременного информирования всех участников в целях слаженной, оперативной, а, главное, результативной работы.

Перспективным также, по нашему мнению, является и направление «Новые услуги, новые рабочие места» [7] во Франции, где молодым людям, которые пока что в силу возраста не имеют трудового опыта, предоставляются реальные рабочие места в тех направлениях, где их активность, большой кругозор и непомерный интерес могут сыграть ключевую роль, то есть в культурной среде, охране окружающей среды, дополнительном образовании и др. Учитывая желание российской молодежи жить в современном мире в режиме многозадачности, считаем, что описанную выше концепцию можно было применить и на российский опыт работы с молодежью в рамках, например, отдельно созданной платформы, о которой будет сказано ниже.

Так, можно прийти к выводу, что вопросы участия молодежи в жизни общества рассматриваются во многих странах, а каждая из созданных организаций является хорошим началом для развития молодых людей, а также раскрытия их талантов и способностей, которые в будущем будут иметь возможность реализоваться без страха, набравшись опыта и ключевых

навыков. При этом со стороны общества для всеобщего воплощения задуманного должны реализовываться отдельные моменты, такие как доверие к молодежи, уважение их стремлений изменять общественную жизнь к лучшему, поддержка в их интересах и стремление к сотрудничеству.

Современные технологии проникают в нашу повседневную жизнь и открывают новые возможности для самореализации и развития молодежных организаций. Мы предлагаем рассмотреть возможность создания одной онлайн-платформы, на которой будет происходить основное взаимодействие организаций, для более легкой коммуникации. На платформе могут содержаться новости молодежных организаций, опубликовываться результаты прошедших совместных мероприятий и анонс новых. Также можно добавить организационную функцию, т.е. возможность создавать команды, искать партнеров и проводить онлайн-встречи.

Например, каждая организация может создать мини-курс, состоящий из вебинаров, и разместить его на всеобщей платформе. Курс кратко расскажет о своей работе, целях и задачах, будущих мероприятиях своей команды, чтобы участники всех организаций могли познакомиться с основной деятельностью организации.

В последнее время внимание аудитории раздроблено на множество каналов, поэтому отличным способом взаимодействия становится такой инструмент как подкасты, которые позволяют погрузиться в интересную тему в аудиоформате. Молодежные организации могут использовать подкасты как мощный вариант сотрудничества между собой, приглашая на запись ребят из других организаций. Разместить подкаст можно на общей платформе всех организаций. К примеру, экологическая организация может записать подкаст с представителями других организаций, где темой будут проблемы экологии. Такой формат общения поможет экологам выяснить, как люди не из сферы смотрят на ту или иную проблему, тем самым найти новые решения.

Проблема схожего функционала молодежных организаций не только вводит в заблуждение студентов, но и негативно влияет на достижение общей цели, на которую направлена деятельность молодежных организаций. Это нововведение позволит усовершенствовать данный институт в нескольких вопросах одновременно: во-первых, у активистов организации не возникнет вопросов по поводу содержания мероприятий, в которых они будут участвовать, и они смогут заранее выбрать то направление, которое им

наиболее интересно и актуально для личностного развития; во-вторых, каждая организация будет уникальна по своей природе, что будет положительно влиять на ее положение в общественной жизни; в-третьих, деятельность каждой организации будет сконцентрирована на определенном направлении, а не на множество, как это происходит в нынешнее время. Таким образом, это позволит добиться более качественного результата в достижении общей цели, для которой организации были созданы в целом.

Современное российское государство активно поддерживает создание и деятельность детских и молодежных организаций, объединений, ориентированных, на творческую и познавательную деятельность. Например, в 2015 году была образована общероссийская общественно-государственная детско-юношеская организация РДШ в соответствии с указом Президента РФ №536, которая способствует максимально полному раскрытию способностей и талантов школьников. На поддержку молодежных объединений государство ежегодно тратит миллиарды рублей, причем львиная доля финансирования обеспечивается за счет федеральных проектов «Социальная активность», «Социальные лифты для каждого» и «Патриотическое воспитание граждан Российской Федерации».

Молодежь осознает, что может получить возможность принимать участие в общественно-политическом процессе, оказывать влияние на выработку молодежной политики, а также реализовать свои карьерные амбиции только при активном сотрудничестве с государством [4]. Согласно результатам опроса «Гражданство и гражданственность» 86% молодежи готовы объединиться с другими людьми для совместных действий, что показывает высокий потенциал в области развития молодежной политики. В соответствии с одной из ключевых задач в области детского и молодежного движения обеспечивается участие детей и молодежи в принятии решений, способных повлиять на их жизнь. Например, Всероссийский студенческий корпус спасателей принимает участие в единой государственной политике в области предупреждения и ликвидации ЧС, оказывает содействие правительству в решении основных задач государственной молодежной политики.

В связи с увеличением количества молодежных организаций в Российской Федерации можно рассмотреть возможность создания централизованных направлений (волонтерство, зоозащита, СМИ, политика,

наука и т.п.), в рамках которых молодежные организации могли бы совместно функционировать.

Таким образом, решение перечисленных в статье проблем и внедрение новых и инновационных механизмов взаимодействия приведет к большей вовлеченности молодежи в работу молодежных организаций. Кроме того, это позволит повысить информированность общества о волонтерской деятельности. Это важно, потому что согласно результатам опроса «Волонтерство – за награду или для души?» сегодня целых 48% молодежи не в курсе о существовании «книжки волонтера», а должным образом осведомлены о волонтерстве и деятельности организаций (в том числе молодежных), занимающихся волонтерством, 64 %, то есть 1/3 молодежи об этом не знают. Более четкая, систематическая и централизованная деятельность молодежных организаций на общих платформах и общих направлениях приведет к большей заинтересованности молодежи во вкладе в развитие своего государства через канал молодежных организаций.

Список литературы

1. Беляева Людмила Александровна «Взрослая» молодежь в современном социальном пространстве России // Вестник РУДН. Серия: Социология. 2022. №4 – с. 812–828.
2. Исследование Экспертного центра Всероссийского студенческого проекта «Твой ход» («Название опроса»).
3. Исследование Экспертного центра Всероссийского студенческого проекта «Твой ход» («Название опроса»).
4. Луков Вал. А., и. М. Ильинский О молодёжи и молодёжной политике / Луков Вал. А. // Социально-гуманитарные знания - 2007 - № 5 - С. 158–172.
5. Никишин Д. А. Молодежные организации и органы власти: проблемы взаимодействия / Д. А. Никишин // XXI Международная конференция памяти профессора Л. Н. Когана «Культура, личность, общество в современном мире: методология, опыт эмпирического исследования», 22–23 марта 2018 г., Екатеринбург. — Екатеринбург: УрФУ, 2018. — С. 557–566.

6. Ховрин, А.Ю. Государственная молодёжная политика: синтез патернализма и социального партнерства / А. Ю. Ховрин // Социально-гуманитарные знания - 2007 - № 1.- С. 121–138.

7. Чальцева И.С. Молодежная политика за рубежом попытка анализа. // Сибирский педагогический журнал. 2018. – с. 296–305.

© М.Л. Потехин, Е.П. Ельцова,
С.С. Бабкина, А.А. Иванова, 2024

ТЕКУЩЕЕ СОСТОЯНИЕ РОССИЙСКОГО ОНЛАЙН ФЭШН-РИТЕЙЛА

Садовничий Дмитрий Денисович

студент

Научный руководитель: Каирова Ирина Александровна

к.ф.н., доцент

ФГБОУ ВО «Донской государственной

технический университет»

Аннотация: Рынок моды, находясь в процессе значительных изменений, демонстрирует восстановление после пандемии и адаптацию к новым условиям. Уход зарубежных брендов создал возможности для российских производителей, чья доля на рынке существенно выросла.

Ключевые слова: российский фэшн-ритейл, локальные бренды, онлайн-продажи, омниканальная стратегия, потребительское поведение.

CURRENT STATE OF RUSSIAN ONLINE FASHION RETAIL

Sadovnichy Dmitry Denisovich

Abstract: The fashion market, undergoing significant changes, is showing recovery from the pandemic and adaptation to new conditions. The departure of foreign brands has created opportunities for Russian manufacturers, whose market share has grown significantly.

Key words: russian fashion retail, local brands, online sales, omnichannel strategy, consumer behavior.

Рынок фэшн-ритейлера, являясь частью легкой промышленности, занимает второе место по объему потребления после пищевой отрасли. Более восьмидесяти миллиардов единиц одежды предлагается по всему миру каждый год, а годовой темп прироста рынка моды составляет 10-15%. По предварительным данным Fashion Consulting Group (FCG) [1], объем

мирового рынка моды, включая одежду, обувь и аксессуары, увеличился на девять процентов в 2021 году, причем 67% этого роста приходится на сектор одежды. Общий объем рынка в 2021 году ожидается на уровне 2,69 триллионов рублей. После значительного спада в 2020 году из-за пандемии COVID-19 индекс потребительской уверенности в 2021 году вернулся к обычным значениям: хотя он и остается в отрицательном положении, в сравнении с предыдущими годами, его динамика является положительной, и наблюдается постепенный выход из кризиса.



Рис. 1. Обороты fashion-рынка в России 2018-2021, трлн. рублей

К февралю 2022 года ключевые корпорации в российской индустрии моды демонстрировали бум оборотов, что свидетельствовало о хорошей динамике восстановления рынка после пандемии. Иностранные производители, также зафиксировали бум доходов на российском рынке за этот период. Однако главную роль по-прежнему играют российские корпорации, среди которых выделяется Melon Fashion Group.

События февраля 2022 года оказали серьезное влияние на все сферы бизнеса, в том числе и на сферу моды. Более 70 крупных зарубежных магазинов в секторе моды либо полностью покинули российский рынок, либо быстро приостановили свою деятельность [2]. Именно поэтому, с 2022 года и по данный момент, рынок фэшн-ритейла в России находится в состоянии существенных изменений. Такой шаг международных компаний был вызван геополитической ситуацией и санкционным давлением на российский рынок.

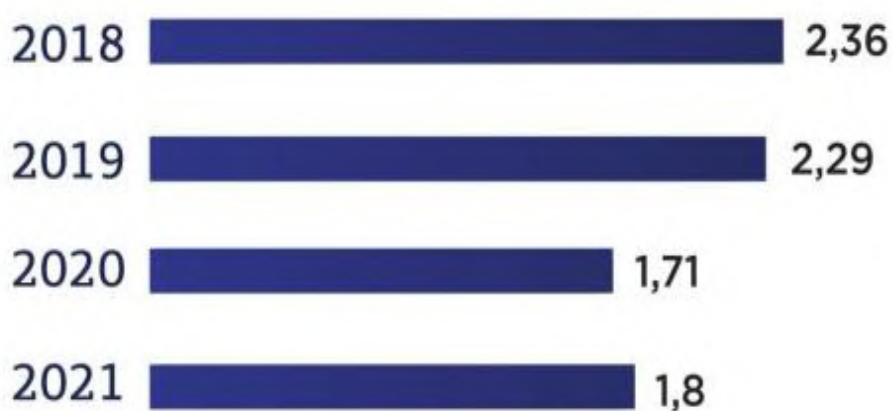

Рис. 2. Доля ушедших из России иностранных ритейлеров по сегментам

Многие иностранные компании приостановили продажи своих брендов и закрыли сотни магазинов по всей стране. Некоторые из них планировали ввести новые бренды на российский рынок в 2020-2021 годах, но эти планы были отменены. Российский рынок был для многих крупных игроков одним из ключевых, и его доля в общем доходе достигала значительных показателей. Например, одна из крупных международных компаний сообщила, что закрытие точек продаж в России и Беларуси оказало заметное влияние на их глобальный рост [3].

Некоторые крупные игроки, оперировавшие сотнями магазинов в России, также прекратили деятельность в 2023 году, закрыв свои торговые точки в крупнейших городах страны. Среди них были как представители массового сегмента, так и премиум-бренды. В число ушедших с рынка попали компании, специализирующиеся на производстве повседневной одежды, аксессуаров и обуви, а также представители люксового сегмента, которые ранее занимали значительное место в крупных торговых центрах. В том числе прекратили работу и некоторые ритейлеры из сегмента базовой и молодежной одежды, которые закрыли десятки магазинов по всей стране [4]. Также с рынка ушли бренды, предлагающие премиальные и люксовые товары, закрыв свои точки в крупных городах. Эти изменения значительно трансформировали российский рынок фэшн-ритейла, открыв новые возможности для локальных и региональных игроков.

Однако такие изменения создали новые возможности для развития отечественных брендов и дизайнеров, которые теперь занимают те ниши, которые ранее находились под контролем международных компаний. Только в 2023 году на рынок вышло 40 новых российских брендов в сегменте фэшн. В результате за последние два года доля отечественных производителей в московских закупочных центрах увеличилась в несколько с половиной раз, достигнув показателя в 72%. Однако, по мнению экспертов, для полной замены ушедших зарубежных брендов необходимо намного больше времени.

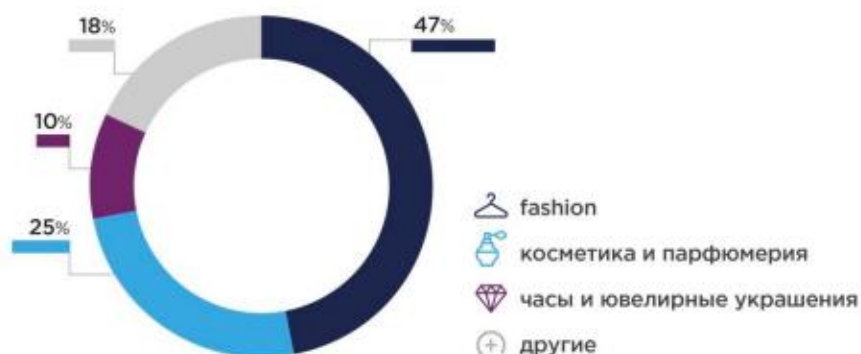
Одним из ключевых изменений на российском фэшн рынке стал рост интереса потребителей к продукции российских брендов. Если ранее многие потребители отдавали предпочтение иностранным маркам, считая их более престижными и качественными, то в условиях ограниченного доступа к международным товарам их внимание стало переключаться на отечественных производителей. Российские бренды получили шанс проявить себя, показав, что они могут предложить не менее качественные, стильные и современные вещи. Этот тренд стал особенно заметен на маркетплейсах, где продажи российских товаров начали значительно расти. Крупные отечественные онлайн-площадки, предоставляют широкие возможности для продвижения и реализации продукции российских производителей, что в свою очередь способствует укреплению их позиций на внутреннем рынке.

Fashion-рынок демонстрирует одни из самых высоких темпов роста в электронной коммерции. При этом онлайн-продажи на российском рынке одежды и обуви увеличиваются в два раза быстрее, чем в большинстве ведущих стран. В период с 2018 по 2022 год ежегодный прирост составлял 35%, в то время как в таких странах, как Нидерланды, Южная Корея и Китай, этот показатель был на уровне 10–15%. Такие данные предоставлены аналитиками компании «Яков и Партнеры» [5].

Однако, каковы главные причины популярности онлайн-рынка одежды и обуви? В 2024 году компания Data Insight провела большое всероссийское исследование “Онлайн-покупка одежды и обуви. Анализ потребительского поведения”. Данное исследование представляет собой полную оценку онлайн-покупок одежды и обуви. Он охватывает ключевые элементы поведения клиентов, такие как: предпочтения в выборе товаров и площадок, характеристики и сценарии приобретения одежды и обуви, а также формирует портрет потребителя. Объектом исследования являются онлайн-пользователи

в возрасте от 18 до 64 лет, проживающие в Российской Федерации и совершавшие покупки одежды и/или обуви в интернете хотя бы один раз за последние 12 месяцев. При этом в категорию «Одежда и обувь» не включаются детская одежда и обувь, а покупки аксессуаров, таких как бижутерия, также не рассматриваются как часть исследуемой категории.

На основе представленных данных о потребительском поведении в категории товаров одежды и обуви можно сделать несколько ключевых выводов, которые помогут лучше понять предпочтения покупателей в России на данный момент.

Данные показывают [6], что 53% опрошенных пользователей покупали одежду и обувь онлайн в течение последнего года, что указывает на огромное влияние онлайн-ритейла в этом сегменте (см. рис. 3). Однако 68% респондентов все также предпочитают офлайн-магазины, подчеркивая важность смешанного подхода к продажам, где физические и цифровые каналы должны дополнять друг друга.



Рис. 3. Покупки онлайн и офлайн за последние 12 месяцев 2024 года

Это подтверждается довольно большим процентом омни-покупателей (см. рис. 4) - 55% респондентов объединяют онлайн- и офлайн-покупки. Это говорит о том, что потребитель все еще рассматривает все доступные каналы для покупок одежды. Омни-покупатели, как правило, склонны выбирать метод покупки в зависимости от вида продукта, что указывает на необходимость создания стратегии, учитывающую поведение этой группы.

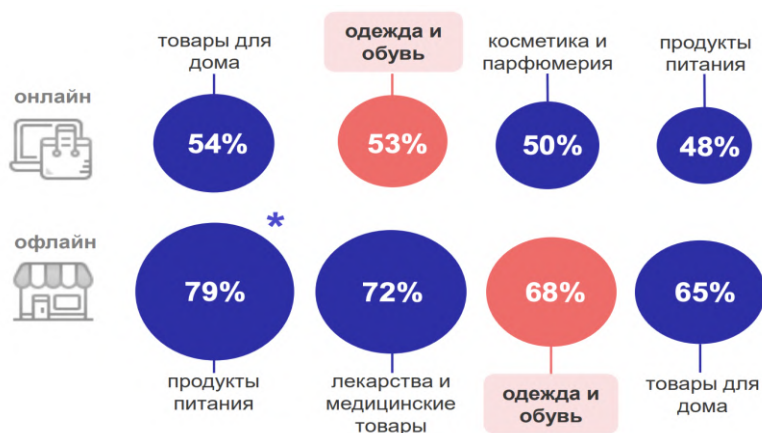

Рис. 4. Распределение покупателей одежды и обуви: каналы покупки

Покупатели предпочитают совершать покупки на маркетплейсах, о чем свидетельствует тот факт, что 83% онлайн-покупателей одежды и обуви выбрали именно эти площадки (см. рис. 5). Это может быть связано с большим ассортиментом товаров, удобством и возможностью просматривать цены на одной платформе. Также, стоит отметить, что женщины гораздо чаще совершают покупки на российских маркетплейсах, в то время как мужчины чаще покупают одежду и обувь на зарубежных сайтах.

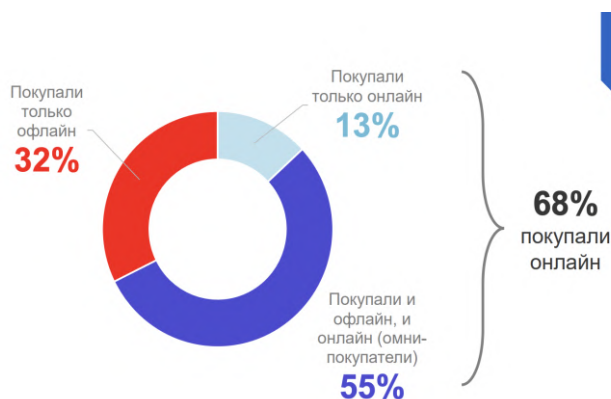

Рис. 5. Знание магазинов для покупки одежды и обуви

Максимально важными факторами (см. рис. 6), влияющими на выбор покупателя, являются: гарантия возврата и возможность попробовать продукт перед покупкой (44%). Это указывает на высокий уровень тревожности среди покупателей по поводу качества и соответствия товара их ожиданиям. Акции и специальные предложения также были довольно важными факторами (41%), что указывает на необходимость ценовых стимулов для привлечения покупателей. Замыкает тройку лидеров итоговая цена корзины (40%).



Рис. 6. Решающие факторы при выборе онлайн-площадки

Несмотря на финансовые трудности и неопределенность, российский рынок моды демонстрирует благоприятную динамику роста. Успешные компании смогли воспользоваться ситуацией и адаптироваться к новым ситуациям, что позволило им не только сохранить свои позиции, но и расширить их. Потребители начинают все активнее договариваться с отечественными производителями, воспринимая их как достойную альтернативу ушедшим мировым компаниям. Это говорит о том, что российская мода начинает играть все более важную роль как на внутреннем, так и на международном уровне.

Таким образом, рынок моды в России вступает в новую эру, когда у местных производителей и дизайнеров появляется совершенно уникальная возможность не только укрепить свои позиции на внутреннем рынке, но и выйти за его пределы. Эти изменения могут привести к появлению новой панорамы моды, в которой отечественные корпорации будут играть одну из

ключевых ролей. Важно отметить, что дальнейшее развитие российского рынка моды будет зависеть от способности игроков продолжать развиваться, находить новые пути развития и предоставлять потребителям востребованные, уникальные и конкурентоспособные товары.

Список литературы

1. Fashion Retail - онлайн-магазины одежды и обуви [Электронный ресурс] // Afkrukon.ru. – 2020. – URL: <https://afkrukon.ru/analitika/post-1664/>.
2. Компания H&M приостанавливает продажи в России [Электронный ресурс] // Forbes. – 2022. – URL: <https://www.forbes.ru/forbeslife/457823-kompania-h-and-m-priostanavlivaet-prodazi-v-rossii>.
3. Иностранные компании массово приостанавливают работу в России [Электронный ресурс] // Коммерсантъ. – 2022. – URL: <https://www.kommersant.ru/doc/5249123>.
4. Российский ритейл начал закрывать магазины в торговых центрах [Электронный ресурс] // Коммерсантъ. – 2022. – URL: <https://www.kommersant.ru/doc/5248935>.
5. Fashion eCommerce: статистика, тенденции и 7 реальных стратегий ритейлеров [Эл. ресурс]//Retail Rocket. 2023. URL: <https://retailrocket.ru/blog/fashion-ecommerce-statistika-tendencii-i-7-realnyh-strategij-ritejlerov/>.
6. Fashion eCommerce: статистика и тенденции 2022 [Электронный ресурс]. – Data Insight, 2022. – URL: https://datainsight.ru/sites/default/files/Отчет_Fashion.pdf.

АНАЛИЗ СОСТОЯНИЯ И ВЫЯВЛЕНИЯ КЛЮЧЕВЫХ ТЕНДЕНЦИЙ РЫНКА ВЫХОДНЫХ ПЛАТЬЕВ В РОССИИ

Щукина Анастасия Андреевна

студент

Научный руководитель: Алябьева Наталья Владимировна

доцент

ФГБОУ ВО «Донской государственной
технический университет»

Аннотация: В данной статье раскрыты ключевые тенденции рынка выходных платьев.

Ключевые слова: анализ, анализ рынка платьев, тенденции рынка платьев, платья, состояние рынка платьев, рынок платьев в России.

ANALYSIS OF THE STATE AND IDENTIFICATION OF KEY TRENDS IN THE RUSSIAN FEDERATION OF DRESSES

Shchukina Anastasia Andreevna

Scientific supervisor: Alyabyeva Natalia Vladimirovna

Abstract: This article reveals the key trends in the evening dress market.

Key words: analysis, dress market analysis, dress market trends, dresses, dress market status, dress market in Russia.

Сегодня рынок женской одежды, включая рынок платьев, испытывает на себе влияние множества факторов: экономической нестабильности, изменения потребительских предпочтений, роста значимости цифровых технологий и возросшего интереса к устойчивому потреблению. Эти аспекты делают его сложным и многообразным объектом для исследования. В последние годы рынок платьев демонстрирует как интересные, так и противоречивые тренды, которые отражают потребности и ожидания российского потребителя. Например, на фоне развития глобальной тенденции

устойчивой моды, российские покупатели все чаще отдают предпочтение качественным изделиям из экологичных материалов. В то же время высокий интерес сохраняется и к сегменту быстрой моды, что подчеркивает многообразие и гибкость предпочтений аудитории, в которых отражаются такие факторы, как бюджет, стиль жизни и актуальные модные веяния.

В своей работе Наталья Густова выявила [1], что в 2022 году российский рынок потрясли кардинальные изменения, а именно то, что около 140 международных брендов изменили статус работы в стране, то есть временно или полностью приостановили деятельность. В этих условиях российские производители и бизнесы были вынуждены активнее искать и развивать сотрудничество с отечественными поставщиками сырья, а также укреплять связи со странами СНГ, Китаем, Турцией, Индией, Ираном и другими партнерами.

Екатерина Реуцкая в статье описала [2], что в ответ на возросший спрос на местную продукцию малые производители одежды начали продвигаться через мультибрендовые дизайнерские универмаги и маркетплейсы. В то же время средние и крупные компании стали предлагать не только одежду и обувь, но и товары для дома, расширяя ассортимент.

По данным маркетингового агентства «MegaResearch» [3], в 2022 году Российский рынок одежды значительно зависел от импорта - доля продукции местного производства составляла лишь около 13%. Развитие отечественных компаний в этой отрасли осложняется дефицитом качественного сырья (например, тканей и фурнитуры), современного оборудования и высоким уровнем кредитозависимости. В условиях изменяющейся экономики и геополитической обстановки появлялись возможности для активного импортозамещения, особенно при поддержке государственных программ.

Согласно анализу агентства Fashion Consulting Group (FCG) [3], за 10 месяцев 2022 года продажи российских брендов одежды увеличились на 30%. Этот рост обусловлен открытием новых магазинов как в офлайн-формате, так и на интернет-платформах, таких как маркетплейсы.

Среди главных тенденций выделяются:

1. Уход с российского рынка более 70 известных иностранных брендов с весны 2022 года;
2. Рост популярности российских товаров: число запросов с названием отечественных брендов на платформе «Яндекс» удвоилось;
3. Сохранение покупательской активности весной и летом, несмотря на увеличение цен и сокращение доходов населения, — более 85% опрошенных обновили свой гардероб в последние три месяца;
4. Переориентация спроса на более бюджетные товары и рост популярности секонд-хенда, где покупатели предпочитают выгодные цены и меньше ориентируются на бренды;
5. Падение трафика в торговых центрах и снижение объемов продаж одежды в офлайн-точках, где освободившиеся помещения после ухода иностранных брендов арендуют российские компании или перепрофилируют их под услуги (ателье, химчистка и др.);
6. Рост теневого рынка, связанный с появлением контрафакта, заменяющего ушедшие из страны бренды, что особенно заметно в сегменте люксовых товаров.

При этом Росстат отмечает значительное сокращение объемов отечественного производства одежды в течение 10 месяцев 2022 года по сравнению с аналогичным периодом 2021 года: трикотажная верхняя одежда — на 14%, платья из текстильных материалов — на 17%.

По данным BusinesStat [4], в 2023 году продажи одежды в России начали восстанавливаться после спада в 2022 году (см. рис 1), когда они снизились на 14,2%. Уход значительной части зарубежных брендов, таких как Inditex, Adidas и LPP, внес определенный вклад в снижение продаж, поскольку примерно 50 иностранных компаний приостановили свою деятельность на российском рынке. Однако влияние этого фактора было ограниченным: на долю европейских стран приходилось всего около 2% в общем объеме импорта одежды в России в 2019–2021 годах, в то время как Китай обеспечивал 29,1%.



Рис. 1. Продажи одежды России за 2019-2023 гг.

Основной причиной сокращения продаж одежды в 2022 году стало падение доходов потребителей, что снизило покупательскую активность. В 2023 году рост реальных доходов россиян стал стимулом для увеличения спроса на одежду, что, в свою очередь, способствовало расширению предложения. Значительный рост импорта, в частности из Китая, стал основной причиной увеличения объема доступной одежды на рынке. Доля Китая в импорте одежды достигла за пять лет максимума, составив 38,9% в 2023 году.

По данным исследования tk-solutions “Рынок платьев, юбок, брюк и прочей женской одежды в России 2017-2024 гг. Цифры, тенденции, прогнозы” [5], в 2023 году российскими предприятиями было выпущено 999 тыс. шт. женских платьев, что на 15,7% меньше по сравнению с результатами 2022 года. Среднегодовой прирост производства (CAGR) женских платьев за период 2017-2023 гг. составил 3%. Лидирующий федеральный округ РФ по производству женских платьев – Центральный ФО (59,3% производства за период с 2017 по 2023), на втором месте – Приволжский ФО (14,3% производства). Производство женских платьев в августе 2024 года выросло на 33,2% к уровню августа прошлого года и составило 124,1 тыс. шт.

В августе 2024 года средние цены производителей по коду ОКПД2 «Платья женские или для девочек из текстильных материалов, кроме трикотажных или вязаных» составили 1 608,7 руб./шт.

В 2022 году, в Хабаровске, было проведено исследование “Анализ конкурентной среды рынка женской одежды сегмента «средний»”. Исследование выявило, что хотя рынок отечественных производителей женской одежды в России активно развивается, успешные продажи зависят от точного выбора ассортимента, который сможет удовлетворить потребности потребителей. Анализ конкурентной среды женской одежды среднего сегмента показал важные выводы, касающиеся ассортимента и предпочтений потребителей именно в категории “выходные платья”.

Анализ удовлетворенности ассортиментом показал, что потребители среднего ценового сегмента выражают недостаток разнообразия и оригинальности среди доступных моделей платьев. Особое внимание на эту проблему обратили респонденты в возрасте 36-45 лет, которым часто не хватает моделей, соответствующих их стилевым предпочтениям и индивидуальным особенностям фигуры. В то же время молодые покупатели в возрасте 18-25 лет оказались более удовлетворены предложенным ассортиментом, что может указывать на соответствие доступных моделей предпочтениям именно этой возрастной категории.

При выборе платья покупатели разных возрастов обращают внимание на такие характеристики, как стиль, посадка и пропорции. Популярными стилями остаются Casual и Спортивный шик, а также минимализм, что свидетельствует о стремлении к универсальным, стильным и удобным моделям среди потребителей среднего сегмента.

Важной проблемой остается размерный ряд и посадка. Недостаток доступных размеров и жалобы на неудовлетворительную посадку указывают на потребность улучшения стандартов по размерной сетке. Многие респонденты отметили, что платья часто не соответствуют особенностям телосложения, что снижает их удовлетворенность и указывает на необходимость расширения ассортимента для охвата большего числа покупателей.

Также важно учитывать ценовые предпочтения. Основная масса потребителей ориентируется на сегменты ниже среднего и средний. Однако значительное количество покупателей выразили готовность приобретать товары в более высоком ценовом диапазоне при условии предоставления скидок.

Результаты анализа подчеркивают необходимость адаптации ассортимента для повышения конкурентоспособности. Для успешного привлечения покупателей в категории платьев магазинам стоит уделять внимание качеству посадки, расширению модельного ряда и включению популярных стилей, а также доступности изделий в большем количестве размеров.

Также стоит отметить исследование 2023 года - «Продвижение фэшн-брендов на российском рынке в условиях отсутствия зарубежных конкурентов (на примере бренда одежды Lime). В статье [6] говорится о том, что социальные сети сегодня играют ключевую роль в маркетинговых стратегиях продвижения крупных брендов модной индустрии. Эти платформы позволяют компаниям увеличивать охват, активно взаимодействовать с клиентами и выстраивать долгосрочные отношения с подписчиками по всему миру. Одной из таких компаний является LIME, российский бренд, который выпускает женскую одежду и аксессуары. Основанный в 2008 году в Самаре, LIME за годы своей работы открыл более 100 монобрендовых магазинов в России и странах СНГ. Вся продукция бренда LIME на 100% ориентирована на женщин. Основную долю ассортимента составляют выходные и нарядные платья.

Сегодня LIME — один из немногих российских производителей, создающий свежие и современные образы в духе европейской моды (см. рис 2). Входя в сегмент масс-маркета со средними ценами, компания ориентируется на молодую женскую аудиторию со средним доходом, которая предпочитает актуальный стиль и доступные цены. Среди основных конкурентов LIME можно выделить такие бренды, как Lichi, Befree, Zarina, Love Republic и 2 Mood. Эти марки также ориентированы на схожую целевую аудиторию — девушек и женщин в возрасте от 16 до 35 лет, проживающих в крупных городах России и предпочитающих современный стиль в повседневной одежде.

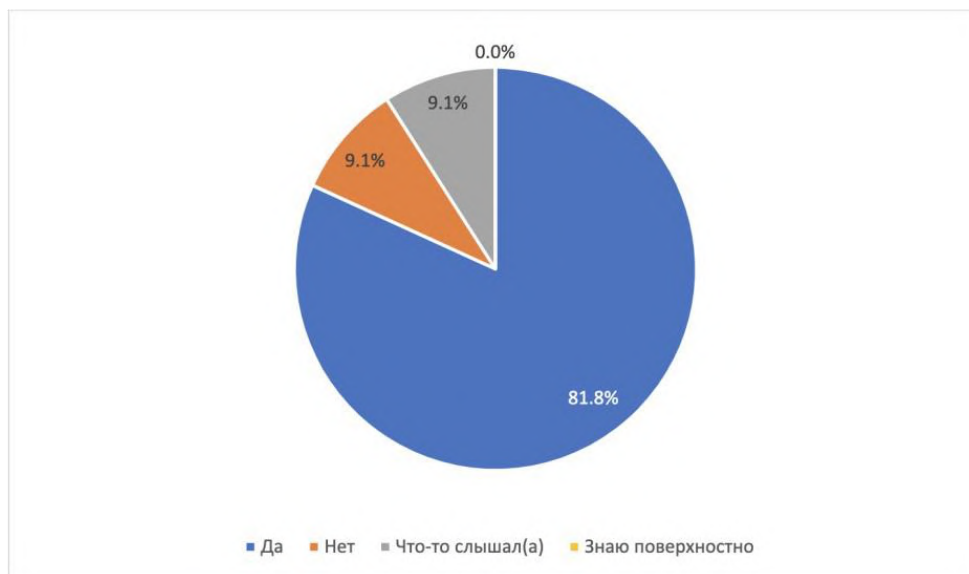

**Рис 2. Ответы на вопрос
«знакомы ли вы с брендом Lime?»**

Анализ статьи позволяет выделить несколько ключевых тенденций. Во-первых, наблюдается рост интереса к продукции отечественных брендов. На фоне отсутствия на российском рынке зарубежных конкурентов такие компании, как Lime, смогли укрепить свои позиции.

Во-вторых, российские компании активно учитывают запросы аудитории на национальные и культурные особенности, одновременно следуя глобальным модным трендам. Важным становится установление эмоциональной связи с потребителями, где значительную роль играют такие ценности, как рациональность, экологичность и приверженность культурной идентичности.

Третьим важным аспектом выступает омниканальность и цифровая стратегия. LIME активно использует социальные сети, включая ВКонтакте и Telegram, чтобы привлекать и удерживать внимание своей аудитории. Эти платформы дают бренду возможность не только демонстрировать свою продукцию, но и устанавливать более глубокую эмоциональную связь с клиентами. LIME стремится поддерживать культурную ценность и визуальную привлекательность своего контента, что помогает бренду создать устойчивый интерес со стороны молодой аудитории, ценящей эстетический и содержательный подход.

Исследование показывает, что российским брендам, стремящимся укрепить свои позиции на рынке, необходима детализированная маркетинговая стратегия, ориентированная на долгосрочные тренды и запросы аудитории. Это может включать акцент на культурные особенности и инициативы, которые находят отклик у социально сознательных потребителей. Включение элементов, таких как экологическая ответственность и поддержка социальных инициатив, помогает брендам формировать положительное отношение потребителей и создает образ «человечного» бренда.

Таким образом, исследование акцентирует внимание на важности переосмысления подхода к стратегическому брендингу и маркетингу, особенно в условиях отсутствия зарубежных конкурентов и быстро меняющейся рыночной среды. Использование цифровых каналов позволяет брендам значительно расширить аудиторию, повысить узнаваемость и выстроить более прочные отношения с клиентами. Однако для успешной адаптации к новым условиям брендам важно учитывать не только современные технологические решения, но и эмоциональный аспект взаимодействия с клиентами.

Список литературы

1. Эксперты оценили число ушедших из России с 2022 года иностранных брендов // РБК Недвижимость. — 26.09.2023. — URL: <https://realty.rbc.ru/news/65129f609a79470b5a85784f> (дата обращения: 02.11.2024).
2. Сами мы местные // CRE.ru. — 18.05.2022. — URL: <https://cre.ru/news/86794> (дата обращения: 02.11.2024).
3. Анализ рынка одежды//MegaResearch. 30.01.2023. URL: https://www.megaresearch.ru/news_in/analiz-rynka-odezhdy (дата обращения: 02.11.2024).
4. В 2023 г продажи одежды в России выросли на 7,6% и достигли 1,8 млрд шт. // РБК Магазин исследований. — 20.02.2024. — URL: <https://marketing.rbc.ru/articles/14657/> (дата обращения: 02.11.2024).
5. Рынок платьев, юбок, брюк и прочей женской одежды в России 2017–2024 гг. Цифры, тенденции, прогноз [Электронный ресурс]. — М.: ТК Solutions, 2024. — URL: <https://tk-solutions.ru/russia-rynok-platev> (дата обращения: 02.11.2024).

6. Владимир Олегович Микрюков, Мария Владимировна Анисина, Яна Николаевна Захарова, Вероника Вячеславовна Титова, Юлианна Владимировна Франк Продвижение фэшн-брендов на российском рынке в условиях отсутствия зарубежных конкурентов (на примере бренда одежды LIME) // *Управленческие науки*. 2023. URL: <https://cyberleninka.ru/article/n/prodvizhenie-feshn-brendov-na-rossiyskom-rynke-v-usloviyah-otsutstviya-zarubezhnyh-konkurentov-na-primere-brenda-odezhdy-lime>.

**СЕКЦИЯ
ПСИХОЛОГИЧЕСКИЕ
НАУКИ**

ОСОБЕННОСТИ ПРОФЕССИОНАЛЬНОЙ Я-КОНЦЕПЦИИ ПСИХОЛОГОВ-КОНСУЛЬТАНТОВ

Дзагалова Юлия Артуровна
магистрант

ФГБОУ ВО «Амурский государственный университет»

Аннотация: В статье рассмотрены особенности профессиональной Я-концепции психологов-консультантов с разным стажем работы. Проведён анализ профессиональной идентичности и самоотношения специалистов на основе методик МИПИ Л.Б. Шнейдер и МИС С.Р. Пантелеева. Установлено, что большинство испытуемых находятся на стадии моратория или диффузной идентичности, что указывает на процесс профессионального поиска. Выявлены ключевые аспекты, требующие развития, включая повышение самоуважения и снижение внутренней конфликтности.

Ключевые слова: профессиональная Я-концепция, психолог-консультант, профессиональная идентичность, самоотношение, профессиональное развитие, профессиональное становление.

FEATURES OF THE PROFESSIONAL SELF-CONCEPT OF COUNSELING PSYCHOLOGISTS

Dzagalova Yulia Arturovna

Abstract: The article examines the features of the professional Self-concept of counseling psychologists with different work experience. The analysis of professional identity and self-attitude of specialists based on the methods of MIPI L.B. Schneider and MIS S.R. Panteleev is carried out. It was found that most of the subjects are at the stage of moratorium or diffuse identity, which indicates the process of professional search. The key aspects requiring development are identified, including increasing self-esteem and reducing internal conflict.

Key words: professional self-concept, psychologist-consultant, professional identity, self-attitude, professional development, professional formation.

Изучение профессиональной Я-концепции приобретает все большую актуальность и востребованность в современных психологических исследованиях. В рамках психологии личности профессиональная Я-концепция понимается как осознание индивидом собственного «Я» в контексте профессиональной деятельности. Исследование этого феномена играет важную роль для глубокого понимания особенностей личности при выборе профессии, её ценностных ориентиров, профессиональных ожиданий и мотивов карьерного выбора. Изучение феномена профессиональной Я-концепции особенно актуально для представителей помогающих специальностей. Психолог-консультант, чья деятельность напрямую связана с эмоциональной и психической поддержкой клиентов, адекватная и устойчивая профессиональная Я-концепция является важнейшим условием успешного профессионального функционирования и предотвращения качественных психологических услуг.

Понятие профессиональной Я-концепции впервые было введено американским психологом Дональдом Сьюпером. Во время конференции в штате Колорадо в 1949 г., он обозначил профессиональную Я-концепцию личности как одну из видов общей Я-концепции. По мнению автора, данная категория представляет собой компромисс между генетическими качествами, способностями, которые были унаследованы, и социальными ролями, оценкой, которые должны соответствовать ожиданиям руководства и коллег [5]. С одной стороны, каждый человек имеет определенные врождённые качества и способности, с другой стороны есть конкретные требования и ожидания, которые предъявляются профессиональной средой, на пересечении этих двух составляющих и формируется представление человека о себе, как о профессионале. Позднее Д. Сьюпер предпринял попытку дать более конкретное определение понятия профессиональная Я-концепция, и определил ее как набор характеристик самовосприятия, которые индивид осознает, как профессионально релевантные [2, с. 149].

Более полное и четкое определение профессиональной Я-концепции личности предложила С.Т. Джанерьян. Она рассматривает это понятие в рамках системного подхода. Автор, определяет ее как систему сопряженных с оценкой представлений человека о себе как субъекте профессиональной деятельности и как личности, предназначенная для реализации тех или иных по содержанию смысловых отношений человека к профессии и через это для обеспечения его собственного функционирования и саморазвития и самореализации в профессии [3]. В подходе С.Т. Джанерьян ключевым аспектом, а если говорить точнее, системообразующим фактором профессиональной Я-концепции является смысловое отношение к профессии. Именно вокруг него и строятся система представлений человека о себе, как о профессионале. По мнению автора, для формирования адекватной профессиональной Я-концепции необходимо нахождение и осознание глубинных смыслов своей профессиональной деятельности. Смысл, в данном случае, выступает и как связующее между отдельными элементами, так и то, что соединяет личностную и профессиональную Я-концепции в единое целое. Таким образом, функционально-целевое назначение профессиональной Я-концепции выражается в познании и осознании человеком самого себя, своего места в регуляции и интеграции собственного поведения и деятельности.

В рамках изучения данной темы было проведено исследование, цель которого заключается в выявлении особенностей профессиональной Я-концепции психологов-консультантов. Были использованы следующие методики - методика исследования самоотношения (МИС) С.Р. Пантелеева и методика изучения профессиональной идентичности (МИПИ) Л. Б. Шнейдер [6, с. 260-261]. В исследовании приняли участие 32 психолога-консультанта, из них 3 мужчины и 29 женщин. Психологи, принявшие участие в исследовании имеют разный стаж работы, и занимаются частным психологическим консультированием.

Результаты, полученные с помощью МИПИ Л.Б. Шнейдер представлены на рисунке.



Рис. 1. Показателей профессиональной идентичности по методике Л.Б. Шнейдер

Анализ диаграммы показывает, что наиболее распространённой формой профессиональной идентичности среди психологов-консультантов является «мораторий», зафиксированный у 37,5% испытуемых. Данный тип идентичности характеризуется состоянием кризиса, в котором специалист активно ищет своё место в профессии, изучая её особенности и свои профессиональные возможности. Это состояние сопровождается повышенной тревожностью, вызванной необходимостью справляться с профессиональными проблемами и трудностями. Преодоление кризиса может привести либо к укреплению профессиональной идентичности, либо к уходу из профессии при невозможности адаптации.

Диффузная профессиональная идентичность была выявлена у 34,4% испытуемых. Для неё характерно отсутствие устойчивых профессиональных целей, ценностей и убеждений. Однако такие специалисты сохраняют стремление к самоопределению и могут со временем перейти в стадию «моратория» или даже достичь «зрелой идентичности». В то же время,

существует риск задержаться на уровне диффузии, если профессиональное развитие будет затруднено.

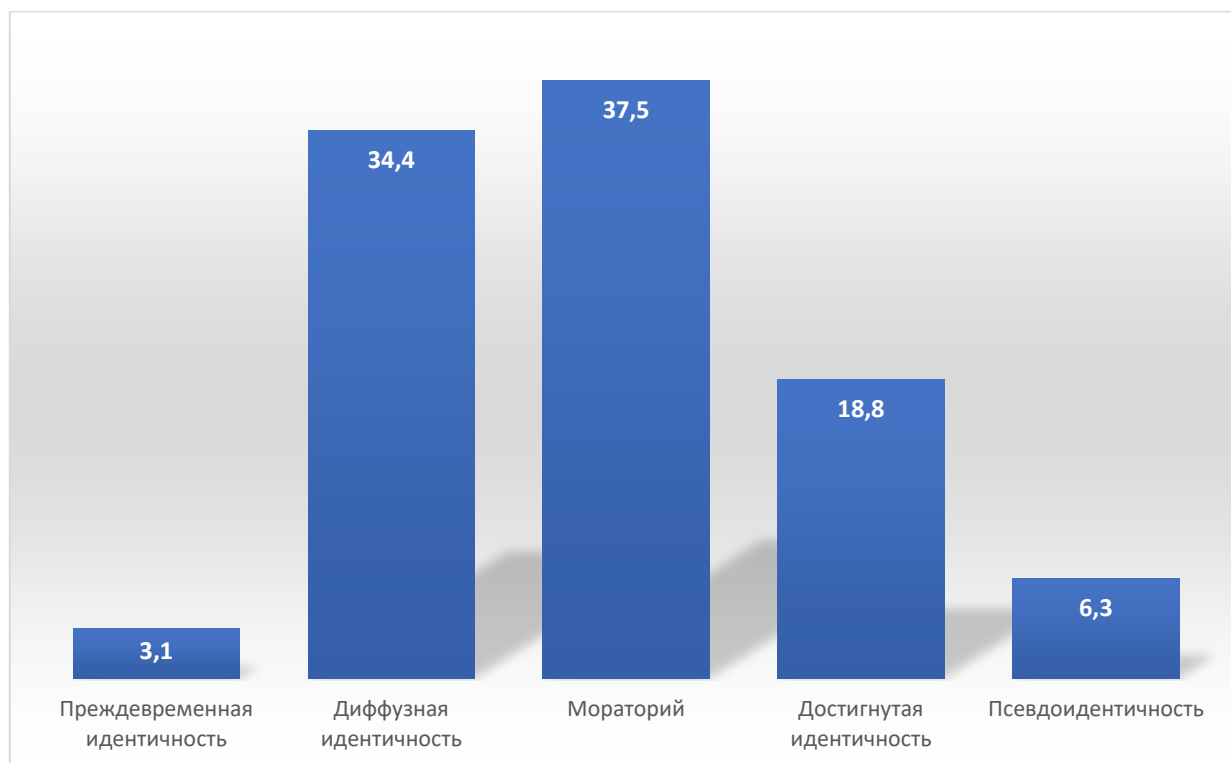
Только у 18,8% психологов-консультантов была выявлена достигнутая идентичность – статус, отражающий сформированную профессиональную самооценку, ясные цели, убеждения и ценности, значимые для личности. Специалисты с достигнутой идентичностью воспринимают свои профессиональные цели как личностно важные, а свою деятельность — как ценную и значимую для общества.

Результаты по методике МИС представлены в таблице 1.

Таблица 1

**Результаты по методике исследования самоотношения (МИС)
С.Р. Пантелеева, %**

	Низкий	Средний	Высокий
Закрытость	31,3	59,4	9,4
Самоуверенность	9,4	68,8	21,9
Саморуководство	18,8	53,1	28,1
Отраженное самоотношение	15,6	56,3	28,1
Самоценность	18,8	34,4	46,9
Самопринятие	12,5	62,5	25,0
Самопривязанность	53,1	28,1	18,8
Внутренняя конфликтность	34,4	56,3	9,4
Самообвинение	31,3	40,6	28,1

У 59,4% психологов-консультантов зафиксированы средние показатели по шкале «Закрытость», что отражает избирательное отношение к себе. В критических ситуациях такие специалисты могут частично преодолевать психологические защиты, но при этом сохранять некоторые из них. У 68,8% испытуемых показатели средней выраженности по шкале «Самоуверенности», что говорит о сохранении уверенности в привычных ситуациях, но снижении её в случае непредвиденных трудностей. У 53,1% испытуемых отмечены средние показатели по шкале «Саморуководство», что указывает на зависимость от степени адаптированности к ситуации. В привычных условиях они демонстрируют личный контроль, но в новых ситуациях могут быть подвержены влиянию внешних факторов. 56,3% испытуемых продемонстрировали средние значения по шкале «Отраженное

самоотношение», что указывает на избирательное восприятие отношения окружающих. Такие специалисты уверены в признании лишь определённых своих качеств, считая, что другие аспекты их личности могут вызвать критику.

Средние показатели по этому фактору «Самоуважение» демонстрируют сбалансированную оценку себя по критериям социальной успешности, уверенности и целеустремлённости. У 46,9% испытуемых выявлены высокие показатели по шкале «Самоценность», что говорит о высокой оценке своего внутреннего потенциала и уникальности. 62,5% испытуемых продемонстрировали средние показатели по шкале «Самопринятие», что указывает на избирательное отношение к своим качествам. 25% имеют высокие показатели, что свидетельствует о принятии всех аспектов своего «Я», уверенности в себе и способности видеть свои слабости как продолжение достоинств. 53,1% испытуемых продемонстрировали низкие показатели по шкале «Самопривязанность», что говорит о сильной готовности к изменениям и стремлению к развитию.

Средние показатели по группе шкал «Аутосимпатия» демонстрируют умеренно положительное отношение испытуемых к себе, стремление к развитию и восприятие себя как ценного профессионала. У 56,3% испытуемых зафиксированы средние показатели по шкале «Внутренняя конфликтность», что указывает на зависимость самооценки от степени адаптации к ситуациям. У 34,4% — низкие показатели, свидетельствующие о позитивном отношении к себе, сбалансированности между требованиями и возможностями. 40,6% испытуемых продемонстрировали средние значения по шкале «Самообвинение», что говорит о склонности к самокритике и самообвинению в случае профессиональных неудач. У 31,3% показатели выше, что свидетельствует о частом поиске причин неудач в себе и склонности к самоосуждению.

Средние показатели «Внутренней неустойчивости» говорят о частых колебаниях между позитивным отношением к себе и склонностью к самокритике. В сложных ситуациях это может снижать уверенность в профессиональных навыках.

Для укрепления профессиональной идентичности и повышения уверенности в своих профессиональных навыках психологам-консультантам рекомендуется регулярно участвовать в профессиональных тренингах,

проходить личную терапию и получать супервизию. Эти меры помогут снизить уровень внутренней напряжённости и развить устойчивое положительное отношение к себе как к профессионалу.

Список литературы

1. Абдурасулов Т.Д. Я-концепция как фактор профессионального самоопределения студентов-психологов // ЧиО. 2021. №3. С. 155-160.
2. Григорович С.С. Дифференцированность содержания профессиональной «Я-концепции» психологов на этапе профессионального образования // Вестник тверского государственного университета. Серия Педагогика и психология. 2020. № 8. С. 148–153.
3. Залевская Я.Г. Роль Я-концепции в профессиональном становлении будущих психологов // Молодая наука. 2019. С. 259-260.
4. Ибрагимова Э.Ф. Особенности становления профессиональной Я-концепции будущих психологов // Вестник Совета молодых учёных и специалистов Челябинской области. 2022. № 1-2. С. 58-61.
5. Поливода О.В. Особенности профессиональной Я-концепции специалиста // Приоритетные научные направления: от теории к практике. 2019. №7. URL: <https://cyberleninka.ru/article/n/osobennosti-professionalnoy-ya-kontseptsii-spetsialista>. (дата обращения 13.12.2024).
6. Шнейдер, Л. Б. Психология идентичности : учебник и практикум для вузов. – М. : Юрайт, 2024. – 328 с.

ЭКЗИСТЕНЦИАЛЬНАЯ ИСПОЛНЕННОСТЬ ЖЕНЩИН В СВЯЗИ С КОММУНИКАТИВНОЙ КОМПЕТЕНТНОСТЬЮ

Машикова Елена Владимировна

магистрант

Научный руководитель: **Сунцова Яна Сергеевна**

к.пс.н., доцент

ФГБОУ ВО «Удмуртский государственный университет»

Аннотация: В условиях продолжающихся изменений в социально-политической системе, перед личностью встают задачи по поиску новых смыслов и переоценки ценностей, а перед обществом встают задачи по выработке способов и механизмов социальных взаимодействий, а также иного характера социальных связей и отношений; данные изменения приносят неопределённость в жизнь современного общества, и требуют новых механизмов реагирования как на уровне индивидов, так и групп. Коммуникативная компетентность, относящаяся к категории так называемых гибких навыков, становится наиболее востребованным качеством, необходимым для успешной интеграции личности в общество, а также для улучшения качества жизни индивида. Раскрытие данной проблемы будет содействовать развитию технологий и механизмов повышения коммуникативной компетентности личности, что позволит большему количеству индивидов повысить уровень качества жизни.

Ключевые слова: экзистенциальная исполненность, коммуникативная компетентность, женщины.

EXISTENTIAL FULFILLMENT OF WOMEN IN CONNECTION WITH COMMUNICATIVE COMPETENCE

Mashikova Elena Vladimirovna

Scientific adviser: **Suntsova Yana Sergeevna**

Abstract: In the context of ongoing changes in the socio-political system, the individual is faced with the task of searching for new meanings and reevaluation of

values, and society is faced with the task of developing ways and mechanisms of social interactions, as well as a different nature of social ties and relationships; these changes introduce uncertainty into the life of modern society, and require new mechanisms to respond to both at the level of individuals and groups. Communicative competence, which belongs to the category of so-called flexible skills, is becoming the most sought-after quality necessary for the successful integration of an individual into society, as well as for improving the quality of life of an individual. The disclosure of this problem will contribute to the development of technologies and mechanisms for improving the communicative competence of the individual, which will allow more individuals to improve the quality of life.

Key words: existential fulfillment, communicative competence, women.

Теоретико-методологический анализ проблемы экзистенциальной исполненности в отечественной и зарубежной науке демонстрирует междисциплинарный интерес (философия, психология, религиоведение, лингвистика и другие науки) и отсутствие единого сформированного понятия, а также отсутствие единства структурных компонентов. Погрузившись в анализ проблемы экзистенциальной исполненности были изучены такие понятия как экзистенциализм, логотерапия, экзистенциальный анализ, «онтологическая уверенность», исполненное бытие, экзистенциальная психотерапия, смысложизненные ориентации. Было решено остановиться на методах логотерапии В. Франка [1] и экзистенциальном анализе А. Лэнгле [2].

Логотерапия В. Франкла, совершив переворот в экзистенциализме, предлагает важное решение: смещение фокуса с внутренних переживаний на взаимодействие с внешними обстоятельствами и миром. В. Франкл подчёркивает, что обретение смысла возможно через обращение к ценностям творчества, опыта или отношения к трудностям. Такое смещение способствует интеграции личности, помогает преодолеть замкнутость и устанавливать глубокие связи с окружающими, тем самым объединяя экзистенциальную исполненность и коммуникативную компетентность [3, с. 156].

Экзистенциальная исполненность тождественна смысловой исполненности, то есть осуществлению смысла в жизни человека. А. Лэнгле на основе логотерапии создаёт системное пошаговое руководство по обнаружению смысла, состоящего из четырех компонентов экзистенциальной

исполненности: самодистанцирование, трансцендентность, свобода и ответственность дают человеку возможность обрести смысл жизни [4, с. 22].

На основе этой модели была разработана «Шкала экзистенций» (А. Лэнгле и К. Орглер), которая использована для проведения эмпирического исследования.

Теоретико-методологический анализ проблемы коммуникативной компетентности в отечественной и зарубежной науке также имеет разнообразие теорий и подходов в различных дисциплинах (лингвистика, социология, психология, педагогика) в рассмотрении как самого феномена коммуникативной компетентности, так и её структурных компонентов.

Опираясь на отечественных учёных, мы выделили несколько подходов к изучению коммуникативной компетентности. Первый подход заключается в том, что ряд исследователей (такие как Коломенский Я.Л., Зотова И.Н., Галич Г.О., Петрушин С.В., Алифанова Е.М., Наливайко Т.Е., Шинкорук М.В.) выделяют когнитивный, поведенческий и эмоциональный компоненты коммуникативной компетентности. Также среди этих компонентов можно встретить мотивационный компонент (отмечаемый Коломенским Я.Л., Наливайко Т.Е., Шинкоруком М.В., Гончаровой К.Э.), личностный (ценностно-смысловой) компонент (по мнению Галич Г.О., Наливайко Т.Е., Шинкорука М.В.), а также индивидуально-личностный и общекультурный компоненты (упомянутые Гончаровой К.Э.).

Таким образом, когнитивный компонент включает в себя знания о механизмах и процессах коммуникации, а также социальный интеллект, который способствует пониманию себя и других [5]. Эмоциональный компонент связан с умением осознавать и регулировать эмоции в процессе общения (эмоциональный интеллект) [6]. Поведенческий компонент отражает практические навыки межличностного взаимодействия, саморегуляции и контроля поведения [7]. Мотивационный компонент определяет стремление человека к продуктивной коммуникации и взаимодействию [6].

В рамках данного исследования мы акцентируем внимание на когнитивном, поведенческом и эмоциональном компонентах, поскольку они наиболее полно отражают сущность коммуникативной компетентности и её влияние на успешность межличностного взаимодействия.

Целью данной работы является изучение экзистенциальной исполненности женщин в связи с коммуникативной компетентностью.

В исследовании приняли участие 81 женщина в возрасте от 25 до 45 лет. Сбор эмпирических данных осуществлялся с использованием методик: «Шкала экзистенции» (А. Лэнгле, К. Орглер), «Шкала эмоционального отклика» (А. Меграбян, модификация Н. Эпштейна), «Диагностика особенностей общения» (В.Н. Недашковский), «Опросник коммуникативной толерантности» (В.В. Бойко), «Шкала измерений самомониторинга» (М. Шнайдер, адаптация В.В. Хороших).

Методы обработки данных: кластерный анализ (для определения групп испытуемых отличающихся по выраженности компонентов коммуникативной компетентности); U-критерий Манна Уитни (для оценки различий между выборками по уровню исследуемых признаков); для обработки результатов исследования использовался пакет прикладных программ статистической обработки данных SPSS 17.0 для персонального компьютера.

На первом этапе была изучена коммуникативная компетентность женщин зрелого возраста. Методом кластерного анализа выявлено две группы испытуемых (12/69 человек). Выраженность показателей коммуникативной компетентности женщин двух групп представлена в таблице 1.

Таблица 1

**Результаты исследования коммуникативной компетентности
женщин двух групп**

Показатели	Среднее значение (уровень выраженности)	
	1 группа женщин	2 группа женщин
Шкала эмоционального отклика	71,5 (выс.ур.)	73,23 (выс.ур.)
<i>Диагностика особенностей общения</i>		
Коммуникативный потенциал личности	36,5 (низ.ур.)	61,21 (сред.ур.)
Умение понимать собеседника	13,58 (сред.ур.)	14,94 (сред.ур.)
Умение воспринимать и понимать себя	8,16 (низ.ур.)	16,81 (сред.ур.)
Умение строить межличностные границы	3,5 (низ.ур.)	6,79 (сред.ур.)
Особенности посланий в общении	8,41 (низ.ур.)	15,92 (сред.ур.)

**ВСЕРОССИЙСКИЙ НАУЧНЫЙ ФОРУМ
СТУДЕНТОВ И УЧАЩИХСЯ - 2024**

Продолжение таблицы 1

<i>Диагностика коммуникативной толерантности</i>		
Неприятие индивидуальности	5 (низ.ур.)	5,81 (сред.ур.)
Использование себя как эталона	3,25 (низ.ур.)	5,53 (сред.ур.)
Категоричность, консервативность	3,25 (низ.ур.)	5,65 (сред.ур.)
Неумение скрывать чувства	4 (низ.ур.)	4,42 (низ.ур.)
Стремление переделать партнера	3,5 (низ.ур.)	4,42 (низ.ур.)
Желание сделать партнера удобным	5,83 (сред.ур.)	5,1 (низ.ур.)
Неумение прощать ошибки	3,5 (низ.ур.)	5,1 (низ.ур.)
Нетерпимость к дискомфорту	2 (низ.ур.)	2,55 (низ.ур.)
Плохое приспособление	4 (низ.ур.)	3,84 (низ.ур.)
Шкала измерения самомониторинга	8,66 (сред.ур.)	8,63 (сред.ур.)

На следующем этапе выявлены достоверно значимые различия в выраженности показателей коммуникативной компетентности женщин двух групп. Результаты исследования представлены в таблице 2.

Таблица 2

Достоверность различий в выраженности показателей

Показатели	Среднее значение		Средние ранги		U-крит. Манна-Уитни	Уров. дост-ти
	1 гр.	2 гр.	1 гр.	2 гр.		
Коммуникативный потенциал личности	36,5	61,21	6,50	47,00	10,000	0,0001
Умение воспринимать и понимать себя	8,16	16,81	11,75	46,09	63,000	0,0001
Умение строить межличностные границы	3,5	6,79	18,75	44,87	147,000	0,0001
Особенности посланий в общении	8,41	15,92	8,96	46,57	29,500	0,0001
Использование себя как эталона	3,25	5,53	24,75	43,83	219,000	0,009
Категоричность, консервативность	3,25	5,65	20,13	44,63	163,500	0,001
Неумение прощать ошибки	3,5	5,1	28,17	43,23	260,000	0,039

На основании анализа выраженности изученных показателей коммуникативной компетентности женщин двух групп первая группа испытуемых была названа – «женщины коммуникативно толерантные, с высоким уровнем эмпатии»; вторая группа – «женщины с выраженным коммуникативным потенциалом, с высоким уровнем эмпатии, со склонностью оценивать других исходя из личных стандартов».

Далее была исследована экзистенциальная исполненность женщин двух групп. По всем семи показателям выявлены достоверно значимые различия. Результаты исследования представлены в таблице 3.

Таблица 3

Достоверность различий в выраженности показателей экзистенциальной исполненности женщин двух групп

Показатели	Среднее значение		Средние ранги		U-крит. Манна-Уитни	Уров. дост-ти
	1 гр.	2 гр.	1 гр.	2 гр.		
Самодистанцирование	25,33	31,42	19,25	44,78	153,000	0,001
Самотрансценденция	61,91	74,36	23,63	44,02	205,500	0,005
Свобода	36,91	47,47	24,67	43,84	218,000	0,009
Ответственность	42,91	56,52	23,21	44,09	200,500	0,005
Персональность	87,25	105,78	20,83	44,51	172,000	0,001
Экзистенциальность	79,83	104	23,04	44,12	198,500	0,004
Общий показатель экзистенциальной исполненности	167,08	209,78	21,13	44,46	175,500	0,002

Можно видеть, что выраженность показателей экзистенциальной исполненности достоверно выше у второй группы женщин с выраженным коммуникативным потенциалом, с высоким уровнем эмпатии, со склонностью оценивать других исходя из личных стандартов.

В результате эмпирического исследования, были сделаны следующие выводы:

Коммуникативная компетентность у женщин первой группы проявляется на низком уровне. Им трудно дистанцироваться от собственных мыслей и переживаний, что приводит к заикленности на себе и снижению способности к полноценному диалогу, они нерешительны и склонны к

сомнениям в своих действиях, менее уверенно вступают в общение, стеснительны и эмоционально закрыты, что ограничивает их способность к эффективной коммуникации и адаптации в социальных взаимодействиях. У женщин второй группы коммуникативная компетентность находится на более высоком уровне. Они чаще выходят за рамки своих переживаний, чаще устанавливают эмоциональные связи с другими людьми и более уверенно принимают решения. У них прослеживается склонность выставлять себя в качестве эталона при оценке других, они ожидают, что другие будут соответствовать их представлениям, не давая им возможности проявляться, что может мешать в установлении контакта с другими. Их внутренняя свобода чувствовать и выражать свои эмоции делает их более открытыми и готовыми к общению, что позволяет им быть активными участниками социальных взаимодействий. Они склонны проявлять большую решительность и ответственность за свои действия в коммуникации. Обладают навыком выстраивания личностных границ и высоким уровнем эмпатии, в то же время способны говорить нет.

Экзистенциальная исполненность у женщин первой группы находится на среднем уровне выраженности. Они ощущают себя наблюдателями собственной жизни, лишены внутренней свободы и способности принимать ответственные решения. Это приводит к чувству бездействия и неспособности строить свою жизнь в соответствии с внутренними ценностями, неудовлетворённости жизнью и сомнениям в жизненных целях. Женщины второй группы демонстрируют более высокую экзистенциальную исполненность. Они чаще ощущают себя авторами своей жизни, способны осознавать свои цели и действовать в соответствии с ними. Уровень ответственности и свободы выбора у них выше, что позволяет им принимать решения, планировать и активно воплощать свои жизненные цели. Они склонны ощущать большую удовлетворённость от прожитого жизненного цикла и в целом имеют более зрелую экзистенциальную позицию.

В целом, у женщин второй группы наблюдаются достоверно более высокие показатели как коммуникативной компетентности, так и экзистенциальной исполненности. Они демонстрируют более высокую осознанность в своих действиях, свободу выбора и ответственность за свою жизнь, что способствует более аутентичной и наполненной смыслом жизни, а также более успешному взаимодействию с окружающими.

Практическая значимость исследования заключается в том, что его результаты могут быть использованы в улучшении качества жизни (чувство полноты жизни) женщин посредством совершенствования навыков их коммуникации, личностных компонентов коммуникативной компетентности, повышения стремления к их использованию в конкретных условиях, способности действовать в ситуации неопределённости, повышение навыка достижения желаемого, посредством этичной коммуникации, а также улучшение навыка общения для успешного построения межличностных отношений.

Список литературы

1. Франкл В. Доктор и душа: Логотерапия и экзистенциальный анализ / В. Франкл; пер., с нем.: Л.Сумм; общая ред.: Л.Гозман, Д.А.Leon'teva. – М.: Альпина нон-фикшн, 2017. – 338 с.
2. Лэнгле А. Что движет человеком? Экзистенциально-аналитическая теория эмоций / А.Лэнгле. – М.: Генезис, 2016. – 235 с.
3. Лихачева Э.В. Экзистенциальная исполненность, смысложизненные ориентации и уровень субъект-го контроля у мужчин и женщин / Э.В. Лихачева, Т.Ю. Турчина, О.В. Липнухова//Иннов-ая наука. 2015. № 8-1. С. 156-160.
4. Коптева Н.В. Теоретические и эмпирические конструкторы экзистенциальных уверенности и исполненности в концепциях Р. Лэйнга и А. Лэнгле / Н.В. Коптева // Психология. Историко-критические обзоры и современные исследования. – 2016. – № 4. – С. 20-32.
5. Емельянов Ю.Н. Теория формирования и практика совершенствования коммуникативной компетентности: автореферат дис. ... доктора психологических наук: 19.00.05 / ЛГУ. – Ленинград, 1991. – 38 с.
6. Наливайко Т. Е., Шинкорук М. В. Сущность и структура социальной и коммуник-й компетентностей личности // Ученые записки Комсомольского-на-Амуре гос. технического университета. – 2010. – №. 2. – С. 50-54.
7. Зотова И.Н. Характеристика коммуникативной компетентности // Известия ТРГУ. Тематический выпуск «Психология и педагогика». – 2006. – 68 (13). –С.225-227.

© Е.В. Машикова, 2024

**ТЕОРЕТИЧЕСКИЙ АНАЛИЗ ПРЕДИКТОРОВ
САМОПОВРЕЖДАЮЩЕГО ПОВЕДЕНИЯ
В МЛАДЕНЧЕСКОМ ВОЗРАСТЕ**

Тищенко Дарья Евгеньевна

студент

Научный руководитель: **Блюм Анна Ивановна**

к.психол.н., доцент кафедры

ФГБОУ ВО «Курский государственный медицинский
университет» Минздрава России (КГМУ)

Аннотация: Исследование посвящено теоретическому обзору предикторов самоповреждающего поведения. Автор выявил общие клинико-психологические аспекты – предикторы, непосредственно связанные с самоповреждением в младенческом возрасте, которые в дальнейшем могут применяться в качестве мишеней психотерапевтического воздействия, а также для составления клинико-психологического сопровождения.

Ключевые слова: самоповреждающее поведение, самоповреждение, предикторы самоповреждающего поведения, младенческий возраст, психосоматическое неблагополучие младенцев, диада «мать-ребенок».

**THEORETICAL ANALYSIS OF PREDICTORS
OF SELF-HARMING BEHAVIOR IN INFANCY**

Tishchenko Daria Evgenievna

student

Scientific supervisor: **Blum Anna Ivanovna**

Abstract: The study is devoted to a theoretical review of predictors of self-harming behavior. The author has identified common clinical and psychological aspects - predictors that are directly related to self-harm in infancy, which can later be used as targets for psychotherapeutic effects, as well as the compilation of clinical and psychological support for mothers whose children have self-harming behavior.

Keywords: self-harming behavior, self-harm, predictors of self-harming behavior, infancy, psychosomatic distress of infants, mother-child dyad.

Еще во второй половине 20 века актуализировалось изучение психосоматических расстройств, характерные для младенческого возраста. Возникновение, динамика, частота встречаемости таких расстройств зависит не только от пренатальных факторов, но и от клинико-психологических постнатальных. Первые месяцы жизни ребенка являются самым интенсивным периодом развития психики, физического здоровья, интеллекта и личности. Психосоматическое благополучие младенца непосредственно зависит от диады мать-ребенок. Мать выполняет основную роль во взаимодействии с ребенком. В процессе изучения влияния факторов, которые возникали в период созревания плода, исследователи опирались непосредственно на характер взаимодействия и взаимоотношений матери с ребенком. Ее психоэмоциональный фон, здоровье и специфика образа жизни и взаимодействия со средой - основные источники влияния на формирование ребенка. Для того, чтобы иметь возможность удовлетворять потребности младенца и обеспечить благоприятное взаимодействие, матери необходимо сформировать общение. Лисина М.И. выделила четыре критерия, на основании которых можно утверждать, что у младенца сформировалось общение с матерью:

1. Взгляд в глаза, который появляется примерно в конце третьей недели жизни и характеризует интерес, настроенность на коммуникацию.
2. Ответная улыбка на воздействия матери. Она появляется в конце первого месяца жизни и выражает удовольствие ребенка от общения.
3. Инициативная улыбка и оживление, которые младенец использует, чтобы привлечь внимание путем демонстрации своих учений и способностей.
4. Реакция на проявление внимания матери, проявляющаяся в стремлении ребенка удержать внимание и продлить эмоциональный контакт.

По мнению М.И. Лисиной, только присутствие всех четырех критериев свидетельствует о наличии общения. Проявление же отдельных признаков говорит о том, что общение еще только складывается.

Говоря о факторах психосоматического благополучия, сформированное общение является неотъемлемой их частью. После сформированного контакта в диаде матери и ребенка, мы можем рассуждать о понимании и

удовлетворении потребностей ребенка. В младенческом возрасте актуализируются базовые потребности, как физиологические, так и эмоциональные, которые будут отвечать за базовое чувство безопасности [1].

Потребность в безопасности является одной из основных потребностей человека, которая начинает проявляться уже в младенческом возрасте. Эта потребность связана с необходимостью чувствовать себя защищенным от физических и эмоциональных угроз.

У младенцев потребность в безопасности проявляется в нескольких аспектах:

1. **Физическая безопасность:** младенцы нуждаются в стабильной и безопасной среде, где они могут чувствовать себя защищенными от физических опасностей, таких как падения, удары и другие травмы. Это включает в себя обеспечение безопасного места для сна (например, детская кроватка), использование автокресел при перевозке ребенка и избегание опасных предметов в пределах досягаемости младенца.

2. **Эмоциональная безопасность:** младенцы также нуждаются в эмоциональной безопасности, которая обеспечивается стабильными и предсказуемыми отношениями с родителями или опекунами. Регулярный контакт с родителями, особенно в форме кормления, объятий и убаюкивания, помогает младенцам чувствовать себя защищенными и любимыми.

3. **Стабильность окружения:** младенцы также нуждаются в стабильности своего окружения. Они предпочитают предсказуемые и повторяющиеся действия, такие как регулярное кормление, купание и сон. Это помогает им чувствовать себя увереннее и безопаснее в своем мире [3].

4. **Чувство принадлежности:** младенцы также нуждаются в чувстве принадлежности к своей семье или группе. Это может включать в себя взаимодействие с другими членами семьи, игрушками и предметами, которые ассоциируются с их семьей или культурой.

Удовлетворение потребностей младенца с помощью матери начинается с самого рождения. В первые месяцы жизни младенец полностью зависит от матери в удовлетворении своих базовых потребностей, таких как питание, тепло и комфорт.

Базовое ощущение безопасности у младенца будет строиться на некоторых факторах:

1. Питание: Мать обеспечивает младенца питательными веществами через грудное молоко. Грудное вскармливание не только обеспечивает необходимые витамины и минералы, но и укрепляет связь между матерью и ребенком.

2. Тепло и комфорт: Мать обеспечивает младенцу тепло и комфорт, держа его на руках, обнимая и укрывая. Это создает чувство безопасности и защиты.

3. Чистота: Мать заботится о гигиене младенца, меняя ему подгузники, купая его и одевая чистую одежду.

4. Здоровье: Мать следит за здоровьем младенца, обращая внимание на любые признаки болезни или дискомфорта. Она также обеспечивает регулярные медицинские осмотры и прививки.

5. Эмоциональная поддержка: Мать обеспечивает младенцу эмоциональную поддержку, общаясь с ним, улыбаясь, разговаривая и играя. Это помогает младенцу развивать социальные навыки и формировать положительное отношение к миру.

6. Обучение: Мать учит младенца новым навыкам и умениям, таким как переворачивание, ползание и ходьба. Она также стимулирует его развитие, играя с ним и рассказывая истории.

Все эти действия помогают младенцу развиваться и расти, формируя основу для его будущего здоровья и благополучия.

Психоэмоциональное состояние матери играет важную роль в жизни младенца. Это связано с тем, что младенцы очень чувствительны к эмоциональному состоянию окружающих их людей, особенно матери [5].

1. Связь между матерью и младенцем: Исследования показывают, что младенцы способны воспринимать эмоциональное состояние матери и реагировать на него. Например, если мать испытывает стресс или тревогу, это может повлиять на поведение младенца, вызывая у него беспокойство или раздражительность. С другой стороны, если мать спокойна и счастлива, это может передаваться младенцу, делая его более расслабленным и довольным.

2. Развитие социальных навыков: Психоэмоциональное состояние матери также влияет на развитие социальных навыков младенца. Если мать часто улыбается, общается с младенцем и играет с ним, это способствует развитию его социальных навыков и способности взаимодействовать с окружающими.

3. Формирование привязанности: Психоэмоциональное состояние матери также влияет на формирование привязанности между ней и младенцем. Если мать часто обнимает, целует и ласкает младенца, это способствует формированию прочной связи между ними.

4. Поведение младенца: Психоэмоциональное состояние матери также может влиять на поведение младенца. Например, если мать часто раздражается или кричит на младенца, это может вызывать у него страх и беспокойство, что может привести к нарушению сна, питания и других функций организма.

Таким образом, психоэмоциональное состояние матери играет важную роль в жизни младенца, влияя на его физическое и психическое здоровье, социальное развитие и поведение [2]. Поэтому важно, чтобы мать старалась поддерживать свое психоэмоциональное состояние в равновесии, чтобы обеспечить оптимальное развитие своего младенца, сохраняла силы для собственного благополучия и дальнейшего взаимодействия с окружающей социальной средой.

Говоря о психосоматическом благополучии младенца, мы можем сделать вывод о том, что нормальное и благоприятное развитие ребенка напрямую зависит от матери, а именно: от установленного контакта с ребенком, поддержания взаимодействия, установления связи, реакции матери на сигналы ребенка, удовлетворение базовых потребностей, обеспечения чувства безопасности. Важно отметить неотъемлемую роль матери, а именно - её собственное психическое, физическое и эмоциональное благополучие, наличие опыта в воспитании и рождении детей, тип привязанности и т.д. Нездоровье матери в любом из вышеперечисленных аспектах могут быть основным предиктором психосоматического неблагополучия и стать основным фактором для формирования психосоматических расстройств младенца, которые в дальнейшем могут оказать негативное влияние на будущее ребенка.

Некоторые из возможных последствий включают:

1. Проблемы с физическим здоровьем: Исследования показывают, что дети, которые испытывали сильный стресс или неблагоприятные условия в раннем детстве, могут иметь повышенный риск развития различных физических заболеваний, таких как сердечно-сосудистые заболевания, диабет и аутоиммунные расстройства.

2. Психические расстройства: Дети, которые испытывают хронический стресс или неблагоприятные условия в раннем детстве, могут иметь повышенный риск развития психических расстройств, таких как депрессия, тревожность и посттравматическое стрессовое расстройство.

3. Социальные проблемы: Дети, которые растут в условиях недостатка любви, внимания и заботы, могут испытывать трудности в развитии социальных навыков и установлении здоровых отношений с другими людьми. Это может привести к проблемам в школе, на работе и в личной жизни

4. Нарушения развития: Неблагоприятные условия развития в раннем детстве могут привести к соматическим нарушениям, таким как задержка речи, проблемы с вниманием и концентрацией, а также поведенческие проблемы

5. Риск зависимостей: Дети, которые столкнулись с психосоматическим неблагополучием в раннем детстве, могут иметь повышенный риск развития зависимостей, таких как алкоголизм, наркомания и т.д.

Заинтересованность в исследовании ранних взаимоотношений матери и младенца всегда было актуально на протяжении всего развития психологии. Данная проблема освещалась разными исследователями-теоретиками и анализировалась в различных направлениях в психологии.

Сторонники психоаналитического подхода отразили исследования взаимодействия матери и ребенка. Так появилась теория объектных отношений Р.Шпица и М.Кляйн, а так же работы Д.В. Винникотта - знаменитого психоаналитика, который направил свой фокус исследований на детскую психиатрию и взаимодействие матери и младенца. Нельзя не упомянуть теорию привязанности Дж. Боули, которая иллюстрирует факторы формирования конструктивного взаимодействия, а так же отражает возможные нарушения в этом же взаимодействии между младенцем и матерью.

Обращаясь к отечественным психологам, важно отметить вклад в изучения развития психики младенца в культурно-исторической теории Л.С. Выготского, работы М.И.Лисиной по изучения генезиса взаимодействия в межличностных отношениях «мать-младенец». Данные теории стали неотъемлемой частью вклада в изучение взаимоотношений матери и младенца, а так же помогли выявить предикторы психосоматического неблагополучия.

Термин психосоматическое неблагополучие предполагает под собой наличие нарушений в физическом гомеостазе, связанных, непосредственно, с эмоциональным стрессом, а так же характеризующихся отсутствием объективных органических патологий. К проявлениям психосоматических нарушений относят аллергии неясного генеза, наблюдаемые в детской возрастной группе, ранние коли в животе, затрудненное дыхание (ранняя детская астма), самоповреждающее поведение, нарушения сна, пищевого поведения и т.д.

Теоретически предполагается, что эти симптомы являются реакцией на стресс. Потенциальные источники стресса у младенцев могут быть связаны непосредственно при нарушениях контакта в диаде матери и ребенка. Характеристики, свидетельствующие в пользу психосоматической основы симптомов, включают нечеткость симптомов, различную интенсивность, противоречивый характер и схему симптомов, наличие нескольких симптомов одновременно, хроническое течение при кажущемся хорошем самочувствии.

Психосоматические расстройства у детей имеют ту же природу, что и у взрослых. Разница лишь в том, что дети не всегда способны справиться со своими переживаниями, негативными эмоциями, чувством психического беспокойства или дискомфорта. В первую очередь, за удовлетворение потребностей будет отвечать мать ребенка.

Кроме того, маленькие дети даже не осознают, что с ними происходит, и не знают, как пожаловаться родителям и описать свое состояние. Младенцы могут давать сигналы матери, которые будут говорить о том, что их потребность не удовлетворена, а мать, в свою очередь будет распознавать сигналы и потребности, а дальнейшем удовлетворяя их. Удовлетворение потребностей ребенка играет ключевую роль в его развитии. Основные потребности младенца можно разделить на несколько категорий:

Физиологические потребности включают в себя питание, сон, тепло и безопасность. Если эти потребности не удовлетворяются, ребенок может испытывать стресс и дискомфорт, что негативно скажется на его здоровье и общем состоянии.

Эмоциональные потребности связаны с чувством любви, заботы и поддержки. Ребенок нуждается в том, чтобы его принимали таким, какой он есть, и чтобы ему уделяли внимание. Если эти потребности не

удовлетворяются, ребенок может стать замкнутым, тревожным или агрессивным.

Рассматривая тему удовлетворения потребностей, мы можем обозначить тот факт, что дети не в состоянии найти способы снять психологический стресс, к которым в таких случаях прибегают взрослые. В связи с этим психосоматические расстройства быстрее проявляются в детском возрасте. Депрессивное состояние, страх, тревога, напротив, рано или поздно проявляются на физическом уровне и приводят к закупоркам в организме, которые перерастают в стойкое заболевание какого-либо органа или части тела, которое впоследствии долгое время беспокоит ребенка.

Существуют кратковременные болезненные состояния, когда ребенок неосознанно запускает механизм, приводящий к дискомфорту и появлению болезненных симптомов каждый раз, когда он не может справиться с мучающей его проблемой. Таким образом, негативные ощущения могут продолжительное время сопровождать малыша, а его реакции соматизироваться. Кроме того, несмотря на то, что эмоции детей недолговечны, они очень интенсивны, особенно те, которые имеют негативное значение. В качестве выражения и соматизации данных негативных эмоций ребенок может проявить самоповреждающее поведение [6].

Таким образом, мы можем сделать вывод о том, что психосоматическое неблагополучие может рождаться в связи нарушенным контактом матери и ребенка. Основным источником удовлетворения потребностей в младенческом возрасте будет выступать мать. Многие исследователи зарубежной и отечественной психологии говорили о значимости исследования диады матери и младенца, так как контакт между матерью и ребенком является одним из самых важных аспектов развития и здоровья новорожденного. Это связано с тем, что контакт с матерью обеспечивает не только физическое выживание, но и эмоциональную стабильность, чувство безопасности и уверенности в окружающем мире. Кроме того, контакт с матерью помогает установить прочную связь между ними, которая будет влиять на отношения в будущем.

Изучение клинико-психологических аспектов взаимодействия матери и ребенка, а так же выявление предикторов самоповреждающего поведения важная тема для исследования и предотвращения нарушений в дальнейшем развитии ребенка.

Список литературы

1. Аверин, В.А. Детерминанты психического развития и структурная организация человека / В.А. Аверин // Ученые записки Санкт-Петербургского государственного института психологии и социальной работы. – 2012. – Т. 17. – № 1. – [С. 69–73].
2. Аверин, В.А. Психология детей и подростков: учебное пособие / В.А. Аверин – 2-е изд., перераб. – СПб.: Изд-во Михайлова В.А., 1998.
3. Агадзе, Н.В. Аутоагрессивные проявления у больных с аффективными синдромами / Н.В. Агадзе // Вопросы диагностики в судебнопсихиатрической практике. – М., 1990. – [С. 80–87].
4. Агадзе, Н.В. К проблеме типологии аутоагрессивных явлений у психически больных / Н.В. Агадзе // Первый съезд психиатров социалистических стран. Материалы / Ред. Г.В. Морозова. – М., 1987. – [С. 28–32].
5. Александер, Ф. Психосоматическая медицина. Принципы и практическое применение : пер. с англ. / Ф. Александер – М.: Изд-во ЭКСМО-Пресс, 2002.
6. Александров, Ю.И. Дифференциация и развитие / Ю.И. Александров // Теория развития: Дифференционно-интеграционная парадигма / сост. Н.И. Чуприкова. – М.: Языки славянских культур, 2009. – [С. 17–28].
7. Исаев, Д.Н. Психопатология детского возраста / Д.Н. Исаев. – СПб: СпецЛит, 2001.
8. Коробейников, И.А. Нарушения развития и социальная адаптация / И.А. Коробейников. – М.: ПЕРСЭ, 2002.

**ВЛИЯНИЕ ЗНАЧИМОГО ВЗРОСЛОГО В ДЕТСКОМ ВОЗРАСТЕ
НА ФОРМИРОВАНИЕ ЖИЗНЕННОЙ СТРАТЕГИИ ЛИЧНОСТИ,
ВЗГЛЯД ЧЕРЕЗ ПРИЗМУ ТРАНЗАКТНОГО АНАЛИЗА**

Серова Наталья Сергеевна

магистрант кафедры «Педагогика и психология»
Гуманитарно-педагогический институт
ФГБОУ ВО «Тольяттинский государственный университет»

Аннотация: В статье описываются главные аспекты влияния «значимого взрослого» в детском возрасте на формирование жизненной стратегии личности. Уделяется внимание основным положениям в изучении этого вопроса в отечественной науке, а также зарубежных исследованиях. Предпринята попытка рассмотреть влияние «значимого взрослого» с позиции транзактного анализа как одной из наиболее удачных концепций, применяемых для демонстрации взаимодействия «значимого взрослого» в детском возрасте с ребенком, а также освещения потенциальных аспектов влияния на последующий выбор жизненной стратегии личности.

Ключевые слова: «значимый взрослый», жизненная стратегия личности, транзактный анализ, эго-состояния, Взрослый, Родитель, Ребенок.

**INFLUENCE OF A SIGNIFICANT ADULT IN CHILDHOOD
ON THE FORMATION OF AN INDIVIDUALS' LIFE STRATEGY,
A VIEW THROUGH THE PRISM OF TRANSACTIONAL ANALYSIS**

Serova Natalia Sergeevna

Abstract: The article describes the main aspects of the influence of a "significant adult" in childhood on the formation of an individual's life strategy. Attention is paid to the main provisions in the study of this issue in domestic science, as well as foreign studies. An attempt is made to consider the influence of a "significant adult" from the position of transactional analysis as one of the most successful concepts used to demonstrate the interaction of a "significant adult" in

childhood with a child, as well as to highlight potential aspects of influence on the subsequent choice of an individual's life strategy.

Key words: "significant adult", life strategy of an individual, transactional analysis, ego states, Adult, Parent, Child.

Влияние «значимого взрослого», родителя или лица, его заменяющего, сложно переоценить. Свое первое знакомство с миром ребенок начинает именно со знакомства со «значимым взрослым».

Вопрос определения понятия «значимый взрослый» исследовался многими учеными. Так, например, в отечественной психологии этот феномен изучался Л.С. Выготским и А.Н. Леонтьевым. С точки зрения Л.С. Выготского «значимый взрослый» способствует развитию высших психических функций через совместную деятельность. Например, через взаимодействие с матерью, отцом или наставником ребенок осваивает новые знания и навыки, копирует модели поведения, а также реакции на те или иные события.

А.Н. Леонтьев брал за основу деятельность как ведущий фактор развития личности. И в этом контексте «значимому взрослому» отводится роль основного регулятора, направленного на структуризацию деятельности ребенка, его наставлению и поддержке, что в свою очередь способствует его дальнейшему психическому развитию.

В зарубежной психологии известны труды Дж. Боулби, в которых он подчеркивает, что взаимодействие со взрослыми, ухаживающими за ребенком, напрямую влияет на его эмоциональное и социальное развитие. Так дети, которые имели крепкую привязанность к родителям, оказывались более уверенными в себе и адаптивными.

Э. Эриксон, посвятивший свои исследования теории стадий психосоциального развития, также актуализирует важность поддержки «значимого взрослого» на этапах взросления личности и в моментах прохождения кризисных периодов ребенком. Так, например, на стадии подросткового возраста важна поддержка взрослого для формирования чувства идентичности [15].

Таким образом, взаимосвязь между влиянием «значимого взрослого» на формирование личности и выбором последующей жизненной стратегии проявляется через следующий ряд аспектов:

1. Эмоциональная поддержка.

Исследования показывают, что дети, имеющие положительные, поддерживающие отношения с родителями или другими «значимыми взрослыми», как правило, склонны к формированию более активной и позитивной жизненной стратегии. Например, подростки, получающие поддержку от родителей и наставников, чаще достигают успехов в учебе и профессиональной деятельности [12, 15]. Опыт показывает, что ребенок, знающий, что его любят и поддерживают, чаще стремится к достижению высоких целей.

2. Физическая поддержка.

Э. Берн в своей концепции транзактного анализа использует термин «поглаживания». Он отмечает, что физический контакт со «значимым взрослым» может приобретать разнообразные формы и имеет основополагающее значение в формировании его будущей стратегии взаимодействия в социальной среде [3, с. 11]. За «поглаживание» следует принимать как непосредственно физический контакт, такой как объятия, касания, ободряющие похлопывания и т.д., так и вербальное общение. При этом количество минимальных необходимых для благополучного и здорового функционирования «поглаживаний» для каждого человека индивидуально, что также следует учитывать при взаимодействии с ребенком.

3. Моделирование поведения.

Взаимодействуя со «значимым взрослым» и находясь с ним в непосредственном постоянном и тесном контакте, дети зачастую копируют не только его модели поведения, но также перенимают его ценности, стратегии достижения целей и реакции в стрессовых ситуациях. Так, например, родитель, демонстрирующий трудолюбие и честность, способствует формированию таких же качеств у своих детей и напротив, родитель, который в присутствии ребенка употребляет алкоголь, никотин, не соблюдает режим дня или использует в речи нецензурные выражения, будет способствовать тому, что для ребенка это будет являться своего рода разрешающим сигналом к подобному действию. Поведение родителя, особенно на раннем этапе взросления ребенка, имеет определяющее значение и будет влиять сильнее, чем сказанное об этом слово. Именно поэтому «значимому взрослому» важно следить за тем, чтобы его слова не расходились с действиями. Бесплезно запрещать ребенку делать что-либо, объясняя, что это плохо, если «значимый взрослый» сам делает запрещаемое действие в присутствии ребенка.

В концепции транзактного анализа подобные действия способствуют образованию так называемых «двойных посланий», ведущих к формированию «игр», подчиняющихся не общепринятым социальным, а индивидуальным программам, определяющим стратегию поведения [3]. Опасность здесь заключается в том, что подобное взаимодействие будет являться подменой реальной жизни и реальной близости со значимыми людьми.

4. Образование и наставничество.

«Значимые взрослые» такие, как родители, учителя, наставники предоставляют ребенку знания и навыки, необходимые для формирования целей и амбиций. Следует помнить, что поведение любого человека всегда исходит из позиции выживания и безопасности, не только физической, но и психологической. Часто родители, чувствуя, к примеру, ответственность за жизнь, здоровье и воспитание ребенка, стараются дать ему максимально много, но исходя из собственных предпочтений, нереализованных желаний, без учета мнения самого ребенка, что в дальнейшем неизбежно ведет к конфликтам, как во взаимоотношениях, так и к внутриличностному конфликту ребенка. Здесь, как и в медицине, основным принципом должно стать «не навреди», а для этого «значимый взрослый» должен обладать высоким уровнем эмоционального интеллекта и психологической грамотности, чтобы суметь отделить свои стремления, желания и эмоции от истинных потребностей и склонностей ребенка. Основная задача «значимого взрослого»- предоставить ребенку в первую очередь безопасность, а затем выбор из предлагаемых знаний, разрешить ему пробовать, ошибаться, изменять свое мнение и получать собственный жизненный опыт, который может отличаться от опыта «значимого взрослого». Такая модель поведения «значимого взрослого» всегда будет служить опорой для становления личности и способствовать выбору благополучной, здоровой жизненной стратегии.

5. Поиск баланса и принятие.

Чтобы стать полноценной здоровой личностью, необходимо учить ребенка смотреть на мир со всех сторон, не только с белых, но и с темных. Для этого важно, чтобы и родитель, или другой «значимый взрослый», также мог хорошо осознавать свои негативные эмоции такие, как агрессия, гнев, печаль, раздражение и уметь с ними справляться.

Концепция транзактного анализа служит хорошим помощником в этом, так как помогает мыслить структурно и смотреть на проблему как бы извне, рассматривая личностную структуру с позиции трех Эго-состояний- Родителя, Взрослого и Ребенка. Остановимся на каждом из них более подробно.

Эго-состояние Родителя включает в себе разного рода установки, убеждения и модели поведения, которые человек перенимает от своих родителей или других «значимых взрослых». Следует отметить, что Родитель может быть как критикующим, так и заботящимся. Таким образом, «значимый взрослый» оказывает непосредственное влияние на то, какой интроект будет заложен в Родителя ребенка, а те родительские послания, предписания и запреты, которые ребенок получит от него в детстве, окажут в последствии непосредственное влияние на выбор жизненной стратегии личности.

Эго-состояние Ребенка содержит в себе все чувства, интуицию, а также проявление творческих аспектов личности, сформированные в детстве. «Ребенок также существует в двух формах: как приспособившийся Ребенок и как естественный Ребенок» [3, с. 19]. В контексте выбора жизненной стратегии личности в данном случае речь будет идти о том, насколько тесно он будет связан с собственными желаниями человека, его творческими фантазиями и стремлениями.

Эго-состояние Взрослого связано с рациональной частью личности. Находясь во Взрослом эго-состоянии, человек способен к анализу происходящих ситуаций, а также к принятию решений на основе объективных фактов и информации. Сильная Взрослая часть личности будет способствовать выбору жизненной стратегии на основе постановки и достижения реалистичных целей и планирования.

Задача «значимого взрослого» сводится к тому, чтобы не только научиться управлять своими эго-состояниями, но и научить этому ребенка. Использование данной концепции во взаимодействии с ребенком, будет не только способствовать налаживанию коммуникации и доверительного контакта, но также закладывать основу к выбору здоровой жизнеутверждающей стратегии личности и во взрослом возрасте при взаимодействии в социальной среде.

Каждый человек в течение дня может пребывать в одном из этих трех Эго-состояний попеременно в зависимости от ситуации. Положительным

аспектом здесь является то, что человек может самостоятельно отслеживать и контролировать, в каком из эго-состояний он сейчас находится и в соответствии с этим выбирать наиболее благоприятную модель поведения.

Опыт наблюдения за детьми, а также информация, полученная с помощью бесед во время психологических консультаций с клиентами, показывает, что то, какую стратегию выбирает «значимый взрослый» в отношении ребенка, в дальнейшем формирует его отношение к себе и к окружающим. Например, если ребенка стыдили за плохие оценки, за ошибки и провинности, по мнению «значимого взрослого», это впоследствии формировало в нем чувство вины, которое зачастую затем оказывало влияние на выбор стратегии поведения во взрослом возрасте. Такой человек чаще всего впоследствии занимал жертвенную, зависимую позицию и при любом негативном опыте начинал чувствовать себя неполноценным. Если «значимый взрослый» был слишком строг в воспитании ребенка, использовал жесткие рамки и запреты, у ребенка присутствовал страх наказания, это способствовало тому, что ребенок в детстве предпочитал подавлять свой гнев, боясь быть наказанным. В большинстве случаев в дальнейшем это выражалось в том, что такой человек чаще всего был склонен впадать в разного рода зависимости, а также повышался риск самоповреждающих действий, особенно в подростковом возрасте.

Таким образом, мы видим, что «значимый взрослый» оказывает непосредственное влияние на формирование личности в детском возрасте и последующем выборе жизненной стратегии.

Взаимодействуя с ребенком, «значимому взрослому» всегда следует учитывать как свои собственные личностные особенности, так и личностные особенности ребенка, а также обращать внимание на его персональные потребности и желания самого ребенка, оказывать ему всестороннюю необходимую поддержку-физическую, эмоциональную, образовательную.

Список литературы

1. Берн Э. Введение в психиатрию и психоанализ для непосвященных: Главная книга по транзактному анализу; [перевод с английского А.И. Фет]. - Москва: Эксмо, 2022.- 464 с. Легенды психологии. Эрик Берн.

2. Берн Э. За пределами игр и сценариев; пер. с англ. Герасимчик Ю.И. - 2-е изд.- Минск: Попурри, 2008.- 464 с.
3. Берн Э. Игры, в которые играют люди. Люди, которые играют в игры; [пер. с англ. Грузберга А.]. - М.: Эксмо, 2008.- 576 с.- Психология общения.
4. Берн Э. Трансакционный анализ и психотерапия. Пер. с англ.- СПб., издательство Братство, 1992.- 224 с.
5. Боулби Дж. Детям — любовь и заботу // Лишенные родительского попечительства / Под ред. В.С. Мухиной. М., 1991- 1* См.: Bowlby J. Forty-four juvenile thieves: their characters and home life // International Journal of Psycho-Analysis. 1944 25 P 19—52.
6. Боулби Дж. Привязанность. Перевод с английского Григорьевой Г.Н. и Бурменской Г.В. Общая редакция и вступительная статья кандидата психологических наук Бурменской Г.В., МОСКВА 2003. <http://nkozlov.ru/library/psychology/d4590/>.
7. Боулби Дж. Привязанность и утрата. Пер. с англ. под ред. Л.Ф. Обуховой. М.: Педагогика, 1999. 398 с.
8. Выготский, Л.С. Психология развития. М.: Педагогика, 1984. 432 с.
9. Гуцин М.В. Трансактный анализ как метод формирования коммуникативной культуры обучающихся в системе профессионального образования / Гуцин М.В., Киреев О.А. – Текст: непосредственный // Педагогическое мастерство: материалы XXVI Междунар. науч. конф. г. Казань, апрель 2022 г. – Казань: Молодой ученый, 2022.- С. 31-37. - URL: <https://moluch.ru/conf/ped/archive/434/17068/>.
10. Леонтьев А.Н. Деятельность. Сознание. Личность. М., 1975. 107 с.
11. Стюарт И. Джоинс В. Современный транзактный анализ. Пер. с англ. Касьянова Д. -СПб.: Метанойя, 2017.-444 с. с ил.
12. Шпрангер, Ю.В. Формирование личности в процессе социализации. Пер. с нем. под ред. Петровского В.А. М.: Прогресс, 1991. 368 с.
13. Штайнер К. Сценарии жизни людей. - СПб.: Питер, 2023.- 416 с.: ил.- Серия Психология.The Best.
14. Шустов Д. Руководство по клиническому транзактному анализу. – М.: Когито-Центр, 2020. – 336 с.
15. Эриксон, Э. Детство и общество. Пер. с англ. Анишковой В.П. СПб.: Питер, 2000. 384 с.

**СЕКЦИЯ
ФИЛОЛОГИЧЕСКИЕ
НАУКИ**

**ЯЗЫКОВЫЕ И КУЛЬТУРНЫЕ ОСОБЕННОСТИ
ПЕРЕВОДА МЕДИЦИНСКОЙ ТЕРМИНОЛОГИИ
С АНГЛИЙСКОГО ЯЗЫКА НА РУССКИЙ**

Гущина Нелли Владимировна

магистрант

Научный руководитель: **Демидкина Дарья Александровна**

к.ф.н., доцент

ФГБОУ ВО «КГЭУ»

Аннотация: В статье рассматриваются основные языковые и культурные особенности, возникающие при переводе медицинской терминологии с английского языка на русский. Анализируются проблемы лексического соответствия, калькирования и заимствования терминов, а также влияние культурных и профессиональных контекстов на восприятие переведенных текстов. Представлены подходы к решению типичных трудностей, а также рекомендации по улучшению качества перевода.

Ключевые слова: медицинская терминология, перевод, английский язык, русский язык, лексические особенности, культурные различия.

**LINGUISTIC AND CULTURAL PECULIARITIES OF TRANSLATING
MEDICAL TERMINOLOGY FROM ENGLISH INTO RUSSIAN**

Gushchina Nelly Vladimirovna

Scientific advisor: **Demidkina Daria Alexandrovna**

Abstract: The article deals with the main linguistic and cultural peculiarities arising when translating medical terminology from English into Russian. It analyses the problems of lexical correspondence, calcification and borrowing of terms, as well as the influence of cultural and professional contexts on the perception of translated texts. Approaches to solving typical difficulties are presented, as well as recommendations for improving the quality of translation.

Key words: medical terminology, translation, English, Russian, lexical features, cultural differences.

Введение

Современная медицина характеризуется активным использованием международных научных публикаций, инструкций и документов, значительная часть которых представлена на английском языке. В связи с этим высококачественный перевод медицинской терминологии играет ключевую роль в обеспечении точного и эффективного общения между специалистами. Неверный или некорректный перевод может повлечь за собой серьезные последствия как для клинической практики, так и для восприятия информации пациентами.

Особенностью перевода медицинских текстов является их высокая специализация, требующая от переводчика не только глубоких знаний языка, но и понимания медицинской тематики, а также учета культурных различий между странами. В данной статье рассмотрены основные проблемы перевода медицинской терминологии с английского языка на русский, а также подходы к их решению.

1. Лексические особенности перевода медицинских терминов

Медицинская терминология обладает рядом уникальных характеристик, которые осложняют процесс перевода:

1. **Полисемия и омонимия.** Некоторые медицинские термины могут иметь несколько значений в зависимости от контекста [2].

2. **Калькирование и заимствование.** Часто используются прямые заимствования из английского языка, что может приводить к терминам, не всегда понятным русскоязычному специалисту (табл.1). Например:

- Hypertension → «гипертензия» (заимствование).
- Heart failure → «сердечная недостаточность» (калькирование).

Таблица 1

Примеры заимствованных и калькированных терминов

Английский термин	Перевод на русский	Тип перевода
Hypertension	Гипертензия	Заимствование
Heart failure	Сердечная недостаточность	Калькирование
Blood pressure monitor	Тонومتر	Семантический

3. **Ложные друзья переводчика.** Это слова, которые выглядят одинаково в обоих языках, но имеют разное значение. Например:

– Intoxication — в английском означает «отравление», а не «интоксикацию» в привычном русском понимании.

2. Влияние культурных и профессиональных контекстов

Перевод медицинских текстов требует учета различий в профессиональных традициях и культурных особенностях. Например:

– В англоязычных странах термин «family physician» широко используется для обозначения врача общей практики, в то время как в российской медицинской практике этот термин имеет более узкое применение [3].

– Форматы медицинских заключений и отчетов могут отличаться: в английских текстах преобладает структура, направленная на точность и краткость, в то время как в русском языке часто присутствуют более развернутые формулировки (табл.2).

Таблица 2

Сравнение структур медицинских отчетов

Английский текст:	Русский текст:
1. Patient information	1. Сведения о пациенте
2. Diagnosis	2. Диагноз
3. Treatment plan	3. План лечения
4. Recommendations	4. Рекомендации врача

3. Типичные трудности и ошибки в переводе

1. **Неточные эквиваленты.** При отсутствии прямого соответствия между терминами переводчик вынужден подбирать ближайший аналог, что может исказить смысл.

2. **Отсутствие учета контекста.** Термин «pressure» может означать «давление», но в контексте «pressure sore» переводится как «пролежень».

3. **Избыточная калькация.** Например, термин «acute abdomen» некорректно переводится как «острый живот», хотя правильный вариант — «острая абдоминальная патология» [3].

4. Подходы к улучшению перевода медицинской терминологии

1. Использование глоссариев и специализированных словарей.

Наличие единых терминологических баз данных помогает избежать ошибок.

2. Контекстуальный анализ. Переводчик должен учитывать не только лексическое значение слова, но и его контекст.

3. Сотрудничество с медицинскими специалистами. Консультации с экспертами позволяют уточнить значение и корректность переведенных терминов.

4. Применение автоматизированных систем перевода. Современные САТ-системы (Computer-Assisted Translation) ускоряют процесс перевода и обеспечивают терминологическую согласованность [5].

Заключение

Перевод медицинской терминологии с английского языка на русский требует не только глубокого знания языка, но и понимания культурных и профессиональных особенностей. Основные проблемы связаны с лексическими несоответствиями, ложными друзьями переводчика и отсутствием стандартных эквивалентов [1]. Решением данных трудностей может стать использование глоссариев, применение контекстуального анализа и привлечение медицинских специалистов. Высококачественный перевод способствует эффективной коммуникации между специалистами и повышает доступность медицинской информации для пациентов [4].

Список литературы

1. Кузнецов А.В. / Основы медицинского перевода / Логос. 2020. Т. 15. № 2. С. 34-45.
2. Baker M. / In Other Words: A Coursebook on Translation / Routledge. 2018. С. 78-89.
3. Левицкая Т.Р., Фитерман А.М. / Теория и практика перевода / Высшая школа. 2019. Т. 12. № 4. С. 102-110.
4. Medical Translation: Theory and Practice / Wiley. 2021. С. 47-58.
5. Корниенко О.С. / Ложные друзья переводчика в медицинских текстах / Наука. 2020. Т. 18. № 1. С. 22-30.

**СЕМИОТИКА ГОРОДА В РОМАНЕ
ЮРИЯ БУИДЫ «ПРУССКАЯ НЕВЕСТА»**

Флягина Елизавета Алексеевна

студент

Научный руководитель: **Черняков Алексей Николаевич**

к.фил.н., доцент

Балтийский федеральный университет им. Иммануила Канта

Аннотация: В «Прусской невесте» образ города-Знаменска формируется как синтез персонажей и топонимики, где исторические события, легенды, мифы и библейские мотивы непрерывно накладываются друг на друга, создавая уникальное семиотическое пространство. Это пространство является как реалистическим отражением реального Знаменска, так и фантазийным миром, существующим в памяти и воображении автора.

Ключевые слова: Юрий Буйда, «Прусская невеста», Калининградская область, Кёнигсберг, миф, пространство, фольклор, легенды, реализм, семиотика, топонимика.

**SEMIOTICS OF THE CITY
IN YURI BUIDA'S NOVEL «THE PRUSSIAN BRIDE»**

Flyagina Elizaveta Alekseevna

Scientific supervisor: **Chernyakov Alexey Nikolaevich**

Abstract: In «The Prussian Bride» the image of the city of Znamensk is formed as a synthesis of characters and toponymy, where historical events, legends, myths and biblical motifs are continuously superimposed on each other, creating a unique semiotic space. This space is both a realistic reflection of the real Znamensk and a fantasy world existing in the memory and imagination of the author.

Key words: Yuri Buida, «The Prussian Bride», Kaliningrad region, Königsberg, myth, space, folklore, legends, realism, semiotics, toponymy.

Доклад посвящен анализу семиотического пространства книги Юрия Буйды «Прусская невеста». Роман впервые вышел в свет в 1998 году и почти сразу последовало несколько переизданий: его перевели на иностранные языки — французский, эстонский, польский, венгерский и другие. Книга-город состоит из рассказов, которые взаимосвязаны друг с другом единым хронотопом и комплексом героев. Имея право на существование по отдельности, вместе они составляют полноценный образ населенного пункта, уже не прусского, но еще не советского. Особенность семиотики Калининградской области заключается в том, что это — пространство-палимпсест.

Знаменск — родной город писателя. Юрий Буйда родился в Калининградской области всего спустя девять лет после окончания Великой Отечественной войны, и, хоть старожилы немного говорили с ним об истории Велау в частности и Кёнигсберга в целом, юный Буйда яростно интересовался прошлым своей малой родины. Не зная место, он пытается угадать его, строя миф, используя при этом фольклор и библейские мотивы. *«Трудно написать роман о стране, где нет теней, нет древностей, нет тайны, нет ничего привлекательного, как и отталкивающего ложного, да и вообще ничего нет...»*. Именно так, казалось мне, обстоит дело и на моей обожаемой родине. Там, где я родился. Тени и тайны принадлежали чуждому миру, канувшему в небытие» [1, с. 13]. Поэтому пространство «городка» (в тексте нет конкретного географического названия, есть лишь абстрактные) — это пространство мифа. Его символизирует «прусская невеста» — своеобразный ангел-хранитель древнего города-крепости Кенигсберга («Королевской горы») — девушка, лежащая в гробу, образ которой, состоящий поначалу из плоти и крови, в мгновение превращается в пыль, — а венчает его мотылек — «черная бабочка сновидений», символ бессмертной жизни, стремления к свету: сакральной мудрости, сокрытой во тьме.

Реальное пространство превращается в таинственную «гдетию», которую населяют самые разные жители: карлики и великаны, красавцы и уроды, правдолюбцы и лжецы, таинственные пришельцы и задержавшиеся на Земле мертвецы. Большинство героев объединяет один и тот же путь: в первые волны переселения они едут с Востока на Запад в земли, где поверх истории Кенигсберга пишут историю Калининграда, поверх Велау — Знаменска, поверх Тильзита — Советска. Однако здесь же, вопреки всему,

продолжает существовать, например, Фридландское шоссе. А герои, приехав в городок, уже не могут оставаться теми, кем были. Они получают прозвища: «магнитная», располагающая всех Евдокия Евгеньевна становится Евой Евой (отсылка на библейское имя первой женщины), Катерина Ивановна – Синдбадом Мореходом, а Адольф Иванович – просто Кальсонычем. Также в семиотическом пространстве существуют Общая Лиза, Катька Одиночка, Ванда Банда и другие.

Буйда играет с устным народным творчеством, поэтому рассказы напоминают своего рода гибрид «реалистического» и «фантазмагорического» [1, с. 321]. Так, например, в главе «Отдых на пути в Индию», писатель рассказывает о самом большом в мире теплоходе «Генералиссимусе», экипаж которого решил сделать последний привал в порту городка на берегу Балтийского моря, а, отчалив, забрал с собой всех городских детей, очарованных музыкой корабельного оркестра. Здесь автор обыгрывает сразу две легенды: о гамельнском крысолове и о корабле призраке (когда «Генералиссимус» удалось догнать, нашли лишь его «проржавевший корпус» [1, с. 22].

В главе «Пятьдесят два буковых дерева» в Лене Засс, жене героя, которая по слухам была *«удивительно, необыкновенно красива, и потому-то Август (ее муж) и не позволяет ей показываться на людях»* [1, с. 61], воплощает образ Елены Прекрасной. Автор доносит до читателя мысль, что красота – это тайна, которую нельзя угадывать, потому что тогда она исчезнет (ведь фрау Засс умирает вскоре после того, как рассказчик видит ее силуэт со спины), а также поднимает вопрос наложения телесного на нетелесное: *«сосуд она, в котором пустота, или огонь, мерцающий в сосуде?»* [1, с. 62].

Другой легендарный персонаж, о котором иносказательно говорит Буйда – это Синдбад Мореход. Только в рассказах это вовсе не купец-мореплаватель, а бедная старуха, получившая свое прозвище за то, что *«с утра пораньше с мешком за плечами она отправлялась за город в поисках бутылки, валявшихся по кюветам»* [1, с. 231]. После смерти старухи, в ее доме находят восемнадцать тысяч двести пятьдесят два листа, на каждом из которых одни и те же строки Пушкина: «Я вас любил...». Почти на всех – дата, на некоторых пометки с важными событиями, произошедшими в этот день, и лишь на последнем не стоит число: *«время не властно не только над вечностью поэзии, но даже над вечностью нашей жалкой жизни...»*

[1, с. 364]. Но почему именно это стихотворение выбирает старуха Синдбад Мореход? Почему именно его автор вручает своему персонажу? Тема любви является одной из ведущих в сборнике. Герои борются с ней, но все равно жаждут этих чувств. У Буйды любовь идет рука об руку со смертью, ведь, по словам самого автора: *«между живыми и мертвыми существуют отношения любви как высшее проявление памяти»* [1, с. 13].

Таким образом, в сборнике рассказов «Прусская невеста» как в книге-городе образ места складывается из образов героев и персонажей, истории которых отсылают читателя к легендам, мифам, сказкам, библейским сказаниям и так далее, и из единой топонимики, заключающей в себе постоянное наложение прошлого на настоящее. Этот город обладает своим неповторимым семиотическим пространством, которое, с одной стороны, отражает факты и является двойником реального Знаменска или Калининграде, а с другой – описывает город, который существует только в воспоминаниях и фантазиях автора.

Список литературы

1. Буйда Ю. Прусская невеста. М.: Эксмо, 2015. 704 с.
2. Славникова О. Обитаемый остров. [рец.: Юрий Буйда. Прусская невеста. Рассказы. – М.: Соло; Новое литературное обозрение, 1999. – 320 стр. // Новый мир. – 1999. – № 9.

**ЯЗЫКОВАЯ КАРТИНА МИРА
В РАМКАХ МЕДИАДИСКУРСА**

Щербакова Александра Александровна

студент 3 курса, напр. подготовки 45.04.01

направленность «Русский язык в современном мире»

Научный руководитель: **Сегал Наталья Александровна**

д.филол.н., доцент

ФГАОУ ВО «Крымский федеральный университет

им. В.И. Вернадского»

Аннотация: Данная статья посвящена исследованию роли медиадискурса в формировании языковой картины мира. Рассматриваются различные научные подходы к пониманию языковой картины мира и ее значения в социокультурной жизни. Особое внимание уделяется тому, что медиатексты отражают особенности национальных языков и культур, передают идеологическую и национально-культурную специфику, а также фиксируют и отражают новые понятия и идеологемы.

Ключевые слова: медиатекст, массмедиа, медиадискурс, СМИ, языковая картина мира.

**THE LINGUISTIC PICTURE OF THE WORLD
IN THE FRAMEWORK OF MEDIA DISCOURSE**

Shcherbakova Alexandra Alexandrovna

Scientific adviser: **Segal Natalia Alexandrovna**

Abstract: This article is devoted to the study of the role of media discourse in the formation of a linguistic picture of the world. Various scientific approaches to understanding the linguistic picture of the world and its significance in socio-cultural life are considered. Special attention is paid to the fact that media texts reflect the peculiarities of national languages and cultures, convey ideological and national-cultural specifics, as well as fix and reflect new concepts and ideologies.

Key words: media text, mass media, media discourse, mass media, linguistic picture of the world.

На сегодняшний день медиа оказывает большое влияние на общественное сознание. Не стоит отрицать тот факт, что благодаря работе СМИ, формируется, дополняется, корректируется и конкретизируется картина мира.

Массмедиа, по мнению американского культуролога А. Моль, «контролируют всю нашу культуру, пропуская её через свои фильтры, выделяют отдельные элементы из общей массы культурных явлений и придают им особый вес» [8, с. 26].

Медиатексты насыщены культурозначимой информацией, так как в них фиксируются и отражаются как общие, так и специфические особенности функционирования национальных языков и культур. Будучи продуктом разных социально-культурных групп, позволяют рассмотреть языковую картину мира, так как тесно связан с ней.

Они отражают множество различных интерпретаций, передают идеологическую и национально-культурную специфику. В них фиксируются и отражаются новые понятия и идеологемы. Кроме того, под влиянием различных факторов трансформируются или совершенствуются устаревшие, устоявшиеся в сознании образы, символы и т.д.

В современном мире именно медиатекст считается той системой, с помощью которой формируется языковая картина мира в индивидуальном или массовом сознании. Собственно, когнитивное освоение реальности во многом зависит от тех версий и интерпретаций, которые производятся и распространяются по каналам массовой коммуникации.

Медиатекст является основным инструментом формирования лингвистического образа действительности и всегда отражает специфику национальных представлений.

Одним из приоритетных в исследовании медиадискурса стал когнитивный подход: масс медиа, вследствие своей связующей функции, не только отражают события реальной действительности, но и интерпретируют их, создавая особую картину мира.

В последние годы понятие языковой картины мира все более активно употребляется и разрабатывается в научных языковедческих исследованиях самой обширной направленности.

Средства массовой информации играют важную роль в формировании языковой картины мира, создавая определенные стереотипы и представления. Исследователи по-разному подходят к рассмотрению языковой картины мира. Одни берут за исходное понятие язык, а другие культуру.

Понятие языковой картины мира с одной стороны восходит к идеям В. фон Гумбольдта [3, с. 43], с другой стороны к идеям называемой гипотезе лингвистической относительности Сепира-Уорфа [11, с. 39].

По мнению Г.А. Брутяна, языковая картина мира - «это знание, закрепленное в словах и словосочетаниях конкретных языков» [2, с. 110], то есть языковые единицы формируют определенное отношение у человека к окружающему миру.

Согласно научным взглядам Ю.Д. Апресян «каждый естественный язык отражает определенный способ восприятия и организации мира» [1, с. 87]. Иначе говоря, в каждом языке есть определенная система взгляда на мир, и она является обязательной для носителя данного языка.

В.Н. Манакин считает, что языковая картина мира - «это отраженный средствами языка образ сознания -реальности.» [7, с. 28]. Е.С. Яковлева под языковой картиной мира понимает «своего рода мировидение через призму языка» [12, с. 49]. М.В. Пименова под языковой картиной мира понимает «совокупность знаний о мире, которые отражены в языке, а также способы получения и интерпретации новых знаний» [9, с. 125].

Следовательно, можно прийти к выводу, что языковая картина мира «хранит национально-маркированные представления, закреплённые в обществе» [10, с. 55], т.е. можно говорить о том, что языковая картина мира отражает не только особенности восприятия действительности носителем языка, но и передает устоявшиеся, маркированные на предыдущих этапах развития восприятие реальности.

Собственно, таким образом, исследование языковой картины мира происходит в двух направлениях: в анализе лексики языка и оформлении системы представлений, отраженных в этом языке [4, с. 9].

Согласно исследованию, проведенному Британским социологом Никласом Луманом, медиадискурс может формировать определенные нормы и ценности, а также оказывать влияние на политические и социальные процессы в обществе [5, с. 58]. Таким образом, языковая картина мира, которую формирует медиадискурс, играет важную роль в социокультурной жизни.

Важнейшим компонентом медиалингвистики является рассмотрение текстов массовой информации в когнитивно-культурологическом аспекте.

Медиадискурс - это особый вид общения, который формирует языковую картину мира у людей. Он включает в себя использование различных языковых средств и техник с целью воздействия на аудиторию и формирования определенных представлений об окружающем мире. В рамках медиадискурса языковая картина мира может быть сконструирована и искажена с помощью различных приемов и манипуляций.

В целом, медиадискурс играет важную роль в формировании языковой картины мира у людей. Он не только информирует и развлекает, но и влияет на наше мировоззрение и представления об окружающем мире.

Таким образом, изучая медиадискурс, можно больше узнать о специфике культуры данного языка, а именно о стереотипных образах, сложившихся и укоренившихся в конкретном языке. Медиа могут создавать определенные представления о людях, событиях и явлениях, формируя у аудитории определенное мировоззрение и предпочтения. Медиадискурс оказывает значительное влияние на формирование языковой картины мира у людей, определяя их представления и оценки окружающей действительности.

Список литературы

1. Апресян Ю.Д. Образ человека по данным языка: попытка системного описания // Вопросы языкознания. - 1995. - № 1. - С. 187.
2. Брутян Г.А. Язык и картина мира // НДВШ, философские науки. - 1973. - № 1. - С. 108-111.
3. Гумбольдт В. фон. Язык и философия культуры. - Москва : Прогресс, 1985. - 451 с.
4. Кумахова М.З. Языковая картина мира как объект лингвокультурологии // Кабардино-Балкарский государственный университет им. Х.М. Бербекова. Серия: Лингвистика и межкультурная коммуникация. - 2017.- Т. 15, № 2. - С. 5-20.
5. Луман Н. Общество как социальная система. Пер. с нем. А. Антоновского. - Москва : Издательство "Логос", 2004. - 232 с.
6. Майерс Д. Социальная психология. - Санкт-Петербург : Питер, 2015. - 793 с.

7. Моль А. Социодинамика культуры. Москва : КомКнига, 2005. - 45 с.
8. Пименова М.В. Концепт "мысль" в наивной картине внутреннего мира // Этногерменевтика: некоторые подходы к проблеме. - Кемерово, 1999. - 153 с.
9. Сегал Н.А., Мартынюк А.Я. Концепт ветер в русскоязычных медиатекстах // Вестник Московского государственного областного университета. Серия: Русская филология. - 2017. - № 5. - С. 51–57.
10. Сепир Э. Избранные труды по языкознанию и культурологии. - Москва, 1993. - 656 с.
11. Сеченов И.М. Психология поведения : избранные психологические труды / И.М. Сеченов; под ред. М.Г. Ярошевского. - Москва : Московский психолого-социальный институт; Воронеж : МОДЭК, 2005. - 320 с.
12. Яковлева Е. С. Объективная картина мира в познании и языке. - Москва : Наука, 1990. - 103 с.

© А.А. Щербакова, 2024

СЕКЦИЯ ИНФОРМАТИКА

**ПРИМЕНЕНИЕ АЛГОРИТМА LEAST CONNECTION
ДЛЯ УЛУЧШЕНИЯ ОБРАБОТКИ ЗАЯВОК В УСЛОВИЯХ
НЕРАВНОМЕРНОЙ ИНТЕНСИВНОСТИ РАБОТЫ
ПРОГРАММИСТОВ**

Константинов Владислав Дмитриевич

студент

ФГБОУ ВО «Московский авиационный институт
(национальный исследовательский университет)»

Аннотация: В статье рассматривается применение алгоритма LeastConnection для оптимизации обработки заявок в условиях неравномерной интенсивности работы программистов. Имитационное моделирование показывает, что LeastConnection значительно улучшает производительность системы по сравнению с другими алгоритмами балансировки нагрузки. Результаты могут быть полезны для IT-компаний, стремящихся повысить эффективность работы.

Ключевые слова: алгоритм LeastConnection, обработка заявок, неравномерная интенсивность работы, имитационное моделирование, балансировка нагрузки, оптимизация процессов, IT-компания.

**APPLICATION OF THE LEAST CONNECTION ALGORITHM
FOR IMPROVING REQUEST PROCESSING IN CONDITIONS
OF UNEVEN WORK INTENSITY OF PROGRAMMERS**

Konstantinov Vladislav Dmitrievich

Abstract: In the article, the application of the LeastConnection algorithm for optimizing request processing in conditions of uneven work intensity among programmers is considered. Simulation modeling shows that LeastConnection significantly improves system performance compared to other load balancing algorithms. The results can be useful for IT companies aiming to enhance work efficiency.

Key words: LeastConnection algorithm, application processing, uneven work intensity, simulation modeling, load balancing, process optimization, IT company.

Современные IT-компании стремятся повысить эффективность бизнес-процессов, таких как разработка и тестирование ПО. Одним из перспективных инструментов для этого является имитационное моделирование. Оно позволяет анализировать «что-если» сценарии, оценивать эффективность стратегий управления и адаптировать бизнес-процессы, экономя на реорганизации рабочих процессов [1].

Все процессы в IT-компании в общем случае можно представить как многоканальные системы, где количество каналов обозначим как m , а интенсивности обработки каждого канала — как μ_i , где $i=1, \dots, m$.

Схема переходов состояний представлена на рисунке 1.



Рис. 1. Граф работы системы независимых каналов обслуживания с индивидуальными интенсивностями обслуживания

S_0 — система свободна, т. е. канал не занят, очереди нет;

S_1 — одна заявка в системе, один канал занят ее обслуживанием;...

S_m — все каналы заняты; ...;

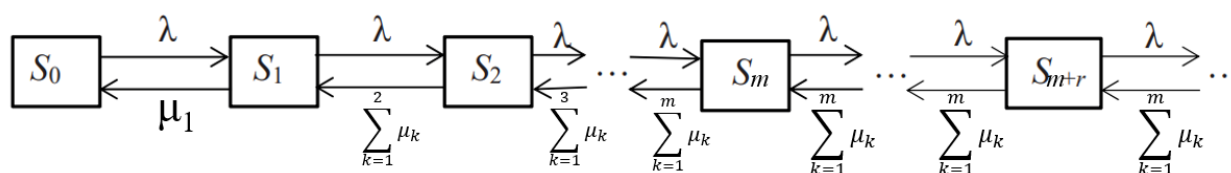
S_{m+1} — все каналы заняты; одна заявка в очереди ...;

S_{m+r} — все каналы заняты; r заявок в очереди ...;

Для описания динамики переходов состояний системы массового обслуживания используются уравнения Колмогорова [2, с. 45].

В ходе моделирования бизнес-процессов в IT-компании выявилась необходимость улучшения текущей организации работы. Это привело к изучению алгоритмов балансировки нагрузки, одним из которых является

алгоритм LeastConnection. Этот метод направляет новую заявку в канал с наименьшим количеством активных заявок, что позволяет равномерно распределять нагрузку и избегать перегрузки отдельных каналов.

Если несколько каналов имеют одинаковое количество заявок, приоритет отдается каналу с наибольшей интенсивностью обработки. Таким образом, алгоритм выполняет два этапа: сначала выбирает каналы с наименьшей загрузкой, а затем из них — канал с наибольшей интенсивностью обработки, что обеспечивает максимально быструю обработку заявок [3].

Каждый индекс μ_k при переходе системы указывает на канал, который имеет наивысший ранг по скорости обработки среди доступных на данном этапе. Этот процесс можно рассматривать как ранжирование интенсивностей обработки каналов, где на каждом шаге выбирается канал с максимальной интенсивностью из оставшихся. Математически интенсивность перехода из состояния S_k в состояние S_{k+1} это можно описать так:

$$\mu_k = \max_{i \in \min(L)} \mu_i, \quad (1)$$

где L количество заявок в обработке в каждом канале.

То есть, из каналов с минимальной длиной очереди выбирается тот, у которого максимальная интенсивность обработки μ_k .

где $\mu_{\text{общ}}$ есть сумма интенсивностей по всем серверам обработки каналов:

$$\mu_{\text{общ}} = \sum_{i=1}^m \mu_i \quad (2)$$

Смоделированная система до оптимизационных мероприятий представлена на рисунке 2.



Рис.

2. Имитационная модель независимых бизнес-процессов IT-компании

В данной модели сгенерированные системой заявки поступают в общую очередь. Если какой-либо канал обслуживания свободен, заявка направляется на обслуживание. Блок «Output Switch» определяет, какой именно канал займется обслуживанием текущей заявки, примитивно выбирая первый незанятый канал. В результате моделирования был получен график зависимости коэффициента загрузки каждого канала обслуживания от времени. Результаты представлены на рисунке 3.

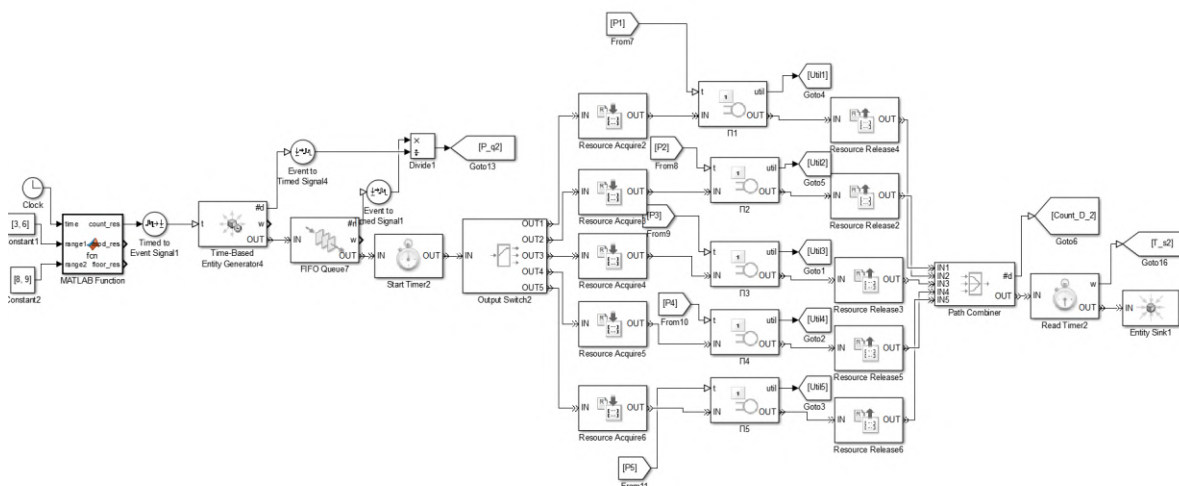

Рис. 3. График зависимости коэффициента загрузки каналов от времени до применения алгоритма LeastConnect

Из графика видно, что некоторые каналы, обладающие более высокой скоростью обработки заявок, начинают простаивать. В то же время медленные каналы обслуживания становятся перегруженными, что наглядно демонстрируется на примере «Программиста 2».

В измененной модели был интегрирован блок «Matlab Function», который принимает на вход скорости работы каждого канала и отслеживает их занятость. Этот блок выполняет циклический обход всех каналов, определяет наименее загруженный канал и, если он свободен, запоминает его. Затем он сравнивает запомненный элемент с оставшимися каналами. Индекс канала с наименьшей интенсивностью передается в блок, который решает, куда направить заявку. Данный блок встроен между блоком «Output Switch» и генератором заявок, как показано на рисунке 4.

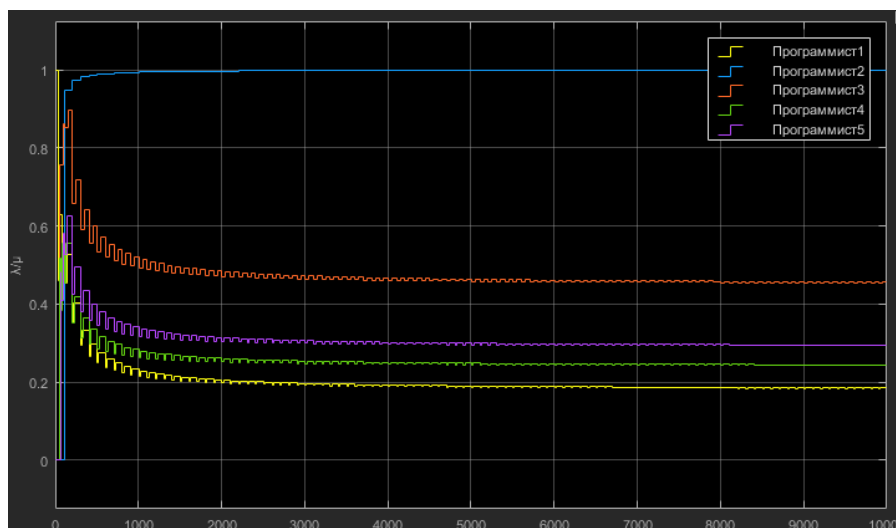

Рис. 4. Блок, определяющий в какой канал обслуживания пойдет заявка

Заключение

Полученные результаты могут быть полезны для оптимизации систем массового обслуживания, применяемых в IT-компаниях, логистике и других областях. Оптимизация числа каналов и распределения нагрузки позволит повысить экономическую эффективность и снизить издержки обслуживания.

После повторного запуска симуляции был получен график, представленный на рисунке 5.

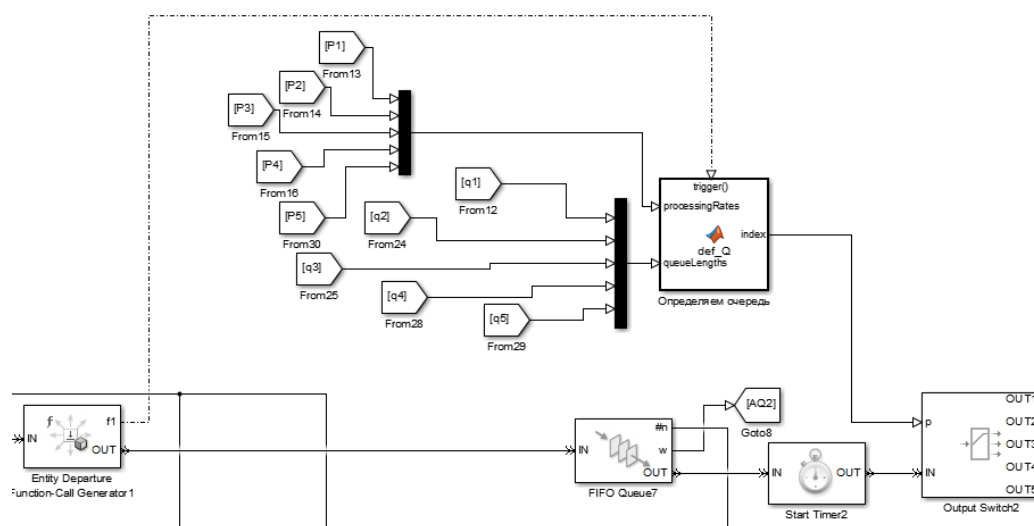

Рис. 5. График зависимости коэффициента загрузки каналов от времени после применения алгоритма LeastConnect

Благодаря применению алгоритма балансировки нагрузки, мы наблюдаем равномерное распределение заявок по всем каналам. Коэффициент загрузки каждого канала колеблется в диапазоне от 0,6 до 0,9. Это свидетельствует о том, что система не перегружена, так как коэффициент загрузки не превышает 0,9, и в то же время каналы не простаивают, так как коэффициент загрузки не опускается ниже 0,6. Таким образом, достигается оптимальное использование ресурсов, обеспечивая эффективную работу системы.

Заключение

Таким образом, применение алгоритма LeastConnect позволило значительно улучшить эффективность работы системы обслуживания заявок. Результаты исследования могут быть полезны для оптимизации бизнес-процессов в IT-компаниях и других организациях, сталкивающихся с аналогичными проблемами.

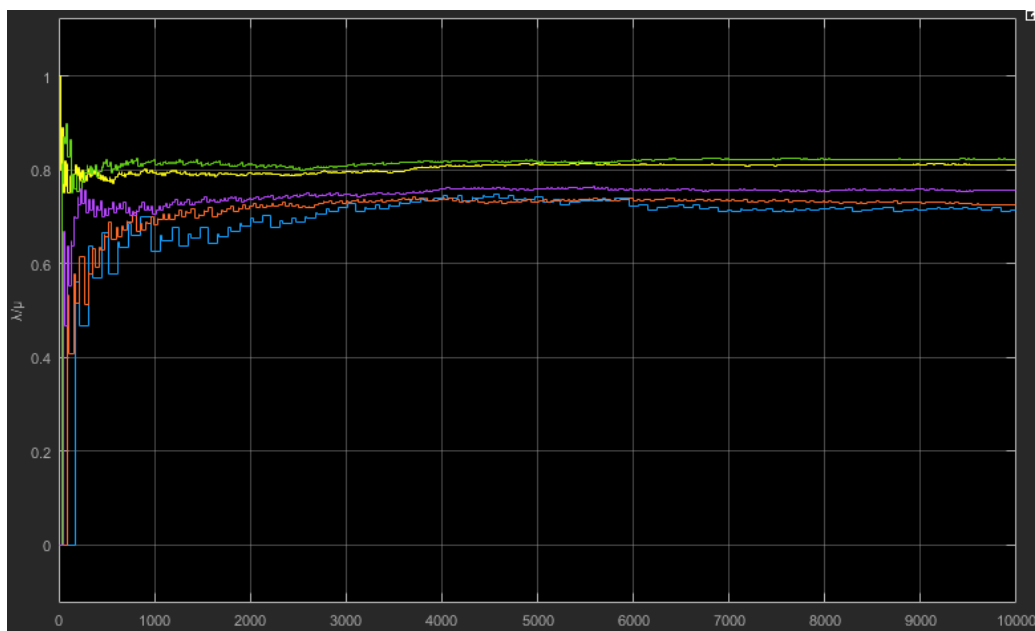
Список литературы

1. Имитационное моделирование в ПО SILA Union как инструмент повышения эффективности бизнес-процесса [Электронный ресурс]. – Режим доступа: <https://silaunion.ru/articles/imitacionnoe-modelirovanie-v-po-sila-union-kak-instrument-povysheniya-effektivnosti-biznes>. – (дата обращения: 10.12.2024).
2. Плескунов М.А. Теория массового обслуживания: учебное пособие. — Екб.: Урал. ун-та, 2022. — 264 с.
3. 6 главных алгоритмов балансировки нагрузки [Электронный ресурс]. – Режим доступа: <https://proglib.io/p/6-glavnyh-algoritmov-balansirovki-nagruzki-2024-08-06?ysclid=m4r1tl6m2352697870>. – (дата обращения: 09.12.2024).

**СЕКЦИЯ
ХИМИЧЕСКИЕ
НАУКИ**

**ЗВУКОХИМИЯ. ХИМИЧЕСКИЕ РЕАКЦИИ
ПОД ДЕЙСТВИЕМ АКУСТИЧЕСКИХ КОЛЕБАНИЙ**

Скопинцева Василиса Викторовна

студент

Научный руководитель: **Бормотова Елена Сергеевна**

преподаватель химии и биологии

Колледж телекоммуникаций

Ордена Трудового Красного Знамени ФГБОУ ВО «Московский
технический университет связи и информатики»

Аннотация: Автор в своей работе исследует звукохимию — специализированное направление химии, сосредоточенное на изучении акустических процессов и возникающих из них физико-химических реакций. В своей работе автор уделяет основное внимание классификации ключевых аспектов звукохимии, включая методы изучения этой области и исследования, применяемые научными коллективами по всему миру. Уделяет практическую значимости знаний сонохимии и применению в различных областях от фундаментальных исследований до реального использования в промышленности и технологиях.

Ключевые слова: звукохимия, сонохимия, акустические явления, химические и физико-химические реакции.

**SOUND CHEMISTRY. CHEMICAL REACTIONS
UNDER THE INFLUENCE OF ACOUSTIC VIBRATIONS**

Skopintseva Vasilisa Viktorovna

Scientific supervisor: **Bormotova Elena Sergeevna**

Abstract: The author's work explores sound chemistry, a specialized branch of chemistry focused on the study of acoustic processes and the physicochemical reactions arising from them. The author focuses on categorizing the key aspects of sound chemistry, including the methods of studying this field and the research applied by scientific teams around the world. Emphasizes the practical relevance of

sonochemistry knowledge and applications ranging from basic research to real-world applications in industry and technology.

Key words: sonochemistry, sonochemistry, acoustic phenomena, chemical and physicochemical reactions.

Химия окружает нас повсюду, а без продуктов химической промышленности мы вряд ли можем представить даже самые рутинные вещи. Все большее применение находят физические методы воздействия на реакционную смесь: электрохимия, электромагнитное излучение, воздействие звуковых колебаний. В этой статье мне бы хотелось поднять осведомленность о ответвлении химии – звукохимии, а также рассказать о применении ее технологий.

ЧТО ТАКОЕ ЗВУКОХИМИЯ (СОНОХИМИЯ)

Звукохимия или сонохимия, рассматривает звукохимические реакции, то есть те, которые проходят под действием акустических колебаний.

Исходным моментом в изучении влияния звуковых волн на химические и физико-химические процессы стало открытие Ричарда и Лумиса (1927 г.), обнаружившими, что под действием ультразвука происходит разложение иодида калия в водном растворе с выделением иод.

Химический эффект ультразвука обширен. Он включает в себя существенное улучшение в стехиометрических и каталитических реакциях, а в некоторых случаях, посредством процесса акустической кавитации: образование и разрушение пузырьков в жидкости, акустическое излучение повышает реакционную способность в тысячи раз. Вовремя кавитационного разрушения, происходит интенсивный нагрев пузырьков. Некоторые отдельные точки достигают температуры до 5000°C, давления около 500 атмосфер, но их время существования всего несколько микросекунд, а скорость смены температур более чем 10⁹ К/с. [1]

КЛАСИФИКАЦИЯ РЕАКЦИЙ ЗВУКОХИМИИ (СОНОХИМИИ)

Звукохимические или же сонохимические реакции распределяют на несколько классов. Разделение зависит от механизма первичных и вторичных элементарных процессов:

1. Окислительно-восстановительные реакции в жидкости. Проходят в жидкой фазе между продуктами расщепления молекул воды и растворенными веществами.

2. Реакции внутри пузырька между веществами с сильной упругостью пара и растворенными газами.

3. Цепные реакции в растворе, инициирующиеся не радикальными продуктами расщепления воды, а другим веществом, расщепляющимся в кавитационном пузырьке.

4. Реакции с участием макромолекул.

5. Инициирование ультразвуком взрыва в жидких или твердых взрывчатых веществах.

6. Звукохимические реакции в неводных системах [1].

МЕТОДЫ ИССЛЕДОВАНИЯ ЗВУКОХИМИИ (СОНОХИМИИ)

Звукохимические или сонохимические реакции изучают при помощи следующих методов исследования:

1. Обратный пьезоэлектрический эффект — появление механических деформаций под действием электрического поля. Магнитострикция — изменение объёма и размера тела при перемене его намагниченности. Эти эффекты используются для образования высокочастотных звуковых колебаний в жидкости.

2. Аналитическую химию, как метод изучения сонохимии, используют для исследования продуктов звукохимических реакций при помощи определения методов обнаружения и выявления химических элементов и их соединений, а также методы установления точного состава веществ, образующихся в результате звукохимического взаимодействия [1].

ОБЛАСТИ ПРИМЕНЕНИЯ ЗВУКОХИМИИ

Звукохимия или же сонохимия находит широкое применение в экологии, медицине и промышленности. Исследования в данной стезе открывают возможности для масштабирования эффективного и безопасного производства.

Сонохимию используют для синтеза химических веществ, анализа и идентификации химических соединений, ускорении реакций, применяют для синтеза новых материалов.

Особое место в использовании звукохимии занимает фармацевтическая промышленность. Она позволяет совершать химические превращения, невозможные традиционными методами или трудновыполнимые другими путями. При производстве лекарств, за счет проведения реакции в щадящих условиях, мы можем повысить безопасность и уменьшить риск побочных

эффектов, снизить материальные затраты и сделать производство более экологически чистым [3].

Звук так же применяют для эффективного разрушения загрязнений в водных ресурсах или почве. Использование ультразвуковой технологии позволяет отказаться от вредных химических растворителей либо существенно сократить их применение. Звукохимические технологии помогают проектировать безопасные для окружающей среды производства и ликвидировать уже существующие загрязнения [2].

ВЫВОДЫ

Таким образом, звукохимические технологии становятся драйверами инноваций в промышленности, обеспечивая не только повышение производительности, но и значительное снижение негативного воздействия на окружающую среду, при этом не теряя в качестве производства, а зачастую наоборот приумножая его.

ЗАКЛЮЧЕНИЕ

Звуковая химия – это отдельное направление, открывающее широкие возможности в области химической технологии и создания лекарственных средств. Особенности при взаимодействии физико-химических реакций со звуковыми волнами заключаются в том, что сонохимия становится ключевым инструментом для достижения выдающихся результатов в химических и биологических процессах без значительного удорожания производства. Этот метод обеспечивает высокую безопасность на уровне промышленного применения и экологическую приемлемость благодаря минимальному потреблению ресурсов, строгому соблюдению норм чистоты и безопасности конечных продуктов. В связи с растущими стандартами в фармацевтической индустрии, интерес к сонохимии неуклонно увеличивается. Это обуславливает колоссальный потенциал для интеграции звуковых методов во множество областей фармацевтики – от синтеза до контроля качества лекарств [2].

Список литературы

1. Маргулис М.А. Основы звукохимии. Химические реакции в акустических полях. — М.: Высшая школе, 1984. — 272 с. — 300 экз.

2. Juan Carlos Colmenares, Gregory Chatel Sonochemistry — Springer International Publishing, 2017.

3. Bubun Banerjee. (2017). Recent developments on ultrasound assisted catalyst-free organic synthesis. Ultrasonics Sonochemistry. 35, 1-14; <http://dx.doi.org/10.1016/j.ultsonch.2016.09.023>.

© В.В. Скопинцева, Е.С. Бормотова, 2024

**СЕКЦИЯ
СЕЛЬСКОХОЗЯЙСТВЕННЫЕ
НАУКИ**

УДК 635.21

ГРНТИ 68.33.29

ПОВЫШЕНИЕ УРОЖАЙНОСТИ КАРТОФЕЛЯ В УСЛОВИЯХ ВЫСОКИХ ТЕМПЕРАТУР

Котляров Владимир Владиславович

д-р с.-х. наук, профессор

Котляров Денис Владимирович

д-р с.-х. наук, доцент

Шаповалова Анастасия Олеговна

студент 3 курса

Факультет агрономии и экологии

ФГБОУ ВО «Кубанский государственный аграрный

университет им. И.Т. Трубилина»

Аннотация: Использование внекорневой подкормки картофеля в условиях экстремально высоких температур (для этой культуры) новым препаратом – органоминеральным удобрением «Крокет Калибор» обеспечивает повышение урожайности (на 30-80 %), увеличение выхода товарной продукции при сохранении содержания крахмала в клубнях.

Ключевые слова: картофель, препарат «Крокет Калибор», внекорневая подкормка, биометрические параметры, урожайность, содержание крахмала.

INCREASING POTATO YIELDS IN HIGH TEMPERATURE CONDITIONS

Kotlyarov Vladimir Vladislavovich

Kotlyarov Denis Vladimirovich

Shapovalova Anastasia Olegovna

Abstract: Using foliar feeding of potatoes in conditions of extremely high temperatures (for this crop) with a new preparation – organomineral fertilizer «Croquet Kalibor» provides an increase in yield (by 30-80%), an increase in the yield of marketable products while maintaining the starch content in the tubers.

Key words: Potato, preparation «Croquet Kalibor», foliar feeding, biometric parameters, yield, starch content.

Введение. Картофель занимает одно из ведущих мест среди продовольственных культур в России, обеспечивая население важными питательными веществами, а также сырьевой базой для переработки [5]. Однако в условиях современных изменений климата возникают проблемы, связанные с высокими температурами воздуха, засухами и изменением водного баланса. Особенно остро эти проблемы проявляются в южных регионах России, таких как Краснодарский край, где высокие температуры и дефицит влаги в критические периоды вегетации картофеля оказывают негативное влияние на урожайность и качество клубней [4].

Повышение урожайности картофеля в условиях экстремально высоких температур воздуха (35-40°C) становится ключевой задачей для аграриев региона. В статье рассматриваются опыты по применению органоминерального удобрения «Крокет Калибор» и его влиянию на урожайность картофеля.

Исследование направлено на поиск эффективного получения высокой урожайности и сохранения качества картофеля в условиях высоких температур Краснодарского края.

Материал и методика исследований. Исследования были проведены на базе кафедры физиологии и биохимии растений КубГАУ в 2024 г., а производственные испытания были осуществлены в «СК Октябрь» Калининского района Краснодарского края в 2023 г.

Почвы в экспериментах – чернозёмы выщелоченные [3]. Относительная влажность воздуха в период вегетации картофеля (3 декада марта – 2 декада августа) составила 45 – 82 %, а сумма температур за период активной вегетации - около 2500°C. Период исследования был засушливым по климатическим условиям: за лето 2024 г. дождей практически не было, дневная температура достигала в среднем 35-40°C [1], что позволило провести опыт в условиях экстремальных для выращивания картофеля температур.

Изучение влияния обработки органоминеральным удобрением «Крокет Калибор» на продуктивность и качество клубней картофеля производилось на сорте Колумба. Это раннеспелый сорт с вегетационным периодом от 60 до 65 суток [2].

«Крокет Калибор» в своем составе содержит серу, бор, аминокислоты, органические кислоты и НРК в соотношении 8:16:22. Предназначается для листовых подкормок.

Посадка проводилась вручную с междурядьем 70 см и площадью делянок 7 м² в трёхкратной повторности, между делянками оставляли защитные рядки.

Листовую подкормку препаратом «Крокет Калибор» осуществляли в период цветения пневматическим опрыскивателем с нормой расхода рабочего раствора 50 л на 1 га и нормой расхода препарата 300 г на 1 га. Варианты опыта были следующие: 1 вариант – обработка в начале цветения, 2 вариант – обработка в середине цветения, 3 вариант – обработка в конце цветения, а контролем был вариант без применения препарата с обработкой водой (рисунок 1).



Рис. 1. Схема опыта по изучению влияния обработки органоминеральным удобрением «Крокет Калибор» на продуктивность и качество клубней картофеля сорта Коломба

В течение вегетационного периода опытный участок орошали, поддерживая влажность почвы 80 % от ППВ.

После уборки был учтён урожай клубней и произведена их оценка в вариантах опыта по биометрическим и качественным показателям в сравнении с контролем.

Оценка качества по массовой доле крахмала проводилась на кафедре физиологии и биохимии растений Кубанского аграрного университета им. И.Т. Трубилина по ГОСТу 7194-81 «Картофель свежий. Правила приемки и методы определения качества».

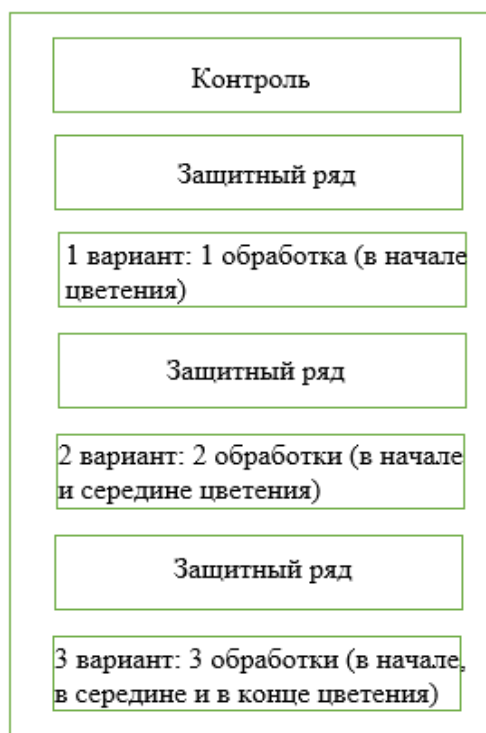
Для статистической обработки результатов исследований использовали дисперсионный и сравнительный анализы.

Результаты исследований. Важными показателями, влияющими на продуктивность картофеля, являются его биометрические параметры. Сравнительный анализ позволил выделить превышение по сравнению с контролем этих параметров во всех вариантах опыта. В 1-м варианте выявлено превышение размеров клубней относительно контроля по длине и ширине на 0,91 см и 0,55 см соответственно, во 2-м варианте прибавка составила на 2,55 см и 2,13 см, а в 3-м варианте она достигла максимума в эксперименте - на 5,18 см и 1,73 см, соответственно (таблица 1).

Таблица 1

**Влияние листовой подкормки препаратом «Крокет Калибор»
на биометрические показатели клубней картофеля сорта Коломба
(полевой эксперимент, 2024)**

Вариант опыта	Длина, см		Ширина, см	
	среднее	отклонение от контроля	среднее	отклонение от контроля
Контроль	4,44	-	2,77	-
(1 обработка)	5,35	0,91	3,32	0,55
(2 обработки)	6,99	2,55	4,9	2,13
(3 обработки)	9,62	5,18	4,5	1,73
НСР ₀₅	1,96		1,07	

Оценка урожайности картофеля сорта Колумба определялась сравнительным анализом. Данный показатель на контроле составил 0,74 кг с 1 м². В 1-м варианте урожайность выросла на 0,13 кг с 1 м² (17,5 %), во 2-м варианте на 0,6 кг с 1 м² (81%), а в 3-м варианте на 0,63 кг с 1 м² (85,1 %) по сравнению с контролем. Таким образом, урожайность картофеля, обрабатываемого трижды, выросла почти в 2 раза (таблица 2).

Таблица 2

**Влияние листовой подкормки препаратом «Крокет Калибор»
на урожайность картофеля сорта Колумба
(полевой эксперимент, 2024)**

Вариант опыта	Урожайность, кг/м ²	Отклонение от контроля	
		кг с 1 м ²	%
Контроль	0,74	-	-
1 (1 обработка)	0,87	+ 0,13	17,5
2 (2 обработки)	1,34	+ 0,6	81
3 (3 обработки)	1,37	+ 0,63	85,1
НСР ₀₅	0,25		22,6

Анализ биохимического состава клубней показал, что содержание массовой доли крахмала на контроле группы варьировал в пределах 11,2 – 11,5 % и составил 11,4 % (таблица 3).

Таблица 3

**Влияние листовой подкормки препаратом «Крокет Калибор»
на содержание крахмала в клубнях картофеля сорта Колумба**

Вариант опыта	Содержание крахмала, %	Отклонение от контроля, %	Предел варьирования
Контроль	11,4	-	11,2 – 11,5
1 (1 обработка)	10,7	- 0,7	9 – 12,3
2 (2 обработки)	11,4	0	10 – 12,2
3 (3 обработки)	11,7	+ 0,3	11,2 – 12,3

В 1-м варианте предел варьирования был 9 – 12,3 % и в среднем этот показатель оказался незначительно ниже контроля (10,7 %). Во 2-м варианте содержание крахмала было на уровне контроля, а в 3-м варианте (где проведено три обработки препаратом) наблюдалось небольшое превышение его массовой доли по сравнению с контролем на 0,3 %, с пределом варьирования 11,2 - 12,3%.

Производственные испытания, проведённые в «СК Октябрь» Калининского района Краснодарского края в 2023 г. на картофеле летней посадки также оказались успешными (рисунок 2).



Рис. 2. Результат применения внекорневой подкормки картофеля (слева) препаратом Крокус Калибор (производственное испытание «СК Октябрь» Калининского района Краснодарского края, 2023)

В этом испытании увеличилось количество более крупных клубней, что даёт возможность повысить выход товарной продукции (таблица 4).

Таблица 4

Результаты применения препарата Крокус Калибор на картофеле летней посадки (производственное испытание в «СК Октябрь» Калининского района Краснодарского края, 2023)

Вариант опыта	Длина, см		Ширина, см	
	среднее	+ к контролю	среднее	+ к контролю
Контроль	5,9	-	4,9	-
Обработка «Крокет Калибор»	7,1	1,2	6,3	1,4

Урожайность картофеля летней посадки в этом испытании препарата «Крокет Калибор» составила 14,7 т с 1 га, что на 3,7 т с 1 га выше контроля (таблица 5).

Таблица 5

Урожайность картофеля летней посадки под влиянием внекорневой подкормки препаратом «Крокет Калибор» (производственное испытание в «СК Октябрь» Калининского района Краснодарского края, 2023)

Вариант опыта	Урожайность, т с 1 га	Прибавка к контролю
Контроль (хозяйственный вариант)	11	-
Крокет Калибор	14,7	+ 3,7

Следует заметить, что температурные условия в период вегетации картофеля (июле, августе и сентябре 2023 г.) были экстремально высокими, что в целом негативно сказалось на уровне урожайности, однако достигнутая прибавка от внекорневой подкормки изучаемым органоминеральным удобрением более 30% свидетельствует о её высокой биологической эффективности.

Обсуждение результатов исследований. Результаты эксперимента показали существенное влияние внекорневых подкормок препаратом «Крокет Калибор» на продуктивность картофеля сорта Колумба в условиях экстремально высоких температур. Причём, особенно важно, что под его воздействием увеличивается выход крупных клубней, наряду с повышением урожайности в целом, которая выросла почти вдвое в варианте с максимальной кратностью применения (3 обработки в период начала цветения, полного цветения и окончания цветения) этого нового органоминерального удобрения.

Высокая биологическая эффективность этого агроприёма была достигнута и в производственном испытании, где прибавка к хозяйственному варианту, используемому в хозяйстве, составила более 30%.

Физиолого-биохимические обоснования такого существенного влияния препарата «Крокет Калибор» на продукционные процессы растений картофеля в условиях высокой температуры воздуха и низкой относительной влажности предположительно связаны с поддержанием фотодыхания в листьях растений, что обеспечивает работоспособность хлоропластов при закрытых устьицах. Кроме того, этот препарат непременно усиливает отток продуктов ассимиляции из листьев в клубни, благодаря высокому содержанию в нём бора, калия и фосфора. Всё это способствует повышению продуктивности растений картофеля в неблагоприятных для него температурных факторах.

Таким образом, под влиянием препарата «Крокет Калибор» в условиях аномально высоких температур (до 35-40°C) увеличиваются размеры клубней картофеля и повышается урожайность картофеля при сохранении качества урожая.

Список литературы

1. Агрометеорологические бюллетени по территории Краснодарского края / Краснодар: Краснодарский краевой центр по гидрометеорологии и мониторингу окружающей среды, 2024.
2. Государственный реестр селекционных достижений, допущенных к использованию. Т.1. «Сорта растений (официальное издание). – М.: ФГБНУ «Росинформагротех», 2021. – 719 с. н/Д : Изд-во СКНЦ ВШ, 1996 – 192 с.

3. Почвы Краснодарского края, их использование и охрана / В. Ф. Вальков.

4. Устойчивость растений к неблагоприятным факторам среды : учеб. пособие / Ю. П. Федулов, В. В. Котляров, К. А. Доценко. – Краснодар : КубГАУ, 2015 – 64 с. Ю. А. Штомпель, И. Т. Трубилин, Н. С. Котляров, Г. Н. Соляник – Ростов.

5. Zhevora, S.V. & Anisimov, B. & Simakov, Евгений & Oves, E.V. & Zebrin, S.N.. (2019). Картофель: проблемы и перспективы: Potato: problems and prospects. Kartoffel i Ovoshi. 10.25630/PAV.2019.89.92.006.

**СРАВНЕНИЕ ФАУН НЕМАТОД В ПОЧВАХ ПШЕНИЧНОГО
АГРОБИОЦЕНОЗА В КРАСНОДАРСКОМ КРАЕ
И ОРЕНБУРГСКОЙ ОБЛАСТИ**

Москалева Наталья Анатольевна

к.б.н., доцент

Студельников Егор Андреевич

Бородюк Денис Александрович

Манько Дмитрий Евгеньевич

студенты

ФГБОУ ВО «Кубанский государственный
аграрный университет»

Аннотация: Пшеница – важная продовольственная культура для человечества. В России пшеница сосредоточена во многих регионах, включая Краснодарский край и Оренбургскую область. Для сохранения урожая пшеницы необходим тотальный контроль многих факторов, включая контроль над вредными организмами пшеницы, среди которых почвенных фитонематод. В результате исследования в обоих регионах в почвах пшеничного агробиоценоза были обнаружены 7 родов нематод, 5 среди которых относятся к фитонематодам.

Ключевые слова: нематоды, род, группа нематод, фауна, пшеница.

**COMPARISON OF NEMATODE FAUNAS IN SOILS
OF WHEAT AGROBIOCENOSIS IN OF THE KRASNODAR
TERRITORY AND OF THE ORENBURG REGION**

Moskaleva Natalia Anatolyevna

Studelnikov Egor Andreevich

Borodyuk Denis Alexandrovich

Manko Dmitry Evgenievich

Abstract: Wheat is an important food crop for humanity. In Russia, wheat is concentrated in many regions, including the Krasnodar Region and the Orenburg Region. To preserve the wheat harvest, total control of many factors is necessary, including control of harmful wheat organisms, including soil phytonematodes. As a result of the exploration, 7 genera of nematodes were found in the soils of wheat agrobiocenosis in both regions, 5 of which belong to phytonematodes.

Key words: nematodes, genus, group of nematodes, fauna, wheat.

Пшеница является основным источником питания для миллиардов людей по всему миру. Из пшеничной муки производят хлеб, который является одним из самых важных продуктов питания.

Россия является одним из крупнейших производителей пшеницы в мире. В последние годы наблюдается значительный рост урожая зерновых культур, включая пшеницу. Особое значение имеют Краснодарский край и Оренбургская область. На долю Краснодарского края приходится около 10-15% общего объема возделываемой в России пшеницы, благодаря благоприятным климатическим условиям и научно-исследовательской деятельности в области сельского хозяйства [6]. Оренбургская область благодаря своим климатическим условиям и строгому соблюдению технологий выращивания, является важным регионом для производства твердой пшеницы [7].

Пшеница имеет стратегическое значение в сельском хозяйстве этих регионов. Таким образом, необходимо проводить четкий мониторинг вредных объектов на этой культуре, для исключения потери урожая. Среди вредных объектов пшеницы почвенные фитонематоды, которые помимо собственных повреждений корневой системы, могут привести к сопутствующим грибным и бактериальным болезням, например корневым гнилям.

Фитогельминтологические исследования на пшеничных полях выявили значительное разнообразие видов фитонематод, при этом основное внимание уделяется паразитическим видам. Комплексные исследования проводились в основном в странах СНГ и Восточной Европы. В настоящее время с пшеницей связано более 70 видов паразитических фитонематод [3].

Материал и методы. Материалом фитогельминтологических исследований послужила почва поля после уборки пшеницы на территории учхоза «Кубань» Краснодарского края и поля в Оренбургской области. Сбор почвы проводился согласно ГОСТ 17.4.4.02-2017 [2]:

Для гельминтологического анализа с каждой пробной площадки берут одну объединенную пробу массой 200 г, составленную из десяти точечных проб массой 20 г каждая, отобранных послойно с глубины 0-5 и 5-10 см.

Для выделения нематод из почвы использовали модифицированный метод Бермана [4]:

На горло воронки надели резиновую трубку соответствующего диаметра и длиной 5-7 см. В другой конец трубки вставили небольшую пробирку или трубку перекрыли зажимом Мора. Воронку закрепили на штативе и поместили в нее кусок металлической или капроновой сетки с крупными ячейками, чтобы кусочки ткани не тонули и не забивали отверстие воронки. Далее воронку заполнили чистой водой до уровня несколько выше сетки. На сетку поместили 10 г почвы. Это необходимо для определения численности нематод в почве. Время экспозиции почвы в воде 24 часа. Метод проводился в трехкратной повторности.

Род выделенных нематод определяли под микроскопом с использованием светофильтров и фазово-контрастного устройства. Помимо этого были использованы работа Парамонова А.А. [5] и методические указания ВНИИЦлесресурс [4].

Результаты и обсуждение. В результате исследования в почвах учхоза «Кубань» были обнаружены 7 родов нематод, относящихся к 1 подклассу (Secernentea), 2 отрядам (Tylenchida, Rhabditida), 6 семействам (Tylenchidae, Noplolaimidae, Merliniidae, Aphelenchidae, Rhabditidae, Cephalobidae). В почве из Оренбургской области были 7 родов нематод, относящихся к 1 подклассу (Secernentea), 2 отрядам (Tylenchida, Rhabditida), 7 семействам (Tylenchidae, Noplolaimidae, Pratylenchidae, Merliniidae, Aphelenchidae, Rhabditidae, Cephalobidae).

Выделенные нематоды, согласно экологической классификации А.А. Парамонова, распределяются следующим образом (таблицы 1, 2):

Таблица 1

Эколого-таксономическая характеристика фауны нематод
в почве пшеничного агробиоценоза учхоза «Кубань»

Род	Численность нематод (экз.)	Экологическая группа
<i>Mesorhabditis</i>	20	Эусапробионт
<i>Filenchus</i>	50	Фитогельминт/микогельминт
<i>Merlinius</i>	25	Фитогельминт
<i>Chiloplacus</i>	30	Девисапробионт
<i>Helicotylenchus</i>	40	Фитогельминт
<i>Aphelenchus</i>	10	Фитогельминт/микогельминт
<i>Rotylenchus</i>	5	Фитогельминт

Таблица 2

Эколого-таксономическая характеристика фауны нематод
в почве пшеничного агробиоценоза Оренбургской области

Род	Численность нематод (экз.)	Экологическая группа
<i>Mesorhabditis</i>	20	Эусапробионт
<i>Filenchus</i>	30	Фитогельминт/микогельминт
<i>Merlinius</i>	10	Фитогельминт
<i>Chiloplacus</i>	20	Девисапробионт
<i>Helicotylenchus</i>	30	Фитогельминт
<i>Aphelenchus</i>	20	Фитогельминт/микогельминт
<i>Pratylenchus</i>	5	Фитогельминт

Роды нематод были подразделены на 6 групп: 1) фитогельминты (*Helicotylenchus* (рис. 1), *Pratylenchus* (рис. 2), *Rotylenchus* (рис. 3,4), *Merlinius* (рис. 5)), 2) микофитогельминты (*Aphelenchus* (рис. 6), *Filenchus* (рис. 7, 8)), 3) эусапробионты (*Mesorhabditis* (рис. 9)), 4) девисапробионты (*Chiloplacus* (рис. 10)).



Рис. 3. Нематода р. *Helicotylenchus*
(увеличение 400х, ориг.)



Рис. 2. Нематода р. *Pratylenchus*
(увеличение 400х, ориг.)



Рис. 3. Нематода р. *Rotylenchus*
(головной конец, увеличение 400х,
ориг.)



Рис. 4. Нематода р. *Rotylenchus*
(хвостовой конец, увеличение 400х,
ориг.)



Рис. 5. Нематода р. *Merlinius*
(увеличение 400х, ориг.)



Рис. 6. Нематода р. *Aphelenchus*
(увеличение 400х, ориг.)



Рис. 7. Нематода р. *Filenchus*
(головной конец, увеличение 400х,
ориг.)



Рис. 8. Нематода р. *Filenchus*
(хвостовой конец, увеличение 400х,
ориг.)

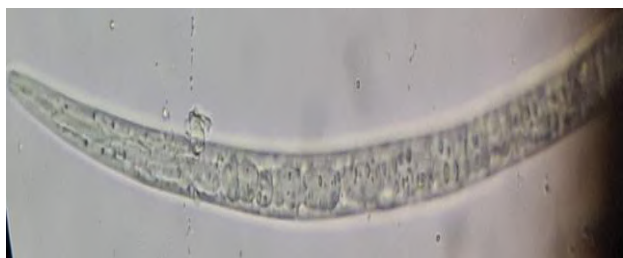

Рис. 9. Нематода р. *Mesorhabditis*
(увеличение 400х, ориг.)

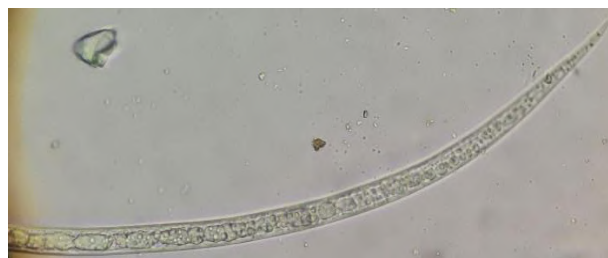

Рис. 10. Нематода р. *Chiloplacus*
(увеличение 400х, ориг.)

Фитогельминты специфического патогенного эффекта вызывают патогенные процессы с сапробиотической средой [1, 8].

Микофитогельминты (фитогельминты неспецифического патогенного эффекта) – нематоды этой группы питаются как за счет клеток больной ткани растения–хозяина, так и за счет содержимого гифов мицелия грибов (микохилофагии) [1, 8].

Эусапробионты – группа нематод, не имеющая самостоятельного патогенного значения. Данная группа проникает в пораженные грибной или бактериальной инфекцией ткань растения и завершает процесс гниения в тех местах, где гниlostные бактерии бессильны. Приводят к гидролизу белковой структуры растительной ткани до аминокислот [1].

Девисапробионты – обитают в прикорневой почве, способны проникать в растительные ткани, т.е. разрушать растительную ткань механически, с другой стороны, они не способны разрушать растительную ткань химически, поэтому сильно зависимы от гнилостных бактерий [1, 4].

Заключение. По данным исследования фауна нематод в почве пшеничного агробиоценоза учхоза «Кубань» представлена 7 родами: *Mesorhabditis*, *Filenchus*, *Merlinius*, *Chiloplacus*, *Helicotylenchus*, *Aphelenchus*, *Rotylenchus* из них 3 фитогельминта специфического патогенного эффекта, непосредственно вредящие растению; 2 – микофитогельминты, питающиеся как растениями, так и гифами грибов; 1 эусапробионт, который вместе с гнилостными бактериями вызывают процесс распада органической структуры больной растительной ткани; 1 девисапробионт, вызывающие механические повреждения и создающие благоприятные условия для развития инфекционных болезней корневой системы растения и гнилостных бактерий. Фауна почвы пшеничного агробиоценоза Оренбургской области имеет 7 родов 6 из них *Mesorhabditis*, *Filenchus*, *Merlinius*, *Chiloplacus*, *Helicotylenchus*, *Aphelenchus*, но также род *Pratylenchus* – фитогельминта специфического патогенного эффекта.

Список литературы

1. Бондаренко Н.В., Поляков И.Я., Стрелков А.А. Вредные нематоды, клещи, грызуны. – Л., 1969. – 272 с.
2. ГОСТ 17.4.4.02-2017 Охрана природы (ССОП). Почвы. Методы отбора и подготовки проб для химического, бактериологического, гельминтологического анализа почвы (с Поправкой): принят 30.11.2017; действ. С 01.01.2019. М., 2019. URL: <http://gostexpert.ru/gost/gost-17.4.4.02-2017> (дата обращения 07.12.2024).
3. Курбанова Н. С. Видовое разнообразие паразитофауны пшеницы и их распространение в южных областях Узбекистана //Биология и интегративная медицина. – 2016. – №. 1. – С. 2-10.
4. Методические указания по выявлению, определению паразитических нематод лесных древесных пород и методы защиты от них / под ред. О.А. Кулинич. М. : ВНИИЦлесресурс, 1990. 32 с.

5. Парамонов А.А. Основы фитогельминтологии. Таксономия нематод надсемейства Tylenchoidea. В 3 т. Т. 3. М., 1970. 257 с.

6. Система земледелия Краснодарского края на агроландшафтной основе / под ред. Коллектива авторов. Краснодар. : 2015. 352 с.

7. Часовских Н. П. Земледелие и растениеводство в Оренбургской области (состояние и перспективы развития). Оренбург. : ФГБОУ ВПО Оренбургский государственный аграрный университет, 2017. 196 с.

8. Щуковская А. Г., Ткаченко О. Б., Шестепёров А. А. Фауна нематод озимой пшеницы сорта Лютесценс-147, поражённой розовой снежной плесенью в Истринском районе Московской области //Теория и практика борьбы с паразитарными болезнями. – 2012. – №. 13. – С. 463-466.

УДК 635.72:631.811:631.559

ВЛИЯНИЕ МИКРОЭЛЕМЕНТОВ НА УРОЖАЙНОСТЬ МЯТЫ ПЕРЕЧНОЙ (*MENTHA PIPERITA*)

Кашинская Александра Петровна

аспирант

Научный руководитель: **Жаркова Наталья Николаевна**

д-р с.-х. наук, доцент, профессор

каф. экологии, природопользования и биологии

ФГБОУ ВО «Омский ГАУ»

Аннотация: В работе представлены результаты изучения влияния хелатных форм цинковых и марганцевых удобрений при выращивании мяты перечной (*Mentha piperita*) в условиях южной лесостепи Западной Сибири (Омская область). Полевой опыт проводился в 2024 г. на опытном поле Омского ГАУ. Объектами исследований служили мята перечная сорта Кубанская 6 и лугово-чернозёмная почва. Предшественник – чистый пар. Хелатные формы цинка и марганца вносили на фоне $N_{90}P_{60}$. Дозы цинковых и марганцевых удобрений были рассчитаны с учетом содержания их в почве до посадки и ПДК ($ПДК_{Zn} = 23$ мг/кг; $ПДК_{Mn} = 140$ мг/кг) и составили, соответственно 13,3; 26,6; 39,9 и 53,2 кг д. в./га и 36, 72, 108, 144 кг д. в./га. Микроэлементы в системе удобрения лекарственных растений повышали урожайность мяты перечной по сравнению с контролем и фоном. При внесении цинковых удобрений урожайность мяты перечной повышалась на 0,34 т/га или 23,43 %, при внесении марганца – на 0,30 т/га или 20,54 %.

Ключевые слова: мята перечная (*Mentha piperita*), эссенциальные микроэлементы, лугово-черноземная почва.

THE EFFECT OF MICROELEMENTS ON PRODUCTIVITY PEPPERMINT (*MENTHA PIPERITA*)

Kashinskaya Alexandra Petrovna

Scientific supervisor: **Zharkova Natalia Nikolaevna**

Abstract: The paper presents the results of studying the effect of chelated forms of zinc and manganese fertilizers in the cultivation of peppermint (*Mentha piperita*) in the conditions of the southern forest-steppe of Western Siberia (Omsk region). The field experiment was conducted in 2024 at the experimental field of the Omsk State Agrarian University. The objects of research were peppermint of the Kuban 6 variety and meadow-chernozem soil. The predecessor is pure steam. Chelated forms of zinc and manganese were introduced against the background of N90P60. Doses of zinc and manganese fertilizers were calculated taking into account their content in the soil before planting and MPC (MPCZn = 23 mg/kg; MPCMn = 140 mg/kg) and amounted, respectively, to 13.3; 26.6; 39.9 and 53.2 kg d. v./ha and 36, 72, 108, 144 kg d. v./ ha. Trace elements in the fertilizer system of medicinal plants increased the yield of peppermint compared to the control and background. When applying zinc fertilizers, the yield of peppermint increased by 0.34 t/ha or 23.43%, when applying manganese – by 0.30 t/ha or 20.54%.

Keywords: *Mentha piperita*, essential trace elements, meadow-chernozem soil.

Введение

В пахотных почвах многих регионов России наблюдается дефицит подвижных соединений важнейших микроэлементов. Современное земледелие рассматривает дефицит как одну из причин, приводящих к ухудшению качества сельскохозяйственных культур и к снижению показателей урожайности. Дефицит микроэлементов может приводить к развитию эндемических болезней у животных и человека – микроэlementозов [3, с. 205; 4, с. 77; 7, с. 59; 8, с. 20;].

В ходе проведения анализа плодородия почв РФ были получены данные, которые показали, что по количеству содержания подвижных форм микроэлементов преобладают почвы с их низким содержанием. По содержанию в почве цинка с низкой и средней обеспеченностью сумма площадей составила 95,5%, марганцем – 65,7% [1, с. 72].

На обследованных площадях пахотных земель в лесостепной зоне Омского Прииртышья 98,1 % имеет низкое содержание подвижных форм цинка (средний уровень – 0,85 мг/кг) и 41,1% пашни обеспечены доступным марганцем в низкой степени (средний уровень – 13,0 мг/кг) [6, с. 6].

В связи с этим большое значение последние годы приобретает биофортификация (биообогащение) растений, в т.ч. и лекарственных, отдельными эссенциальными микроэлементами, например, цинком и марганцем. Использование экзогенных цинка и марганца не только способствует повышению уровня данных микроэлементов в растениях, но и позволяет улучшить качественные характеристики растений.

Для повышения качества урожайности лекарственного сырья используют внесение микроэлементов в период посадки растений. Помимо повышения урожайности удобрения используют для увеличения устойчивости растений к абиотическим и биотическим факторам, активации биохимических и физиологических процессов.

Одним из широко используемых лекарственных растений, потребность в которой увеличивается с каждым годом, является растение семейства *Lamiaceae* – мята перечная (*Mentha piperita*). Лекарственное сырье мяты перечной характеризуется высоким содержанием эфирного масла, флавоноидов, органических кислот и др. [2, с.380].

Цель работы – изучить влияние эссенциальных микроэлементов (Zn, Mn) на урожайность мяты перечной.

Материалы и методы

Исследования проводились в 2024 году на опытном поле Омского ГАУ (г. Омск, Омская область). Почва опытного участка – лугово-чернозёмная малогумусовая маломощная среднесуглинистая. Агрохимические характеристики почвы, следующие: гумус – 3,4 % (содержание низкое; метод И.В. Тюрина); N-NO₃ – 10,1 мг/кг (обеспеченность низкая; метод А.Е. Кочергина); P₂O₅ – 146 мг/кг (обеспеченность повышенная; метод Ф.В. Чирикова); K₂O – 480 мг/кг (обеспеченность очень высокая; метод Ф.В. Чирикова); Zn – 0,9 мг/кг (обеспеченность низкая; атомно-абсорбционный метод); Mn – 80 мг/кг (обеспеченность высокая, атомно-абсорбционный метод); рН_{сол.} – 7,5 (слабощелочная). Объектами исследования служили мята перечная (*Mentha piperita*) сорта Кубанская 6 (рис. 1), лугово-чернозёмная почва.



Рис. 1. Мята перечная в период вегетации

Погодные условия в период проведения исследования были близки к среднегодовым значениям. Месяц май отличался низкой температурой воздуха. В июле наблюдалось превышение количества осадков в 2,5 раза по сравнению с среднегодовыми показателями.

Хелатные формы Zn и Mn в опыте вносили на фоне азотно-фосфорного удобрения в расчёте $N_{90}P_{60}$. С учетом содержания в почве микроэлементов до посадки и их ПДК ($ПДК_{Zn} = 23$ мг/кг; $ПДК_{Mn} = 140$ мг/кг) расчетные дозы составили для Zn: 13,3; 26,6; 39,9; 53,2 кг д. в./га и для Mn: 36, 72, 108, 144 кг д. в./га. Предшественником мяты перечной в опыте был чистый пар. Схема полевого опыта включала 12 вариантов (см табл.1). Повторность опыта четырёхкратная. Общая и учётная площадь делянки составляла 1 м².

В своих исследованиях вносили минеральные удобрения: аммонийную селитру – 34,5%; двойной суперфосфат – 46%; хелат Mn – 13%; хелат Zn – 15%.

Основное внесение удобрений производили весной с последующей их заделкой. Опрыскивание цинком и марганцем проводили в фазу бутонизации растений в соответствии с рекомендуемой дозой производителя (Zn – 0,6 г/л, Mn – 0,4 г/л). Учёт урожайности был выполнен вручную с учётной площади делянки. Для изучения, исследования взаимосвязей между показателями использовали статистическую обработку экспериментальных данных - регрессионный и корреляционный анализ.

Для определения соотношения взаимосвязей между изучаемыми показателями в опыте использовали коэффициент корреляции (r). Достоверность различий оценивали по наименьшей существенной разности при уровне значимости 5%. Достоверными считали значения коэффициентов корреляции при $p < 0,05$.

Результаты и обсуждение

При внесении в почву различных доз Zn и Mn урожайность мяты перечной изменялась от 1,45 до 1,80 т/га при внесении Zn, от 1,39 до 1,76 т/га при внесении Mn (табл. 1). Наибольшая урожайность мяты перечной отмечалась в варианте 0,5 ПДК Zn и 0,75 ПДК Mn. Прибавка относительно фона в варианте 0,50 ПДК Zn составила 0,34 т/га, в варианте 0,75 ПДК Mn – 0,30 т/га.

Таблица 1

Урожайность абсолютно сухого вещества мяты перечной (*Mentha piperita*)

Вариант	Урожайность абсолютно сухого вещества надземной массы, т/га	Прибавка	
		т/га	%
1. Без удобрений (контроль)	1,17	-	-
2. Фон ($N_{90}P_{60}$)	1,46	0,29	-
3. Фон ($N_{90}P_{60}$)+ 0,25 ПДК Zn (13,3 кг д. в./га)	1,59	0,14	9,28
4. Фон ($N_{90}P_{60}$)+ 0,50 ПДК Zn (26,6 кг д. в./га)	1,80	0,34	23,43
5. Фон ($N_{90}P_{60}$)+ 0,75 ПДК Zn (39,9 кг д. в./га)	1,48	0,02	1,63
6. Фон ($N_{90}P_{60}$)+ 1,0 ПДК Zn (53,2 кг д. в./га)	1,45	-	-
7. Фон ($N_{90}P_{60}$)+0,25 ПДК Mn (36 кг д. в./га)	1,39	-	-
8. Фон ($N_{90}P_{60}$)+ 0,50 ПДК Mn (72 кг д. в./га)	1,54	0,08	5,46
9. Фон ($N_{90}P_{60}$)+ 0,75 ПДК Mn (108 кг д. в./га)	1,76	0,30	20,54
10. Фон ($N_{90}P_{60}$)+ 1,0 ПДК Mn (144 кг д. в./га)	1,47	0,01	0,68
11. Опрыскивание Zn	1,38	-	-
12. Опрыскивание Mn	1,53	0,07	4,57
НСР₀₅	0,04		

Полученные данные в ходе проведения исследования позволили установить корреляционно-регрессионные зависимости, которые указывают на наличие связей между показателями урожайности и расчётными дозами микроудобрений (рис. 2).



Рис. 2. Зависимость урожайности мяты перечной от вносимых микроудобрений в пределах оптимальных доз

Полученные коэффициенты корреляции указывают на очень сильную и сильную силу связи при внесении в почву Zn и Mn ($r = 0,99$ и $r = 0,84$).

При внесении каждый кг цинковых удобрений повышал урожайность мяты перечной на 0,013 т/га, марганцевых удобрений – на 0,003 т/га.

Заключение

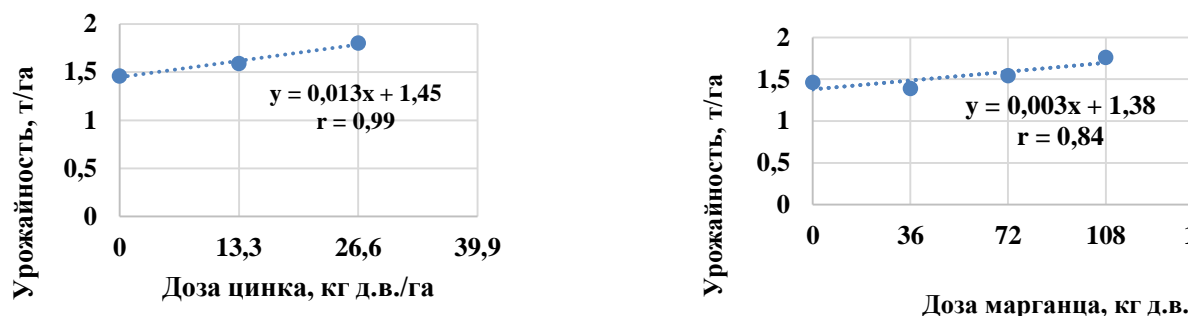
1. Применение эссенциальных микроэлементов при возделывании мяты перечной способствовало повышению урожайности данной культуры по сравнению с контролем и фоном. При внесении цинковых удобрений урожайность мяты перечной повышалась на 0,34 т/га или 23,43 %, при внесении марганца – на 0,30 т/га или 20,54 %.

2. Полученные корреляционно-регрессионные связи между дозами хелатных форм микроудобрений и урожайностью лекарственных культур указывают на эффективность применения расчётных доз микроэлементов.

Список литературы

1. Аристахов, А.Н. Эколого-агрохимическое обоснование оптимизации питания растений и комплексного применения макро- и микроудобрений в агроэкосистемах : дис. ... д-ра биол. наук в форме науч. докл. : 06.01.04 / Аристахов Алексей Николаевич. – М., 2000. – 88 с.

2. Еремеева, Е. Н. Особенности накопления флавоноидов в сырье лекарственных растений из семейства Яснотковые / Е. Н. Еремеева, Е. Л. Маланкина //М: Щербинская типография, 2016. – С. 379-381.

3. Жаркова, Н. Н. Диагностика и оптимизация минерального питания, эффективности микроудобрений многолетних лекарственных растений на лугово-черноземной почве в условиях южной лесостепи Западной Сибири: 06.01.04: дис. ... д-ра с.-х. наук / Жаркова Наталья Николаевна. – Брянск, 2022. – 426 с.

4. Нотова, С. В. Изучение химических форм меди и марганца в живом организме (обзор) / С. В. Нотова, Т. В. Казакова, О. В. Маршинская // Животноводство и кормопроизводство. – 2020. – Т. 103, № 1. – С. 47-64.

5. Goman, Natalia & Bobrenko, Igor & Matveychik, Oleg & Popova, Valentina & Bobrenko, Elena. (2021). Trace Element Content in the Soils of the Forest-Steppe of Western Siberia. KnE Life Sciences. – 2021. – Vol. 7.

6. Surinov, A.V. Dynamics of fertility of arable chernozems of the forest-steppe zone of the Central Chernozem regions of Russia // Vestn. Kazan State Agrar. Univ. – 2021. – № 61. – P. 57–61.

7. Sukhova, O.V.; Boldyrev, V.V.; Akulov, A.V. Monitoring of trace elements in the soils of the Volgograd region // Achiev. Sci. Technol. AICis. – 2019. № 33. – P. 20–21.

8. Tokasheva, D. S. Magnesium and manganese biological role in crops diseases / D. S. Tokasheva, N. N. Iksat, R. T. Omarov // Вестник Евразийского национального университета имени Л.Н. Гумилева. Серия: Биологические науки. – 2020. – № 1(130). – P. 31-36.

**СЕКЦИЯ
ВЕТЕРИНАРНЫЕ
НАУКИ**

СРАВНЕНИЕ РАЗНЫХ МЕТОДОВ ЛЕЧЕНИЯ ЯЗВЫ РУСТЕРГОЛЬЦА У КРУПНОГО РОГАТОГО СКОТА

Зенкова София Константиновна

Новоселова Юлия Андреевна

Говорухин Александр Александрович

студенты

Выставкина Людмила Юрьевна

к.в.н., доцент

ФГОУ ВПО «Алтайский государственный аграрный университет»

Аннотация: На сегодняшний день из-за высокой эксплуатации коров в молочном животноводстве и разведения высокопродуктивного скота, животные предрасположены к частому возникновению различных заболеваний. Кроме того, к этому приводит и нарушение санитарно-гигиенических норм содержания поголовья [1]. В хозяйствах очень распространено заболевание дистального отдела конечностей – язва Рустергольца.

Исследование проводилось на животных хозяйства, занимающимся молочным животноводством, Алтайского края – коровах черно-пестрой голштинизированной породы. Животные первой группы в качестве лечения получали антибактериальный и нестероидный противовоспалительный препараты, повязки с порошком антибиотика и медного купороса, животные второй группы – антибактериальный препарат и повязки, третьей – только повязки. В ходе эксперимента установили, что лечение язвы Рустергольца с использованием не только местной, но и общей терапии является более эффективным как в терапевтическом, так и в экономическом отношении.

Ключевые слова: язва Рустергольца, крупный рогатый скот, заболевания копытец, ортопедия, молочное животноводство.

COMPARISON OF DIFFERENT METHODS OF TREATMENT OF RUSTERHOLTZ ULCER IN CATTLE

**Zenkova Sofia Konstantinovna
Novoselova Yulia Andreevna
Govorukhin Aleksandr Aleksandrovich
Vystavkina Lyudmila Yurievna**

Abstract: Today, due to the high exploitation of cows in dairy farming and breeding highly productive cattle, animals are predisposed to the frequent occurrence of various diseases. In addition, this is also caused by the violation of sanitary and hygienic standards for keeping livestock [1]. A disease of the distal limbs - Rusterholtz ulcer - is very common in farms.

The study was conducted on animals from a dairy farm in the Altai Territory - black-and-white Holsteinized cows. The animals of the first group received antibacterial and non-steroidal anti-inflammatory drugs, dressings with antibiotic powder and copper sulfate, the animals of the second group - an antibacterial drug and dressings, the third - only dressings. During the experiment, it was found that the treatment of Rusterholtz's ulcer using not only local but also general therapy is more effective both therapeutically and economically.

Key words: Rusterholtz's ulcer, cattle, hoof diseases, orthopedics, dairy farming.

В современном животноводстве у коров часто возникают ортопедические заболевания. Этому способствуют нарушения санитарно-гигиенических норм содержания, отсутствие моциона и различные травмы, а высокая продуктивность является предрасполагающим фактором [2, с. 142-148, 3, с. 280-288].

Чаще всего среди заболеваний дистального отдела конечностей встречается язва Рустергольца. В ходе болезни коровы снижают и даже теряют продуктивность, заболевание может приводить к деформации конечностей и преждевременной выбраковке животных [4, с. 932-934].

Цель исследования: сравнить три схемы лечения язвы Рустергольца на коровах хозяйства Алтайского края, занимающимся молочным животноводством, изучить их терапевтическую и экономическую эффективность.

Материалы и методы исследования. Эксперимент проводился на базе хозяйства в Алтайском крае. Для этого были набраны 3 группы животных. В каждой было по 5 коров черно-пестрой голштинизированной породы возрастом 3-6 лет, живой массой 450-500 кг.

У всех животных была диагностирована язва Рустергольца по симптомам: хромота, неправильная постановка конечностей, неполное опирание больной конечностью, наличие свища с гнойными выделениями. Перед началом лечения коровам была произведена расчистка копыт, во время которой удалили грязь и некротизированные участки тканей.

Для двух групп животных использовалось местное и общее лечение с использованием разных препаратов, в то время как одну группу лечили только местно.

Первую группу коров лечили с помощью антибактериального препарата с широким спектром действия, нестероидного противовоспалительного препарата и наложения повязок на пораженную конечность с порошком, в состав которого входил антибиотик и медный купорос в соотношении 1:1. Антибактериальный препарат ставили в/м по 40 мл, его действующим веществом является окситетрациклин (работает бактериостатически в отношении многих патогенных микроорганизмов, в том числе анаэробов: грамположительных, грамотрицательных, стрепто- и стафилококков, сальмонелл, клостридий, пастерелл, коринебактерий, эшерихий, псевдомонад, актинобактерий, риккетсий, спирохет и др.), противовоспалительный препарат (действующее вещество – кетопрофен) в/м по 20 мл. Вторую группу лечили, используя антибактериальный препарат с действующим веществом левофлоксацин (работает в отношении аэробных и анаэробных микроорганизмов) и повязки. Антибиотик вводили в/м по 20 мл. Третья группа в качестве лечения получала только повязки. Все три схемы лечения представлены в таблице 1.

Таблица 1

Схемы лечения двух групп животных

День лечения	Мероприятия		
	1 группа	2 группа	3 группа
1	Антибиотик в/м, 40 мл Нестероидный противовоспалительный препарат в/м, 20 мл Повязка	Антибиотик в/м, 20 мл Повязка	Повязка

Продолжение таблицы 1

2-3	Нестероидный противовоспалительный препарат в/м, 20 мл	Антибиотик в/м, 20 мл	
4	Повязка	Антибиотик в/м, 20 мл Повязка	Повязка
5-6		Антибиотик в/м, 20 мл	
7		Повязка	Повязка

В ходе исследования выявили, что у животных первой группы хромота и воспалительный процесс исчезали на третий день лечения, а на седьмой день грануляционная ткань разрасталась до такой степени, что закрывала свищевое отверстие. У коров второй группы воспаление отсутствовало на третий день, хромота прекращалась на 4-5 день наблюдения. К концу лечения, на десятый день, образовавшаяся грануляционная ткань заполняла свищ. Животные третьей группы выздоравливали значительно позже. У них воспаление проходило только к седьмому дню, а полное выздоровление наступало на 17-й.

В целях определения экономической эффективности применяемых схем лечения, были рассчитаны предотвращенный экономический ущерб в результате лечения больных коров и затраты на само лечение, включая затраты на оплату труда специалиста, проводившего лечение.

Затраты на лечение животных первой группы составили 10385 рублей, второй группы – 15535,5 рублей, а третьей – 10576,4 рублей. Предотвращенный экономический ущерб в результате лечения больных животных первой группы составил 81400 рублей, второй – 78625 рублей, а третьей – 72150 рублей (было взято во внимание, что продуктивность больных коров снизилась на 5 литров, животных первой группы наблюдали 7 дней, второй – 10, а третьей – 17. Цена единицы продукции составляла 37 рублей).

Исходя из полученных данных рассчитали экономический эффект схем лечения, использованных в ходе эксперимента. У первой группы он был наибольший и составил 71015 рублей, у второй – 63089,5 рублей, у третьей – 61573,6 рублей.

Выводы:

Схемы лечения, использованные в эксперименте для лечения язвы Рустергольца являются терапевтически эффективными.

Наиболее эффективны терапевтически и экономически схемы, где применяется не только местное лечение язвы Рустергольца (схемы 1 и 2).

В первой группе, где использовались антибактериальный и противовоспалительный препараты, животные выздоравливали на 7-й день лечения. Во второй группе, где применялся только антибиотик, выздоровление наступало на 10-й день. В третьей группе, где лечили коров используя лишь повязки, выздоровление происходило на 17-й день.

Экономический эффект первой схемы составил 71015 рублей, второй – 63089,5 рублей, третьей – 61573,6 рублей.

Список литературы

1. Комаров В. Ю. Профилактика болезней конечностей крс // Научный журнал молодых ученых. 2021. №4 (25). URL: <https://cyberleninka.ru/article/n/profilaktika-bolezney-konechnostey-krs> (дата обращения: 18.11.2024).
2. Белова С.Н. Продуктивное долголетие коров в зависимости от способа содержания / С.Н. Белова, В.А. Плешков // Вестник НГАУ (Новосибирский государственный аграрный университет). – 2023. № 2. – с. 142-148.
3. Смоловская О.В. Профилактика заболеваний конечностей крупного рогатого скота / О.В. Смоловская, Е.В. Ульрих, В.А. Плешков, Р.О. Касьянов // Вестник НГАУ (Новосибирский государственный аграрный университет). – 2024. №1. – с. 280-288.
4. Лечение язвы рустергольца у крупного рогатого скота / С. К. Зенкова, А. А. Говорухин, Ю. А. Новоселова, Н. А. Малыгина // Роль аграрной науки в устойчивом развитии сельских территорий: Сборник IX Всероссийской (национальной) научной конференции с международным участием, Новосибирск, 20 декабря 2024 года. – Новосибирск: ИЦ НГАУ "Золотой колос", 2024. – С. 932-934. – EDN ANWSPA.

**ЛЕЧЕНИЕ КОРОВ С ЗАДЕРЖАНИЕМ
ПОСЛЕДА В АЛТАЙСКОМ КРАЕ**

Новоселова Юлия Андреевна

Зенкова София Константиновна

Говорухин Александр Александрович

студенты

Малыгина Наталья Анатольевна

к.в.н., доцент

ФГБОУ ВО «Алтайский государственный аграрный университет»

Аннотация: Исследовательская работа проводилась на базе фермерского хозяйства, для чего были отобраны две опытных группы коров черно-пестрой голштинизированной породы с послеродовым осложнением в виде задержания последа. В каждой группе было по пять голов, в возрасте 3-5 лет живой массой 450-500 кг. Животные были отобраны по принципу аналогов и были распределены на две опытные группы по 5 голов в каждой.

В первой опытной группе применяли негормональный лекарственный препарат с действующим веществом пропранолола гидрохлорид. Во второй опытной группе не проводили никаких манипуляций.

В ходе проведенного лечения коров с задержкой последа, было доказано, что негормональный лекарственный препарат с действующим веществом пропранолола гидрохлорид хорошо показывает себя в работе с данной патологией. У него доступная цена, а также, при его использовании мясо и молоко животных в пищевых целях используются без ограничений.

Ключевые слова: задержание последа, пропранолола гидрохлорид, лечение, коров, терапия, плодные оболочки, матка.

**TREATMENT OF COWS WITH DETENTION
OF THE ESTATE IN THE ALTAI REGION**

Novoselova Yulia Andreevna

Zenkova Sofia Konstantinovna

Govorukhin Aleksandr Aleksandrovich

Malygina Natalia Anatolyevna

393

Abstract: The research work was carried out on the basis of a farm, for which two experimental groups of cows of the black-and-white Holstein breed with a postpartum complication in the form of retained placenta were selected. Each group had five animals, aged 3-5 years, with a live weight of 450-500 kg. The animals were selected according to the principle of analogues and were divided into two experimental groups of 5 animals each.

In the first experimental group, a non-hormonal drug with the active ingredient propranolol hydrochloride was used. In the second experimental group, no manipulations were performed.

During the treatment of cows with retained placenta, it was proven that a non-hormonal drug with the active ingredient propranolol hydrochloride works well in treating this pathology. It has an affordable price, and when it is used, animal meat and milk are used for food purposes without restrictions.

Key words: retention of placenta, propranolol hydrochloride, treatment, cows, therapy, membranes, uterus.

Задержание последа у крупного рогатого скота — это распространенное послеродовое осложнение, которое характеризуется неспособностью организма отделить плаценту или ее часть от матки в течение 12–24 часов после отела. Данная патология оказывает влияние на состояние животного и грозит рядом негативных последствий для здоровья (метриты, эндометриты). Это может стать причиной большого экономического ущерба на предприятии из-за снижения продуктивности и проблемах с репродуктивной функцией у животного [1, с. 106].

Целью работы было изучение терапевтической эффективности негормонального лекарственного препарата с действующим веществом пропранолола гидрохлорид при задержании последа у крупного рогатого скота в фермерском хозяйстве.

Материалы и методы исследования. Исследовательская работа проводилась на базе фермерского хозяйства, для чего были отобраны две опытных группы коров черно-пестрой голштинизированной породы с послеродовым осложнением в виде задержания последа. В каждой группе было по пять голов, в возрасте 3-5 лет живой массой 450-500 кг.

Лечению были подвержены коровы с такими клиническими признаками, как: висящий из наружных половых органов серо-красный тяж последа, неприятный запах, покраснение в области половых губ [2, с. 34].



Рис. 1. Задержание последа

В первой опытной группе применяли негормональный лекарственный препарат с действующим веществом пропранолола гидрохлорид. Препарат вводили внутримышечно, в дозе 10 мл, трёхкратно с интервалом 12 часов. Данный препарат оказывает блокирующее действие на бета-адренорецепторы миометрия, что способствует проявлению активности эндогенного окситоцина, вследствие чего усиливаются сокращения гладкой мускулатуры матки и молочной железы [3].

Во второй опытной группе не проводили никаких манипуляций.

В процессе лечения было подмечено, что при использовании негормонального лекарственного препарата с действующим веществом пропранолола гидрохлорид у всех коров первой опытной группы уже в первые два дня терапии выходили плодные оболочки, а также спадало воспаление, в то время как во второй опытной группе, у четырёх коров появились первые признаки эндометрита [5, с. 141]. После этого животным было назначено дальнейшее лечение с использованием антибиотика амоксициллина, а также хирургическим отделением последа [5, с. 42]. Также примечательно то, что коровы из первой опытной группы спустя 20-24 дня успешно вошли в охоту, а спустя 60 дней после отела их осеменили без каких-либо проблем.

Экономический ущерб, который получило предприятие вследствие данной патологии, составил: 10360 рублей от коров опытной группы, 20720 рублей от коров второй опытной группы (так как заболевание перешло в более тяжелую форму - эндометрит). Также были посчитаны затраты на препарат, который использовали при лечении коров первой группы - 482 рубля за два флакона по 100 мл. Немаловажно то, что при использовании данного препарата мясо и молоко животных в пищевых целях используются без ограничений.

Заключение. В ходе проведенного медикаментозного лечения коров с задержанием последа, было выявлено, что негормональный лекарственный препарат с действующим веществом пропранолола гидрохлорид хорошо показывает себя при лечении данной патологии. Также, препарат выгоден в использовании потому, что мясо и молоко животных после применения данного препарата, в пищевых целях используются без ограничений.

Список литературы

1. Некрасов Г. Д. Акушерство, гинекология и биотехника воспроизводства животных: учебное пособие / Г. Д. Некрасов, И. А. Суманова. Барнаул: Изд-во АГАУ, 2007. 204 с.
2. Малыгина Н.А., Тарасевич В.Н. Практическая гинекология: учебно-методическое пособие для студентов факультета ветеринарной медицины. - Барнаул: РИО АГАУ, 2012. - С. 40-41.
3. Инструкция по ветеринарному применению лекарственного препарата Утеротон / Организация разработчик: ООО «Нита-Фарм». - М., 2021. Номер регистрационного удостоверения 44-3-10.17-3857 № ПВР-3-5.0/00530.
4. Малыгина Н.А. Лечение острого послеродового эндометрита у коров//Вестник Алтайского государственного аграрного университета. -2016. - № 3. -С. 140-142.
5. Юсупов, С. Р. Послеродовые эндометриты у коров : учебное пособие / С. Р. Юсупов, И. Г. Галимзянов, З. Г. Чурина. — Казань : КГАВМ им. Баумана, 2022. — 81 с.

© Ю.А. Новоселова, С.К. Зенкова,
А.А. Говорухин, Н.А. Малыгина, 2024

**ПРИМЕНЕНИЕ НОВЫХ МЕТОДОВ ДЕКОРНАЦИИ
ДЛЯ УЛУЧШЕНИЯ КАЧЕСТВА ЖИЗНИ
КРУПНОГО РОГАТОГО СКОТА**

Говорухин Александр Александрович

Новоселова Юлия Андреевна

Зенкова София Константиновна

студенты

Выставкина Людмила Юрьевна

к.в.н., доцент

ФГБОУ ВО «Алтайский ГАУ»

Аннотация: В исследовании были сформированы три опытные группы. Установлено, что безрогие стада демонстрируют более высокую продуктивность по сравнению с рогатыми. Это связано с отсутствием ряда как наследственных, так и приобретаемых заболеваний. К таким проблемам относятся переломы, аномальный рост, бодливость и другие [1, с. 186]. Эти обстоятельства оказывают негативное влияние как на качество жизни животных, так и на их производственные характеристики, что в итоге может приводить к значительным экономическим потерям в сельском хозяйстве.

Ключевые слова: рог, декорнация, термокаутер, корова, эксперимент.

**THE USE OF NEW METHODS OF DECORATION
TO IMPROVE THE QUALITY OF LIFE OF CATTLE**

Govorukhin Alexander Alexandrovich

Novoselova Julia Andreevna

Zenkova Sofia Konstantinovna

Vystavkina Lyudmila Yurievna

Abstract: Three experimental groups were formed in the study. It has been established that hornless herds demonstrate higher productivity compared to horned ones. This is due to the absence of a number of both hereditary and acquired diseases. Such problems include fractures, abnormal growth, cheerfulness and

others. These circumstances have a negative impact on both the quality of life of animals and their production characteristics, which can eventually lead to significant economic losses in agriculture.

Keywords: horn, decoration, thermal scooter, cow, experiment.

Актуальность. Поиск способов повышения качества жизни животных без крупных затрат является ключевой задачей современного животноводства, поскольку эффективность производства напрямую зависит от состояния здоровья животных. Согласно исследованиям, около 57% животных без обезроживания сталкиваются с травмами при скученном содержании [2, с. 54]. В целях предотвращения таких последствий рекомендуется проводить декорнуацию в раннем возрасте, оптимальным является период 2-3 недели после рождения [3, с. 12]. Цель исследования — определить наиболее экономически эффективный метод декорнуации молодняка крупного рогатого скота без ухудшения его здоровья. В работе использовались три группы телят по 15 голов, где проводились разные методики обезроживания. Результаты показали, что применение газового термокаутера с предварительной анестезией является наиболее эффективным методом среди исследованных.

Материалы и методы исследования: Исследование проводилось в хозяйстве на трёх опытных группах телят, по 15 голов в каждой. В первой группе – контрольной – телят не обезроживали, фиксируя их привес в течение 8 месяцев [4, с. 75]. Во второй группе использовалась химическая паста для обезроживания, а в третьей — газовый термокаутер с медикаментозным обезболиванием. Для обезроживания применялся линимент, содержащий комплекс щелочей. Перед процедурой выстригали шерсть, а края рога обрабатывали вазелином (табл. 1). Метод основывается на раздражающем действии щелочей по отношению к эпидермису, что приводит к образованию струпа через 6-8 дней, в последующем этот струп отпадает через 2-3 недели.

Таблица 1

Материальные затраты на декорнуацию группы 2

Материальные средства	Количество израсходованных средств	Цена, руб.	Сумма, руб.
Паста	1	540,0	540,0

Продолжение таблицы 1

Вазелин, 200 г	1	105,0	105,0
Перчатки, шт	10	20,0	200,0
Шпатель деревянный, шт	10	5,0	50,0
Всего: 895,0 рублей			

В третьей группе применялся газовый термокаутер, предварительно использовался миорелаксант на основе гидроксида ксилазина и НПВСБ действующим веществом которого является мелоксикам для обезболивания (табл. 2).

Таблица 2

Материальные затраты на декорнуацию группы 3

Материальные средства	Количество израсходованных средств	Цена, руб.	Сумма, руб.
Термокаутер	1	3000,0	3000,0
Миорелаксант (флакон 50 мл)	1	784,0	784,0
Мелоксикам (флакон 100 мл)	1	680,0	680,0
Перчатки, шт	10	20,0	200,0
Шприц многоразовый нейлоновый с металлическим стержнем (10 мл), шт	1	270,0	270,0
Вата (упаковка 250 г)	1	80,0	80,0
Спирт 95% (флакон 100 мл)	2	35,0	70,0
Всего: 5072,0 рубля			

Этот метод основан на термическом выжигании основания рога с прилежащими тканями. Медикаментозное обезбоживание, в первую очередь миорелаксантом с ксилазином, позволяет нам подвести животное к преднаркозному состоянию, что позволяет комфортно и безопасно проводить манипуляцию не только по отношению к животному, но и человеку. В последующем алгоритм включает себя использование обезболивающего

продолженного действия, что даст наиболее быстрое заживление послеоперационной раны [5, с. 93].

Таблица 3

**Расчет суточного прироста телят в опытных группах
после проведенной манипуляции**

	Группа 1 (контрольная) г/сут	Группа 2 г/сут	Группа 3 г/сут
1 месяц	524	178	189
2 месяц	532	194	199
3 месяц	540	254	269
4 месяц	553	326	339
5 месяц	560	390	402
6 месяц	598	469	497
7 месяц	609	684	778
8 месяц	675	798	812

Описание результатов. Эксперимент показал, что третья группа продемонстрировала наивысший привес к восьмому месяцу жизни [6, с. 73] Это свидетельствует о меньшей травматичности данного метода и лучшем качестве жизни животных. Так как у животных уже на 6 месяц наблюдаются признаки племенной борьбы. Статистика показывает, что применение газового термокаутера и НПВС является наиболее эффективным и безопасным способом для молодняка КРС. Так как по сравнению с другими методами уменьшается количество персонала, необходимого для проведения манипуляции. И само животное переносит ее легче, чем долгий стресс-фактор, связанный с фиксацией.

Список литературы

1. Базаев Т.К. Травматизм крупного рогатого скота, распространённость и его профилактика / Т.К. Базаев, И.О. Булгакова // Научное обеспечение сельского хозяйства горных и предгорных территорий. материалы всероссийской студенческой научно-практической конференции. – Владикавказ, 2020. – С. 184-187.

2. Дмитриева Т.А. Обезроживание крупного рогатого скота / Т.А. Дмитриева, М.Н. Золотарев // Актуальные проблемы ветеринарной хирургии: труды Международной научно-практической конференции, посвященной 75 –летию УГАВМ. – Троицк, 2004. – С.54 – 55.

3. Геймур И.О. Рост и развитие телят в молочный период после обезроживания / И.О.Геймур // Молочное и мясное скотоводство. – 1983. – Т.63 – С. 11 – 14.

4. Евстигнеева Л.В. Статистический анализ основных причин травматизма крупного рогатого скота в условиях промышленного комплекса / Л.В. Евстигнеева, В.В. Яшина // Научные приоритеты современной ветеринарной медицины, животноводства и экологии в исследованиях молодых ученых. Материалы Национальной научно-практической конференции. – Рязань, 2021. – С. 74-78.

5. Кашутина Т.А. Общая и частная хирургия: краткий курс лекций для студентов специальности Ветеринария. Часть 1. Общая хирургия / Сост. Т.А. Кашутина. Саратов, 2016. – 93 с.

6. Кивишева Д.С. Профилактика травматизма при беспривязном содержании крупного рогатого скота (литературный обзор) / Д.С. Кивишева, А.В, Елесин // Молодежь и наука. – 2019. – № 2. – С. 73.

НАУЧНОЕ ИЗДАНИЕ

**ВСЕРОССИЙСКИЙ НАУЧНЫЙ ФОРУМ
СТУДЕНТОВ И УЧАЩИХСЯ - 2024**

Сборник статей

III Всероссийской научно-практической конференции,
состоявшейся 18 декабря 2024 г. в г. Петрозаводске.

Под общей редакцией

Ивановской И.И., Посновой М.В.,

кандидата философских наук.

Подписано в печать 20.12.2024.

Формат 60x84 1/16. Усл. печ. л. 23.31.

МЦНП «НОВАЯ НАУКА»

185002, г. Петрозаводск,

ул. С. Ковалевской, д.16Б, помещ.35

office@sciencen.org

www.sciencen.org

16+

НОВАЯ НАУКА

Международный центр
научного партнерства



NEW SCIENCE

International Center
for Scientific Partnership

МЦНП «НОВАЯ НАУКА» - член Международной ассоциации издателей научной литературы
«Publishers International Linking Association»

ПРИГЛАШАЕМ К ПУБЛИКАЦИИ

1. в сборниках статей Международных
и Всероссийских научно-практических конференций

<https://www.sciencen.org/konferencii/grafik-konferencij/>



2. в сборниках статей Международных
и Всероссийских научно-исследовательских,
профессионально-исследовательских конкурсов

<https://www.sciencen.org/novaja-nauka-konkursy/grafik-konkursov/>



3. в составе коллективных монографий

<https://www.sciencen.org/novaja-nauka-monografii/grafik-monografij/>



<https://sciencen.org/>