

НОВАЯ НАУКА

Международный центр
научного партнерства



NEW SCIENCE

International Center
for Scientific Partnership

ВСЕРОССИЙСКИЙ НАУЧНЫЙ ФОРУМ СТУДЕНТОВ И УЧАЩИХСЯ

Сборник статей II Всероссийской
научно-практической конференции,
состоявшейся 27 апреля 2026 г.
в г. Петрозаводске

г. Петрозаводск
Российская Федерация
МЦНП «НОВАЯ НАУКА»
2026

УДК 001.12
ББК 70
В85

Ответственные редакторы:
Ивановская И.И., Кузьмина Л.А.

В85 Всероссийский научный форум студентов и учащихся : сборник статей
II Всероссийской научно-практической конференции (27 апреля 2026 г.).
— Петрозаводск : МЦНП «НОВАЯ НАУКА», 2026. — 379 с. : ил., табл.

ISBN 978-5-00276-069-5

Настоящий сборник составлен по материалам II Всероссийской научно-практической конференции **ВСЕРОССИЙСКИЙ НАУЧНЫЙ ФОРУМ СТУДЕНТОВ И УЧАЩИХСЯ**, состоявшейся 27 апреля 2026 года в г. Петрозаводске (Россия). В сборнике рассматривается круг актуальных вопросов, стоящих перед современными исследователями. Целями проведения конференции являлись обсуждение практических вопросов современной науки, результатов исследований, полученных специалистами в охватываемых областях, развитие методов и средств получения научных данных, обмен опытом. Сборник может быть полезен научным работникам, преподавателям, слушателям вузов с целью использования в научной работе и учебной деятельности.

Авторы публикуемых статей несут ответственность за содержание своих работ, точность цитат, легитимность использования иллюстраций, приведенных цифр, фактов, названий, персональных данных и иной информации, а также за соблюдение законодательства Российской Федерации и сам факт публикации.

Полные тексты статей в открытом доступе размещены в Научной электронной библиотеке Elibrary.ru в соответствии с Договором № 467-03/2018К от 19.03.2018 г.

УДК 001.12
ББК 70

ISBN 978-5-00276-069-5

© Коллектив авторов, текст, иллюстрации, 2026
© МЦНП «НОВАЯ НАУКА» (ИП Ивановская И.И.), оформление, 2026

Состав редакционной коллегии и организационного комитета:

Аймурзина Б.Т., доктор экономических наук
Ахмедова Н.Р., доктор искусствоведения
Битокова С.Х., доктор филологических наук
Блинкова Л.П., доктор биологических наук
Гапоненко И.О., доктор филологических наук
Героева Л.М., доктор педагогических наук
Добжанская О.Э., доктор искусствоведения
Доровских Г.Н., доктор медицинских наук
Дорохова Н.И., кандидат филологических наук
Ергалиева Р.А., доктор искусствоведения
Ершова Л.В., доктор педагогических наук
Зайцева С.А., доктор педагогических наук
Зверева Т.В., доктор филологических наук
Казакова А.Ю., доктор социологических наук
Кобозева И.С., доктор педагогических наук
Кулеш А.И., доктор филологических наук
Мантатова Н.В., доктор ветеринарных наук
Мокшин Г.Н., доктор исторических наук
Муратова Е.Ю., доктор филологических наук
Никонов М.В., доктор сельскохозяйственных наук
Панков Д.А., доктор экономических наук
Петров О.Ю., доктор сельскохозяйственных наук
Поснова М.В., кандидат философских наук
Рыбаков Н.С., доктор философских наук
Сансызбаева Г.А., кандидат экономических наук
Симонова С.А., доктор философских наук
Ханиева И.М., доктор сельскохозяйственных наук
Хугаева Р.Г., кандидат юридических наук
Червинец Ю.В., доктор медицинских наук
Чистякова О.В., доктор экономических наук
Чумичева Р.М., доктор педагогических наук

ОГЛАВЛЕНИЕ

СЕКЦИЯ ПЕДАГОГИЧЕСКИЕ НАУКИ	10
МЕТОДИКА ПРОФИЛАКТИКИ ПРОФЕССИОНАЛЬНОГО ВЫГОРАНИЯ СОТРУДНИКОВ ОРГАНОВ ВЛАСТИ СРЕДСТВАМИ ФИЗИЧЕСКОЙ КУЛЬТУРЫ	11
<i>Горчанюк Юрий Андреевич, Велян Ани Самвеловна, Харченко Анастасия Андреевна</i>	
ВЛИЯНИЕ ИСКУССТВЕННОГО ИНТЕЛЛЕКТА НА САМОЭФФЕКТИВНОСТЬ СТУДЕНТОВ ПРИ ИЗУЧЕНИИ АНГЛИЙСКОГО ЯЗЫКА.....	16
<i>Богатая Николь Анатольевна</i>	
ПСИХОЛОГО-ПЕДАГОГИЧЕСКИЕ ОСНОВЫ ПРОБЛЕМЫ ПРАВОВОГО ВОСПИТАНИЯ ДЕТЕЙ МЛАДШЕГО ШКОЛЬНОГО ВОЗРАСТА.....	22
<i>Лычковская Евгения Владимировна</i>	
ПЕДАГОГИЧЕСКИЕ УСЛОВИЯ СОЗДАНИЯ ВОСПИТАТЕЛЬНОЙ СРЕДЫ (УКЛАДА) НА ЭТАПЕ НАЧАЛЬНОГО ОБРАЗОВАНИЯ	28
<i>Верзунова Юлия Александровна</i>	
ИНКЛЮЗИВНАЯ ФИЗИЧЕСКАЯ КУЛЬТУРА В ОБРАЗОВАТЕЛЬНЫХ УЧРЕЖДЕНИЯХ: ПРОБЛЕМЫ И ПЕРСПЕКТИВЫ	33
<i>Баева Софья Дзаруковна, Губанова Мария Андреевна</i>	
ОСОБЕННОСТИ ОРГАНИЗАЦИИ И ПРОВЕДЕНИЯ ЗАНЯТИЙ ПО ФИЗИЧЕСКОЙ КУЛЬТУРЕ ДЛЯ ЛИЦ С ОГРАНИЧЕННЫМИ ВОЗМОЖНОСТЯМИ ЗДОРОВЬЯ.....	38
<i>Власенко Алина Сергеевна</i>	
ФАКТОРЫ МОТИВАЦИИ ЮНЫХ СПОРТСМЕНОВ	44
<i>Душинов Егор Владимирович</i>	
ФОРМИРОВАНИЕ ОСНОВ ВАЛЕОЛОГИЧЕСКОЙ КУЛЬТУРЫ В 5-М КЛАССЕ: ВОЗМОЖНОСТИ ИНТЕГРИРОВАННОГО ОБУЧЕНИЯ НА УРОКАХ ОБЗР	51
<i>Забусов Денис Константинович</i>	
К ОБОСНОВАНИЮ ПРОБЛЕМЫ ФОРМИРОВАНИЯ ОБРАЗНОГО СЛОВАРЯ ДЕТЕЙ СТАРШЕГО ДОШКОЛЬНОГО ВОЗРАСТА С ИСПОЛЬЗОВАНИЕМ ДИДАКТИЧЕСКИХ ИГР И УПРАЖНЕНИЙ	56
<i>Игнатова Екатерина Дмитриевна</i>	
МЕТОДЫ И ПРИЕМЫ ОРГАНИЗАЦИИ ПРОЦЕССА ВОСПИТАНИЯ ОСНОВ ГРАЖДАНСТВЕННОСТИ И ПАТРИОТИЗМА У ДЕТЕЙ СТАРШЕГО ДОШКОЛЬНОГО ВОЗРАСТА	62
<i>Кулутаева София Олеговна</i>	

МЕТОДИКА СИЛОВОЙ ПОДГОТОВКИ ЮНОШЕЙ 16-18 ЛЕТ СРЕДСТВАМИ ПАУЭРЛИФТИНГА ПО ДОПОЛНИТЕЛЬНОЙ ОБЩЕОБРАЗОВАТЕЛЬНОЙ ПРОГРАММЕ В ШКОЛЕ	67
<i>Санташов Владислав Артурович</i>	
ФОРМИРОВАНИЕ НАВЫКОВ МЕЖКУЛЬТУРНОГО ВЗАИМОДЕЙСТВИЯ НА ЗАНЯТИЯХ ПО ДЕЛОВОМУ АНГЛИЙСКОМУ: КЕЙСЫ, РОЛЕВЫЕ ИГРЫ И АНАЛИЗ КОММУНИКАТИВНЫХ СТРАТЕГИЙ.....	74
<i>Сухарева Людмила Сергеевна, Хрячкова Яна Валерьевна</i>	
ИСТОРИЯ ВОЗНИКНОВЕНИЯ ЛЫЖ: ОТ ДРЕВНОСТИ ДО НАШИХ ДНЕЙ.....	84
<i>Уразбахтина Ивелина Ильдаровна</i>	
МЕТОДИКА ОНЛАЙН-ОБУЧЕНИЯ РАЗГОВОРНОЙ РЕЧИ В МУЛЬТИКУЛЬТУРНОЙ АУДИТОРИИ: ТЕХНОЛОГИИ, ПОДХОДЫ И ПЕДАГОГИЧЕСКИЕ СТРАТЕГИИ	88
<i>Фам Тхи Тху Нга</i>	
ТЕОРЕТИЧЕСКИЕ ОСНОВЫ ПРОЕКТИРОВАНИЯ ВОСПИТАТЕЛЬНОЙ СРЕДЫ ДОШКОЛЬНОЙ ОБРАЗОВАТЕЛЬНОЙ ОРГАНИЗАЦИИ В ЛОГИКЕ СУБЪЕКТ-СУБЪЕКТНОГО ВЗАИМОДЕЙСТВИЯ	93
<i>Кузнецова Елена Леонидовна</i>	
СЕКЦИЯ МЕДИЦИНСКИЕ НАУКИ	100
РОЛЬ ПСИХОЭМОЦИОНАЛЬНОГО СТРЕССА В ПАТОГЕНЕЗЕ БРУКСИЗМА И ДИСФУНКЦИИ ВИСОЧНО-НИЖНЕЧЕЛЮСТНОГО СУСТАВА	101
<i>Елтахер Анна Владимировна, Гурьянова Кира Дмитриевна</i>	
КЛЕТОЧНОЕ СТАРЕНИЕ И SASP КАК ЦЕНТРАЛЬНОЕ ЗВЕНО ПАТОГЕНЕЗА САРКОПЕНИЧЕСКОГО ОЖИРЕНИЯ: ОТ МИТОХОНДРИАЛЬНОЙ ДИСФУНКЦИИ К СИСТЕМНОМУ ВОСПАЛЕНИЮ И ОРГАНЫМ ПОРАЖЕНИЯМ.....	107
<i>Незнанова Елизавета Алексеевна, Дергилев Иван Васильевич</i>	
БИОХИМИЧЕСКИЕ МЕХАНИЗМЫ РАЗВИТИЯ АТЕРОСКЛЕРОЗА ПРИ ИНСУЛИНОРЕЗИСТЕНТНОСТИ	116
<i>Осина Полина Евгеньевна</i>	
САХАРНЫЙ ДИАБЕТ 2 ТИПА У ЛИЦ ПОЖИЛОГО ВОЗРАСТА: ПАТОФИЗИОЛОГИЧЕСКИЕ ОСОБЕННОСТИ	121
<i>Рудык Майя Романовна, Ибадуллаева Расина Расуловна, Шамсутдинова Диана Ренатовна</i>	

ПРОФИЛАКТИКА ПОВРЕЖДЕНИЙ КОЛЕННОГО СУСТАВА В СИСТЕМЕ ФИЗИЧЕСКОЙ КУЛЬТУРЫ: КОМПЛЕКСНЫЙ ПОДХОД К СОХРАНЕНИЮ ЗДОРОВЬЯ ЗАНИМАЮЩИХСЯ	127
<i>Романов Владислав Сергеевич, Лобанова Елена Николаевна</i>	
БРОНХОСКОПИЧЕСКАЯ ТЕРМОПЛАСТИКА ПРИ ТЯЖЕЛОЙ БРОНХИАЛЬНОЙ АСТМЕ: МЕХАНИЗМЫ, КЛИНИЧЕСКАЯ ЭФФЕКТИВНОСТЬ И ПЕРСПЕКТИВЫ	133
<i>Суттубаева Азалия Абаевна, Тарасова Анна Васильевна, Асулбегова Саида Шарудиновна, Куаталиев Эмиль Рашитович</i>	
КЛИНИКО-ИММУНОЛОГИЧЕСКАЯ ЭФФЕКТИВНОСТЬ РИТУКСИМАБА ДЛЯ ПРОФИЛАКТИКИ РЕЦИДИВОВ NMOSD	139
<i>Сухарев Егор Андреевич. Кузнецов Александр Максимович</i>	
ПАТОМОРФОЛОГИЯ НАИБОЛЕЕ ЧАСТО ВСТРЕЧАЮЩИХСЯ ПРИОБРЕТЕННЫХ ПОРОКОВ СЕРДЦА	146
<i>Третьякова Майя Валерьевна</i>	
СЕКЦИЯ ЭКОНОМИЧЕСКИЕ НАУКИ	152
РАЗВИТИЕ БИЗНЕС-МОДЕЛИРОВАНИЯ В НЕСЫРЬЕВОМ СЕКТОРЕ ЭКОНОМИКИ	153
<i>Пленкина Вера Владимировна, Шнейдер Алексей Юрьевич</i>	
КОНТРОЛЬ И РАЗВИТИЕ В АГРАРНОЙ ПОЛИТИКЕ РОССИИ В УСЛОВИЯХ ЦИФРОВИЗАЦИИ	160
<i>Самыкин Иван Витальевич</i>	
СТРАТЕГИЧЕСКОЕ УПРАВЛЕНИЕ РАЗВИТИЕМ МАЛОЙ ОРГАНИЗАЦИИ В СФЕРЕ РАЗРАБОТКИ ПРОГРАММНОГО ОБЕСПЕЧЕНИЯ КАК ФАКТОР ЕЕ УСТОЙЧИВОСТИ И КОНКУРЕНТОСПОСОБНОСТИ	172
<i>Прилепский Иван Анатольевич</i>	
ВЫБОР ЦИФРОВЫХ КАНАЛОВ КОММУНИКАЦИИ ПРИ РАЗРАБОТКЕ КОММУНИКАЦИОННОЙ СТРАТЕГИИ БРЕНДА	177
<i>Весёлкина Катерина Дмитриевна</i>	
МЕРОПРИЯТИЯ ПО УЛУЧШЕНИЮ ДЕМОГРАФИЧЕСКОЙ СИТУАЦИИ В СИСТЕМЕ ЭКОНОМИЧЕСКОЙ БЕЗОПАСНОСТИ ПРИМОРСКОГО КРАЯ	183
<i>Осмолова Алена Вадимовна</i>	
СЕКЦИЯ АРХИТЕКТУРА	189
ОЗЕЛЕНЕНИЕ ПРИБРЕЖНОЙ ТЕРРИТОРИИ ОТ МЫСА ТОКАРЕВСКОГО ДО МЫСА ГРОЗНОГО АМУРСКОГО ЗАЛИВА ГОРОДА ВЛАДИВОСТОК	190
<i>Абрамова Мария Алексеевна</i>	

СВЯЗЬ КИНО И АРХИТЕКТУРЫ НА ОСНОВЕ ФИЛОСОФСКОЙ РАБОТЫ ЖИЛЯ ДЕЛЕЗА «КИНО 1: ОБРАЗ-ДВИЖЕНИЕ».....	199
<i>Вялков Леонид Евгеньевич</i>	
ОБЪЕМНО-ПЛАНИРОВОЧНАЯ СТРУКТУРА И УЛИЧНО-ДОРОЖНАЯ СЕТЬ КАК ЭЛЕМЕНТЫ КУЛЬТУРНОГО НАСЛЕДИЯ: ЦЕЛОСТНЫЙ ПОДХОД К РЕВИТАЛИЗАЦИИ ИСТОРИЧЕСКОЙ ЗАСТРОЙКИ ГОРОДА.....	207
<i>Крутакова Екатерина Сергеевна</i>	
ПРОБЛЕМА УТРАТЫ КОНТЕКСТУАЛЬНОСТИ В СОВРЕМЕННОЙ ЖИЛОЙ ЗАСТРОЙКЕ МАЛЫХ И СРЕДНИХ ГОРОДОВ РОССИИ: ОТ ТЕОРЕТИЧЕСКИХ ПРИНЦИПОВ К РЕГИОНАЛЬНОЙ СПЕЦИФИКЕ	211
<i>Тульская Олеся Александровна, Фролова Татьяна Леонидовна</i>	
ФОРМИРОВАНИЕ АРХИТЕКТУРНО-ПЛАНИРОВОЧНОГО КАРКАСА КУРГАНСКОЙ ГОРОДСКОЙ АГЛОМЕРАЦИИ В УСЛОВИЯХ СТИХИЙНО СЛОЖИВШИХСЯ СЕЛИТЕЛЬНЫХ ТЕРРИТОРИЙ.....	216
<i>Федотова Анастасия Аркадьевна, Фролова Татьяна Леонидовна</i>	
СЕКЦИЯ ФИЛОЛОГИЧЕСКИЕ НАУКИ.....	221
ПУБЛИЦИСТИЧЕСКИЙ ТЕКСТ КАК ОБЪЕКТ ЛИНГВОДИДАКТИКИ.....	222
<i>Воробьев Геннадий Александрович, Макарова Кристина Артуровна</i>	
СЛИЯНИЕ ПРОШЛОГО И НАСТОЯЩЕГО В РОМАНЕ «МИР ЛЮБВИ» ЭЛИЗАБЕТ БОУЭН.....	229
<i>Брускова Мария Андреевна</i>	
ФРАЗЕОЛОГИЗМЫ О ПРОФЕССИЯХ И РЕМЕСЛАХ В РУССКОМ И КИТАЙСКОМ ЯЗЫКЕ	233
<i>Авдеева Лада Дмитриевна</i>	
ФУНКЦИОНАЛЬНЫЕ ОСОБЕННОСТИ ЭВФЕМИЗМОВ В АНГЛОЯЗЫЧНОМ ЮРИДИЧЕСКОМ ДИСКУРСЕ	241
<i>Колмыкова Виктория Олеговна, Арутюнян Максим Николаевич, Ветрова Валентина Николаевна, Баранова Елена Николаевна</i>	
ЯЗЫКОВЫЕ И КОММУНИКАТИВНЫЕ ОСОБЕННОСТИ ДЕЛОВОГО АНГЛИЙСКОГО В ПРОФЕССИОНАЛЬНОЙ СРЕДЕ.....	247
<i>Кузьмина Арина Алексеевна</i>	
СЕКЦИЯ ЮРИДИЧЕСКИЕ НАУКИ	252
ОБЪЕКТИВНАЯ СТОРОНА ПРЕВЫШЕНИЯ ДОЛЖНОСТНЫХ ПОЛНОМОЧИЙ (СТ. 286 УК РФ): ТЕОРЕТИЧЕСКИЕ АСПЕКТЫ И ВОПРОСЫ СУДЕБНОЙ ПРАКТИКИ	253
<i>Немченко Артем Александрович</i>	

СИСТЕМА СОЦИАЛЬНЫХ ГАРАНТИЙ СОТРУДНИКОВ ПРАВООХРАНИТЕЛЬНЫХ ОРГАНОВ В РАМКАХ ГОСУДАРСТВЕННОЙ ЗАЩИТЫ.....	259
<i>Палинова Наталья Владимировна</i>	
ПРАВО НА САМООПРЕДЕЛЕНИЕ НАРОДОВ: СОДЕРЖАНИЕ, ПРЕДЕЛЫ И ТОЛКОВАНИЕ В НАЦИОНАЛЬНОМ И МЕЖДУНАРОДНОМ ПРАВЕ	264
<i>Савкова Ксения Андреевна, Дворцова Екатерина Евгеньевна</i>	
СЕКЦИЯ ПСИХОЛОГИЧЕСКИЕ НАУКИ	270
ВЛИЯНИЕ ЦЕННОСТНО-СМЫСЛОВЫХ ОРИЕНТАЦИЙ И ВОВЛЕЧЁННОСТИ В РЕКЛАМНЫЕ КОММУНИКАЦИИ НА ПОТРЕБИТЕЛЬСКОЕ ПОВЕДЕНИЕ В СФЕРЕ ТАНЦЕВАЛЬНЫХ УСЛУГ	271
<i>Лебедева Наталья Васильевна, Тухбатов Ильяс Наильевич</i>	
ПСИХОЛОГИЧЕСКИЕ ДЕТЕРМИНАНТЫ УСПЕШНОЙ ЛИЧНОСТНОЙ АДАПТАЦИИ К НАПРЯЖЕННЫМ УСЛОВИЯМ ТРУДА	278
<i>Паскеева Анна Юрьевна</i>	
ПСИХОЛОГИЧЕСКИЕ РЕСУРСЫ ЛИЧНОСТИ КАК ФАКТОР УСТОЙЧИВОСТИ К ПРОФЕССИОНАЛЬНОМУ СТРЕССУ И СОХРАНЕНИЮ ЗДОРОВЬЯ.....	287
<i>Ядрихинский Владислав Сергеевич</i>	
СЕКЦИЯ ИСТОРИЧЕСКИЕ НАУКИ.....	295
ОМСК КАК ПРОСТРАНСТВО АДАПТАЦИИ ЭВАКУИРОВАННЫХ ДЕТЕЙ В ГОДЫ ВЕЛИКОЙ ОТЕЧЕСТВЕННОЙ ВОЙНЫ (ПО МАТЕРИАЛАМ ЭГО-ТЕКСТОВ).....	296
<i>Черепанов Руслан Алексеевич</i>	
СЕКЦИЯ СОЦИОЛОГИЧЕСКИЕ НАУКИ	306
МЕЖПОКОЛЕНЧЕСКИЕ КОНФЛИКТЫ В ОРГАНИЗАЦИИ: КЕЙС-АНАЛИЗ ТРАНСФОРМАЦИИ ИВМ	307
<i>Бут Виталий Алексеевич, Скубий Полина Алексеевна</i>	
МОТИВАЦИЯ К ЗДОРОВОМУ ОБРАЗУ ЖИЗНИ: ОСОБЕННОСТИ И ТЕНДЕНЦИИ.....	316
<i>Кагазежсва Арина Ауладиновна</i>	
СЕКЦИЯ ТЕХНИЧЕСКИЕ НАУКИ.....	320
СОВЕРШЕНСТВОВАНИЕ АНАЛИЗА И КОРРЕКЦИИ ПОТЕРЬ МОЩНОСТИ В ЭЛЕКТРИЧЕСКИХ СЕТЯХ С УЧЕТОМ ВЫСШИХ ГАРМОНИК НАПРЯЖЕНИЯ В ПИТАЮЩЕЙ СЕТИ 35/6 кВ.....	321
<i>Фанх Нана Жильдас, Суворов Иван Флегонтович, Иванов Андрей Андреевич, Какауров Сергей Владимирович</i>	

СЕКЦИЯ ФИЗИКО-МАТЕМАТИЧЕСКИЕ НАУКИ	327
МАТЕМАТИЧЕСКОЕ МОДЕЛИРОВАНИЕ ДИНАМИКИ ПРИНЯТИЯ СТРАТЕГИЧЕСКИХ РЕШЕНИЙ В УСЛОВИЯХ ПОВЫШЕННОЙ НЕОПРЕДЕЛЕННОСТИ: ИНТЕГРАЦИЯ ТЕОРИИ ИГР И ЭЛЕМЕНТОВ СТОХАСТИЧЕСКОГО АНАЛИЗА	328
<i>Редлих Макс Евгеньевич</i>	
СЕКЦИЯ ФАРМАЦЕВТИЧЕСКИЕ НАУКИ	334
АНАЛИЗ АССОРТИМЕНТА ЛЕКАРСТВЕННЫХ ПРЕПАРАТОВ НА ОСНОВЕ ЛЕКАРСТВЕННОГО СРЕДСТВА МНН БУТАМИРАТ	335
<i>Рахимов Адхамбек Бахрамович</i>	
СЕКЦИЯ НАУКИ О ЗЕМЛЕ	339
ЛАНДШАФТНО-ЭКОЛОГИЧЕСКИЙ АНАЛИЗ И ОПТИМИЗАЦИЯ СЕТИ ОСОБО ОХРАНЯЕМЫХ ПРИРОДНЫХ ТЕРРИТОРИЙ Г. СТАВРОПОЛЯ И ЕГО ОКРЕСТНОСТЕЙ	340
<i>Юнусов Баходир Акмал угли</i>	
СЕКЦИЯ СЕЛЬСКОХОЗЯЙСТВЕННЫЕ НАУКИ	345
ВЛИЯНИЕ ШАФРАНА НА ОРГАНОЛЕПТИЧЕСКИЕ И ФИЗИКО-ХИМИЧЕСКИЕ ПОКАЗАТЕЛИ КАЧЕСТВА ПШЕНИЧНОГО ХЛЕБА	346
<i>Джидзалова Алина Ахсарбековна, Иванченко Юлия Олеговна</i>	
СЕКЦИЯ ВЕТЕРИНАРНЫЕ НАУКИ	356
МИКРОБИОЛОГИЧЕСКОЕ ИССЛЕДОВАНИЕ ПОМЕТА КРЫСЫ	357
<i>Чернятынская Яна Филипповна, Чупрова Анастасия Владимировна, Фирсова Анастасия Евгеньевна</i>	
СЕКЦИЯ ИСКУССТВОВЕДЕНИЕ.....	362
ПРИНЦИПЫ UX/UI ДИЗАЙНА В СФЕРЕ ТУРИЗМА.....	363
<i>Коваленко Ирина Николаевна, Губарева Виолетта Алексеевна</i>	
СЕКЦИЯ КУЛЬТУРОЛОГИЯ	371
КАЗАЧИЙ ОБРЯДОВЫЙ ФОЛЬКЛОР РОСТОВСКОЙ ОБЛАСТИ В КОНТЕКСТЕ ВОЗРОЖДЕНИЯ ТРАДИЦИЙ.....	372
<i>Серафимова Полина Константиновна</i>	

**СЕКЦИЯ
ПЕДАГОГИЧЕСКИЕ
НАУКИ**

**МЕТОДИКА ПРОФИЛАКТИКИ ПРОФЕССИОНАЛЬНОГО
ВЫГОРАНИЯ СОТРУДНИКОВ ОРГАНОВ ВЛАСТИ
СРЕДСТВАМИ ФИЗИЧЕСКОЙ КУЛЬТУРЫ**

Горчаниук Юрий Андреевич

к. пед. н., преподаватель физической культуры

Велян Ани Самвеловна

Харченко Анастасия Андреевна

студенты

Южно-Российский институт управления –

филиал РАНХиГС

Аннотация: В статье исследуется проблема прогрессирующего профессионального выгорания в среде государственных и муниципальных служащих. На основе анализа специфики управленческого труда выделяются ключевые деструктивные факторы: гиподинамия, высокая степень ответственности и психоэмоциональная напряженность. Предлагается комплексная методика коррекции функционального состояния должностных лиц с применением средств физической культуры, интегрированных в структуру рабочего дня и внеслужебное время.

Ключевые слова: государственное управление, профессиональное выгорание, физическая культура, стрессоустойчивость, госслужащий, работоспособность, здоровьесберегающие технологии.

**METHODS OF PREVENTING PROFESSIONAL BURNOUT
OF GOVERNMENT OFFICIALS BY MEANS OF PHYSICAL CULTURE**

Gorchanyuk Yuri Andreevich

Velyan Ani Samvelovna

Kharchenko Anastasia Andreevna

Abstract: The article examines the problem of progressive professional burnout among state and municipal officials. Based on the analysis of the specifics of administrative labor, key destructive factors are identified: sedentary lifestyle,

high degree of responsibility, and psycho-emotional tension. The author proposes a comprehensive methodology for correcting the functional state of officials using physical culture means integrated into the structure of the working day and off-duty time.

Key words: public administration, professional burnout, physical culture, stress resistance, civil servant, efficiency, health-saving technologies.

Современный этап развития системы государственного и муниципального управления в России характеризуется резким повышением интенсивности труда управленческих кадров. Реализация национальных проектов и цифровая трансформация государственного сектора требуют от служащих предельной концентрации внимания и оперативного принятия решений в условиях неопределенности. Постоянная работа в режиме многозадачности, высокая ответственность и жесткие дедлайны создают объективные предпосылки для формирования синдрома профессионального выгорания.

Проблема выгорания в сфере ГМУ имеет не только медицинский, но и социальный аспект. Психозмоциональное истощение ведет к снижению качества государственных услуг и текучести квалифицированных кадров. Одним из наиболее доступных инструментов профилактики данных состояний является физическая культура, рассматриваемая как технология поддержания профессиональной надежности служащего.

Объектом исследования является функциональное состояние и уровень работоспособности государственных и муниципальных служащих. Предметом исследования выступают средства и методы физической культуры, направленные на нейтрализацию факторов профессионального выгорания.

Цель работы — обосновать и разработать методику применения физических нагрузок для сохранения здоровья и эффективности сотрудников органов власти.

Развитие физической культуры сегодня является приоритетным направлением государственной политики. Согласно «Стратегии развития физической культуры и спорта в РФ до 2030 года», ключевым индикатором эффективности является вовлечение экономически активного населения в систематические занятия спортом [1]. Для системы государственного

управления это положение приобретает характер производственной необходимости.

Теоретический анализ показывает, что труд управленца сопряжен с выраженной гиподинамией. Как отмечает Л.И. Лубышева, физическая культура в современных условиях должна выполнять компенсаторную функцию, снимая статическое напряжение и стимулируя кровообращение головного мозга [2]. Синдром выгорания в данном контексте рассматривается как следствие нарушения баланса между затрачиваемыми психоэмоциональными ресурсами и возможностями организма к восстановлению.

Правовое регулирование данных процессов опирается на положения Федерального закона «О физической культуре и спорте в РФ», который предусматривает создание условий для занятий спортом по месту работы и отдыха граждан [3]. Таким образом, физическая активность в режиме дня служащего — это не только личное право, но и нормативно обоснованный элемент поддержания профессиональной пригодности.

Профессиональное выгорание в органах власти обусловлено сочетанием специфических факторов, которые можно разделить на три группы.

Первая группа — физиологические факторы. Длительная работа с монитором и системами электронного документооборота (СЭД) ведет к статической нагрузке на позвоночник и зрительный аппарат. Это вызывает хроническое нарушение венозного оттока и снижение уровня кислорода в тканях мозга, что проявляется в быстрой утомляемости.

Вторая группа — психологические факторы. Работа государственного служащего связана с высокой концентрацией ответственности и постоянным взаимодействием с гражданами, часто в конфликтных ситуациях. Как указывает Н.Е. Водопьянова, накопление «неотработанных» стрессовых реакций ведет к эмоциональному истощению [4].

Третья группа — организационные факторы. Ненормированный рабочий день и отсутствие четких пауз для отдыха лишают организм возможности самовосстановления. Согласно учению Е.П. Ильина, физическая нагрузка позволяет «переключить» доминанту возбуждения в нервной системе: работа мышц активизирует подкорковые центры, что ведет к автоматическому расслаблению коры головного мозга [5]. Применение средств физической культуры позволяет ускорить утилизацию гормонов стресса (кортизола) и нормализовать психоэмоциональное состояние служащего [6].

Для системной борьбы с выгоранием нами предлагается методика, состоящая из трех взаимосвязанных блоков, которые охватывают как рабочее время, так и периоды отдыха.

Блок 1. Оперативная микро-пауза (производственная гимнастика).

Методика предполагает введение 5-минутных комплексов упражнений через каждые 90–120 минут работы. Комплекс включает:

1. Упражнения для глаз (чередование фокуса на разных дистанциях).
2. Снятие статического напряжения в шейно-грудном отделе с помощью простых плавных потягиваний и наклонов.
3. Незаметная изометрическая гимнастика. Суть метода заключается в поочередном напряжении мышц пресса и конечностей без явных движений. Для затяжных совещаний это наиболее подходящий вариант [7].

Блок 2. Компенсаторные нагрузки (вне рабочего времени)

Основная цель на данном этапе сводится к общему укреплению организма и снятию психоэмоционального фона, накопленного за день. Отличным выбором станут спокойные аэробные занятия: велосипед, плавание или интенсивная ходьба. При этом соревновательный элемент лучше исключить полностью. Излишний азарт только добавит стресса, тогда как организму требуется восстановление. Рекомендуемый режим тренировок — трижды в неделю, от 45 минут до часа.

Блок 3. Социально-спортивная интеграция

Данное направление напрямую влияет на психологический климат внутри коллектива. Участие сотрудников в командных играх, ведомственных спартакиадах или совместная подготовка к сдаче норм ГТО переводят рабочее общение в более свободную плоскость. По мнению С. С. Кузнецова, именно такой уход от сугубо формальных отношений выступает серьезным препятствием на пути к профессиональному выгоранию [8].

Проведенный анализ показывает, что в сфере государственного управления спорт перестал быть просто увлечением. Сейчас это полноценный инструмент сохранения человеческого капитала. Профилактика выгорания вполне реальна, если физическая активность станет привычной частью режима госслужащего. Практическое применение такого подхода дает двойной результат: помимо улучшения здоровья самих кадров, закономерно растет и общая результативность работы государственного аппарата.

Список литературы

1. О Стратегии развития физической культуры и спорта в РФ до 2030 года : Распоряжение Правительства РФ от 24.11.2020 № 3081-р.
2. Лубышева, Л.И. Социология физической культуры и спорта : учебник / М.: Академия, 2023. — 272 с.
3. О физической культуре и спорте в РФ : Федеральный закон № 329-ФЗ от 04.12.2007.
4. Водопьянова, Н.Е. Синдром выгорания. Диагностика и профилактика / М.: Юрайт, 2024. — 343 с.
5. Ильин, Е.П. Психофизиология состояний человека / СПб.: Питер, 2023. — 412 с.
6. Кононова, С.А. Профилактика выгорания средствами физкультуры / М.: РУСАЙНС, 2023. — 156 с.
7. Курамшин, Ю.Ф. Теория и методика физической культуры : учебник / М.: Сов. спорт, 2024. — 464 с.
8. Кузнецов, С.С. Физическая культура в проф. деятельности госслужащего // Вестник госуправления. — 2023. — № 4. — С. 112–120.

© Горчанюк Ю.А., Велян А.С.,
Хаченко А.А., 2026

**ВЛИЯНИЕ ИСКУССТВЕННОГО ИНТЕЛЛЕКТА
НА САМОЭФФЕКТИВНОСТЬ СТУДЕНТОВ
ПРИ ИЗУЧЕНИИ АНГЛИЙСКОГО ЯЗЫКА**

Богатая Николь Анатольевна
магистрант

Научный руководитель: **Куприна Тамара Владимировна**
к.п.н., доцент
ФГАОУ ВО «Уральский федеральный университет имени
первого Президента России Б.Н. Ельцина»

Аннотация: В статье исследуется влияние технологий искусственного интеллекта на формирование самоэффективности студентов при изучении английского языка в условиях высшего образования. Рассматриваются дидактические возможности ИИ, включая индивидуализацию обучения, автоматизированную обратную связь и развитие автономности обучающихся. Особое внимание уделяется анализу положительных и отрицательных аспектов использования ИИ. Делается вывод о значительном потенциале ИИ при его методически обоснованном применении.

Ключевые слова: искусственный интеллект, самоэффективность, английский язык, цифровизация образования, индивидуализация обучения, мотивация

**IMPACT OF ARTIFICIAL INTELLIGENCE ON STUDENTS'
SELF-EFFICACY IN LEARNING ENGLISH**

Bogataya Nicole Anatolievna
Scientific adviser: **Kuprina Tamara Vladimirovna**

Abstract: The article examines the impact of artificial intelligence technologies on the development of students' self-efficacy in learning English in higher education. There analyzed didactic potential of AI, including personalization, automated feedback, and learner autonomy. Both positive and negative aspects are identified.

Key words: artificial intelligence, self-efficacy, English language learning, digital education, motivation, personalization.

Введение

Современный этап развития высшего образования характеризуется активным внедрением цифровых технологий, среди которых особое место занимает искусственный интеллект (ИИ) [1, с. 15; 2, с. 66]. Его использование открывает новые возможности для повышения эффективности образовательного процесса, особенно в области изучения иностранных языков [3].

Английский язык выступает не только как учебная дисциплина, но и как инструмент профессиональной и межкультурной коммуникации [4, с. 18]. В этой связи особую значимость приобретает не только уровень языковой подготовки студентов, но и их психологическая готовность к обучению, выражающаяся в уровне самооэффективности [5, с. 195].

Самооэффективность является важнейшим фактором, определяющим успешность учебной деятельности, уровень мотивации и устойчивость к трудностям [6, с. 83; 7, с. 53]. В условиях цифровизации образования возникает необходимость анализа влияния ИИ на формирование данного качества [1, с. 20].

Целью настоящего исследования является комплексный анализ влияния технологий искусственного интеллекта на самооэффективность студентов при изучении английского языка.

Задачи исследования:

- рассмотреть теоретические основы самооэффективности;
- проанализировать дидактический потенциал ИИ;
- выявить положительные и отрицательные эффекты использования ИИ;
- определить педагогические условия его эффективного применения.

Теоретические основы самооэффективности в обучении

Самооэффективность — представляет собой субъективную оценку человеком собственной способности успешно выполнять определенные действия [5, с. 200].

В образовательном контексте она влияет на: выбор учебных стратегий; уровень настойчивости при выполнении заданий; реакцию на неудачи; степень вовлеченности в учебный процесс. Высокий уровень самооэффектив-

ности способствует активному участию студентов в обучении и достижению более высоких академических результатов [7].

Изучение английского языка связано с рядом специфических трудностей: языковой барьер; страх допустить ошибку; необходимость постоянной практики; коммуникативные ограничения [4, с. 25].

В этих условиях самоэффективность становится ключевым фактором, определяющим готовность студента к активному использованию языка. Низкая самоэффективность, напротив, приводит к избеганию коммуникативных ситуаций и снижению мотивации [6, с. 85].

Современные исследования подчеркивают, что искусственный интеллект обладает значительным потенциалом в обучении иностранным языкам [1, с. 15; 3], включающим:

1. Индивидуализацию и персонализацию обучения. ИИ позволяет реализовать адаптивные образовательные траектории. Это выражается в подборе заданий с учетом уровня владения языком; адаптации темпа обучения; учете индивидуальных когнитивных особенностей. Персонализированное обучение способствует снижению перегрузки и повышению уверенности студентов в своих возможностях.

2. Атоматизированная обратная связь. Системы ИИ обеспечивают мгновенную проверку заданий и анализ ошибок. Это позволяет: оперативно корректировать знания; формировать устойчивые языковые навыки; снижать зависимость от преподавателя. Регулярная обратная связь усиливает чувство контроля над процессом обучения.

3. Развитие автономности обучающихся. ИИ способствует переходу от преподаватель-центрированной модели к студент-центрированной. Студенты получают возможность самостоятельно планировать обучение; выбирать ресурсы и задания; отслеживать собственный прогресс. Это напрямую связано с развитием самоэффективности.

4. Использование генеративного ИИ. Современные генеративные модели позволяют моделировать диалоги; создавать тексты различной сложности; адаптировать учебные материалы. Это расширяет возможности языковой практики и делает обучение более гибким.

Внедрение искусственного интеллекта оказывает положительное влияние на самоэффективность студентов:

1. Повышение уверенности в собственных силах. ИИ создает безопасную образовательную среду, в которой студент может многократно

практиковать языковые навыки без страха критики. Это особенно важно для развития устной речи [1, с. 22].

2. Снижение уровня тревожности. Отсутствие давления со стороны аудитории способствует снижению языковой тревожности и формированию более устойчивой учебной мотивации [7, с. 54].

3. Усиление внутренней мотивации. Интерактивные элементы, геймификация и визуализация прогресса повышают интерес к обучению. Студенты начинают воспринимать обучение как управляемый и предсказуемый процесс [3].

4. Формирование навыков саморегуляции. ИИ способствует развитию у студентов следующих навыков: постановка целей; планирование деятельности; самоконтроль; самооценка результатов. Это усиливает ощущение собственной компетентности.

Вместе с тем, необходимо отметить и отрицательные аспекты.

1. Снижение когнитивной активности. Чрезмерное использование ИИ может привести к снижению уровню самостоятельного мышления и поверхностному усвоению материала [8, с. 5].

2. Формирование зависимости от технологий. Студенты могут утрачивать способность к самостоятельному решению задач без помощи цифровых инструментов [9, с. 140].

3. Искажение самооценки. Использование ИИ может создавать иллюзию высокого уровня владения языком, не соответствующего реальным навыкам.

4. Ограничение коммуникативной практики. Несмотря на возможности стимуляции общения, ИИ не способен полностью заменить живую коммуникацию.

5. Этические проблемы. Ключевые риски включают нарушение академической честности; некорректное использование ИИ; вопросы конфиденциальности данных.

Что касается отношения студентов к использованию ИИ, то, согласно исследованиям, большинство студентов положительно воспринимают использование ИИ в обучении. Они отмечают удобство и доступность технологий; повышение эффективности обучения; возможность индивидуального подхода.

В то же время студенты выражают обеспокоенность возможной утратой самостоятельности; снижением роли преподавателя; рисками злоупотребления технологиями.

Таким образом, отношение студентов можно охарактеризовать как преимущественно позитивное, но критически осмысленное.

В условиях цифровизации образовательного процесса роль преподавателя приобретает новые функции:

1. Организационная функция. Преподаватель интегрирует ИИ в учебный процесс и определяет форму его использования.

2. Методическая функция. Преподаватель разрабатывает задания, направленные на развитие критического мышления и самостоятельности студентов.

3. Контролирующая функция. Преподаватель производит оценку результатов обучения с учетом использования ИИ.

4. Воспитательная функция. Формирование ответственного отношения к использованию технологий.

Таким образом, преподаватель становится ключевым элементом эффективного применения ИИ.

Для обеспечения положительного влияния ИИ на самоэффективность необходимо соблюдение следующих условий:

1. Сочетание баланса традиционных и цифровых методов обучения. ИИ должен дополнять, а не заменять традиционные формы обучения.

2. Развитие критического мышления. Студенты должны уметь анализировать результаты, полученные с помощью ИИ.

3. Формирование цифровой грамотности. Важно обучать студентов эффективному и ответственному использованию технологий.

4. Этическое регулирование. Необходимы четкие правила использования ИИ в образовательной среде.

5. Индивидуальный подход. Использование ИИ должно учитывать личностные особенности студентов.

Таким образом, искусственный интеллект является мощным инструментом, способным существенно повысить самоэффективность студентов при изучении английского языка [1, с. 30]. Он способствует развитию уверенности, мотивации и автономности обучающихся, а также повышает качество образовательного процесса [5, с. 215; 7, с. 54]. В то же время неконтролируемое использование ИИ может привести к ряду

негативных последствий, включая снижение когнитивной активности и формирование зависимости от технологий [10, с. 75; 11, с. 60].

Следовательно, эффективность применения ИИ определяется уровнем его педагогической интеграции. Перспективы дальнейших исследований связаны с разработкой методических моделей, направленных на оптимальное сочетание традиционного и цифрового обучения.

Список литературы

1. Holmes W., Bialik M., Fadel C. Artificial Intelligence in Education: Promises and Implications for Teaching and Learning. – Boston, 2022. – 301 p.
2. Роберт И.В. Развитие информатизации образования на основе цифровых технологий: интеллектуализация процесса обучения, возможные негативные последствия // Наука о человеке: гуманитарные исследования. – 2017. – No.4. – С. 65-70.
3. Александрова А.П. Искусственный интеллект в процессе обучения иностранным языкам // Ученые записки ОГУ. Серия: Гуманитарные и социальные науки. – 2025. – No.1. – С. 199-203.
4. Зимняя И.А. Психология обучения иностранным языком в школе. – Москва: Просвещение, 1991. – 222 с.
5. Bandura A. Self- efficacy: Toward a unifying theory of behavioral change // Psychological Review. – 1977. – Vol. 84. – No.2. – P. 191-215.
6. Zimmerman B.J. Self-efficacy: An essential motive to learn // Contemporary Educational Psychology. – 2000. – Vol. 25. – P. 82-91.
7. Хейдари-Пур З., Хоссейни А. Мотивация и ее роль при обучении иностранному языку // Известия ВГПУ. – 2019. – No.7. – С. 53-55.
8. Holmes W. Ethics of AI in Education: Towards a Community-Wide Framework // International Journal of AI in Education. – 2021. – 23 p.
9. Селевко Г.К. Современные образовательные технологии // Учебное пособие. – М.: Народное образование, 1998. – 256 с.
10. Полат Е.С. Педагогические технологии дистанционного обучения // Учебное пособие. – М.: Издательство Юрайт, 2023. – 392 с.

© Богатая Н.А., 2026

**ПСИХОЛОГО-ПЕДАГОГИЧЕСКИЕ ОСНОВЫ ПРОБЛЕМЫ
ПРАВОВОГО ВОСПИТАНИЯ ДЕТЕЙ МЛАДШЕГО
ШКОЛЬНОГО ВОЗРАСТА**

Лычковская Евгения Владимировна

студент направления подготовки «Кафедра непрерывного
образования и воспитания» (магистратура)

Научный руководитель: **Матуняк Наталья Анатольевна**
канд. пед. наук

Автономная некоммерческая организация высшего образования
Поволжская академия образования и искусств
Святителя Алексия, митрополита Московского

Аннотация: Статья посвящена анализу психолого-педагогических аспектов правового воспитания младших школьников в современных российских условиях. Рассматриваются возрастные особенности детей 7-11 лет, влияющие на восприятие правовых норм и формирование законопослушного поведения. Автор анализирует существующие подходы к организации правового воспитания в начальной школе, выявляет противоречия между требованиями образовательных стандартов и реальной практикой. Особое внимание уделено роли семьи и школы в формировании правовой культуры ребёнка. Представлены данные исследований, характеризующих уровень правовой грамотности младших школьников в различных регионах России. Сформулированы рекомендации по совершенствованию системы правового воспитания с учётом психологических закономерностей развития детей данного возраста.

Ключевые слова: правовое воспитание, младший школьный возраст, правовая культура, законопослушное поведение, психолого-педагогические условия, нравственное развитие, социализация.

**PSYCHOLOGICAL AND PEDAGOGICAL FOUNDATIONS
OF THE PROBLEM OF LEGAL EDUCATION
OF PRIMARY SCHOOL CHILDREN**

Lychkovskaya Evgeniya Vladimirovna

Scientific adviser: **Matunyak Natalia Anatolyevna**

Abstract: The article analyzes psychological and pedagogical aspects of legal education of primary school children in modern Russian conditions. Age characteristics of children aged 7-11 years affecting the perception of legal norms and formation of law-abiding behavior are considered. The author analyzes existing approaches to organizing legal education in primary school, identifies contradictions between educational standards requirements and real practice. Special attention is paid to the role of family and school in forming a child's legal culture. Research data characterizing the level of legal literacy of primary school children in various regions of Russia are presented. Recommendations for improving the system of legal education are formulated taking into account psychological patterns of children's development at this age.

Key words: legal education, primary school age, legal culture, law-abiding behavior, psychological and pedagogical conditions, moral development, socialization.

Возрастная специфика восприятия правовых норм младшими школьниками

Период обучения в начальной школе – время интенсивного развития когнитивных функций и формирования базовых социальных установок. Следует отметить, что дети 7-8 лет воспринимают правовые нормы преимущественно через рассмотрение практических ситуаций. В этом возрасте детям тяжело понимать ситуацию. «Нельзя брать чужое» понимается буквально – как запрет взять игрушку одноклассника, но не распространяется на более сложные формы нарушения права собственности.

Восприятие правовых норм в этом возрасте тесно переплетено с моральными представлениями. В связи с этим, граница между «плохим» и «незаконным» достаточно неоднозначна и тяжело воспринимается детьми. Ребёнок может считать обман товарища более серьёзным проступком, чем нарушение правил дорожного движения, – ведь первое причиняет видимую эмоциональную боль, а второе остаётся абстракцией до момента реальной опасности.

Воспитание правовой культуры является частью основного воспитания. К 9-10 годам происходит качественный скачок в понимании социальных норм. Третьеклассники уже способны различать правила поведения в школе и законодательные требования, хотя механизмы правотворчества остаются для

них непонятными. Ребёнок осознаёт, что «закон» – нечто более значимое, чем договорённость в классе, но объяснить, почему именно, затрудняется.

Эмоциональная окраска правовых представлений в младшем школьном возрасте чрезвычайно яркая. Нарушение правила воспринимается как личная обида, справедливость отождествляется с равенством, а наказание должно быть «таким же», как проступок. Пиаже когда-то называл это «имманентной справедливостью» – и для ребёнка 7-8 лет такое восприятие естественно. Память младшего школьника избирательна: запоминаются яркие примеры и эмоционально насыщенные ситуации, а не логические построения.

Нами было проведено исследование среди учителей начальных классов в МБУ «Школа № 41» г.о. Тольятти в рамках диссертационной работы в 2025-2026 году. Они отмечали, что дети через полгода после классный час на тему: «Правовое поведение в обществе» помнят, какие ситуации разбирали, но не могут правильно сформулировать права.

Противоречия современной практики правового воспитания в начальной школе

Формально правовое воспитание включено в содержание курса «Окружающий мир» и воспитательную работу образовательных организаций. На практике в образовательной программе тема «права ребёнка» занимает 1-2 урока в год. Также проводятся классные часы, которые затрагивают темы связанные с правовым воспитанием. Некоторые педагоги уделяют внимание данной теме во время группы продлённого дня или в свободное от учёбы время. Следует отметить, что теме «Правовое воспитание», нужно уделять как можно больше времени. Программа курса должна иметь основную направленность «Благоприятное развитие личности». В связи с этим возникает потребность в создании учебной или внеурочной программе, а именно методические рекомендации и практические задания.

В воспитательных планах школ правовое воспитание нередко подменяется профилактикой правонарушений – совершенно иной по смыслу задачей. Вместо формирования позитивного отношения к закону как инструменту защиты прав – запугивание последствиями их нарушения. Младший школьник в такой логике оказывается потенциальным правонарушителем, которого надо «предостеречь», а не субъектом прав, нуждающимся в знании и понимании собственных возможностей.

В рамках начальной школы необходимо сделать акцент не столько на «мои права», а столько на роль поступка в той или иной ситуации. Правовое воспитание младших школьников требует не юридических терминов, а образов, метафор, сказочных сюжетов, адаптированных к детскому восприятию. Между тем, готовых методических разработок такого рода мало, а создание собственных требует от учителя времени и творческих усилий, которых должны соответствовать требованиям ФГОС.

Психологические механизмы формирования правовой культуры в младшем школьном возрасте

Усвоение правовых норм в возрасте 7-11 лет происходит не через логическое убеждение, а через идентификацию со значимым взрослым и подражание. Авторитет учителя в начальной школе огромен – и именно личный пример педагога формирует у ребёнка первичные представления о справедливости, честности, ответственности.

Младший школьник живёт в мире конкретных образов. Абстрактное понятие «закон» наполняется смыслом через истории – реальные или литературные. Сказки, где торжествует справедливость, герои несут ответственность за свои поступки, а нарушители правил получают урок, – мощный инструмент правового воспитания, который недооценивается в современной педагогической практике. В учебнике литературного чтения по программе «Школа России», подобраны различные произведения: сказки, рассказы, басни, стихотворения, которые отражают различные ситуации. Дети анализируют героев, их поступки и причины возникновения ситуаций, отвечают на вопросы, где высказывают своё мнение.

Помимо литературных образов младшим школьникам необходима игра как ведущая форма освоения социальных ролей и норм в этом возрасте. Ролевые игры «Суд», «Полиция», «Юрист» позволяют ребёнку примерить на себя различные социальные функции, прожить ситуацию конфликта и его разрешения, почувствовать необходимость правил.

Роль семьи в правовой социализации младшего школьника

Семья остаётся первичным институтом правовой социализации. Стиль семейного воспитания, способы разрешения конфликтов, отношение родителей к социальным нормам – всё это впитывается ребёнком с раннего детства и формирует базовые установки.

Авторитарный стиль воспитания, где главный аргумент – «потому что я так сказал», формирует внешнюю подчинённость правилам при внутреннем непринятии их смысла. Такой ребёнок в школе будет соблюдать дисциплину из страха наказания, но при ослаблении контроля – нарушать правила без колебаний. Либеральный стиль, где отсутствуют чёткие границы и последствия, порождает правовой хаос в сознании – ребёнок не понимает, где заканчиваются его права и начинаются права других [5]. Демократический стиль с его балансом свободы и ответственности, обсуждением правил и их смысла, справедливыми последствиями нарушений наиболее продуктивен для формирования здорового правосознания.

Совместное обсуждение с ребёнком новостей, жизненных ситуаций, конфликтов – мощный инструмент правового воспитания. «Как ты думаешь, справедливо ли поступил этот человек?», «Чьи права здесь нарушены?», «Как можно было решить эту проблему по-другому?» – такие вопросы развивают способность к правовому анализу ситуаций, которая в младшем школьном возрасте только начинает формироваться.

Личный пример родителей – переоценить невозможно. Если родители уважают правила дорожного движения, честны в отношениях с другими людьми, соблюдают договорённости – ребёнок усваивает это как норму. Если же при нём обсуждают, как обмануть налоговую или «договориться» с инспектором ГИБДД – он делает вывод: закон – для тех, кто не умеет его обойти.

Заключение

Системность – ключевое требование к организации правового воспитания младших школьников. Не разовые акции и мероприятия, а стабильная программа правовой проблематики, которая входит в повседневную жизнь класса: уроки, внеурочную деятельность. Каждая конфликтная ситуация – возможность для правового анализа, каждое коллективное решение – упражнение в согласовании интересов и прав.

Правовое воспитание младших школьников – задача, требующая учёта возрастных психологических особенностей и создания специальных педагогических условий. Дети 7-11 лет воспринимают правовые нормы конкретно, эмоционально, через личный опыт и идентификацию со значимыми взрослыми. Абстрактные рассуждения о законе не достигают цели – работают образы, истории, игровые ситуации, личный пример.

Современная практика правового воспитания в российских начальных школах фрагментарна, не системна, страдает от дефицита методических компетенций педагогов и слабого взаимодействия с семьёй. Противоречие между декларируемыми в школе нормами и реальным опытом ребёнка подрывает доверие к институтам, транслирующим правовые ценности.

Подготовка учителей начальных классов в области правового воспитания нуждается в усилении. В программах педагогических вузов этому аспекту уделяется минимальное внимание. Между тем учитель должен не только знать основы права, но и владеть методиками формирования правосознания у детей, уметь организовывать детское самоуправление, модерировать обсуждение правовых ситуаций.

Эффективное правовое воспитание младшего школьника возможно только при условии: реализации правовой проблематики в повседневную жизнь класса; использования активных, интерактивных методов обучения; профессиональной готовности учителя; партнёрства школы и семьи; интеграции правового и нравственного воспитания. Период обучения в начальной школе – критически важное время для формирования базовых правовых установок, определяющих последующее отношение человека к закону и социальным нормам.

Список литературы

1. Каюмова К.Г. Роль правового образования и воспитания школьников в формировании правовой культуры Актуальные вопросы современной науки. 2010. № 15. С. 89-93.
2. Сливко О.А. Условия и особенности правового воспитания школьников Сливко О.А., Чичулин А.В. В сборнике: Наука и образование: проблемы и перспективы – 2018. Сборник материалов региональной научно-практической конференции. 2018. С. 231-233.
3. Федеральный государственный образовательный стандарт начального общего образования: утверждён приказом Министерства просвещения Российской Федерации от 31 мая 2021 г. № 286 (с изм. от 8 ноября 2022 г.). URL: <https://fgos.ru/> (дата обращения: 16.04.2026).

© Лычковская Е.В., 2026

**ПЕДАГОГИЧЕСКИЕ УСЛОВИЯ СОЗДАНИЯ
ВОСПИТАТЕЛЬНОЙ СРЕДЫ (УКЛАДА) НА ЭТАПЕ
НАЧАЛЬНОГО ОБРАЗОВАНИЯ**

Верзунова Юлия Александровна
студент

Научный руководитель: **Матуняк Наталья Анатольевна**
к.п.н.

Поволжская академия образования и искусств
имени Святителя Алексия

Аннотация: Статья посвящена анализу педагогических условий, необходимых для формирования воспитательной среды в начальной школе. Рассматриваются ключевые компоненты школьного уклада: ценностно-смысловая основа, организационные механизмы, характер педагогического взаимодействия. Особое внимание уделяется противоречию между декларируемыми целями воспитания и реальными практиками образовательных организаций. На основе анализа исследований 2022-2025 годов выявлены факторы, препятствующие становлению целостной воспитательной среды, а также определены направления её проектирования. Показано, что эффективность уклада определяется не столько наличием программных документов, сколько качеством повседневных взаимодействий и согласованностью педагогических позиций. Практическая значимость работы заключается в систематизации условий, обеспечивающих воспитательную функцию начальной школы в современных социокультурных обстоятельствах.

Ключевые слова: воспитательная среда, школьный уклад, начальное образование, педагогические условия, ценностные основания воспитания, организационная культура школы, педагогическое взаимодействие.

**PEDAGOGICAL CONDITIONS FOR CREATING
AN EDUCATIONAL ENVIRONMENT (ETHOS)
AT THE PRIMARY EDUCATION STAGE**

Verzunova Yulia Alexandrovna
Scientific adviser: **Matunyak Natalya Anatolyevna**

Abstract: The article analyzes pedagogical conditions necessary for forming an educational environment in primary school. Key components of school ethos are examined: value-semantic foundation, organizational mechanisms, and nature of pedagogical interaction. Special attention is paid to the contradiction between declared educational goals and actual practices of educational organizations. Based on analysis of 2022-2025 research, factors hindering the formation of a holistic educational environment are identified, and directions for its design are determined. It is shown that the effectiveness of ethos is determined not by the presence of program documents, but by the quality of daily interactions and consistency of pedagogical positions. The practical significance lies in systematizing conditions that ensure the educational function of primary school in contemporary sociocultural circumstances.

Key words: educational environment, school ethos, primary education, pedagogical conditions, value foundations of education, organizational culture of school, pedagogical interaction.

Вопрос о том, как создать в начальной школе среду, которая воспитывает не декларативно, а по существу, остаётся одним из наиболее дискуссионных в современной педагогике. Появление обновлённых ФГОС НОО и федеральных рабочих программ воспитания в 2021-2022 годах усилило внимание к проблеме школьного уклада.

Сам термин «воспитательная среда» для большинства администраторов является совокупностью событий и мероприятий; для методистов – набором программ и планов; для родителей – климатом безопасности и доброжелательности. При этом собственно педагогическое содержание уклада – система ценностей, норм, способов взаимодействия – остаётся неартикулированным. Существуют примеры школ, где воспитательная среда целенаправленно выстраивается и поддерживается – не как стихийный процесс, а как результат продуманных управленческих и педагогических решений.

Ключевой вывод Игнатъевой: воспитательная среда не возникает в результате написания программы. Она создаётся через систематическое встраивание воспитательных целей в повседневные форматы школьной жизни – уроки, перемены, внеклассные дела, взаимодействие с родителями.

Практика демонстрирует, что такие форматы требуют высокой педагогической квалификации. Учитель должен уметь не просто организовать деятельность, но грамотно отразить её с детьми, помочь извлечь воспитательный смысл из происходящего.

В практике начального образования актуальной проблемой остаётся несогласованность воспитательных стратегий школы и семьи. Противоречивость ценностных установок, которые последовательно транслируются двумя ключевыми институтами социализации, затрудняет формирование у младших школьников устойчивых нравственных ориентиров и единой системы социальных норм.

Степень согласованности позиций школы и семьи – один из ключевых направлений успешности воспитания. В школах, где родители были включены в обсуждение и принятие основных правил школьной жизни, уровень конфликтности оказался на 40% ниже, а удовлетворённость родителей школой – на 35% выше, чем в школах, где правила спускались сверху без обсуждения.

Механизмы включения родителей могут быть разными:

- совместные педагогические советы с участием представителей родительского сообщества;
- регулярные обсуждения конкретных воспитательных ситуаций (не жалобы на детей, а совместный анализ);
- проектирование традиций и ритуалов класса вместе с родителями;
- создание формата «родительский час», где родители делятся с детьми своим профессиональным или жизненным опытом.

Важно, чтобы взаимодействие выстраивалось не в логике «школа учит родителей, как воспитывать», а в логике партнёрства: «мы вместе ищем способы поддержать развитие детей». По наблюдениям Михайловой и Волковой, наиболее продуктивными оказываются форматы, где родители видят реальное влияние своей позиции на жизнь школы – их мнение учитывается при выработке правил, их инициативы поддерживаются.

Взаимодействие школы и семьи не должно сводиться к адаптации образовательного процесса под частные родительские запросы. Важнейшим условием продуктивного сотрудничества является прозрачность воспитательной политики: образовательное учреждение чётко формулирует ценностные основания своей деятельности и демонстрирует их роль в

развитии личности младшего школьника. Предоставление родителям возможности высказать свою позицию и ознакомиться с педагогической логикой школы способствует формированию взаимного уважения и конструктивной готовности к диалогу, даже если изначально позиции сторон различаются.

Практика показывает: уклад – живая система, и без целенаправленных усилий по её поддержанию она деградирует.

Создание воспитательной среды в начальной школе – задача, требующая не столько программных документов, сколько целенаправленной работы по выстраиванию системы отношений, норм, традиций, в которых ценности становятся частью повседневной жизни. Таким образом, мы можем сформулировать несколько принципиальных выводов.

Во-первых, ключевое условие эффективности уклада – согласованность педагогических позиций. Дети усваивают не декларируемые ценности, а реальные образцы поведения взрослых. Транслирование педагогическими работниками разнонаправленных и противоречивых воспитательных моделей выступает существенным фактором, дестабилизирующим формирование воспитательной среды. Отсутствие единой системы ценностных ориентиров в действиях учителей приводит к фрагментации воспитательного пространства, что затрудняет усвоение обучающимися устойчивых социальных норм и нравственных установок.

Во-вторых, уклад не возникает спонтанно – он требует сознательного проектирования и организационных механизмов поддержания. Наиболее работоспособны модели, где воспитательные задачи интегрированы в повседневные форматы школьной жизни, а не вынесены в отдельные мероприятия.

В-третьих, устойчивость воспитательной среды определяется её институционализацией – закреплением ценностей не только в сознании людей, но и в структурах, процедурах, традициях школы.

В-четвёртых, успешность воспитания во многом зависит от степени согласованности позиций школы и семьи. Включение родителей в обсуждение и выработку норм школьной жизни существенно повышает целостность воспитательной среды.

Практическая значимость представленного анализа заключается в систематизации условий, без которых воспитательная функция начальной

школы остаётся декларацией. Перспективы дальнейших исследований связаны с изучением механизмов трансляции педагогических ценностей, способов подготовки учителей к работе по созданию уклада, а также с анализом долгосрочных эффектов различных моделей воспитательной среды на развитие личности младших школьников.

Список литературы

1. Амирханян, Л.И. Семья и школа как партнеры / Л.И. Амирханян, И.Ю. Кокаева // Начальное образование. – 2007. – № 2. – С. 9-14. – EDN OJYAWP.
2. Беляев, Г.Ю. Педагогическая характеристика образовательной среды в различных типах образовательных учреждений / Г.Ю. Беляев. - М.: ИЦКПС, 2000.- 217 с.// Журн. начальное образование. – 2007. – № 2. – С. 9-14.
3. Бунеев, Р.Н. Процесс воспитания как составная часть образовательной системы / Р.Н. Бунеев // Начальная школа. Плюс до и после. – 2009. – № 5. – С. 30-32.
4. Григорьев, Д. Школа и родители: социальное партнёрство / Д. Григорьев, О. Кожурова // Воспитательная работа в школе. – 2009. – № 1. – С. 47-51.
5. Капустина, А. Сотрудничество школы и семьи / А. Капустина // Социальная педагогика в России. – 2008. – № 5. – С. 29-33.
6. Козлова, Л.А. Обновление уклада школьной жизни [Текст] : дис.... канд. пед. наук : 13.00.01 / Л.А. Козлова. – Красноярск, 2003. – 240 с.

© Верзунова Ю.А., 2026

**ИНКЛЮЗИВНАЯ ФИЗИЧЕСКАЯ КУЛЬТУРА
В ОБРАЗОВАТЕЛЬНЫХ УЧРЕЖДЕНИЯХ:
ПРОБЛЕМЫ И ПЕРСПЕКТИВЫ**

Баева Софья Дзаруковна
Губанова Мария Андреевна
студенты факультета управления
Научный руководитель: **Горчаниук Юрий Андреевич**
кандидат педагогических наук,
преподаватель физической культуры
Южно-Российский институт управления – филиал
Российской академии народного хозяйства
и государственной службы при Президенте РФ

Аннотация: В современной системе образования одним из ключевых направлений признано инклюзивное обучение. Особую роль здесь играет физическая культура, которая содействует всестороннему развитию личности, улучшению физического здоровья и вовлечению в социум учащихся с разными образовательными возможностями. В статье исследуются вопросы организации инклюзивной физической культуры в школах и вузах, выделяются основные трудности её внедрения: нехватка квалификации у преподавателей, слабая материально-техническая база, отсутствие необходимых методических материалов. Отдельное внимание уделено дальнейшему развитию этого направления, внедрению адаптированных программ и совершенствованию педагогических подходов.

Ключевые слова: инклюзия в образовании, физическая культура, адаптивная физкультура, учащиеся с ОВЗ, образовательная среда, педагогические методики, социальная адаптация, здоровье школьников.

**INCLUSIVE PHYSICAL EDUCATION IN EDUCATIONAL
INSTITUTIONS: PROBLEMS AND PROSPECTS**

Baeva Sofia Dzarukovna
Gubanova Maria Andreevna
Scientific adviser: **Gorchanyuk Yuri Andreevich**

Abstract: Inclusive education is recognized as a key area in the modern education system. Physical education plays a special role here, promoting comprehensive personal development, improving physical health, and integrating students with diverse educational abilities into society. This article examines the organization of inclusive physical education in schools and universities, highlighting the main challenges in its implementation: a lack of teacher qualifications, inadequate facilities, and a lack of necessary teaching materials. Special attention is given to the further development of this area, the implementation of adapted programs, and the improvement of pedagogical approaches.

Key words: inclusion in education, physical education, adaptive physical education, students with disabilities, educational environment, pedagogical methods, social adaptation, and school student health.

Сегодня система образования стремится обеспечить условия для полноценного роста каждого ученика, вне зависимости от его физических данных или особенностей здоровья. В связи с этим всё более значимым становится развитие инклюзивного подхода, который подразумевает совместное обучение всех детей в общем образовательном пространстве.

Важнейшей составляющей учебного процесса выступает физическая культура. Она укрепляет здоровье, развивает двигательную сферу, помогает формировать навыки общения и социально адаптироваться. Для детей с ограниченными возможностями здоровья занятия физкультурой особенно ценны, так как они не только поддерживают физическую форму, но и усиливают интеграцию в общество [1, с. 11-17].

Инклюзивное образование — это приоритетное направление эволюции современной школы, базирующееся на принципе равных возможностей в получении знаний для всех учащихся, независимо от их личных особенностей, состояния здоровья или образовательных нужд.

Инклюзивная физическая культура представляет собой организацию учебного процесса, при котором обучающиеся с ограниченными возможностями здоровья и обучающиеся без нарушений развития участвуют в совместных занятиях физической культурой. Основной целью такого подхода является создание условий для полноценного участия всех обучающихся в

физкультурно-спортивной деятельности с учетом их индивидуальных возможностей, потребностей и уровня физической подготовленности.

Важной составляющей инклюзивной физической культуры является адаптивная физическая культура, которая направлена на коррекцию, компенсацию и профилактику нарушений в физическом и психическом развитии обучающихся. Адаптивная физическая культура представляет собой комплекс специализированных физических упражнений, методик и педагогических приёмов, которые дают возможность учитывать индивидуальные особенности здоровья и физические возможности каждого ученика [2, с. 20-26].

Проведение уроков физкультуры в рамках инклюзивного образования требует внедрения дифференцированного и персонального подхода. Преподавателю необходимо принимать во внимание уровень физической подготовленности учеников, медицинские рекомендации, особенности их двигательного развития и психоэмоциональное состояние. В связи с этим особенно актуальным становится применение гибких методов обучения, упражнений, скорректированных под возможности учащихся, и персональных образовательных траекторий.

Кроме того, успешность внедрения инклюзивной физической культуры во многом определяется созданием комфортной образовательной среды: наличие доступной спортивной инфраструктуры, специализированного инвентаря и необходимых методических материалов. Не менее значимым является воспитание терпимого и уважительного отношения между всеми учениками, что способствует развитию взаимовыручки, уважения и навыков совместной деятельности [3, с. 49-52].

Несмотря на значимость инклюзивной физической культуры, её внедрение в образовательных учреждениях сопровождается рядом серьезных проблем.

К числу основных трудностей относится недостаточный уровень подготовки педагогических кадров. Многие преподаватели физической культуры не обладают необходимыми знаниями и навыками для работы с обучающимися с ограниченными возможностями здоровья, что снижает эффективность образовательного процесса. Кроме того, наблюдается дефицит специализированных программ и методических материалов, адаптированных под разные категории обучающихся [4].

Существенной проблемой является также слабая материально-техническая база образовательных учреждений. Отсутствие специализированного спортивного оборудования, доступной инфраструктуры и безопасных условий затрудняет полноценное проведение занятий. В ряде случаев образовательные учреждения не имеют возможности обеспечить индивидуальный подход к каждому обучающемуся. Немаловажным фактором выступает и психологическая неготовность участников образовательного процесса. Недостаточная сформированность толерантного отношения среди учащихся и педагогов может препятствовать успешной реализации инклюзивного подхода [5].

Вместе с тем развитие инклюзивной физической культуры имеет значительные перспективы. В первую очередь это связано с совершенствованием системы подготовки педагогических кадров, внедрением курсов повышения квалификации и разработкой современных образовательных программ.

Перспективным направлением является развитие адаптивной физической культуры, использование инновационных методик обучения, а также внедрение цифровых технологий в образовательный процесс. Создание доступной среды, оснащение учреждений современным оборудованием и разработка индивидуальных образовательных траекторий также способствуют повышению эффективности занятий [6].

Кроме того, важным направлением развития является формирование инклюзивной культуры в обществе, основанной на принципах равенства, уважения и поддержки, что позволит создать благоприятные условия для социализации обучающихся с ОВЗ [7].

Таким образом, инклюзивная физическая культура является важным элементом современной системы образования, направленным на обеспечение равных возможностей для всех обучающихся. Она способствует не только укреплению физического здоровья, но и развитию социальных навыков, формированию личности и успешной интеграции в общество.

Несмотря на существующие проблемы, связанные с кадровым, материально-техническим и методическим обеспечением, данное направление обладает значительным потенциалом развития. Реализация комплексного подхода, включающего совершенствование образовательных программ,

повышение квалификации педагогов и создание доступной среды, позволит повысить качество инклюзивного образования.

В перспективе инклюзивная физическая культура может стать эффективным инструментом формирования гармонично развитой личности и укрепления принципов социальной справедливости в образовательной системе.

Список литературы

1. Андреев, В.В. Базовые концепции преподавания дисциплины «Физическая культура» в условиях инклюзивного образования / В.В. Андреев, А.В. Фоминых // Спорт и спортивная медицина: материалы междунар. науч.-практ. конф., посвящ. 40-летию со дня основания Чайковского государственного института физической культуры. — Чайковский, 2020. — С. 11-17.
2. Базаева, Ф.У. Особенности инклюзивного образования в области физической культуры / Ф.У. Базаева // Шаг в науку : сб. материалов Междунар. науч.-практ. конф. — Махачкала, 2018. — С. 20—26.
3. Данилова, В. Проблема организации физического воспитания в инклюзивном образовании школьников с особыми потребностями / В. Данилова // Школа молодого ученого : материалы XIII Всерос. науч.-практ. конф. с междунар. участием. — Калининград, 2019. — С. 49-52.
4. Евсеев, С.П. Теория и организация адаптивной физической культуры / С.П. Евсеев. — М.: Спорт, 2016.
5. Литош, Н.Л. Инклюзивное образование: теория и практика / Н.Л. Литош. — М.: Просвещение, 2019.
6. Федеральный закон РФ «Об образовании в Российской Федерации» № 273-ФЗ.
7. Назарова, Н.М. Специальная педагогика / Н.М. Назарова. — М.: Академия, 2018.

© Баева С.Д., Губанова М.А., 2026

УДК 796:376

**ОСОБЕННОСТИ ОРГАНИЗАЦИИ И ПРОВЕДЕНИЯ ЗАНЯТИЙ
ПО ФИЗИЧЕСКОЙ КУЛЬТУРЕ ДЛЯ ЛИЦ С ОГРАНИЧЕННЫМИ
ВОЗМОЖНОСТЯМИ ЗДОРОВЬЯ**

Власенко Алина Сергеевна
студент

Научный руководитель: **Пагиев Владимир Бутузович**
к.п.н., доцент

ГБОУ ВО «Ставропольский государственный
педагогический институт» г. Ессентуки

Аннотация: В статье обозначена роль физической культуре для лиц с ограниченными возможностями здоровья. Описаны особенности организации занятий физической культурой для людей с ОВЗ. Обозначены условия проведения занятий для людей с ограниченными возможностями здоровья. Выделены критерии подбора упражнений для лиц с ограниченными возможностями здоровья.

Ключевые слова: физическая культура, упражнения, здоровье, лица с ограниченными возможностями здоровья, ОВЗ.

**FEATURES OF ORGANIZING AND CONDUCTING PHYSICAL
EDUCATION CLASSES FOR PERSONS WITH DISABILITIES**

Vlasenko Alina Sergeevna

Scientific adviser: **Pagiev Vladimir Butuzovich**

Abstract: The article outlines the role of physical education for persons with disabilities. The features of organizing physical education classes for people with disabilities are described. The conditions for conducting classes for persons with disabilities are identified. The criteria for selecting exercises for persons with disabilities are highlighted.

Key words: physical education, exercises, health, persons with disabilities, disabilities.

Физическая активность является незаменимым фактором в реабилитации людей с ограниченными возможностями. Физическая активность оказывает влияние на уровень здоровья и этим повышает уровень качества жизни, положительно влияя на социализацию человека, на его интеграцию в независимую и продуктивную жизнь. «Лиц с ограниченными возможностями здоровья (далее – лиц с ОВЗ) во всем мире насчитывается около 10,3% от общего количества проживающих. Указанные показатели являются близкими и для территории нашей страны, где в 2023 году зарегистрированы около 11,9 миллионов лиц с ОВЗ. Если перевести указанную цифру в проценты от общей численности проживающих на территории России, то данный показатель составит 8,3% россиян» [3, с. 109]. Для многих людей с ОВЗ двигательная активность связана с сохранением самостоятельности, профилактикой вторичных нарушений, улучшением общего самочувствия и возможностью участвовать в социальной жизни. Занятия спортом могут восстановить психическое состояние человека, улучшить его здоровье и дать возможность вернуться к активной жизни.

«Люди с ОВЗ представляют собой разношёрстную социальную группу, включающую лиц с врождёнными и приобретёнными физиологическими, сенсорными, интеллектуальными или психическими нарушениями. Практические трудности, создаваемые особенностями состояния здоровья, существенно ограничивают их повседневную активность, часто приводят к социальной изоляции и деградации двигательного аппарата. Физическая культура становится для них не только способом сохранить остаточное здоровье, но и мощным инструментом интеграции в общество, восстановления утраченных функций, профилактики осложнений, расширения границ самостоятельности» [1, с. 169]. Занятия спортом не могут восстановить нарушенные (утраченные) двигательные функции, но дают психо-эмоциональное и социальное удовлетворение

При постоянных тренировках происходит совершенствование нервного управления всеми органами. В результате увеличиваются сила, и подвижность нервных процессов, вследствие чего улучшается регуляция функций организма. Одновременно совершенствуется взаимодействие моторных и вегетативных функций. Физические упражнения в той или иной форме показаны практически всем инвалидам молодого и среднего возраста с

двигательными нарушениями. Стоит отметить, что люди с ОВЗ «быстрее устают из-за нарушения координации движений и выполнения упражнений в неестественной биомеханике. У них происходят значительные биохимические изменения в тканях, крови, гипоксия тканей, гипертонус мышц, нарушается микроциркуляция мышечного кровотока и т.п., что в большей степени угнетает функцию движения, то есть их моторика страдает в большей степени, чем у здоровых людей» [4, с. 41]. При этом главная ошибка при проведении занятий для лиц с ОВЗ состоит в том, что адаптацию иногда понимают слишком узко: уменьшили количество повторений, снизили темп – и считают, что занятие уже стало доступным. На практике этого недостаточно. Важно продумать не только нагрузку, но и способ объяснения упражнения, расположение оборудования, длительность пауз, характер помощи, эмоциональный тон занятия. Например, человек с нарушением зрения может выполнить упражнение вполне уверенно, если заранее понимает границы пространства и получает точное словесное сопровождение. Участнику с нарушением слуха удобнее воспринимать показ, зрительные сигналы, карточки или заранее оговорённые жесты. При нарушениях опорно-двигательного аппарата имеет значение наличие опоры, устойчивого инвентаря, возможности выполнять упражнение сидя или с меньшей амплитудой.

К числу основных условий организации занятий для лиц с ОВЗ можно отнести:

– безопасную и доступную среду. Помещение должно быть свободным от лишних предметов, с нескользким покрытием, удобным проходом, устойчивым оборудованием. Если занятие проводится на открытой площадке, дополнительно учитываются покрытие, освещение, погодные условия и возможность быстро остановить нагрузку.

– индивидуальное дозирование нагрузки. Количество повторений, темп, длительность упражнения и пауз подбираются с учётом состояния конкретного человека.

– объяснение должно быть коротким и конкретным, лучше показать движение по частям, чем долго описывать его словами.

– постоянный контроль самочувствия. Специалист отслеживает признаки перегрузки, изменение дыхания, потерю координации, раздражительность, резкое снижение внимания, отказ от выполнения упражнения и пр.

– психологически спокойную атмосферу (для лиц с ОВЗ важны уважение и терпение).

Структура занятия обычно включает подготовительную, основную и заключительную части.

В подготовительной части используются простые движения, мягкая разминка, дыхательные упражнения, упражнения на ощущение положения тела. Она нужна не только для разогрева мышц. Для некоторых участников это ещё и время адаптации к пространству, группе, темпу работы. Если начать занятие резко, с быстрых перестроений или сложных заданий, человек может потерять уверенность уже в первые минуты.

Основная часть занятия подбирается в зависимости от состояния здоровья и целей. Для одних участников важнее развивать равновесие и координацию, для других – укреплять мышцы спины и конечностей, для третьих – поддерживать общую выносливость, подвижность суставов, дыхательную функцию.

Для лиц с ОВЗ резкая остановка после нагрузки может быть неприятной, так как появляется слабость, головокружение, ощущение тревоги. Заключительная часть занятия не должна пропускаться, именно в конце важно постепенно снизить темп, восстановить дыхание, снять мышечное напряжение.

При подборе упражнений для лиц с ограниченными возможностями здоровья специалист обычно ориентируется на несколько практических задач:

- поддержание общего тонуса организма;
- формирование уверенности в движении после длительного ограничения активности;
- развитие доступных двигательных навыков, чтобы человек мог постепенно расширять собственные возможности;
- профилактика перегрузки и травм у людей с ОВЗ;
- «коррекция сопутствующих заболеваний и вторичных отклонений, обусловленных основным дефектом, с помощью физических упражнений и других немедикаментозных средств» [2, с. 454];

– групповые занятия позволяют человеку с ОВЗ не замыкаться в состоянии болезни и участвовать в общей деятельности, общаться, видеть собственный прогресс.

«Благодаря занятиям физической культурой и спортом человек с ограниченными возможностями узнает, как преодолевать субъективную нейрофизиологическую усталость, доминирующий симптом на ранних этапах реабилитации. Человеку важно понимать, что упражнения приносят ему пользу, и чувствовать прогресс двигательной терапии. Каждый прогресс укрепляет оптимизм и дает возможность человеку с ОВЗ занять свое место в обществе» [5, с. 76].

Таким образом, занятия по физической культуре для лиц с ограниченными возможностями здоровья требуют продуманной организации, постоянного наблюдения и гибкого подхода. Необходимо учитывать состояние здоровья, особенности движения, эмоциональное состояние, уровень самостоятельности и бытовые потребности человека.

Список литературы

1. Бикеева, А.А. Физическая культура для людей с ограниченными возможностями здоровья / А.А. Бикеева // Проблемы внедрения и применения результатов инновационных исследований и пути их решения : Сборник статей Международной научно-практической конференции. – Уфа: ООО "Омега сайнс", 2025. – С. 168-171.

2. Гарник, В.С. Основные аспекты физических упражнений для людей с ограниченными возможностями здоровья / В.С. Гарник, Н.Н. Фролова, У.Г. Фомина // Культура физическая и здоровье. – 2025. – № 1(93). – С. 453-456.

3. Непомнящих, П. Особенности занятий физической культурой и спортом с лицами с ограниченными возможностями здоровья / П. Непомнящих, Е. Ананьева // Конкурс лучших студенческих работ : сборник статей. – Пенза: Наука и Просвещение (ИП Гуляев Г.Ю.), 2023. – С. 108-113.

4. Сайфутдинова, А.В. Физическая культура для лиц с ограниченными возможностями / А.В. Сайфутдинова, А.В. Новиков, К.С. Пьянкова //

Перспективы применения цифровых технологий в науке и образовании : сборник научных трудов. – Казань : Общество с ограниченной ответственностью «Базис», 2024. – С. 39-43.

5. Черных, С.Б. Физкультура – способ улучшения качества повседневной жизни людей с ограниченными возможностями здоровья / С.Б. Черных // Информационно-образовательная и социокультурная среда вуза: современные проблемы и перспективы развития : Материалы XLVIII Внутривузовской научно-методической конференции. – Самара: Самарский государственный институт культуры, 2021. – С. 74-76.

© Власенко А.С., 2026

ФАКТОРЫ МОТИВАЦИИ ЮНЫХ СПОРТСМЕНОВ

Душинов Егор Владимирович

студент

Научный руководитель: **Кноблех Наталья Викторовна**

социальный педагог

ГПОУ «Донецкое училище олимпийского резерва

им. С. Бубки»

Аннотация: В статье рассматриваются такие важные составляющие мотивации в мире спорта, как позитивное мышление, целеполагание, самодисциплина. Метод самоанализа помогает выявить необходимые направления работы. Полученный результат будет равен затраченным усилиям.

Ключевые слова: мотивация, развитие, самооценка, спортивное достижение.

FACTORS THAT MOTIVATE YOUNG SPORTSMEN

Dushinov Egor Vladimirovich

Scientific adviser: **Knobloch Natalya Viktorovna**

Abstract: The article considers such important components of motivation in the world of sports as positive thinking, goal setting, self-discipline. The self-analysis method helps to identify the necessary areas of work. The result will be equal to the effort spent.

Key words: motivation, development, self-esteem, sports achievement.

Обсуждаемая тема достаточно популярна в спортивной психологии, остается актуальной и представлена целым рядом исследовательских работ.

Единство духовного и физического в спортсмене представляет собой уникальный динамический процесс, что позволяет предмет сообщения рассматривать как потенциально открытый для обсуждения и наблюдения.

Целью данной статьи является анализ уровня мотивации спортивного отделения тяжелой атлетики, а также самоанализ и возможность работы с факторами демотивации, как факторами развития.

Нами будет использован метод самооценки.

Рассмотрим некоторые аспекты спортивной мотивации: ее структуру, возможные демотивирующие факторы и способы их преодоления.

Психология спорта устанавливает взаимосвязь между уровнем потребности, мотивом и спортивным достижением в рамках концепции достижения цели и избегания неудачи. Мотивационные механизмы достижения успеха и избегания неудачи отличаются своей природой, в основе которой лежит различие социальных условий, ценностных установок, уровня развития психофизических функций. Устойчивым фактором являются ценностные установки, предшествующий опыт, полученный в семье (установки родителей), динамическим компонентом выступают самооценка, текущий статус психофизических возможностей, таких как самочувствие и работоспособность. Самооценка спортсмена зависит от осознания своих возможностей и потребности.

В психологии спорта выделяют несколько групп мотивов.

Дж. Кретти выделяет три основные разновидности.

1. Мотивы осознаваемые и неосознаваемые.
2. Мотивы, связанные с физиологическими, психологическими и социальными потребностями.
3. Группа мотивов, которые были сформированы под влиянием прошлого опыта деятельности и общения с другими людьми.

Первую группу составляет единство мотивов, на одном полюсе которого находятся неосознаваемые, на другом – явные мотивы, которые легко осознаются и оцениваются самим человеком.

Вторая группа мотивов представлена иерархией потребностей и мотивации согласно теории А. Маслоу и схеме Г. Мюррея. Потребности могут отражаться в различных поведенческих моделях, характерных для спортсменов. Мотивационный ряд Г. Мюррея имеет следующий вид:

1. Потребность в престиже, самосовершенствовании, признании, достижениях, честолюбии, стремлении показать себя. Данная потребность не

может быть удовлетворена в случае снижения физиологических возможностей спортсмена.

2. Потребность достижения успеха и избегания неудач (потребность сохранять свой статус, избежать разочарований и преодолеть поражение, неудачу). Тренеры часто апеллируют к этой потребности у спортсменов перед важными соревнованиями и при встречах с командами, которые в прошлом выигрывали или могут в данный момент нанести неприятное поражение.

3. Потребность доминировать или подчиняться другим. Эту потребность удовлетворяют командные виды спорта.

4. Потребность в общении (установлении эмоциональных связей с другими, проявление доброжелательности, сотрудничества). Этот мотив удовлетворяется, например, игрой «на благо» команды.

5. Потребность стремление к порядку. Этот мотив реализуется в стремлении спортсменов следовать правилам соревнований и требованиям деятельности.

6. Потребность участия в познавательном процессе, желание удовлетворить свою любознательность, получить ответы на интересующие вопросы. Этот мотив может быть удовлетворен через совершенствование знаний и самоанализ.

Третья группа мотивов объясняет причины выбора спортсменом того или иного вида спорта и степень достигаемого мастерства, ситуации общения с другими людьми.

Исследования показывают, что у спортсменов высоких разрядов, которые достаточно хорошо «чувствуют» свой организм, чрезвычайно динамичны такие параметры самооценки своего состояния, как желание тренироваться, соревноваться, потребность к той или иной физической нагрузке. Изменение самооценки у этих спортсменов в большей степени коррелирует с показателями психического состояния. Диагностика ряда параметров оценки психического состояния дает возможность делать заключение о побуждающих установках в выборе характера тренировочной нагрузки – объемной (жесткой), интенсивной (темповой), восстановительной.

Нами был проведен онлайн-опрос, в котором приняло участие 14 спортсменов – студентов I-II курсов. Им было предложено ответить на три вопроса, выбрав наиболее значимые для них ответы (Таблица 1).

Таблица 1

**Опросник «Самооценка мотивации спортсмена»
(заполняется анонимно)**

Оцени уровень своей мотивации: подчеркни выбранные ответы	Что мне мешает быть достаточно мотивированным для достижения высоких спортивных результатов?	Что я буду делать, чтобы поднять уровень мотивации до уровня самосовершенствования?
<p>1. С каждой тренировкой я стремлюсь быть сильнее и лучше</p> <p>2. После удачных соревнований мне хочется работать и тренироваться все больше и больше</p> <p>3. На тренировках у меня формируются целеустремленность, инициативность, настойчивость, упорство</p> <p>4. Я получаю хорошие и нужные знания на тренировках, которые помогают мне в соревнованиях</p> <p>5. Я хочу заниматься физическими упражнениями и спортом, потому что это модно и престижно среди молодежи</p> <p>6. Я получаю удовольствие от занятий своим видом спорта</p> <p>7. После неудачных соревнований мне хочется отвлечься, отдохнуть</p> <p>8. Меня привлекает мой вид спорта, потому что это спортивная игра</p>	<p>1. Напряженные отношения с коллегами по команде</p> <p>2. Травмы, полученные во время занятий спортом;</p> <p>3. Разочарование, которое стали вызывать занятия спортом</p> <p>4. Страх поражения на соревнованиях.</p> <p>5. Нехватка времени</p> <p>6. Перегрузки на тренировках;</p> <p>7. Семейные обстоятельства;</p> <p>8. Негативное отношение родителей к занятиям спортом;</p> <p>9. Стремление сменить вид спорта</p> <p>10. Отсутствие дальнейших перспектив</p> <p>11. Недостаток финансовых средств</p> <p>12. Негативные отношения с тренером и товарищами</p> <p>13. Личная жизнь</p> <p>14. Желание сменить вид спорта</p> <p>15. Необходимость больше времени уделять учебе</p> <p>16. Другое (объясните)</p>	<p>1. Буду ставить среднесрочные и долгосрочные достижимые цели</p> <p>2. Буду больше внимания уделять краткосрочным целям, так как они ориентированы на процесс тренировок</p> <p>3. Буду проводить самоанализ</p> <p>4. Буду поднимать самооценку</p> <p>5. Буду развивать позитивное мышление</p> <p>6. Буду улучшать свои результаты</p> <p>7. Ничего не буду делать</p> <p>Другое: напишите свой вариант ответа</p>

* Первые три выбранных ответа на первый вопрос соответствуют высокому уровню мотивации (самосовершенствование), вторые три ответа – среднему (удовлетворение духовных и материальных потребностей), последние три ответа – низкому (желание отдохнуть и развлечься).

Результаты опроса (Рисунок 1, 2, 3) показали высокий уровень мотивации (стремление к самосовершенствованию), основными демотивирующими факторами явились «страх поражения» и «полученные травмы» (Рисунок 2)

Выбранные ответы на третий вопрос также подтверждают высокий уровень мотивации (Рисунок 3) – постановка целей, улучшение своих результатов, самоанализ.

Несмотря на выявленный достаточно высокий уровень мотивации, результат опроса обращает внимание на демотивирующие факторы, требующие отдельного анализа.

Оцени уровень своей мотивации: выдели выбранные ответы



Рис. 1

Что мне мешает быть достаточно мотивированным для достижения высоких спортивных результатов?

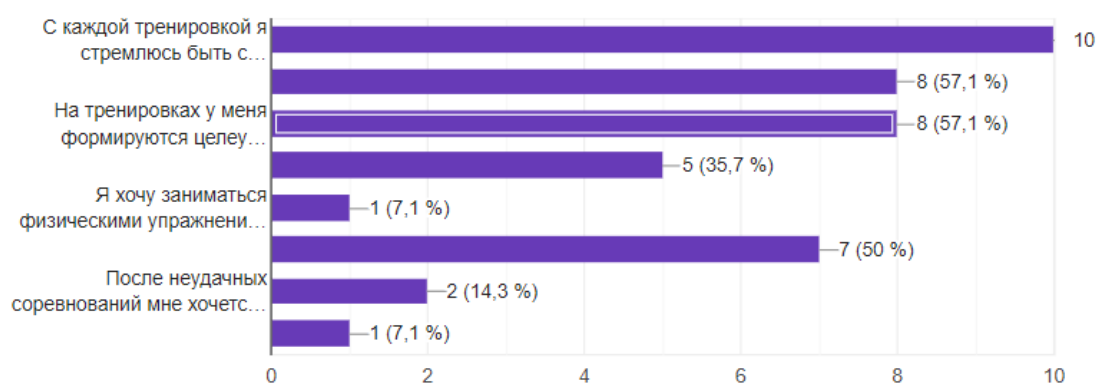

Рис. 2

- * 57,1% - 2. Травмы, полученные во время занятий спортом;
- 35,7% - 4. Страх поражения на соревнованиях.

Что я буду делать, чтобы поднять уровень мотивации до уровня самосовершенствования?

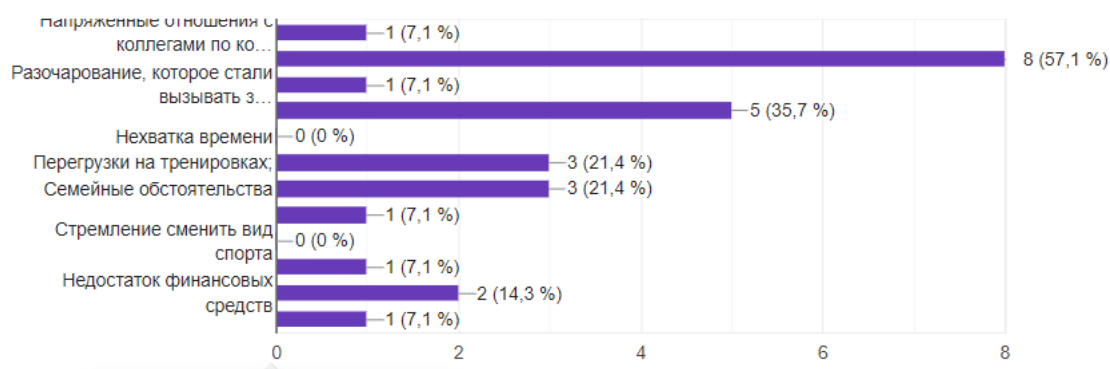

Рис. 3

Мотивационная структура отдельного спортсмена сложна, подвижна, во многом определяется заложенной в детские годы системой ценностей, но при этом остается возможность влияния процесса самосовершенствования на формирование мотивации успеха. По мере того как юный спортсмен становится взрослым, степень воздействия на него различных мотивов также меняется.

Проведенный анализ предполагает дальнейшие шаги – совместная работа тренера и юного спортсмена со страхом поражения и выбором тренировочной нагрузки.

В плане самостоятельной работы над собой, со своим страхом поражения и страхом получения новых травм можно было бы сделать некоторые рекомендации:

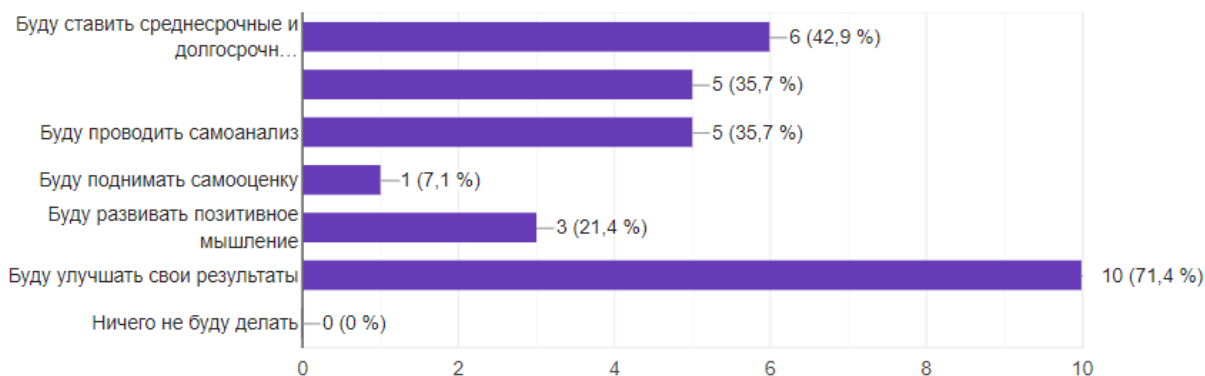
- выбрать совместно с тренером вид тренировочной нагрузки;
- тщательно планировать день соревнований: от приема пищи и времени пробуждения до прорисовки образа желаемого результата, – детализация плана снизит уровень тревожности;
- находить ресурсы для вдохновения: например, прослушивать музыкальные произведения, расслабляющие или тонизирующие – в зависимости от состояния спортсмена;
- выполнять специальные упражнения для мышечной релаксации;

- внимательно относиться к вопросу питания: например, исключить потребление напитков, содержащих кофеин;
- исключать отрицательную мотивацию: например «если я сейчас проиграю, потеряю авторитет в команде»;
- использовать такой мощный ресурс, как эмоциональная поддержка тренера и семьи;
- акцентировать внимание на своих результатах, не сравнивать с результатами товарищей, видеть цель и стремиться к ней.

Список литературы

1. Соломатин, С.А. Структура и особенности мотивации в спорте высших достижений / С.А. Соломатин. — Текст : непосредственный // Психология в России и за рубежом : материалы I Междунар. науч. конф. (г. Санкт-Петербург, октябрь 2011 г.). — Санкт-Петербург : Реноме, 2011. — С. 89-93. — URL: <https://moluch.ru/conf/psy/archive/32/983>.
2. Проблема мотивов и мотивации спортивной деятельности. — URL: https://studopedia.ru/3_167819_lektsiya--problema-motivov-i-motivatsii-sportivnoy-deyatelnosti.html.
3. Близневский А.А., Шумилин А.П. Проблема формирования спортивной мотивации и управление ею https://studref.com/490536/psihologiya/problema_formirovaniya_sportivnoy_motivatsii_upravleniya.
4. Спортивная психология. Как бороться со страхом? — URL: <https://sportnauka1.ru/2020/09/08/05-10-2019/>.
5. Золотухин Д.В., Вилков А.П. Формирование мотивации в спортивной деятельности. — URL: <https://cyberleninka.ru/article/n/formirovanie-motivatsii-v-sportivnoy-deyatelnosti>.

© Душинов Е.В., 2026

УДК 37.037

**ФОРМИРОВАНИЕ ОСНОВ ВАЛЕОЛОГИЧЕСКОЙ КУЛЬТУРЫ
В 5-М КЛАССЕ: ВОЗМОЖНОСТИ ИНТЕГРИРОВАННОГО
ОБУЧЕНИЯ НА УРОКАХ ОБЗР**

Забусов Денис Константинович

студент 5 курса

Научный руководитель: **Новосельцева Анна Петровна**

кандидат географических наук, доцент кафедры

ГБОУ ВО «Ставропольский государственный

педагогический институт»

Аннотация: В работе рассматривается проблема формирования валеологической культуры у учащихся 5-х классов в рамках предмета «Основы безопасности и защиты Родины» (ОБЗР). Обосновывается потенциал интегрированного обучения как эффективного подхода к освоению знаний о здоровом образе жизни, профилактике рисков и осознанном отношении к личному здоровью.

Описаны возможные межпредметные связи ОБЗР с биологией, физической культурой и другими дисциплинами, позволяющие системно формировать у школьников ценностные установки и практические навыки валеологии. Представлены ключевые темы и методические приёмы, способствующие усвоению основ здорового образа жизни, оценке факторов риска и выработке устойчивых гигиенических привычек.

Ключевые слова: валеологическая культура, школьники 5-х классов, интегрированное обучение, ОБЗР, здоровый образ жизни, формирование ценностных установок.

**FORMATION OF THE FOUNDATIONS OF VALEOLOGICAL
CULTURE IN THE 5TH GRADE: OPPORTUNITIES
FOR INTEGRATED LEARNING IN OVZ RULES**

Zabusov Denis Konstantinovich

Scientific supervisor: **Novoseltseva Anna Petrovna**

Abstract: The paper discusses the problem of forming a valeological culture among 5th grade students as part of the subject "Fundamentals of Security and Defense of the Motherland" (FSDM). It substantiates the potential of integrated learning as an effective approach to acquiring knowledge about a healthy lifestyle, risk prevention, and a conscious attitude towards personal health.

The paper describes possible interdisciplinary connections between FSDM and biology, physical education, and other subjects, which allow for the systematic formation of students' value attitudes and practical skills in valeology. The book presents key topics and methods that help students learn the basics of a healthy lifestyle, assess risk factors, and develop sustainable hygiene habits.

Key words: valeological culture, 5th grade schoolchildren, integrated learning, OBZR, healthy lifestyle, formation of value attitudes.

В настоящем исследовании рассматривается проблема формирования валеологической культуры у учащихся 5-х классов в рамках освоения учебного предмета «Основы безопасности и защиты Родины». Под валеологической культурой мы понимаем «присвоение на личностном уровне концепции здоровья в различных доктринах и следование индивидуальной программе здорового образа жизни» [1, с. 106], что приобретает особую актуальность в контексте современных вызовов здоровью подрастающего поколения. Цель работы — обосновать педагогические условия интеграции валеологического компонента в содержание курса ОБЗР и выявить эффективные методические подходы к формированию у обучающихся ценностного отношения к здоровью как базовому элементу культуры безопасности личности.

Понятие «культура», являясь общенаучной категорией, в настоящее время не имеет единого, общепринятого толкования, и многочисленные концепции культуры по-разному определяют ее содержание [2, 108].

Валеологическая культура в данном контексте трактуется как интегративное качество личности, включающее когнитивный компонент (знания о факторах, влияющих на здоровье, принципах здорового образа жизни и способах профилактики заболеваний) что соответствует современным подходам к формированию здоровьесберегающего поведения у школьников.

Интегрированное обучение в контексте формирования культуры здоровья представляет собой педагогическую технологию, основанную на установлении междисциплинарных связей и объединении содержательных компонентов различных учебных предметов вокруг единой ценностно-смысловой линии — сохранения и укрепления здоровья, что позволяет обеспечить системность и целостность образовательного процесса. Педагогический потенциал данного подхода обусловлен рядом факторов: системностью знаний (интеграция позволяет избежать фрагментарности представлений о ЗОЖ, демонстрируя взаимосвязь биологических, социальных, экологических и психологических аспектов здоровья), практической направленностью (объединение теоретических знаний с практическими навыками через моделирование реальных ситуаций способствует формированию устойчивых моделей здоровьесберегающего поведения), мотивационным эффектом (междисциплинарный подход делает процесс обучения более разнообразным и интересным, повышая внутреннюю мотивацию учащихся к освоению ЗОЖ), формированием целостной картины мира (установление связей между разными предметными областями помогает осознать здоровье как комплексную ценность, зависящую от множества факторов), а также развитием метапредметных компетенций (интеграция способствует формированию аналитического мышления, умения выявлять причинно-следственные связи, оценивать риски и принимать обоснованные решения в вопросах здоровья).

Реализация интегрированного обучения возможна через включение валеологических модулей в содержание естественно-научных дисциплин (биология, химия, физика, география), связь тем по ЗОЖ с гуманитарными предметами (литература, история, обществознание) через анализ культурных и исторических традиций заботы о здоровье, интеграцию практических навыков ЗОЖ в уроки физической культуры и ОБЗР, организацию проектной и исследовательской деятельности, объединяющей знания из разных областей для решения конкретных здоровьесберегающих задач (например, исследование влияния экологии района на здоровье школьников), а также использование междисциплинарных кейсов и ситуационных задач, моделирующих реальные ситуации, требующие применения знаний о ЗОЖ.

В современных условиях ухудшения показателей здоровья населения на качественно ином уровне возникает необходимость решения взаимосвязанных и взаимообусловленных задач медицинского и социального характера [3].

Межпредметные связи ОБЗР с другими дисциплинами позволяют системно формировать у школьников ценностные установки и практические навыки валеологии за счёт интеграции знаний о здоровье и безопасности. Так, связь ОБЗР и биологии даёт возможность изучать механизмы воздействия вредных факторов (токсинов, радиации, инфекций) на организм, разбирать физиологические основы стресса и адаптации, понимать биологические причины травм и отравлений, а также осваивать принципы оказания первой помощи с опорой на знания о работе систем органов.

Валеологическое воспитание представляет собой систему мер по формированию культуры здоровья у детей и молодёжи, опирающуюся на психологические закономерности усвоения ценностей и педагогические методы социализации. Понимание ответственности за воспитание здорового поколения, осознание такой воспитательной цели, как всестороннее развитие и формирование культуры здоровья ребенка, напрямую зависят от валеологической грамотности родителей уровня овладения знаниями о здоровье и практическими навыками по оздоровлению себя и своего ребенка [4, 3] (например, при эвакуации или преодолении препятствий), изучению влияния нагрузок на организм и способов профилактики травматизма, а также закреплению основ ЗОЖ через практику. Связь ОБЗР с химией помогает анализировать химический состав опасных веществ, встречающихся в быту и на производстве, изучать принципы химической безопасности и защиты от отравляющих веществ, углублять понимание токсикологии и антидотной терапии.

В связке ОБЗР и географии становится возможным рассмотрение региональных рисков для здоровья — таких как природные катастрофы, климатические особенности и эпидемиологическая обстановка, — освоение навыков ориентирования и выживания в природной среде, анализ влияния экологических факторов региона на здоровье человека.

В качестве методических приёмов эффективно применяются интерактивные беседы и дискуссии для обсуждения реальных ситуаций и разбора мифов о здоровье, кейс-методы для анализа сценариев с оценкой рисков и выбором безопасных решений, практические занятия по отработке навыков гигиены, первой помощи, составления индивидуального режима дня и меню.

Важную роль играет ведение дневников самонаблюдения, в которых школьники фиксируют свою физическую активность, питание и самочувствие — это способствует формированию осознанного отношения к здоровью. Эффективно также вовлечение семьи через совместные задания для детей и родителей (например, составление семейного плана ЗОЖ или организацию спортивных мероприятий) и использование цифровых инструментов: мобильных приложений и онлайн-тренажеров для контроля здоровья, интерактивных тестов и викторин. Немаловажным элементом выступает приглашение экспертов — врачей, психологов, спортсменов — для проведения встреч, которые мотивируют учащихся и обеспечивают доступ к достоверной информации.

Список литературы

1. Исоева, Б.И. Валеологическая культура как критерий общей культуры специалиста системы здравоохранения / Б.И. Исоева, С.У. Холиков // Симург. – 2020. – № 8. – С. 105-109. – EDN JMIХКО.
2. Гинзбург, И.А. Валеологическое образование взрослых: личность в культуре и культура в личности / И.А. Гинзбург // Образование и саморазвитие. – 2010. – № 2(18). – С. 108-114. – EDN PBAAWL.
3. Куличенко, Р.М. Валеологическая культура в структуре профессиональной культуры социального работника / Р.М. Куличенко, А.В. Логинов // Вестник Тамбовского университета. Серия: Гуманитарные науки. – 2013. – № 11(127). – С. 177-182. – EDN PYFGHF.
4. Тюрина, И.Ю. Валеологический потенциал семьи – важнейший фактор формирования культуры здоровья ребенка / И.Ю. Тюрина // Социально-гуманитарные знания. – 2012. – № 1. – С. 311-319. – EDN OPAPTL.

© Забусов Д.К., 2026

**К ОБОСНОВАНИЮ ПРОБЛЕМЫ ФОРМИРОВАНИЯ
ОБРАЗНОГО СЛОВАРЯ ДЕТЕЙ СТАРШЕГО ДОШКОЛЬНОГО
ВОЗРАСТА С ИСПОЛЬЗОВАНИЕМ ДИДАКТИЧЕСКИХ
ИГР И УПРАЖНЕНИЙ**

Игнатова Екатерина Дмитриевна

студент

Научный руководитель: **Макарова Валентина Николаевна**

к.п.н., доцент

ФГБОУ ВО «Орловский государственный университет
имени И.С. Тургенева»

Аннотация: Значимость формирования образного словаря детей старшего дошкольного возраста обосновывается с трех позиций: необходимости развития образного мышления и восприятия, эффективности игровых методик обучения и важности образного словаря для последующего школьного образования. Подчеркивается роль культурно-речевой среды в развитии образности речи детей в дошкольном детстве, отмечается негативная тенденция замещения живого общения виртуальной средой. Особое внимание уделено потенциалу дидактических игр и игровых упражнений в методике работы над образностью детской речи.

Ключевые слова: образность речи, образный словарь, дидактические игры, игровые словесные упражнения, старший дошкольный возраст.

**TO SUBSTANTIATE THE PROBLEM OF FORMING
A FIGURATIVE VOCABULARY OF OLDER PRESCHOOL
CHILDREN USING DIDACTIC GAMES AND EXERCISES**

Ignatova Ekaterina Dmitrievna

Scientific supervisor: **Makarova Valentina Nikolaevna**

Abstract: The importance of forming an imaginative vocabulary for older preschool children is justified from three positions: the need to develop imaginative thinking and perception, the effectiveness of game teaching methods, and the

importance of an imaginative vocabulary for subsequent school education. The role of the cultural and speech environment in the development of the imagery of children's speech in preschool childhood is emphasized, and a negative trend of replacing live communication with a virtual environment is noted. Special attention is paid to the potential of didactic games and game exercises in the methodology of working on the imagery of children's speech.

Key words: imagery of speech, figurative vocabulary, didactic games, playful verbal exercises, senior preschool age.

Проблема формирования образного словаря детей старшего дошкольного возраста с использованием дидактических игр и упражнений является актуальной по нескольким причинам.

Во-первых, развитие образного мышления и образного восприятия является важным аспектом познавательного развития ребенка. Образное мышление позволяет ребенку лучше понимать и запоминать информацию, а также развивает его творческие способности. Формирование образного словаря позволяет ребенку более точно и выразительно описывать окружающий мир.

Во-вторых, дидактические игры и игровые упражнения являются эффективным способом обучения и развития детей дошкольного возраста, они позволяют ребенку активно и с удовольствием обучаться языку и речи, могут быть специально разработаны для формирования образного словаря.

В-третьих, формирование образного словаря в старшем дошкольном возрасте является основой для успешного усвоения школьной программы. Образный словарь помогает ребенку лучше понимать тексты, составлять свои высказывания, анализировать и сравнивать объекты и явления.

«Слово в художественном произведении, – писал академик В.В. Виноградов, – совпадая по своей внешней форме со словом соответствующей национально-языковой системы и опираясь на его значение, обращено не только к общенародному языку и отражающемуся в нем опыту познавательной деятельности народа, но и к тому миру действительности, который творчески создается или воссоздается в художественном произведении, поэтому оно (слово) двупланово по своей смысловой направленности и, следовательно, в этом смысле образно» [1]. Краткое понимание образности речи базируется на использовании слов в переносном

значении, с измененной семантикой. В художественном контексте слова, имеющие образное значение в какой-то степени теряют свою номинативную функцию и приобретают яркую выразительную окраску.

Образность речи является одним из основных языковых средств, которые позволяют передать информацию в более живой и выразительной форме. Образность включает в себя использование метафор, сравнений, эпитетов, аллегорий и других стиливых приемов, которые делают речь более запоминающейся и эмоционально окрашенной.

На необходимость приобщения детей к красоте родного слова, воспитания культуры речи указывали К.Д. Ушинский [2], Е.И. Тихеева [2], Е.А. Флерина [2], О.С. Ушакова [5], В.Н. Макарова [6], Е.А. Ставцева [6], Е.И. Струнина [5] и многие другие.

Психологи, психолингвисты, педагоги отмечают, что ребенок усваивает родной язык, подражая разговорной речи окружающих и элементарно осознавая явления языка и речи (Д.Б. Эльконин [7], Ф.А. Сохин [8], О.С. Ушакова [5], С.Н. Цейтлин [9] др.). Формирование и развитие речи происходит постепенно, это длительный и сложный процесс. И если родители часто общаются с ребенком, играют с ним, читают ему книги, учат с ним стихи, используют в общении «игры в слова и со словами», т.е. игровые упражнения и дидактические игры, то речь ребенка развивается своевременно и правильно. К сожалению, у современных детей недостаток игрового и эмоционально-личностного общения заполняется виртуальным, расширение сферы экрана в жизни детей значительно выросло, а способы речевого общения вытесняются.

Для развития образности речи необходимо вводить детей в игровую ситуацию, постоянно работать над пониманием прямого и переносного значения слова, его смысловых оттенков, что приведет к уместному и точному употреблению образных слов и выражений в сочинениях детей. Специально разработанные игры и упражнения на образование смысловых оттенков значений имен существительных (книга – книжка – книжонка), глаголов (бежал – забежал), прилагательных (умный – умнейший), на подбор синонимов и антонимов к изолированным словам и словосочетаниям (по всем частям речи), на развитие понимания переносного значения многозначного слова позволяют сформировать у детей навык переноса в свои сочинения слов

с различными смысловыми оттенками, отражающими эмоциональное состояние, настроение, чувства героев, характеристику персонажей.

Применение дидактических игр в развитии словаря дошкольников в настоящее время является одним из ведущих методов работы в связи с тем, что игра – простой и близкий ребенку способ познания окружающей действительности. Дидактическая игра является важным средством обучения и развития, которое может использоваться при усвоении любого программного материала. Сущность дидактической игры заключается в том, что дети решают умственные задачи, предложенные им в занимательной игровой форме, сами находят решения, преодолевая при этом определенные трудности. Ребенок воспринимает умственную задачу, как практическую, игровую, это повышает его умственную активность.

Словесные дидактические игры помогают развитию как видовых, так и родовых понятий, освоению слов в их обобщённых значениях. В этих играх ребёнок попадает в ситуации, когда он вынужден использовать приобретённые ранее знания и активизировать словарь в новых условиях.

Содержание и методика проведения словесных игр и упражнений с детьми старшего дошкольного возраста имеет свои особенности. В старшей группе необходимо расширять запас слов и активизировать словарь за счёт:

- употребления наиболее подходящих по смыслу слов при обозначении признаков и качеств предметов;
- формирования умения подбирать слова с противоположным значением (сильный – слабый, быстрый – медленный, стоять – бежать);
- формирования умения подбирать слова со сходным значением (весёлый – радостный, прыгать – скакать и др.);
- использование слов, указывающих на материал, из которого сделаны предметы (деревянный, металлический, стеклянный, пластмассовый и др.), в прямом и переносном значении (золотое кольцо, золотые руки, золотое сердце);
- осмысливания образных выражений в загадках (стучат, стучат, не велят скучать, идут, идут, а всё тут да тут);
- объяснение смысла поговорок (писаная красавица, крепкая дружба и т.п. и пословиц («Осень – запасиха, зима – подбериха»), «Слово – серебро, молчание – золото» и пр.).

В подготовительной к школе группе усиливается внимание к работе над смысловой стороной слова, к усвоению детьми выразительных средств языка. Особое внимание уделяется обогащению детской речи прилагательными и глаголами, выражающими качества и действия наблюдаемых объектов. Так, например, при рассматривании кролика не ограничиваются такими определениями шерсти, как белая и мягкая, а добиваются новых выразительных характеристик: тёплая, гладкая, пушистая, шелковистая. Употребляют глаголы: прыгает, скачет, присел, жуёт, принимает, хрустит (морковкой).

Дидактические игры и упражнения являются важным инструментом словарной работы с детьми дошкольного возраста. Они помогают не только расширить словарный запас ребенка, но и развить его мышление, воображение, внимание и память. Благодаря использованию различных игровых методик дети учатся понимать значение слов, их оттенки и особенности употребления в разных контекстах. Все это способствует формированию грамотной и выразительной речи ребенка. Использование в работе с детьми дидактических игр и упражнений позволяет сделать педагогический процесс интересным, добиться высокого уровня развития речи дошкольников.

Список литературы

1. Виноградов В.В. О языке художественной литературы. – М.: Государственное издательство художественной литературы. – 1959. – 656 с.
2. Ушинский К.Д. Родное слово (книга для детей и учащихся) // Собр. Соч. в 11 т. – М., 1949. – Т.6.
3. Тихеева Е.И. Развитие речи детей. – М.: Просвещение. – 1981. – 159 с.
4. Флерина Е.А. Эстетическое воспитание дошкольника. //Хрестоматия по теории и методике развития речи детей дошкольного возраста /Автор-составитель М.М. Алексеева, В.И. Яшина. – М.: Академия, 2000. – С. 470-485.
5. Ушакова О.С., Струнина Е.М. Методика развития речи детей дошкольного возраста. – М.: Гуманит. изд. центр ВЛАДОС. – 2004. – 288 с.
6. Макарова В.Н., Ставцева Е.А., Мирошкина М.Н. Методика работы по развитию образной речи у старших дошкольников: Учебно-методическое пособие. Часть 1. – М.: Центр педагогического образования, 2009. – 96 с.

7. Эльконин Д.Б. Развитие речи в дошкольном возрасте. – М.: Академия. – 1968. – 115 с.

8. Сохин Ф.А. Психолого-педагогические основы развития речи дошкольников. – М. Изд-во Московского психолого-социального института; Воронеж: Изд-во НПО «МОДЭК». – 2002. – 224 с.

9. Цейтлин С.Н. Язык и ребёнок: Лингвистика детской речи: учеб. пособие для студ. высш. учеб. заведений. – М.: Гуманит. изд. центр ВЛАДОС, 2000. – 240 с.

© Игнатова Е.Д., 2026

**МЕТОДЫ И ПРИЕМЫ ОРГАНИЗАЦИИ ПРОЦЕССА
ВОСПИТАНИЯ ОСНОВ ГРАЖДАНСТВЕННОСТИ И ПАТРИОТИЗМА
У ДЕТЕЙ СТАРШЕГО ДОШКОЛЬНОГО ВОЗРАСТА**

Кулутаева София Олеговна

студент

Научный руководитель: **Матуняк Наталья Анатольевна**

к.п.н.

АНО ВО «Поволжская академия образования и искусств
имени Святителя Алексия, митрополита Московского»

Аннотация: В статье представлены эффективные методы и приемы, перспективный план организации процесса воспитания основ гражданственности и патриотизма у детей старшего дошкольного возраста. Перспективное планирование представлено фрагментарно на несколько месяцев, с января по май.

Ключевые слова: гражданственность, патриотизм, методы, приемы, перспективное планирование, процесс воспитания основ гражданственности и патриотизма.

**METHODS AND TECHNIQUES FOR ORGANIZING
THE PROCESS OF FOSTERING THE FOUNDATIONS OF CIVICS
AND PATRIOTISM IN OLDER PRESCHOOL CHILDREN**

Kulutaeva Sofia Olegovna

Scientific adviser: **Matunyak Natalia Anatolyevna**

Abstract: This article presents effective methods and techniques, as well as a long-term plan for organizing the process of instilling the fundamentals of civics and patriotism in older preschool-age children. The long-term planning is presented fragmentarily, covering several months, from January to May.

Key words: civics, patriotism, methods, techniques, long-term planning, the process of instilling the fundamentals of civics and patriotism.

Развитие общества напрямую влияет на изменения, которые происходят в дошкольном образовании. На современном этапе развития дошкольного образования отмечается проблема недостаточного воспитания основ гражданственности и патриотизма. Дошкольники не знают столицу нашей Родины, не интересуются историческими данными о стране, о родном городе, памятных достопримечательностях своего края. Федеральный образовательный стандарт, Федеральная образовательная программа предъявляет новые требования к выпускнику дошкольной образовательной организации – это должен быть человек с воспитанным чувством гражданственности и патриотизма, уверенный в себе, имеющий представления о стране, родном крае, приверженным к традициям своего народа, уважающий культуру своей страны, толерантный к другим народам и их традициям, любящий и бережно относящийся к родной природе, с воспитанным чувством ответственности и гордости за достижения страны, уважительного отношения к прошлому России. Но современные реалии таковы, что далеко не каждый взрослый – родитель воспитанника имеет высокую культуру и сформированное чувство патриотизма и гражданственности. Таким образом, и воспитать эти чувства у дошкольников на собственном примере у взрослого человека, не имеющего ответственное отношение и четкую гражданскую позицию, не получится. Большая роль в данном направлении отводится образовательным учреждениям, педагогам, окружению и совместной работе образовательного учреждения с родителями. Проблема формирования гражданственности и патриотизма приобрела статус государственной, что нашло отражение в разработанной Государственной программе «Патриотическое воспитание граждан Российской Федерации на 2002–2005 годы». Конвенция о правах ребёнка (принята резолюцией 44/25 Генеральной Ассамблеи ООН 20 ноября 1989 года, статья 8) подчёркивает необходимость «уважения права ребёнка на сохранение своей индивидуальности, включая гражданство, имя и семейные связи...».

Организация патриотического воспитания должна строиться на знаниях психолого-педагогических особенностях детей старшего дошкольного возраста. В дошкольном образовании остро стоит вопрос воспитания основ гражданственности и патриотизма еще и потому, что исследования педагогов, психологов, ученых подтверждают, что именно в старшем дошкольном возрасте появляются новообразования, которые свидетельствуют о

возможности и необходимости воспитания патриотизма [2]. У дошкольников формируются нравственные чувства на основе обогащения содержания воспитания патриотизма, роста осознанности, глубины и устойчивости эмоциональных переживаний от новой информации. Работа по воспитанию гражданственности и патриотизма с детьми старшего дошкольного возраста осуществляется не только в образовательных учреждениях, но и в семье. Здесь ребёнок усваивает основные социальные роли, права и обязанности, присущие каждому человеку в обществе. В условиях семьи дошкольник получает первые нравственные установки, учится воспринимать ценности семейной среды и общественные ориентиры, необходимые для успешной социализации и полноценной жизни в обществе. Поэтому крайне важно тесное взаимодействие с родителями, демонстрирующими через личный пример свои отношение к государству, Родине, свою гражданскую позицию, проявляющим патриотические чувства и убеждённости. Совместные прогулки к историческим и памятным местам, добросовестная гражданская позиция родителей — всё это становится важным элементом формирования у ребёнка чувства любви к стране и ответственного отношения к своему Отечеству [1].

Мы разработали ряд методов и приемов, которые на наш взгляд очень эффективно влияют на нравственно-патриотическое воспитание дошкольников, помогают сформировать основы гражданственности и патриотизма. Все методы и приемы заложены в перспективном планировании, которые вошли в культурную практику «Добротопы», в которой ребята старшего дошкольного возраста знакомятся с государственной символикой, гимном, историей страны и достопримечательностями родного города.

Проведенное диагностическое исследование показало, что воспитанники детского сада имеют низкий уровень представлений об истории возникновения родного города, о символике города и страны. Ребята не проявляют познавательного интереса к достопримечательностям родного города, области, разнообразию водных и природных ресурсов страны и родного края. Дошкольники не имеют представления о промыслах Жигулей, о народных умельцах, об историко-культурных объектах Самарского края. Все это послужило основанием для разработки перспективного планирования воспитания основ гражданственности и патриотизма у детей старшего дошкольного возраста. Представим фрагмент перспективного планирования (таблица 1).

**ВСЕРОССИЙСКИЙ НАУЧНЫЙ ФОРУМ
СТУДЕНТОВ И УЧАЩИХСЯ**

Таблица 1

Фрагмент перспективного планирования

Месяц	Событие	Акции	Методы и приемы
Январь	День зимующих птиц в России	Акция «Покорми птиц зимой»	Продуктивная деятельность: - «Изготовление кормушек из подручного материала», - Изготовление плакатов, буклетов «Чем можно, а чем нельзя кормить птиц»,
Февраль	День защитника Отечества	Акция «Посылка солдату», «Фронтовая открытка»	Продуктивная деятельность «Изготовление открытки». Мастер-класс – «Посылка солдату» Беседа «Маленькие волонтеры»
Апрель	Всемирный день Земли	Экологическая акция «Помоги Земле умыться» Экологическая акция	Продуктивная деятельность - Изготовление памятки «Помоги Земле умыться» - Буклеты «Делай как мы!» Проектная деятельность - Изготовление скворечников.
Май	Праздник весны и труда	Трудовая акция «Субботник» «Наш зеленый детский сад»	Трудовой десант – «Сбор семян цветов, саженцев». - Конкурс проектов «Клумба детского сада».
Май	День Победы	Всероссийские акции: - «Бессмертный полк», - «Георгиевская Ленточка», - «Поздравь ветерана», - Легкоатлетическая эстафета, посвященная Победе в ВОВ	Фестиваль (песни, танцы, стихи на военную тематику прошлых лет) «Споем все вместе» Конкурс чтецов – «Стихи о победе»

Итогом такой систематической работы становится осознание ребенком своей принадлежности к своему народу, стране, городу. Воспитанники знакомятся с родным краем, природой родного края, промыслами и ремеслами жителей родного города, Россией, как родной страной, с государственной

символикой, Москвой, как столицей Родины, у них формируется бережное отношение к окружающей природе, результатам труда других людей, элементарных знаниях о правах человека.

Список литературы

1. Бондаревская Е.В. Воспитание как возрождение гражданина, человека культуры и нравственности. – Ростов н/Д: РГПУ. – 2013. – 32 с.
2. Григорьев Д.В. Формирование гражданской идентичности современного школьника : Педагогика. – 2014. – № 9. – С. 50-56.
3. Козлова С.А. Дошкольная педагогика : учеб. пособие для студ. сред. пед. учеб. заведений.: 3-е изд., исправ. и доп. С.А. Куликова, Т.А. Куликова. – М.: Издательский центр Академия. – 2001. – 416 с.

© Кулутаева С.О., 2026

УДК 796.015

**МЕТОДИКА СИЛОВОЙ ПОДГОТОВКИ ЮНОШЕЙ 16-18 ЛЕТ
СРЕДСТВАМИ ПАУЭРЛИФТИНГА ПО ДОПОЛНИТЕЛЬНОЙ
ОБЩЕОБРАЗОВАТЕЛЬНОЙ ПРОГРАММЕ В ШКОЛЕ**

Санташов Владислав Артурович

студент

Научный руководитель: **Строй Галина Владимировна**

доцент

ГБОУ ВО СГПИ г. Ставрополь

Аннотация: В статье рассматриваются особенности развития силовых способностей юношей 16–18 лет в условиях дополнительной общеобразовательной программы в школе. Представлена методика силовой подготовки с использованием упражнений пауэрлифтинга. Описана организация педагогического эксперимента, проведённого на базе лицея № 15 г. Ставрополя с участием юношей. Проведено тестирование уровня силовой подготовленности до и после реализации разработанной методики, полученные результаты показали более рост силовых показателей у участников экспериментальной группы.

Ключевые слова: силовые способности, пауэрлифтинг, физическая подготовка, юноши, силовая тренировка, физическое воспитание.

**METHODS OF STRENGTH TRAINING FOR YOUTH AGED
16-18 YEARS OLD THROUGH POWER LIFTING IN AN ADDITIONAL
GENERAL EDUCATIONAL PROGRAM AT SCHOOL**

Santashov Vladislav Arturovich

Scientific adviser: **Stroy Galina Vladimirovna**

Abstract: The article discusses the features of the development of strength abilities in young men aged 16–18 in the context of an additional general education program at school. It presents a method of strength training using powerlifting

exercises. The article describes the organization of a pedagogical experiment conducted at Lyceum No. 15 in Stavropol with the participation of young men. The article also presents the results of testing the level of strength preparedness before and after implementing the developed methodology, which showed a significant increase in the strength indicators of the participants in the experimental group.

Key words: strength abilities, powerlifting, physical training, young men, strength training, physical education.

Развитие силовых способностей у юношей является одной из основных задач общефизической подготовки, поскольку именно степень развития силы как важнейшего физического качества определяет успех различных видах работ и других жизненно важных обстоятельств, с которым сталкивается человек. Одним из таких подходов является использование элементов пауэрлифтинга – вида спорта, в котором сила проявляется в предельных и близких к предельным усилиях.

Силовые способности представляют собой сложное интегративное качество, зависящее от морфологических, физиологических и психических факторов, их развитие требует систематических занятий, соблюдения принципов постепенности, регулярности и осознанности в выполнении физических упражнений. Для развития силы применяются разнообразные методы физической подготовки, которые подбираются с учётом возраста, уровня тренированности и образовательных задач: метод повторных усилий, метод максимальных усилий [1], метод динамических усилий, изометрический метод [4], метод круговой тренировки, соревновательный метод, переменный метод и игровой метод.

Как раз пауэрлифтинг включает три базовых упражнения: приседание со штангой, жим штанги лёжа и становую тягу и эти упражнения позволяют развивать максимальную силу, силовую выносливость и координацию движений, а также способствуют укреплению опорно-двигательного аппарата и формированию правильных двигательных навыков.

Пауэрлифтинг – это силовой вид спорта, суть которого заключается в преодолении сопротивления максимально тяжёлого для спортсмена веса в

таких упражнениях, как жим штанги лежа на горизонтальной скамье, приседания со штангой на плечах и становая тяга. На первом месте в пауэрлифтинге стоит создание прочной силовой базы. Развитие силовых качеств полезно для любых целей, связанных с фитнесом, будь то наращивание мышечной массы или сжигание жира [3].

Нами было проведено экспериментальное исследование на базе МБОУ лицей № 15 г. Ставрополя, в нем приняли участие 16 юношей в возрасте 16–18 лет. Все участники были разделены на две равные группы: экспериментальную и контрольную. Исследование продолжалось два месяца и включало три этапа (констатирующий, формирующий и контрольный).

Для оценки уровня силовой подготовленности учащихся использовалось педагогическое тестирование. В качестве контрольных упражнений были выбраны:

- подъём туловища из положения лёжа на спине;
- подтягивание из вися на перекладине;
- жим штанги лёжа;
- сгибание и разгибание рук в упоре лёжа.

На формирующем этапе исследования была разработана и апробирована экспериментальная методика развития силовых способностей у юношей 16-18 лет на занятиях по дополнительной общеобразовательной программе в школе средствами пауэрлифтинга. В основу построения занятий были положены общие принципы спортивной тренировки: систематичность, постепенность, доступность, индивидуализация и чередование нагрузок и отдыха. Каждое занятие включало три структурных части – подготовительную, основную и заключительную. Подготовительная часть занимала 10–15 минут и включала разминку, направленную на активизацию сердечно-сосудистой системы и разогрев мышц. Основная часть состояла из комплекса упражнений, представленного в таблице 1, где постепенно увеличивались отягощения и варьировались подходы. В заключительной части проводились упражнения на растяжку, дыхательные упражнения и восстановительные элементы.

Таблица 1

**Комплекс упражнений для развития силовых способностей юношей
16-18 лет на занятиях по пауэрлифтингу в рамках дополнительной
общеобразовательной программы в школе [2]**

Содержание	Методические указания
И. п. – лежа на скамье, валик между лопатками и поясницей, ноги – на полу, упираются всей ступней (голень перпендикулярна полу) 1 – снять штангу со стоек выпрямленными руками 2 – опустить штангу к середине грудной клетки 3 – поднять (выжать) штангу вверх 4 – и. п.	Выполнять не торопясь. Удерживать таз на скамье
И. п. – сидя на наклонной скамье, гантели внизу, лопатки сведены, верхняя часть спины и ягодицы плотно прижаты к скамье, ноги, согнуты в коленях, стопы упираются в пол 1 – разводя гантели в стороны, глубокий вдох 2 – и. п.	Руки согнуты в локтях, локти развернуты в стороны
И. п. – о. с., штанга на плечах 1 – сгибая колени, сед на тумбу, вдох 2-3 – сед на тумбе 4 – и. п., выдох	Спина прямая, смотреть вперед
И. п. – лежа на спинке тренажера, хват руками за рукоятки платформы, ноги чуть шире плеч упереться в платформу, ступни плотно прижаты к платформе 1 – сгибая ноги в коленях, опустить платформу вниз, глубокий вдох 2 – и. п., выдох	При выжимании платформы вверх ноги не выпрямлять до конца. Следить за дыханием
И. п. – упор на параллельных брусьях с небольшим наклоном вперед, хват стандартный 1 – сгибая локти, вдох 2-3 – фиксация положения 4 – разгибая локти, и. п., выдох	Выполнять медленно
И. п. – сидя на полу, ноги согнуты в коленях и не касаются пола 1 – сгибая колени, подтянуть ноги к себе, вдох 2 – разгибая колени, и. п., выдох	Держать равновесие, соблюдать счет
И. п. – стоя, наклонившись вперед, прямой хват за гриф штанги, (штанга на блинах), вдох 1 – тяга штанги в классическом стиле, выдох 2 – и. п.	Максимально отвести таз назад. Следить за дыханием

Продолжение таблицы 1

И. п. – стоя, колени прямые, прямой хват за штангу, взгляд вперед, вдох 1 – поднимая штангу, выдох 2-3 – держать 4 – и. п.	Следить за дыханием
И. п. – стоя, ноги врозь, штанга закрытым хватом на спине 1 – полный присед, вдох 2-3 – фиксация положения 4 – и. п., выдох	Следить за дыханием
И. п. – стоя, штанга на груди 1 – приседая, вдох 2 – и. п., выдох	Следить за техникой выполнения, спина прямая

Такое построение тренировочного процесса обеспечивало комплексное развитие силовых качеств и способствовало профилактике травм.

До и после апробации разработанной методики было проведено тестирование (Таблица 2). Целью педагогического эксперимента было определить эффективность разработанной методики. Сравнительный анализ показал положительную динамику результатов в обеих группах, однако более значительные изменения наблюдались у участников экспериментальной группы. Использование упражнений пауэрлифтинга позволило добиться более выраженного развития силы мышц верхнего плечевого пояса, корпуса и нижних конечностей. Так же в процессе занятий у участников экспериментальной группы наблюдалось повышение интереса к тренировкам, улучшение техники выполнения упражнений и формирование более ответственного отношения к физическим нагрузкам.

Следовательно, разработанная методика развития силовых способностей у юношей 16–18 лет средствами пауэрлифтинга является эффективным средством повышения уровня физической подготовленности юношей. Применение упражнений пауэрлифтинга в системе дополнительного образования обеспечивает более значительный прирост силовых показателей по сравнению с традиционной программой физического воспитания, при этом наиболее выраженные положительные изменения наблюдаются в показателях силы мышц верхнего плечевого пояса, мышц корпуса и общей силовой выносливости.

Таблица 2

**Динамика развития силовых способностей юношей
экспериментальной (n=8) и контрольной (n=8) групп
после окончания педагогического эксперимента**

	Подъем туловища лежа на спине за 20 сек, кол-во раз			Подтягивание из виса на перекла- дине, кол-во раз			Жим штанги лежа, %			Сгибание и разгибание рук в упоре лежа на полу, кол-во раз		
	в нач.	в кон.	T _{пр} %	в нач.	в кон.	T _{пр} %	в нач.	в кон.	T _{пр} %	в нач.	в кон.	T _{пр} %
Экспериментальная группа (n=8)												
1	16	21	31,3	13	17	30,8	122	129	5,7	3	40	14,3
2	16	22	37,5	14	18	28,6	125	135	8,0	35	39	11,4
3	18	21	16,7	16	20	25,0	124	131	5,6	37	42	13,5
4	17	23	35,3	15	18	20,0	124	130	4,8	36	41	13,9
5	18	24	33,	3	15	20	33,3	127	7,1	37	43	16,2
6	18	25	38,9	14	19	35,7	126	136	7,9	37	53	16,2
7	20	24	20,0	16	22	37,5	128	137	7,0	36	42	16,7
8	19	26	36,8	15	20	33,3	127	136	7,1	38	45	18,4
М	17,8	23,3	31,2	14,8	19,3	30,5	125,4	133,8	6,7	36,4	41,9	15,1
Контрольная группа (n=8)												
1	17	19	11,8	13	15	15,4	124	127	2,4	36	38	5,6
2	17	20	17,7	13	16	23,1	123	127	3,3	36	38	5,6
3	16	18	12,5	16	18	12,5	125	126	0,8	35	38	8,6
4	18	21	16,7	16	18	12,5	123	127	3,3	36	38	5,6
5	18	21	16,7	14	17	21,3	126	129	2,4	38	40	5,3
6	18	22	22,2	15	17	13,3	127	130	2,4	36	39	8,3
7	19	21	10,5	16	18	12,5	128	130	1,6	37	40	8,1
8	18	20	11,1	16	19	18,8	126	129	2,4	38	41	7,9
М	17,6	20,3	14,4	14,9	17,3	16,2	125,3	128,1	2,3	36,5	39,0	6,9

Таким образом, среди многочисленных средств развития силы особое место занимает пауэрлифтинг – вид спорта, в основе которого лежит выполнение трёх базовых упражнений: приседания со штангой, жима лёжа и становой тяги. Эти упражнения задействуют практически все основные группы мышц, укрепляют опорно-двигательный аппарат и развивают абсолютную силу. Пауэрлифтинг, будучи правильно встроенным в процесс физического воспитания, позволяет юношам 16–18 лет эффективно формировать силовые качества, координацию движений и уверенность в собственных возможностях.

Список литературы

1. Афанасова, А.Ю. Методы развития силовых способностей / А.Ю. Афанасова // Молодой исследователь: вызовы и перспективы: Сборник статей по материалам СХСV международной научно-практической конференции. – Москва: Общество с ограниченной ответственностью «Интернаука», 2020. – С. 107-111.
2. Гришин, В.В. Развитие силовых способностей юношей старших классов средствами пауэрлифтинга / В.В. Гришин, Г.К. Калугина // Физическая культура, спорт, туризм: наука, образование, технологии: Материалы XI Всероссийской с международным участием научно-практической конференции. – Челябинск: Уральский государственный университет физической культуры, 2023. – С. 18-19.
3. Елецкий, С.Н. Особенности развития силовых способностей студентов 17-19 лет, занимающихся пауэрлифтингом / С.Н. Елецкий // Шамовские чтения: Сборник статей XVII Международной научно-практической конференции. – Москва: Научная школа управления образовательными системами, 2025. – С. 909-913.
4. Хабибуллин, Р.М. Основные методы развития силовых способностей / Р.М. Хабибуллин // Проблемы научной мысли. – 2022. – Т. 2, № 2. – С. 3-6.

© Санташов В.А., 2026

**ФОРМИРОВАНИЕ НАВЫКОВ МЕЖКУЛЬТУРНОГО
ВЗАИМОДЕЙСТВИЯ НА ЗАНЯТИЯХ ПО ДЕЛОВОМУ
АНГЛИЙСКОМУ: КЕЙСЫ, РОЛЕВЫЕ ИГРЫ И АНАЛИЗ
КОММУНИКАТИВНЫХ СТРАТЕГИЙ**

**Сухарева Людмила Сергеевна
Хрячкова Яна Валерьевна**

студенты

Научный руководитель: **Зенина Людмила Владимировна**

к.п.н., доцент

ФГБОУ ВО «РЭУ им. Г.В. Плеханова»

Аннотация: В статье рассматривается проблема подготовки студентов к реальному деловому общению в международной среде. Авторы показывают, что высокий уровень владения английским языком сам по себе не гарантирует успешных переговоров: гораздо чаще к конфликтам приводят не лексические ошибки, а несовпадение культурных ожиданий и стилей речи. В качестве решения предлагается соединить традиционное обучение деловому английскому с целенаправленной отработкой навыков межкультурной коммуникации. В основе подхода – анализ диалогов, разбор кейсов из аутентичных учебников и ролевые игры, моделирующие работу мультикультурных команд. При подготовке упражнений авторы опираются на современные модели межкультурной компетенции (параметры Хофстеде, концепции культурного интеллекта) и данные исследований о реальных потребностях студентов и работодателей. Особое внимание уделяется приёмам смягчения речи (переход от «ты-сообщений» к «я-сообщениям», пассивные конструкции, модальные глаголы предположения). Предложенный набор форматов – от анализа диалогов до дебатов с ограничением на прямые высказывания – позволяет не только расширить языковой репертуар, но и сформировать у студентов готовность критически относиться к собственным коммуникативным привычкам и выстраивать диалог с представителями других культур без потери деловой эффективности.

Ключевые слова: деловой английский, межкультурная коммуникация, кейс-метод, ролевые игры, анализ диалогов, коммуникативные стратегии, CLIL, культурный интеллект, BELF, смягчение речи.

**DEVELOPING INTERCULTURAL COMMUNICATION SKILLS
IN BUSINESS ENGLISH CLASSES: CASE STUDIES, ROLE-PLAYS
AND ANALYSIS OF COMMUNICATION STRATEGIES**

Sukhareva Lyudmila Sergeevna

Khryachkova Yana Valerievna

Scientific adviser: **Zenina Lyudmila Vladimirovna**

Abstract: This paper looks at how to prepare students for real-life business communication in international settings. The authors argue that a high level of English on its own does not guarantee successful negotiations – conflicts often stem not from poor grammar or vocabulary choices, but from mismatched cultural expectations and different communication styles. The proposed solution is to combine traditional Business English teaching with focused training in intercultural skills. The approach draws on dialogue analysis, case studies taken from authentic coursebooks, and role-plays that simulate how multicultural teams actually work. When designing exercises, the authors rely on established models of intercultural competence (Hofstede's dimensions, cultural intelligence frameworks) and draw on research into what students and employers genuinely need. Special attention is paid to techniques for softening speech – shifting from "you-statements" to "I-statements", using passive constructions, and choosing modal verbs of possibility over direct commands. The set of activities proposed – from analysing dialogues to running debates with strict limits on direct confrontation – helps learners not only expand their linguistic range but also develop a willingness to question their own communication habits and engage in dialogue with people from other cultures without losing professional effectiveness.

Key words: Business English, intercultural communication, case method, role-plays, dialogue analysis, communication strategies, CLIL, cultural intelligence, BELF, speech softening.

Введение

В последние годы профессиональное общение всё чаще происходит в международной среде, где взаимодействие представителей разных культур

становится обычной практикой. Работа в международных командах, обсуждение проектов и ведение переговоров, как правило, осуществляются на английском языке, который прочно занял позицию основного средства международного научного и делового общения. Как отмечают Peltonen и Hu [5], исследователи в области Business English as a Lingua Franca (BELF) подчёркивают, что большая часть деловой коммуникации в современном мире происходит между носителями различных родных языков, а не с носителями английского. Однако практика показывает, что даже высокий уровень языка не всегда гарантирует успешное общение. Причиной конфликтов часто становятся не языковые ошибки, а различия в стиле общения и ожиданиях участников.

Человек, успешно сдавший международный экзамен, может непреднамеренно обидеть коллегу из другой страны, используя прямую формулировку там, где требуется смягчённая. В итоге получается, что знание языка и умение справляться с конфликтами развиваются отдельно друг от друга. В данной статье предпринимается попытка показать, как можно объединить языковое обучение и развитие навыков межкультурного взаимодействия. Опираясь на анализ кейсов из аутентичных учебников, ролевые игры и анализ коммуникативных стратегий, мы продемонстрируем, как можно одновременно обучать студентов как собственно английским фразам, так и стратегиям выхода из напряжённых ситуаций с учётом культурных различий.

Перед тем как перейти к практике, важно кратко рассмотреть теоретические основы. Речь идёт о моделях межкультурных различий (прежде всего, параметрах Г. Хофстеде) [4], которые позволяют лучше понять, что стоит за конкретными высказываниями.

Главным параметром является оппозиция «индивидуализм – коллективизм». В индивидуалистических культурах (США, Германия, Великобритания) прямая критика воспринимается как честность и уважение к делу. Фраза «I disagree with your approach» там вряд ли кого-то обидит. Напротив, в коллективистских культурах (Япония, Бразилия, арабские страны) такая прямота может быть расценена как удар по лицу, поскольку критика одного члена группы воспринимается как критика всей группы. Там скорее скажут «We might need to look at this again», имея в виду то же самое, но облакая несогласие в безличную форму [4].

Другой важный параметр – «избегание неопределённости». В культурах с высоким его значением (Греция, Россия, Япония) люди испытывают сильный дискомфорт от размытых формулировок, и конфликт, оставленный без чёткого разрешения, будет тлеть и разрастаться. В культурах же с низким избеганием неопределённости (Скандинавия, Сингапур) к разногласиям относятся спокойнее. Эти различия напрямую проявляются в языке: выборе модальных глаголов («You must deliver this by Friday» vs. «Could we possibly aim for Friday?») и использовании активного или пассивного залога («A mistake was made» вместо «You made a mistake») для деперсонализации критики и «сохранения лица» собеседника.

Актуальность таких упражнений подтверждается не только теорией, но и эмпирическими данными. В исследовании, проведённом на группе из 29 студентов первого курса бакалавриата в Университете Ополе (Польша), 19 из которых были поляками, а 10 приехали из Алжира, Китая, Нигерии, Филиппин и Украины, изучалось, как курс Business Skills and the Management of Multicultural Teams, построенный по методике CLIL, влияет на межкультурную осведомлённость студентов. Автор наблюдал, что некоторые иностранные студенты поначалу держались обособленно, предпочитая сидеть вместе с соотечественниками, а также демонстрировали иное отношение к пунктуальности и участию в групповых дискуссиях. Тем не менее, к концу курса большинство участников отметили рост своей межкультурной осведомлённости: средний показатель по группе вырос с 2,96 до 4,31 по пятибалльной шкале [2, с. 10]. Это показывает, что даже при наличии начальных трудностей систематическая работа с кейсами и анализ коммуникативных сбоев даёт ощутимый результат.

Анализ диалога: от скрытого напряжения к корректной формулировке

Художественные тексты и реальные деловые диалоги можно использовать как удобный материал для того, чтобы учиться замечать моменты, где может возникнуть конфликт. Для этого подойдут отрывки из деловой литературы или диалоги из учебников, в которых общение показано в контексте реальных бизнес-ситуаций [3].

Студенты получают фрагмент, в котором напряжение постепенно нарастает. Задание состоит в том, чтобы найти момент, когда конфликт только

зарождается – ту самую реплику, после которой взаимодействие пошло по негативному сценарию. Затем следует этап «переписывания» диалога: студенты заменяют «ты-сообщения» (You always miss deadlines) на «я-сообщения» (I feel concerned when deadlines are missed), а прямые обвинения – на вопросы, проясняющие ситуацию (Help me understand what happened). Лингвистическая ценность этого упражнения заключается в том, что студенты видят, как меняется грамматическая структура фразы: пассивный залог сменяет активный, условное наклонение – индикатив, а модальные глаголы долженствования уступают место глаголам возможности.

Решение кейсов: от культурной ошибки к коммуникативной стратегии

Аутентичные учебники делового английского, такие как Market Leader Intermediate [3], содержат готовый материал для анализа межкультурных конфликтов. Однако при их использовании важно учитывать данные анализа, проведённого Peltonen и Hu [5]. Исследователи изучили учебник Market Leader Intermediate и выяснили, что распределение жанров деловой коммуникации в нём сильно смещено: 93% заданий относятся к транзакционным жанрам (обмен информацией, обсуждение фактов), и лишь 7% – к межличностным (построение отношений, установление раппорта) [5, с. 27]. Это означает, что преподавателю, использующему такой учебник, необходимо самостоятельно добавлять упражнения на развитие навыков small talk, смягчения несогласия и восстановления отношений после конфликта. Рассмотрим три ситуации из учебника и покажем, как каждая из них может быть использована для отработки конкретных коммуникативных стратегий.

Первая ситуация описана в разделе «Working across cultures» [3, с. 90]. Американский менеджер Тим Коллинз приезжает на переговоры в Саудовскую Аравию. Хозяин, Карим Аль-Джабри, предлагает ему кофе. Коллинз отказывается – и тем самым наносит оскорбление, так как в арабской культуре отказ от угощения воспринимается как личная обида. Далее он признаётся, что не видел города из-за бумажной работы (вместо того чтобы выразить восхищение), смущается при получении подарка и неверно трактует вежливое «может быть» как твёрдое «да». В итоге контракт не подписан.

Вторая ситуация [3, с. 90–91] происходит в Японии. Канадский менеджер Карсон Мартин, получив визитку, быстро прячет её в бумажник, в

то время как в Японии принято внимательно изучать её и класть на стол перед собой – это знак уважения. Затем он задаёт прямой вопрос, на который японец, не могущий сказать «нет» прямо, отвечает уклончиво. В довершение всего он дарит белые лилии, которые в Японии ассоциируются со смертью.

Третья ситуация [3, с. 42–43] связана с организационными изменениями. Американская компания InStep хочет перенести свой парижский офис в небольшой город, и сотрудники сопротивляются, высказывая опасения по поводу личных потерь: долгих коммуникаций, необходимости продавать квартиру, потери лучших кадров.

Работа с этими кейсами может быть выстроена следующим образом. Сначала студенты в парах идентифицируют культурные ошибки каждого персонажа. Затем они получают задание предложить корректные коммуникативные стратегии, используя заранее подготовленную «копилку» бизнес-фраз. Важно подчеркнуть, что при отборе содержания для такого курса стоит опираться на исследования потребностей самих студентов и работодателей. Rumpapetch и Rimkeeratikul [6] провели опрос среди 125 участников (студенты, преподаватели и потенциальные работодатели в Таиланде) и выявили, какие компоненты межкультурной коммуникативной компетенции наиболее важны. Согласно их данным, на первом месте по значимости оказался когнитивный культурный интеллект – знание культурных норм, ценностей и практик. На втором – мотивационный и поведенческий компоненты, а также стратегическая компетенция. На последнее место респонденты поставили метакогнитивный культурный интеллект – способность осознавать собственные культурные установки и предубеждения [6, с. 9–10]. Это означает, что при разработке курса стоит начинать с конкретных фактов и моделей (например, параметров Хофстеде), а уже затем переходить к более сложной рефлексии.

Пример «копилки» фраз для ситуаций:

Для ситуации в Саудовской Аравии: «Thank you, I would be honoured to have coffee with you» (вместо отказа), «Your city is beautiful – I wish I had more time to explore it» (вместо жалобы), «I am deeply grateful for your gift» (вместо смущения).

Для ситуации в Японии: «Thank you for your card. I will study it carefully» (правильное обращение с визиткой), «I understand that you need time to consult

with your colleagues» (вместо требования немедленного ответа), «I apologise – I was not aware of the meaning of white flowers» (исправление ошибки).

Для ситуации с переездом: «We hear your concerns. Let's discuss relocation packages» (признание проблемы), «What if we offered flexible working hours?» (предложение компромисса).

В результате такие кейсы можно использовать как полноценный тренажёр.

Ролевая игра «Слияние»:

моделирование мультикультурной команды

Ролевая игра является, пожалуй, самым эффективным форматом для интеграции полученных знаний. Branigan [2, с. 8] в своём исследовании описывает, что даже в реальной мультикультурной группе могут возникать незапланированные конфликты: студенты одной национальности иногда отказываются работать в паре с представителями другой культуры или жалуются, что те «говорят на странном языке». Автор отмечает, что такие ситуации не стоит подавлять административно; вместо этого их можно превращать в учебный момент, обсуждая культурные различия в восприятии групповой работы и коммуникации [2, с. 8]. Предлагаемый ниже сценарий занимает 25–30 минут и требует трёх участников (остальные выступают в роли наблюдателей).

Ситуация: три компании – британская, немецкая и бразильская – обсуждают условия слияния. Каждый участник получает карточку с описанием его культурного коммуникативного стиля и конкретными речевыми задачами.

Британец получает инструкцию использовать андерстейтмент (преуменьшение), избегать прямых требований, выражать несогласие через сомнение. Его ключевые фразы: «It would be rather nice if we could perhaps review the figures...», «I'm not entirely sure this is the most efficient approach...».

Немец получает противоположную установку: говорить прямо, без смягчений, ценить факты выше чувств. Его фразы: «The figures are insufficient. We need revision by tomorrow», «I don't agree. Here are three reasons why».

Бразилец действует иначе: он начинает с small talk и установления личных отношений, перебивает (в его культуре это признак интереса, а не

неуважения). Его фразы: «Great to see you, my friend! How was the trip?», «I hear you, but let me tell you how we see it...».

Наблюдатели отмечают моменты, когда в общении что-то идёт не так. После игры проводится обсуждение: участникам предлагают вспомнить, в какой момент британцу показалось, что немец говорит слишком резко, когда немец решил, что британец уходит от конкретных действий, и удалось ли бразильцу разрядить обстановку. Студенты с удивлением обнаруживают, что «виноватого» нет – есть разные системы ожиданий, столкнувшиеся в одной комнате.

Логическим продолжением ролевой игры становится групповая дискуссия. Peltonen и Nu [5] подчёркивают, что в учебниках делового английского почти полностью отсутствуют задания на развитие межличностных жанров – умения поддержать разговор, снять напряжение, выразить несогласие без разрушения отношений. Авторы приводят примеры из интервью с китайскими профессионалами, которые отмечали, что именно отсутствие навыков построения раппорта создаёт им наибольшие трудности в международной коммуникации [5, с. 31]. Поэтому предлагаем студентам дебаты на заведомо провокационную тему: «Is directness a sign of honesty or a sign of rudeness?».

Группа делится на две команды, но с важным условием: обе стороны обязаны использовать пассивные конструкции и модальные глаголы предположения для деперсонализации высказываний. Нельзя сказать «You are being rude», можно только «Such behaviour can be perceived as rude in some cultural contexts». Нельзя сказать «You don't understand us», можно только «It appears that our perspectives have not been fully aligned».

Это ограничение не обедняет дискуссию, а обогащает её. Студенты начинают искать обходные пути, формулировать сложные условные предложения и, что не менее важно, физически ощущают разницу между спором ради победы и диалогом ради понимания. В конце ведущий задаёт вопрос: «Кто изменил своё мнение в процессе дискуссии?» Обычно поднимается несколько рук – это и есть главный результат: сформированная готовность усомниться в абсолютной правоте своего стиля общения.

Заключение

Сегодня преподавание делового английского уже не может ограничиваться только грамматикой и лексикой. Как показывают три недавних исследования [2, с. 10; 5, с. 27; 6, с. 9–10], эффективная работа в международной среде требует от специалиста целого набора компетенций: от знания культурных норм (когнитивный культурный интеллект) до умения осознавать собственные культурные установки (метакогнитивный компонент). Самая точная грамматическая конструкция не спасёт переговоры, если говорящий не понимает, почему его вежливое «With all due respect» было воспринято как сарказм, а самая обширная лексика окажется бесполезной, если студент не умеет распознать, что его собеседник из другой культуры уже подал сигнал о начале конфликта.

Предложенные в статье форматы – кейсы из аутентичного учебника, ролевая игра, анализ диалога и структурированная дискуссия – образуют учебный модуль, который может быть использован как в рамках отдельного курса, так и в качестве дополнения к существующим программам. Опираясь на выводы Branigan [2, с. 10], можно сказать, что даже если в группе возникают реальные культурные столкновения (например, разное отношение к пунктуальности или нежелание работать в смешанных группах), преподаватель способен превратить их в живой учебный материал, а не просто наказывать за нарушение привычного для себя культурного кода. Студенты смогут запомнить новые фразы, начнут иначе слышать себя и других. Они заметят, как сами переходят от описания фактов к оценкам, как реагируют на паузы собеседника, как используют (или не используют) смягчающие обороты. По сути, задача обучения – не дать готовые решения, а научить студентов осмысленно подходить к процессу общения. В мире, где конфликт неизбежен, умение выходить из него без потерь является базовой профессиональной компетенцией.

Список литературы

1. Рябцева Н.К. Научная речь на английском языке. Руководство по научному изложению. Словарь оборотов и сочетаемости общенаучной лексики. М.: Флинта: Наука, 1999.

2. Branigan S. Raising Intercultural Awareness through Content and Language Integrated Learning: a qualitative investigation into a business English course // *Innovation in Language Learning and Teaching*. 2025. Vol. 19. No. 4. P. 354–368.
3. Cotton D., Falvey D., Kent S. *Market Leader Intermediate*. 3rd ed. Pearson Longman, 2010.
4. Hofstede G., Hofstede G.J., Minkov M. *Cultures and Organizations: Software of the Mind*. 3rd ed. McGraw-Hill, 2010.
5. Peltonen L., Hu G. Linguocultural competence in business English communication: the case of a business English textbook in China // *Language, Culture and Curriculum*. 2025. Vol. 38. No. 1. P. 19–37.
6. Rumpantetch T., Rimkeeratikul S. Investigating IBCC Factors and CLIL Principles for Designing a Business English for Cross-Cultural Communication Course for Thai EFL Students // *Arab World English Journal*. 2025. Vol. 16. No. 2. P. 136–152.

© Сухарева Л.С., Хрячкова Я.В., 2026

**ИСТОРИЯ ВОЗНИКНОВЕНИЯ ЛЫЖ:
ОТ ДРЕВНОСТИ ДО НАШИХ ДНЕЙ**

Уразбахтина Ивелина Ильдаровна
студент

Научный руководитель: **Ермолаев Александр Петрович**
старший преподаватель кафедры физвоспитания
ФГБОУ ВО «Стерлитамакский филиал Уфимского
университета науки и технологии»

Аннотация: В статье исследуется эволюция лыж от древнейших снегоступов до современного инвентаря с опорой на археологические, этнографические и лингвистические данные. Анализируется происхождение и значение слова "лыжи" в древнерусской письменности и фольклоре. Показано, что лыжи являлись не только хозяйственным инструментом, но и важной частью культурного кода народов России, подтверждая древность и устойчивость лыжной традиции в отечественной истории.

Ключевые слова: лыжи, древнерусская письменность, этнография, лыжный спорт, материальная культура, археология.

**THE HISTORY OF SKI EMERGENCE:
FROM ANTIQUITY TO THE PRESENT DAY**

Urazbakhtina Ivelina Ildarovna

Scientific adviser: **Ermolaev Alexander Petrovich**

Abstract: The article explores the evolution of skis from the earliest snowshoes to modern equipment, based on archaeological, ethnographic, and linguistic data. It analyzes the origin and meaning of the word "ski" in Old Russian literature and folklore. The article shows that skis were not only a practical tool, but also an important part of the cultural code of the peoples of Russia, confirming the antiquity and stability of the skiing tradition in Russian history.

Key words: skis, snowshoes, etymology, Old Russian literature, ethnography, skiing, material culture, and archaeology.

Лыжи — уникальный артефакт, отражающий тысячелетнюю историю хозяйственной, военной и духовной жизни народов северной Евразии. Их эволюция прослеживается в трёх направлениях: археологическом, лингвистическом и культурном. Цель работы — охарактеризовать ключевые этапы становления и развития лыж в России, опираясь на труды отечественных исследователей и памятники языка.

Археологические данные не оставляют сомнений в глубокой древности лыж. Достаточно упомянуть находку, сделанную в 1982 году экспедицией А.М. Микляева на Псковщине: обнаруженная лыжа имеет возраст около 4300 лет и считается одной из древнейших в мире. Не менее выразительны наскальные изображения — петроглифы Онежского озера и Белого моря, исследованные А.М. Линевским и В.И. Равдоникасом. На них запечатлены фигуры лыжников эпохи неолита, причём поза и вытянутая форма снаряда неопровержимо указывают на скользящий способ передвижения.

Долгое время бытовало мнение, что скользящие лыжи — изобретение скандинавов. Однако этнограф М.И. Васильев, детально изучивший лыжный транспорт на территории России, убедительно доказал существование самостоятельного центра его развития на севере Восточной Европы [1, с. 95–97]. Исследователь выделил несколько типов русских лыж — короткие промысловые, длинные охотничьи и комбинированные — и пришёл к выводу, что именно на землях финно-угорских и восточнославянских племён сложилась наиболее практичная конструкция, органично сочетавшая ступающую и скользящую части. Принципиально важным теоретическим вкладом М.И. Васильева стало введение понятия «лыжный культурный ареал»: он показал, что тип лыж неразрывно связан с хозяйственно-культурным типом населения — промысловая деятельность требовала коротких маневренных лыж, тогда как дальние миграции и транспортировка грузов обусловили возникновение длинных и скоростных моделей [1, с. 96]. Таким образом, форма и функции лыж выступают маркерами хозяйственной специализации этноса.

Для филолога лыжи интересны не только как вещь, но и как слово с непростой судьбой. В современном языке оно прочно ассоциируется со спортом, однако историческая семантика гораздо шире. В.И. Даль фиксирует глагол «лызгать» — «скользить по льду, кататься на коньках» — и возводит к нему существительное «лыжа» [2, с. 278]. Эта этимология подчёркивает

главный признак предмета — скольжение. Анализ словарной статьи показывает, что в русском языке существовало развитое словообразовательное гнездо: помимо «лыжи», Даль приводит лексемы «лызок» (след от лыжи), «лыжняца» (лыжня), «лыжничий» (мастер, изготавливающий лыжи) и др. Такое богатство дериватов свидетельствует о высокой степени освоенности реалии в языке и о существовании устойчивой терминологии, связанной с лыжным делом, задолго до возникновения спорта. Более того, в словаре зафиксированы паремии, отражающие традиционное восприятие лыж: «На лыжах ходить — не пахать». Эта пословица противопоставляет лёгкое скольжение тяжёлому труду земледельца и одновременно указывает на известную долю удали, связанной с лыжным передвижением. В памятниках древнерусской письменности слово появляется в военном контексте: Никоновская летопись под 1444 годом сообщает о походе «лыжной рати» псковичей. Уже сам этот факт свидетельствует о том, что в XV веке существовала развитая терминология, а лыжное дело превратилось в особый род военной службы.

Этнолингвистический подход позволяет увидеть в лыжах не просто орудие, но и знаковый объект. У русских, коми, удмуртов и других народов лыжи фигурировали в святочных обходах, охотничьих заговорах, а также в свадебной обрядности. В частности, М.И. Васильев описывает, что на Русском Севере жених обязан был продемонстрировать лыжное мастерство перед родителями невесты — это служило доказательством его хозяйственной состоятельности [1, с. 100]. Фольклорные тексты также сохранили память о лыжах: характерная формула «на лыжах стоять — земли не чуют» передаёт ощущение стремительного, почти полётного движения. Впоследствии этот образ переключался в поэзию, обогатив слово добавочными поэтическими смыслами.

Превращение лыж в спортивный снаряд началось в России во второй половине XIX века. Этому способствовали как общемировая мода на лыжные путешествия, так и деятельность отечественных энтузиастов. М.А. Аграновский, первый в стране профессор, защитивший диссертацию по лыжному спорту, не только подробно проследил организационное становление этого движения, но и предложил его чёткую периодизацию [3, с. 69–72]. Исследователь выделил три ключевых этапа: первый — «клубный» (1895–1907), характеризующийся созданием первых объединений

и проведением любительских состязаний; второй — «организационный» (1907–1910), когда были сформированы городские лиги и прошли первые всероссийские чемпионаты; третий — «предреволюционный» (1910–1917), отмеченный выходом российских лыжников на международную арену. Рубежной датой первого этапа стало 29 декабря 1895 года, когда в Москве торжественно открылся Московский клуб лыжников (МКЛ). Вслед за столицей клубы возникли в Петербурге, Екатеринбурге, Нижнем Новгороде и других городах. Принципиально важно, что на заре лыжного спорта сохранялась тесная связь с народной традицией: многие первые спортсмены были выходцами из крестьянских и промысловых семей, с детства знакомыми с лыжами. В 1910 году, на рубеже второго и третьего этапов, состоялось первое первенство России в гонке на 30 вёрст, победу на котором одержал П. Бычков [3, с. 72]. С этого времени лыжный спорт прочно входит в круг национальных увлечений, а лыжня становится символом зимнего досуга.

Современный лыжный спорт — от классических гонок и биатлона до фристайла — продолжает многовековую традицию. Русская школа, выросшая из народной охотничьей практики, и сегодня сохраняет мировое признание. Удивительная устойчивость лыж на протяжении тысячелетий говорит об их исключительной функциональной и культурной состоятельности. От неолитических петроглифов Залавруги до олимпийских трасс лыжи являют пример живой преемственности, оставаясь частью национального наследия России.

Список литературы

1. Аграновский М.А. Возникновение и развитие лыжного спорта в России (1895–1917) // Материалы XI конференции кафедр ГЦОЛИФК. – М., 1966. – С. 69–72.
2. Васильев М.И. Русские лыжи: история развития // Этнографическое обозрение. – 2001. – № 2. – С. 91–103.
3. Даль В.И. Толковый словарь живого великорусского языка. В 4 т. Т. 2. И–О. – М. : Русский язык, 1981. – 779 с.

© Уразбахтина И.И., 2026

**МЕТОДИКА ОНЛАЙН-ОБУЧЕНИЯ РАЗГОВОРНОЙ РЕЧИ
В МУЛЬТИКУЛЬТУРНОЙ АУДИТОРИИ: ТЕХНОЛОГИИ,
ПОДХОДЫ И ПЕДАГОГИЧЕСКИЕ СТРАТЕГИИ**

Фам Тхи Тху Нга

магистрант

Научный руководитель: **Куприна Тамара Владимировна**

к.п.н., доцент

ФГАОУ ВО «Уральский федеральный университет
имени первого Президента России Б.Н. Ельцина»

Аннотация: В статье рассматриваются специфика онлайн-обучения разговорной речи иностранных учащихся в условиях мультикультурной образовательной среды. Анализируются современные методологические подходы, направленные на формирование межкультурной коммуникативной компетенции (МКК). Особое внимание уделяется интеграции цифровых технологий (синхронных видеоконференций, асинхронных платформ и видеоблогинга) в образовательный процесс. Выделены ключевые педагогические стратегии, способствующие повышению готовности к коммуникации и преодолению социокультурных барьеров при коллаборативном онлайн-обучении.

Ключевые слова: онлайн-обучение, разговорная речь, мультикультурная аудитория, межкультурная коммуникативная компетенция, EFL, телесотрудничество, коллаборативное обучение.

**METHODOLOGY OF TEACHING SPEAKING SKILLS ONLINE
IN A MULTICULTURAL ENVIRONMENT: TECHNOLOGIES,
APPROACHES, AND PEDAGOGICAL STRATEGIES**

Pham Thi Thu Nga

Scientific adviser: **Kuprina Tamara Vladimirovna**

Abstract: The article examines the specifics of online teaching of speaking skills to foreign language learners in a multicultural educational environment.

Modern methodological approaches aimed at developing intercultural communicative competence (ICC) are analyzed. Special attention is paid to the integration of digital technologies (synchronous video conferencing, asynchronous platforms, and vlogging) into the educational process. Key pedagogical strategies that increase willingness to communicate and help overcome socio-cultural barriers in online collaborative learning are highlighted.

Key words: online learning, speaking skills, multicultural environment, intercultural communicative competence, EFL, telecollaboration, collaborative learning.

1. Теоретико-методологические подходы к обучению говорению в мультикультурной онлайн-среде

В условиях глобализации и цифровизации образования мультикультурная онлайн-аудитория становится стандартом для языковых курсов и академических программ. Обучение разговорной речи в таком формате требует перехода от традиционного транслирования лингвистических знаний к формированию межкультурной коммуникативной компетенции (МКК). Согласно современной парадигме, обучающиеся должны не только владеть лексико-грамматическим материалом, но и уметь ориентироваться в культурных ценностях, взглядах и поведенческих нормах своих собеседников [1, с. 176].

Одним из наиболее эффективных подходов в мультикультурной среде выступает телесотрудничество или виртуальный обмен. Данный метод предполагает организацию взаимодействия между представителями разных культур посредством интернет-технологий для совместного выполнения коммуникативных задач. Исследования показывают, что онлайн-обмен языковым и культурным опытом существенно повышает психологическую готовность студентов к общению (willingness to communicate – WTC) на иностранном языке [2, с. 3]. В мультикультурной группе, где английский язык зачастую выступает в роли лингва франка (EFL), акцент смещается с достижения идеального произношения носителя языка на успешное достижение коммуникативной цели и взаимное понимание.

2. Цифровые технологии и инструменты интеграции и в образовательный процесс

Методика онлайн-обучения разговорной речи опирается на баланс синхронных и асинхронных цифровых инструментов, каждый из которых решает специфические дидактические задачи.

Синхронные технологии, такие как платформы видеоконференцсвязи (Zoom, Ms Teams), обеспечивают возможность аутентичного общения в реальном времени. Внедрение аутентичных онлайн-бесед с использованием видеосвязи позволяет студентам практиковать спонтанную речь, развивать навыки активного слушания и использовать невербальные средства коммуникации, что критически важно для мультикультурной среды [3, с. 4].

Асинхронные инструменты предоставляют учащимся время для рефлексии и снижают уровень языковой тревожности. Эффективным решением является использование платформ голосовых дискуссий, таких как VoiceThread, где студенты могут записывать аудио- или видеокomentarии к учебным материалам. Подобные мобильные и веб-приложения доказали свою эффективность в развитии устной речи. Так как они позволяют многократно прослушивать речь одноклассников разных национальностей и тщательно формулировать свой ответ [4, с. 10]. Еще одной инновационной технологией является создание совместных видеоблогов (vlogs) с помощью смартфонов. В процессе работы над влогом студенты вовлекаются в аутентичное использование языка, обсуждая сценарий и распределяя роли, что одновременно развивает как беглость речи, так и навыки цифровой грамотности [5, с. 40]

3. Педагогические стратегии и роль преподавателя в преодолении коммуникативных барьеров

В мультикультурном онлайн-классе роль преподавателя трансформируется из источника знаний в фасилитатора межкультурного диалога. Успешность обучения разговорной речи во многом зависит от грамотно выстроенных педагогических стратегий.

Во-первых, критически важна организация коллаборативного онлайн-обучения. Преподаватель должен конструировать задания, которые невозможно выполнить без активного речевого взаимодействия всех членов мультикультурной микрогруппы (например, кейс-стади, ролевые игры, проекты). Анализ практики показывает, что совместная работа над проектами

в онлайн-среде не только улучшает навыки говорения, но и учит студентов договариваться, преодолевая культурные различия [6, с. 3380].

Во-вторых, необходимо учитывать влияние сверстников (peer influence) на готовность к коммуникации. В онлайн-формате студенты часто испытывают психологический дискомфорт при работе с незнакомыми партнерами. Сравнительные исследования показывают, что ротация собеседников (работа, как с постоянными, так и с новыми партнерами в сессионных залах) должна внедряться постепенно. На начальных этапах рекомендуется формировать стабильные пары для снижения стресса, а затем расширять круг общения для тренировки адаптивности речи к различным акцентам и культурным контекстам [7, с. 1046].

Наконец, преподавателю следует внедрять механизмы конструктивной обратной связи, смещая фокус с исправления грамматических ошибок на поощрение успешных стратегий преодоления коммуникативных сбоев (перефраз, уточнение, использование компенсаторных умений).

Заключение

Методика онлайн-обучения разговорной речи в мультикультурной аудитории представляет собой комплексный процесс, требующий интеграции социокультурного компонента в языковую практику. Успешное развитие межкультурной коммуникативной компетенции и беглости речи достигается за счет синергии синхронных и асинхронных технологий (видеоконференции, Voicethread, видеоблоги), а также применения стратегий коллаборативного обучения. Создание безопасной и мотивирующей виртуальной среды, где учитывается влияние межкультурной динамики на готовность студентов к общению, является ключевым условием подготовки современных специалистов к эффективной глобальной коммуникации.

Список литературы

1. Al Khateeb A., Hassan M. Initiating Intercultural Communicative Competence through Telecollaboration: A Case of Language-Exchange Classrooms of Arabic and English // Journal of Ethnic and Cultural Studies. 2023. Vol. 10, No. 4. P. 175-192.
2. Zhou A. Investigating the impact of online language exchanges on second language speaking and willingness to communicate of Chinese EFL learners: a mixed methods study // Frontiers in Psychology. 2023. Vol. 14. P. 1-13.

3. Tran N., Hoang D.T.N., Gillespie R., Yen T.T.H., Phung H. Enhancing EFL learners' speaking and listening skills through authentic online conversations with video conferencing tools // *Innovation in Language Learning and Teaching*. 2024. P. 1-16.

4. Zemlyanova M., Muravyeva N., Masterskikh S., Shilova L., Shevtsova A. Advancing English Language Learners' Speaking Skills Using VoiceThread in Mobile Learning for Russian Tertiary Context // *International Journal of Web-Based Learning and Teaching Technologies*. 2021. Vol. 16, Iss. 6. P. 1-14.

5. Huang H-W. Effects of smartphone-based collaborative vlog projects on EFL learners' speaking performance and learning engagement // *Australasian Journal of Educational Technology*. 2021. Vol. 37, No. 6. P. 28-44.

6. Butarbutar R., Ruing F.H., Basri N., Tuharea V.U., Radja Leba S.M. Unpacking Online Collaborative Learning in Teaching EFL Speaking: Insights from Three Rural Area Case Studies // *The Qualitative Report*. 2023. Vol. 28, No. 12. P. 3379-3401.

7. Bozca M., Koban Koç D. A comparative study on the effects of peer influence on willingness to communicate in speaking activities in online and face-to-face EFL lessons // *Journal of Educational Technology & Online Learning*. 2023. Vol. 6, Iss. 4. P. 1044-1061.

© Фам Тхи Тху Нга, 2026

**ТЕОРЕТИЧЕСКИЕ ОСНОВЫ ПРОЕКТИРОВАНИЯ
ВОСПИТАТЕЛЬНОЙ СРЕДЫ ДОШКОЛЬНОЙ
ОБРАЗОВАТЕЛЬНОЙ ОРГАНИЗАЦИИ В ЛОГИКЕ
СУБЪЕКТ-СУБЪЕКТНОГО ВЗАИМОДЕЙСТВИЯ**

Кузнецова Елена Леонидовна

заместитель заведующего детским садом № 194 «Капитошка»

АНО ДО «Планета детства «Лада»,

студент направления подготовки «Организация воспитательной
работы и социальное проектирование» (магистратура)

Научный руководитель: **Матуняк Наталья Анатольевна**

и.о. заведующий кафедрой непрерывного образования
и воспитания, канд. пед. наук

Поволжская академия образования и искусств
имени святителя Алексия Московского

Аннотация: В статье рассматриваются теоретико-методологические аспекты проектирования воспитательной среды современного детского сада. На основе анализа ключевых понятий («воспитательная среда», «субъектность», «субъект-субъектное взаимодействие») обосновывается необходимость перехода от авторитарной модели педагогического влияния к партнерской логике со-бытия взрослого и ребенка. Предлагаются принципы и алгоритм проектирования среды, способствующей проявлению инициативы, самостоятельности и ответственности всех участников образовательных отношений.

Ключевые слова: воспитательная среда ДОО, субъект-субъектное взаимодействие, субъектность дошкольника, педагогическое проектирование, личностно-развивающий потенциал среды.

**THEORETICAL BASIS FOR DESIGNING THE EDUCATIONAL
ENVIRONMENT OF A PRESCHOOL EDUCATIONAL ORGANIZATION
IN THE LOGIC OF SUBJECT-TO-SUBJECT INTERACTION**

Kuznetsova Elena Leonidovna

Scientific adviser: **Matunyak Natalia Anatolyevna**

Abstract: This article examines the theoretical and methodological aspects of designing the educational environment of a modern kindergarten. Based on an analysis of key concepts ("educational environment," "subjectivity," and "subject-subject interaction"), the need to move from an authoritarian model of pedagogical influence to a collaborative logic of adult-child coexistence is substantiated. Principles and an algorithm for designing an environment that fosters initiative, independence, and responsibility among all participants in educational relationships are proposed.

Key words: preschool educational environment, subject-subject interaction, preschooler subjectivity, pedagogical design, personal development potential of the environment.

1. Актуальность исследования

Современный федеральный государственный образовательный стандарт дошкольного образования (ФГОС ДО) ориентирует педагогов на создание условий для развития ребенка как субъекта собственной деятельности, инициативного, самостоятельного и ответственного. Однако традиционная практика нередко сохраняет объектную позицию воспитанника, где взрослый транслирует знания, а ребенок выступает пассивным получателем.

Воспитательная среда ДОО, построенная в логике субъект-субъектного взаимодействия, становится не просто «фоном» или «набором материалов», а активным пространством порождения личностных смыслов, где каждый участник (ребенок, педагог, родитель) имеет право голоса, выбора и влияния на происходящее. Теоретическое осмысление основ проектирования такой среды является необходимым условием ее эффективной реализации.

2. Категориальный аппарат исследования

2.1. Воспитательная среда ДОО

Воспитательная среда — это система условий, создаваемых в ДОО и направленных на формирование ценностных ориентаций, социального опыта, нравственных качеств и общей культуры личности. В отличие от образовательной среды (ориентированной на когнитивное развитие), воспитательная среда акцентирует отношения, нормы, традиции и стили взаимодействия.

2.2. Субъектность как целевой ориентир

Субъектность — интегративное качество личности, выражающееся в способности к осознанному и самостоятельному действию, рефлексии, проявлению инициативы и ответственности за свой выбор. У дошкольника субъектность проявляется в элементарных формах: выборе вида деятельности, партнера, материалов; выражении своего мнения; участии в планировании и оценке общего дела.

2.3. Субъект-субъектное взаимодействие

Это тип взаимодействия, при котором обе стороны признаются равноправными, активными, наделенными внутренней ценностью и способностью к саморазвитию. В педагогике дошкольного детства это означает отказ от монолога взрослого («Я учу — вы слушаете») в пользу диалога, сотрудничества, сотворчества и со-бытия. Воспитатель выступает не над ребенком, а рядом с ним.

3. Методологические основания проектирования

Таблица 1

Проектирование воспитательной среды в логике субъект-субъектного взаимодействия базируется на следующих теоретических подходах

Подход	Ключевая идея	Проявление в среде ДОО
Гуманистический (К. Роджерс, А. Маслоу)	Безусловное принятие личности, доверие к внутреннему потенциалу	Отсутствие жестких санкций за ошибку, возможность выбора, атмосфера психологической безопасности
Деятельностный (А.Н. Леонтьев, Д.Б. Эльконин)	Развитие происходит в собственной активности ребенка	Среда провоцирует действия, пробы, экспериментирование, а не «тренировку навыков»
Диалогический (М.М. Бахтин, В.С. Библер)	Личность рождается в диалоге с Другим	Наличие «мест для разговора», клубов, кругов общения, обсуждение правил и проблем

Продолжение таблицы 1

Средовой (В.А. Ясвин, С.Д. Дерябо)	Среда «обучает и воспитывает» через свою структуру и ритмы	Полифункциональное, трансформируемое зонирование, отражающее интересы разных детей
--	---	---

4. Принципы проектирования воспитательной среды в логике субъект-субъектного взаимодействия

На основе выделенных подходов формулируются следующие специальные принципы:

Принцип диалогичности. Среда должна стимулировать обмен высказываниями, обсуждениями, коллективным поиском решений. Включает «уголки уединения» и «места для сборов».

Принцип фасилитации. Взрослый организует не управление, а поддержку инициативы. Среда предоставляет материалы для реализации детских замыслов («незавершенки», схемы-модели, ресурсные коробки).

Принцип открытости правил. Правила совместной жизни (ритуалы, режим, границы) создаются и корректируются при участии детей и родителей. Визуализация правил (фотографии, рисунки) — продукт сотворчества.

Принцип событийности. Воспитательный процесс строится не как череда занятий, а как цепочка событий, значимых для всех участников. Среда отражает историю группы (стенгазеты, альбомы, «лента времени»).

Принцип предоставления выбора и ответственности. Ребенок выбирает место, партнеров, материалы, степень сложности. Среда вариативна и избыточна, но с фиксированной зоной ответственности (уборка, порядок на своем участке).

5. Модель проектирования (алгоритм действий)

Проектирование воспитательной среды в логике субъект-субъектного взаимодействия включает три этапа:

Этап 1. Диагностический. Изучение субъектных проявлений детей (наблюдение за инициативой, предпочтениями, конфликтами), запросов родителей, профессиональных установок педагогов.

Этап 2. Концептуальный. Коллективная выработка ценностей и правил сообщества. Ответы на вопросы: «Что для нас важно?», «Как мы будем

договариваться?», «Как среда поможет этому?». Создается «Карта интересов группы».

Этап 3. Реализационный.

Важнейшим направлением пространственной организации воспитательной среды становится продуманное зонирование помещений, предполагающее выделение как «свободных» зон, где дети могут спонтанно инициировать игру или исследование, так и «режимных» зон, предназначенных для четко регламентированных моментов, таких как прием пищи или подготовка ко сну. Для развития рефлексии и совместного планирования деятельности вводится практика «утреннего и вечернего круга», в ходе которой каждый ребенок имеет возможность высказать свои идеи, оценить прошедший день и внести предложения на будущее. Эффективным инструментом поддержки детской субъектности становится создание «доски выбора», позволяющей ребенку самостоятельно определить род занятий, а также «доски дел», где фиксируются обязанности и поручения, распределенные с учетом желания самих дошкольников. Особое внимание уделяется созданию «уголка примирения», где дети могут спокойно разрешить возникший конфликт, и «почтового ящика для идей», через который воспитанники и их родители анонимно или открыто делятся предложениями по улучшению жизни группы. Наконец, для обеспечения гибкости и мобильности среды используются трансформируемые перегородки и передвижные стеллажи, позволяющие детям самостоятельно изменять пространство в зависимости от замысла игры или вида деятельности.

Этап 4. Рефлексивный. Постоянный мониторинг — как среда работает на субъектность: фиксация детских высказываний, фото- и видеозаписи свободной деятельности, обсуждение на педсоветах.

6. Ожидаемые результаты и риски

При успешной реализации предложенного подхода можно ожидать устойчивого повышения познавательной и социальной инициативы детей, которые начинают активнее предлагать собственные идеи, выбирать партнеров и способы деятельности. Кроме того, наблюдается заметное снижение дисциплинарных проблем, поскольку дошкольники охотно следуют правилам, которые они создавали самостоятельно или при непосредственном участии, а значит, воспринимают их не как внешнее давление, а как

собственный осмысленный выбор. Педагоги и родители, в свою очередь, отмечают рост удовлетворенности общей атмосферой сотрудничества, взаимного уважения и психологической безопасности, которая складывается в детском саду. Наконец, у старших дошкольников начинают активно развиваться рефлексивные умения, что проявляется в их способности аргументировать свой выбор фразами вроде «Я выбрал это, потому что...», а также в готовности инициировать изменения сложившихся правил или условий, заявляя: «Нам нужно изменить...».

Одним из ключевых рисков при проектировании воспитательной среды является ее формализация, когда пространство формально организовано по всем правилам субъект-субъектного подхода, однако реальный стиль общения взрослого с детьми остается авторитарным и не предполагает подлинного диалога. Для преодоления этого риска необходима организация системной супервизии за педагогическим процессом, а также проведение регулярных тренингов общения, направленных на развитие у воспитателей фасилитативных умений и рефлексии собственных профессиональных установок.

Другим серьезным риском может стать возникновение хаоса, вызванного избыточной свободой и отсутствием понятных границ, что, вопреки ожиданиям, приводит не к росту самостоятельности, а к росту тревожности и дезориентации детей. Минимизировать данный риск позволяет продуманное сочетание свободы выбора видов деятельности и партнеров с четкой, повторяющейся и предсказуемой структурой дня, а также с ясной пространственной организацией, где каждый ребенок понимает границы допустимого и свои зоны ответственности.

7. Заключение

Проектирование воспитательной среды ДОО в логике субъект-субъектного взаимодействия требует смены профессионального сознания педагога: от транслятора норм — к организатору осмысленной жизни детей. Теоретическими основами такого проектирования выступают гуманистическая, деятельностная и диалогическая парадигмы. Практическим инструментом — алгоритм от диагностики через совместное нормотворчество к гибкой, трансформируемой пространственной организации. Главным

критерием эффективности становится не количество плакатов или модулей, а степень свободы и ответственности, которую может проявить ребенок в повседневной жизни детского сада.

Список литературы

1. Бахтин, М.М. Эстетика словесного творчества. — М.: Искусство, 1979.
2. Веракса, Н.Е. Субъектность в дошкольном возрасте / Н.Е. Веракса // Современное дошкольное образование. — 2017. — № 2. — С. 22–29.
3. Дерябо, С.Д., Ясвин, В.А. Экологическая психология и педагогика. — Ростов н/Д: Феникс, 1996.
4. Кирьянова, Р.А. Принципы построения развивающей предметно-пространственной среды в ДОО в контексте ФГОС ДО. — М.: Центр педагогического образования, 2018.
5. Эльконин, Д.Б. Психология развития. — М.: Академия, 2001.

© Кузнецова Е.Л., 2026

**СЕКЦИЯ
МЕДИЦИНСКИЕ
НАУКИ**

УДК 616.31-009.7 + 613.86

**РОЛЬ ПСИХОЭМОЦИОНАЛЬНОГО СТРЕССА
В ПАТОГЕНЕЗЕ БРУКСИЗМА И ДИСФУНКЦИИ ВИСОЧНО-
НИЖНЕЧЕЛЮСТНОГО СУСТАВА**

Елтахер Анна Владимировна

Гурьянова Кира Дмитриевна

студенты 2 курса стоматологического факультета

Научный руководитель: **Кушкова Надежда Евгеньевна**

к.м.н., доцент кафедры патофизиологии

ФГБОУ ВО Кировский ГМУ Минздрава России

Аннотация: В статье анализируется роль психоэмоционального стресса как ключевого этиопатогенетического фактора бруксизма и дисфункции ВНЧС. Рассмотрены нейрофизиологические механизмы: гиперактивность лимбической системы, дисбаланс нейротрансмиттеров, симпатикотония. Представлены результаты собственного опроса (n=157), подтверждающие высокую распространенность симптомов бруксизма (72%), его связь со стрессом (82,9%), недосыпанием (92,9%), полом и возрастом, а также низкую самоосознанность пациентов. Обоснован междисциплинарный подход к лечению, включающий стоматологическую коррекцию, ботулинотерапию, психотерапию и фармакотерапию.

Ключевые слова: бруксизм, дисфункция ВНЧС, психоэмоциональный стресс, ботулинотерапия, биопсихосоциальная модель.

**THE ROLE OF PSYCHOEMOTIONAL STRESS
IN THE PATHOGENESIS OF BRUXISM
AND TEMPOROMANDIBULAR JOINT DYSFUNCTION**

Eltaher Anna Vladimirovna

Guryanova Kira Dmitrievna

Scientific adviser: **Kushkova Nadezhda Evgenievna**

Abstract: The article analyzes the role of psychoemotional stress as a key etiopathogenetic factor of bruxism and temporomandibular joint (TMJ) dysfunction. Neurophysiological mechanisms are considered: hyperactivity of the limbic system, imbalance of neurotransmitters, sympathicotonia. The results of our own survey (n=157) are presented, confirming the high prevalence of bruxism symptoms (72%), its association with stress (82.9%), lack of sleep (92.9%), gender and age, as well as low self-awareness of patients. An interdisciplinary approach to treatment is substantiated, including dental correction, botulinum therapy, psychotherapy and pharmacotherapy.

Key words: bruxism, TMJ dysfunction, psychoemotional stress, botulinum therapy, biopsychosocial model.

Введение. Дисфункция височно-нижнечелюстного сустава (ДВНЧС) объединяет скелетно-мышечные и нервно-мышечные расстройства, затрагивающие сустав, жевательную мускулатуру и связанные структуры [1, с. 674]. Многолетняя окклюзионная теория происхождения ДВНЧС уступает место данным о том, что коррекция прикуса не всегда приводит к излечению, а структурные изменения сустава часто вторичны [2, с. 78; 3, с. 115].

Ключевым этиологическим фактором ДВНЧС признан бруксизм — пароксизмальный скрежет зубами, возникающий из-за спазма жевательных мышц [4, с. 2; 5, с. 78]. Сегодня бруксизм рассматривают как неврологическое расстройство движения, запускаемое психоэмоциональным напряжением [3, с. 116; 6, с. 120].

Хронический стресс активирует каскад патологических изменений [1, с. 675; 6, с. 121]. Механизмы: гиперактивность лимбической системы и ретикулярной формации, повышающая тонус жевательной мускулатуры [4, с. 2; 7, с. 15]; дисбаланс нейротрансмиттеров (катехоламинов, дофамина, серотонина), приводящий к утрате тормозного контроля [5, с. 54; 6, с. 122]; симпатикотония и нарушения сна, связанные с микропробуждениями [4, с. 3; 7, с. 16].

Стресс и бруксизм формируют «порочный круг» [1, с. 676; 2, с. 79]. При физиологическом жевании зубы контактируют 15–20 минут в сутки с силой 20–30 кг; при бруксизме сила сжатия достигает 100 кг и более, а парафункция длится часами [2, с. 79; 7, с. 18]. Длительное сокращение жевательных мышц

ведет к ишемии и триггерным точкам [3, с. 117; 6, с. 124]. Спазм латеральной крыловидной мышцы смещает суставной диск, вызывая щелчки, артрит и артроз [1, с. 675; 7, с. 19]. Боль усугубляет стресс [4, с. 3; 5, с. 56].

Исследования подтверждают коморбидность ДВНЧС и психических расстройств [3, с. 118; 5, с. 57]. Клинический профиль пациентов включает: боли в лице [2, с. 78; 6, с. 125]; патологическую стираемость эмали [2, с. 80; 7, с. 20]; хронические головные боли напряжения [1, с. 676; 3, с. 119]; высокий уровень тревожности и нарушения сна [4, с. 3; 5, с. 58].

Диагностика должна быть комплексной: стоматологический осмотр, МРТ, ЭМГ и психологическое тестирование [3, с. 120; 5, с. 59].

Изолированное стоматологическое лечение без коррекции психоэмоционального фона ведет к рецидивам [6, с. 126; 7, с. 22]. Современное лечение включает: окклюзионные шины и каппы [2, с. 79; 6, с. 127]; избирательное шлифование [2, с. 80]; ортопедическую коррекцию [7, с. 23]; ортодонтическое лечение [2, с. 79]; ботулинотерапию [5, с. 60; 6, с. 128]; психотерапию [3, с. 121; 5, с. 61]; фармакотерапию [3, с. 122; 5, с. 62]; остеопатию и физиотерапию [3, с. 123; 6, с. 129].

Материалы и методы. В ходе нашего исследования было опрошено 157 человек от 14 лет до 70 лет, из них мужчины – 14 (9%), женщины – 143(91%). Род занятий опрошенных: студенты (7%), школьники (7%), представители рабочих профессий (39%), самозанятые и бизнесмены (11%), педагоги и специалисты образования (17%), пенсионеры (17%).

Для выявления симптомов бруксизма и дисфункции ВНЧС использовали тест Славичека. Для оценки уровня психоэмоционального напряжения применяли шкалу воспринимаемого стресса (Perceived Stress Scale, PSS-10). Кроме того, в анкету вошли вопросы, касающиеся продолжительности сна, уровня двигательной активности, интенсивности нагрузки, связанной с работой или учёбой, наличия хронических заболеваний.

Обработку полученных результатов проводили с использованием электронных таблиц MS Excel и программы STATISTICA 10. Для сравнения частот встречаемости признака в разных подгруппах использовали критерий хи-квадрат (χ^2 Пирсона).

Результаты и обсуждение. По данным опроса 72% (113 опрошенных) имеют минимум 1 симптом, сигнализирующий о бруксизме и дисфункции ВНЧС, а 33% (52 человека) – от трех до пяти симптомов. Наибольший

процент бруксизма — в группе 15-17 лет (90,9%), затем 18-25 лет (75,0%). Наименьший — у лиц старше 60 лет (61,5%). Женщины страдают бруксизмом значительно чаще мужчин (74,5% против 50,0%), что соответствует данным литературы.

Максимальная встречаемость бруксизма обнаружена у школьников (91.7%) и студентов (83.3%), минимальная — у пенсионеров (59.3%) и самозанятых (63.6%), что, вероятно, связано с более спокойным ритмом жизни (отличия достоверны между группами школьники и пенсионеры, $p=0.04$).

При анализе загруженности респондентов по работе/учёбе выявлена четкая тенденция: чем больше часов в неделю посвящены трудовой или учебной деятельности, тем чаще отмечаются симптомы бруксизма. При загруженности от 20 до 35 часов в неделю частота встречаемости симптомов бруксизма 55% (15 из 27 опрошенных), 35-40 часов в неделю - 67% (33 из 49 респондентов), 41-50 часов – 82% (18 из 22), у трудящихся более 50 часов в неделю – 86% (19 из 22). Однако у тех, кто посвящает активной деятельности менее 20 часов в неделю, симптомы бруксизма отмечают 72% опрошенных (24 из 33), вероятно, это связано с большей частотой встречаемости хронических заболеваний, в том числе опорно-двигательного аппарата, в этой подгруппе. Отличия достоверны между подгруппами с занятостью от 20 до 35 часов и более 50 часов в неделю.

Зависимости проявлений бруксизма от занятий физкультурой и спортом выявлено не было, уровень бруксизма как у занимающихся, так и у не занимающихся спортом варьирует от 60% до 77.5% без четкой тенденции.

Значимых различий между группами курящих и некурящих так же не выявлено (все в пределах 63–77%).

Отмечена связь появления симптомов бруксизма с дефицитом сна. Среди тех, кто спит обычно менее 5 часов в сутки (в основном это студенты), частота встречаемости симптомов бруксизма достигает 92,9%. Среди лиц с оптимальной продолжительностью сна (8-9 часов) этот показатель гораздо ниже и составляет 59.4%.

Наличие симптомов бруксизма часто ассоциировано с наличием патологии сердечно-сосудистой системы и опорно-двигательного аппарата. Кроме того, опрошенные с симптомами патологии ВНЧС гораздо чаще предъявляют жалобы на головные боли (61,1% против 44,6% в среднем,

$p < 0,05$) и мышечные спазмы (66,4% против 56,1%). У всех опрошенных, имеющих проблемы с осанкой, есть симптомы бруксизма (100%).

У проходивших ортодонтическое лечение бруксизм встречается реже (50% против 72,8%), что, вероятно, отражает роль патологии прикуса в развитии бруксизма и дисфункции ВНЧС.

Только 23 человека (14,6%) осознают, что скрипят зубами, хотя объективно симптомы есть у 113 (72%). Это говорит о крайне низкой самоосознанности бруксизма. Корреляция со стрессом: при высоком стрессе — 82,9% бруксизма, при низком — 47,8%.

Заключение. Психоэмоциональный стресс играет триггерную роль в патогенезе бруксизма и ДВНЧС [1, с. 675; 5, с. 57; 6, с. 128]. Биопсихосоциальная природа этих заболеваний требует отказа от узкоспециализированного подхода [2, с. 80; 6, с. 129]. Эффективная реабилитация возможна только при сочетанной работе стоматолога, невролога и специалистов по психическому здоровью [3, с. 123; 5, с. 60].

Список литературы

1. Арсланов К. Бруксизм и заболевания височно-нижнечелюстного сустава: углубленный обзор // Scientific Journal of Applied and Medical Sciences. – 2024. – Т. 3, № 5. – С. 674–676.
2. Бредик В.С. Бруксизм в современной стоматологии // Молодой ученый. – 2024. – № 41 (540). – С. 78–80.
3. Краткая информация о расстройствах височно-нижнечелюстного сустава и жевательных мышц. Бруксизм (F45.82) // В кн.: Клинические рекомендации по стоматологии / Под ред. проф. А.В. Ярцевой. – М.: Росмедлиб, 2025. – С. 112–125.
4. Саакян М.Ю., Александров А.А., Шепелева Д.А., Рябинина А.А. Изучение особенностей патогенеза ночного бруксизма, этиологически обусловленного общими и местными патологическими состояниями, с помощью полисомнографии // КиберЛенинка. – 2024. – С. 1–5.
5. Сойхер М.И., Сойхер М.Г., Мингазова Л.Р. и др. Лекарственный бруксизм. Алгоритм диагностики и лечения // Медицинский алфавит. – 2025. – № 30. – С. 54–62.

6. Терентьева Е.В., Дубинская А.Д., Юрова О.В. Современный взгляд на этиологию и методы лечения бруксизма: обзор // Вестник восстановительной медицины. – 2024. – Т. 23, № 6. – С. 119–129.

7. Токаревич И.В., Корнев А.Г., Козаченко Я.А. Бруксизм. Современный подход к диагностике и тактика лечения проявлений в полости рта // БГМУ. – 2020. – С. 12–25.

© Елтахер А.В., Гурьянова К.Д., 2026

**КЛЕТОЧНОЕ СТАРЕНИЕ И SASP КАК ЦЕНТРАЛЬНОЕ ЗВЕНО
ПАТОГЕНЕЗА САРКОПЕНИЧЕСКОГО ОЖИРЕНИЯ:
ОТ МИТОХОНДРИАЛЬНОЙ ДИСФУНКЦИИ К СИСТЕМНОМУ
ВОСПАЛЕНИЮ И ОРГАНЫМ ПОРАЖЕНИЯМ**

Незнанова Елизавета Алексеевна

Дергилев Иван Васильевич

студенты

Научный руководитель: **Афанасьева Галина Александровна**

д.м.н., доцент,

заведующая кафедрой патологической физиологии

имени академика А.А. Богомольца

ФГБОУ ВО «Саратовский государственный медицинский

университет имени В.И. Разумовского»

Министерства здравоохранения Российской Федерации

Аннотация: Саркопеническое ожирение (СО) - сочетание потери массы и силы скелетных мышц с избыточным накоплением жировой ткани - является одной из наиболее опасных моделей ускоренного старения. Ключевым клеточным механизмом, превращающим локальные метаболические поломки при СО в самоподдерживающийся порочный круг системного воспаления («инфламэйджинг»), выступает накопление сенесцентных клеток и их секреторный фенотип (SASP). В обзоре, выполненном на основе целенаправленного поиска и анализа 12 релевантных публикаций по базам PubMed, Scopus, Web of Science и eLibrary за 2018-2026 гг., рассмотрены механизмы индукции клеточного старения в условиях митохондриальной дисфункции, липотоксичности и окислительного стресса, а также роль сигнальных путей cGAS-STING и NF-κB в формировании SASP. Показано, как SASP сенесцентных адипоцитов, миоцитов и стромальных клеток усугубляет инсулинорезистентность, поддерживает хроническое воспаление и вызывает полиорганные поражения: дестабилизацию атеросклеротических бляшек, нейровоспаление с когнитивными нарушениями, остеосаркопеническое ожирение. Обсуждены терапевтические стратегии, направленные на разрыв порочного круга, — немедикаментозные подходы (физические

нагрузки, нутритивная поддержка), а также перспективные сенолитики (дазатиниб, кверцетин) и сеностатики (рапамицин), подавляющие SASP. Подчёркивается, что таргетное воздействие на сенесцентные клетки открывает реальную возможность улучшить прогноз и качество жизни пациентов с саркопеническим ожирением.

Ключевые слова: саркопеническое ожирение, клеточное старение, сенесценция, SASP, митохондриальная дисфункция, системное воспаление, инфламэйджинг, инсулинорезистентность, сенолитики, сеностатики.

**CELLULAR AGING AND SASP AS A CENTRAL LINK
IN THE PATHOGENESIS OF SARCOPENIC OBESITY:
FROM MITOCHONDRIAL DYSFUNCTION TO SYSTEMIC
INFLAMMATION AND ORGAN DAMAGE**

Neznanova Elizaveta Alekseevna

Dergilev Ivan Vasilievich

Scientific adviser: **Afanasyeva Galina Aleksandrovna**

Abstract: Sarcopenic obesity (SO) - a combination of loss of skeletal muscle mass and strength with excessive accumulation of adipose tissue - is one of the most dangerous models of accelerated aging. The accumulation of senescent cells and their secretory phenotype (SASP) is a key cellular mechanism that transforms local metabolic disorders in SO into a self-perpetuating vicious cycle of systemic inflammation (“inflammaging”). In this review, based on a targeted search and analysis of 12 relevant publications from PubMed, Scopus, Web of Science, and eLibrary (2018–2026), the mechanisms of cellular aging induction under conditions of mitochondrial dysfunction, lipotoxicity, and oxidative stress are examined, as well as the role of the cGAS-STING and NF-κB signaling pathways in the formation of SASP. It is shown how SASP of senescent adipocytes, myocytes, and stromal cells exacerbates insulin resistance, sustains chronic inflammation, and causes polyorgan damage: destabilization of atherosclerotic plaques, neuroinflammation with cognitive impairment, and osteosarcopenic obesity. Therapeutic strategies aimed at breaking the vicious cycle are discussed, including non-pharmacological approaches (physical exercise, nutritional support) as well as promising senolytics (dasatinib, quercetin) and senostatics (rapamycin) that

suppress SASP. It is emphasized that targeted intervention on senescent cells offers a real opportunity to improve the prognosis and quality of life for patients with sarcopenic obesity.

Key words: sarcopenic obesity, cellular aging, senescence, SASP, mitochondrial dysfunction, systemic inflammation, inflammaging, insulin resistance, senolytic drugs, and senostatic drugs.

Введение. Сочетание двух глобальных демографических трендов – неуклонного старения населения и эпидемии ожирения – создаёт беспрецедентное бремя возраст-ассоциированных заболеваний. В 2022 г. более 1 млрд. человек в мире имели ожирение (ИМТ ≥ 30 кг/м²), а его распространённость с 1975 г. утроилась у мужчин и удвоилась у женщин [1, с. 1027-1050]. Одновременно доля лиц старше 65 лет почти достигла 10,3% в 2024 г. и, по прогнозам ООН, превысит 20% к 2074 г. На пересечении этих тенденций формируется саркопеническое ожирение (СО) - сочетание потери массы и силы скелетных мышц с избыточным накоплением жировой ткани, которое сегодня рассматривается как одна из самых грозных моделей ускоренного старения [2, с. 513-537; 3, с. 1393-1405]. СО не является простой суммой саркопении и ожирения. Уже на ранних этапах обнаруживается синергетическое взаимодействие метаболических нарушений: снижение биодоступности оксида азота, вегетативная дисфункция, усиление окислительного стресса, системное вялотекущее воспаление («инфламэйджинг»), инсулинорезистентность и митохондриальная дисфункция. Однако долгое время оставалось неясным, какой клеточный механизм превращает этот каскад в самоподдерживающийся порочный круг. Накопление данных последних лет указывает на центральную роль клеточного старения (сенесценции) и ассоциированного с ним секреторного фенотипа (SASP) [4, с. 75-95; 5, с. 290]. Именно SASP (senescence-associated secretory phenotype), действуя как «токсичное облако», связывает локальные метаболические поломки с системным воспалением и полиорганными поражениями.

Цель работы. На основе анализа современных литературных источников обосновать роль клеточного старения и SASP в качестве ключевого патогенетического звена, объединяющего митохондриальную дисфункцию, хроническое воспаление и органные осложнения при СО,

а также оценить перспективы таргетной терапии, направленной на разрыв этого цикла.

Материалы и методы. Проведён анализ литературы. Поиск публикаций за 2018–2026 гг. выполнялся в базах PubMed, Scopus, Web of Science и eLibrary по ключевым словам: sarcopenic obesity, cellular senescence, SASP, mitochondrial dysfunction, inflammaging, cGAS-STING, NF- κ B, senolytics. Из более 150 первоначально найденных работ после скрининга и оценки полнотекстовых версий для итогового анализа было отобрано 12 наиболее релевантных источников, соответствующих цели исследования.

Скелетная мышца и жировая ткань находятся в непрерывном перекрёстном диалоге. При старении и ожирении этот диалог приобретает патологический характер. После 50 лет потеря мышечной массы ускоряется, причём сила падает быстрее, чем масса, что свидетельствует об ухудшении качества мускулатуры за счёт жировой инфильтрации и фиброза [2, с. 513-537]. Одновременно увеличивается доля висцерального жира, активно секретирующего провоспалительные адипокины (лептин, резистин) и цитокины (ФНО- α , ИЛ-6, ИЛ-1 β) [3, с. 1393-1405].

Избыток свободных жирных кислот, поступающих из жировой ткани в миоциты, приводит к накоплению токсичных промежуточных продуктов – церамидов и диацилглицеринов, которые напрямую ингибируют фосфорилирование инсулинового рецептора IRS-1, вызывая мышечную инсулинорезистентность (ИР). Параллельно активированные макрофаги и сами адипоциты усиливают секрецию ФНО- α и ИЛ-6, которые через рецепторы на поверхности миоцитов активируют убиквитин-протеасомную систему, разрушающую актин и миозин, и мышечные волокна, в первую очередь быстрые, подвергаются атрофии [2, с. 513-537; 6, с. 13452].

Не менее важным звеном является митохондриальная дисфункция. В условиях липотоксичности и хронического воспаления подавляется экспрессия PGC-1 α – главного регулятора биогенеза митохондрий, в результате чего продукция активных форм кислорода резко возрастает. Окислительный стресс повреждает мембраны митохондрий, что ведёт к выходу в цитозоль фрагментов митохондриальной ДНК (мтДНК). Эти молекулы, содержащие неметилированные динуклеотиды бактериального происхождения, распознаются врождённой иммунной системой как сигналы опасности (DAMPs), способные напрямую активировать клеточное старение [5, с. 290; 11, с. 112544].

Сенесцентные клетки не подвергаются апоптозу, остаются метаболически активными и приобретают устойчивый секреторный фенотип, включающий десятки биоактивных молекул: провоспалительные цитокины (ИЛ-6, ИЛ-8, ИЛ-1 β), хемокины (MCP-1), матриксные металлопротеиназы (MMP-3, MMP-9), факторы роста (TGF- β , VEGF) и другие. Формирование и поддержание SASP контролируется несколькими эволюционно консервативными путями, среди которых ведущую роль играют cGAS-STING и NF- κ B. Цитозольная ДНК, прежде всего высвободившаяся из повреждённых митохондрий, связывается с циклической GMP-AMP-синтазой (cGAS), которая активирует белок STING на мембране эндоплазматического ретикулума, что инициирует каскад реакций с участием киназ, приводящих к фосфорилированию транскрипционных факторов NF- κ B и IRF3. NF- κ B запускает транскрипцию генов ИЛ-6, ИЛ-8, ИЛ-1 β , тогда как IRF3 отвечает за экспрессию интерферонов I типа, которые также входят в состав SASP и усиливают воспалительное микроокружение [4, с. 75-95; 5, с. 290].

Аналогичность механизмов формирования СО и SASP означает, что жировая и мышечная ткань при СО сами создают условия для массового появления сенесцентных клеток, а те, в свою очередь, через SASP поддерживают и усиливают исходные метаболические нарушения.

В жировой ткани при ожирении накапливаются сенесцентные адипоциты, преадипоциты и клетки стромально-сосудистой фракции. Их SASP поляризует макрофаги в провоспалительный M1-фенотип, усугубляя локальное воспаление. Цитокины, секретлируемые стареющими клетками, напрямую вызывают ИР в адипоцитах, нарушая липогенез и усиливая липолиз, что повышает уровень свободных жирных кислот, с током крови достигающих скелетных мышц, печени и сосудов, индуцируя системную ИР и эндотелиальную дисфункцию. Кроме того, SASP-опосредованный фиброз жировой ткани (через TGF- β) ограничивает её способность к здоровому ремоделированию, ещё больше ухудшая метаболический профиль [3, с. 1393-1405].

В скелетных мышцах сенесценции подвергаются не только зрелые миоциты, но и сателлитные клетки, ответственные за регенерацию. Их SASP включает те же цитокины, которые активируют катаболизм мышечных белков и подавляют синтез новых волокон [2, с. 513-537; 3, с. 1393-1405]. Утрата регенеративного потенциала усугубляется тем, что сателлитные клетки,

выделенные от пациентов с ожирением, имеют «память» о патологической среде даже в культуре, сохраняя повышенный уровень провоспалительных маркеров. Тем самым локальный мышечный SASP и системный SASP жировой ткани взаимно усиливают друг друга. Это объясняет, почему при СО наблюдается более раннее и более тяжёлое течение классических возраст-ассоциированных заболеваний.

Касаясь патологии органных систем, необходимо отметить, что сенесцентные гладкомышечные клетки, накапливающиеся в атеросклеротической бляшке под действием атерогенных стимулов, секретируют массивные количества MMP-3, MMP-9, MMP-12, которые разрушают коллаген фиброзной покрышки. Одновременно хемокины SASP (MCP-1, ИЛ-8) привлекают моноциты и Т-лимфоциты, превращая стабильную бляшку в уязвимую, склонную к разрыву [7, с. 1-15]. Системное воспаление, генерируемое жировой и мышечной тканью при СО, подпитывает этот процесс, ускоряя эрозию эндотелия и коронарный кальциноз. Клинически это проявляется повышенным риском острых коронарных синдромов и прогрессированием сердечной недостаточности.

Провоспалительные цитокины SASP, циркулирующие в крови, преодолевают гематоэнцефалический барьер, активируют микроглию и астроциты и индуцируют в ней вторичную сенесценцию. Нейровоспаление, поддерживаемое SASP глиальных клеток, нарушает синаптическую пластичность, подавляет нейрогенез в гиппокампе и способствует накоплению токсичных белковых агрегатов [8, с. 433-444]. Уже показано, что у пациентов с саркопеническим ожирением достоверно хуже показатели исполнительных функций и памяти, причём эта связь не зависит от возраста и наличия сопутствующих психических заболеваний [10, с. e0330453].

Сенесцентные хондроциты и остеобласты за счет MMP-13, агреканаз и провоспалительных цитокинов способствуют деградации хряща и патологической кальцификации костной ткани. Одновременно дисбаланс адипокинов смещает дифференцировку мезенхимальных стволовых клеток в сторону адипогенеза (PPAR γ) в ущерб остеогенезу (Wnt/ β -катенин) [9, с. 365-371; 11, с. 112544]. В результате формируется порочный круг остеосаркопенического ожирения, при котором остеопороз, мышечная слабость и ожирение взаимно утяжеляют друг друга, резко повышая риск переломов и иммобилизации.

Понимание центральной роли сенесценции и SASP при СО диктует необходимость пересмотра терапевтических подходов. Регулярные физические нагрузки (сочетание силовых и аэробных тренировок) остаются фундаментом терапии. Через механотрансдукцию они активируют сигнальные пути mTORC1 и Wnt/ β -катенин, стимулируя синтез мышечного белка и остеогенез, и одновременно подавляют адипогенез [11, с. 112544]. Главное же в контексте обсуждаемой гипотезы – способность систематических нагрузок уменьшать количество сенесцентных клеток в тканях и подавлять экспрессию маркеров SASP [11, с. 112544]. Нутритивная поддержка (адекватное количество белка с акцентом на лейцин для преодоления анаболической резистентности, коррекция дефицита витамина D, длинноцепочечные омега-3 жирные кислоты) модулирует воспаление и потенцирует эффекты тренировок [11, с. 112544]. Однако, когда немедикаментозных мер недостаточно, в перспективе на первый план выйдут две группы препаратов. Во-первых, это сенолитики, избирательно уничтожающие сенесцентные клетки, используя их зависимость от антиапоптотических путей (дазатиниб и кверцетин) [12, с. 1246-1256]. При СО сенолитическая «чистка» может одномоментно редуцировать провоспалительные сигналы из жировой, мышечной и стромальной ткани. Во-вторых, сеностатики (сеноморфики), подавляющие SASP, не убивая клетки (рапамицин и его аналоги) [4, с. 75-95]. Большинство из этих препаратов находятся на различных этапах клинического изучения, хотя их применение при саркопеническом ожирении ещё не исследовано.

Заключение

Саркопеническое ожирение — это не просто сочетание двух состояний, а целостная модель ускоренного старения, в основе которой лежит самоподдерживающийся патологический контур. Митохондриальная дисфункция и липотоксичность, высвобождая эндогенные DAMPs, запускают каскад cGAS-STING/NF- κ B, что приводит к накоплению сенесцентных клеток в жировой и мышечной тканях. Их секреторный фенотип (SASP) становится главным источником системного «инфламэджинга», усугубляет инсулинорезистентность и напрямую обеспечивает повреждение сосудов, мозга и костной ткани. Таким образом, SASP выступает центральным патофизиологическим звеном, сопрягающим метаболический хаос с полиорганной дисфункцией. Терапия, направленная на разрыв этого цикла - через физические нагрузки, нутритивную поддержку и таргетное воздействие

на сенесцентные клетки, – открывает реальную перспективу не только продления, но и качественного улучшения жизни пациентов с этим грозным гериатрическим синдромом.

Список литературы

1. NCD Risk Factor Collaboration. Worldwide trends in underweight and obesity from 1990 to 2022: a pooled analysis of 3663 population-representative studies // *Lancet*. – 2024. – Vol. 403. – P. 1027-1050.
2. Batsis J.A., Villareal D.T. Sarcopenic obesity in older adults: aetiology, epidemiology and treatment strategies // *Nat. Rev. Endocrinol.* – 2018. – Vol. 14. – P. 513-537.
3. Nunan E., Wright C.L., Semola O.A., Subramanian M., Balasubramanian P. et al. Obesity as a premature aging phenotype - implications for sarcopenic obesity // *GeroScience*. – 2022. – Vol. 44. – P. 1393-1405.
4. Di Micco R., Krizhanovsky V., Baker D., d’Adda di Fagagna F. Cellular senescence in ageing: from mechanisms to therapeutic opportunities // *Nat. Rev. Mol. Cell Biol.* - 2021. – Vol. 22. – P. 75–95.
5. Zhang X., Gao Y., Zhang S., Wang Y., Pei X. et al. Mitochondrial dysfunction in the regulation of aging and aging-related diseases // *Cell Commun. Signal.* – 2025. – Vol. 23. – P. 290.
6. Minniti G., Pescinini-Salzedas L.M., Minniti G.A.S., Laurindo L.F., Barbalho S.M. et al. Organokines, sarcopenia, and metabolic repercussions: the vicious cycle and the interplay with exercise // *Int. J. Mol. Sci.* - 2022. – Vol. 23, № 21. – P. 13452.
7. Zha Y., Zhuang W., Yang Y., Zhou Y., Li H., Liang J. et al. Senescence in vascular smooth muscle cells and atherosclerosis // *Front. Cardiovasc. Med.* – 2022. – Vol. 9. – P. 1-15.
8. Saez-Atienzar S., Masliah E. Cellular senescence and Alzheimer disease: the egg and the chicken scenario // *Nat. Rev. Neurosci.* – 2020. – Vol. 21. – P. 433–444.
9. Diekman B.O., Loeser R.F. Aging and the emerging role of cellular senescence in osteoarthritis // *Osteoarthritis Cartilage*. – 2024. – Vol. 32, № 4. – P. 365–371.

10. Guo Y. et al. The relationship between sarcopenic obesity and cognitive functionality among inpatients with stable schizophrenia // PLoS One. 2025. Vol. 20, No 8. P. e0330453.

11. Fan S., Cai Y., Wei Y., Yang J., Gao J. et al. Sarcopenic obesity and osteoporosis: Research progress and hot spots // Exp. Gerontol. – 2024. – Vol. 195. – P. 112544.

12. Xu M., Pirtskhalava T., Farr J.N., Weigand B.M., Palmer A.K. et al. Senolytics improve physical function and increase lifespan in old age // Nat. Med. – 2018. – Vol. 24. – P. 1246-1256.

© Незнанова Е.А., Дергилев И.В., 2026

БИОХИМИЧЕСКИЕ МЕХАНИЗМЫ РАЗВИТИЯ АТЕРОСКЛЕРОЗА ПРИ ИНСУЛИНОРЕЗИСТЕНТНОСТИ

Осина Полина Евгеньевна
студент

Научный руководитель: **Коломоец Ирина Игоревна**
к.ф.н., доцент

ФГБОУ ВО «Курский государственный
медицинский университет»

Аннотация: Актуальность. Инсулинорезистентность — это состояние, при котором клетки организма теряют чувствительность к гормону инсулину. Данное состояние широко распространено среди взрослого населения и является не только предшественником сахарного диабета 2 типа, но и самостоятельным фактором риска развития атеросклероза. Атеросклероз, в свою очередь, приводит к инфарктам и инсультам — главным причинам смерти в России. Долгое время связь между инсулинорезистентностью и атеросклерозом объясняли только повышением сахара в крови. Однако современные исследования показывают, что существуют прямые биохимические пути, через которые нарушение чувствительности к инсулину повреждает сосуды даже при нормальном уровне глюкозы.

Цель исследования — анализ современных представлений о биохимических механизмах, с помощью которых инсулинорезистентность запускает и ускоряет развитие атеросклероза.

Материалы и методы. Работа выполнена на основе изучения отечественных научных публикаций за последние 7 лет (2018–2025 гг.), посвященных проблеме инсулинорезистентности и атерогенеза. Используются методы контент-анализа, систематизации и обобщения данных.

Ключевые слова: инсулинорезистентность, сахарный диабет, атеросклероз, атеросклеротической бляшки, инсулин, биохимические пути, метаболические нарушения.

BIOCHEMICAL MECHANISMS OF ATHEROSCLEROSIS DEVELOPMENT IN CASE OF INSULIN RESISTANCE

Osina Polina Evgenievna

Scientific adviser: **Kolomoets Irina Igorevna**

Abstract: Relevance. Insulin resistance is a condition in which the body's cells lose their sensitivity to the hormone insulin. This condition is widespread among the adult population and is not only a precursor to type 2 diabetes, but also an independent risk factor for the development of atherosclerosis. Atherosclerosis, in turn, leads to heart attacks and strokes, which are the main causes of death in Russia. For a long time, the link between insulin resistance and atherosclerosis was attributed solely to increased blood sugar levels. However, recent studies have shown that there are direct biochemical pathways through which impaired insulin sensitivity can damage blood vessels even in the presence of normal glucose levels.

The aim of the study is to analyze the current understanding of the biochemical mechanisms by which insulin resistance triggers and accelerates the development of atherosclerosis.

Materials and methods. The study is based on a review of Russian scientific publications over the past 7 years (2018–2025) on the issue of insulin resistance and atherogenesis. Content analysis, systematization, and data generalization methods were used.

Key words: insulin resistance, diabetes mellitus, atherosclerosis, atherosclerotic plaque, insulin, biochemical pathways, and metabolic disorders.

Результаты исследования.

В здоровом организме инсулин не только снижает сахар, но и защищает сосуды. Он заставляет клетки внутренней выстилки сосудов (эндотелий) вырабатывать оксид азота. Оксид азота расслабляет сосуды, предотвращает прилипание лейкоцитов к их стенкам и тормозит разрастание мышечных клеток сосудистой стенки. Все это препятствует образованию атеросклеротической бляшки [1, с. 80].

При инсулинорезистентности защитный сигнал блокируется. Выработка оксида азота падает. Сосуды теряют эластичность, становятся жесткими. Одновременно усиливается другой, вредный сигнал инсулина, который заставляет мышечные клетки сосудов активно делиться. В результате сосудистая стенка утолщается и становится уязвимой для отложения

холестерина. У людей с нарушением углеводного обмена снижена активность фермента, производящего оксид азота, и повышено количество веществ, его разрушающих.

При инсулинорезистентности жировая ткань активнее расщепляет свои запасы и выбрасывает в кровь большое количество свободных жирных кислот. Это состояние называют липотоксичностью [5, с. 93].

Избыток свободных жирных кислот поступает в печень. Там он стимулирует выработку особо опасных, мелких и плотных частиц «плохого» холестерина (липопротеинов низкой плотности). Эти частицы легко проникают в стенку сосуда и застревают в ней. Кроме того, свободные жирные кислоты накапливаются внутри клеток сосудистой стенки и превращаются в токсичные вещества (церамиды) [1, с. 85].

Ожирение и инсулинорезистентность вызывают в организме постоянное, незаметное воспаление. Жировая ткань, особенно в области живота, сама начинает выделять вещества, похожие на те, что выделяются при инфекции (например, фактор некроза опухоли альфа, интерлейкин-6). Эти вещества активируют внутри клеток главный «включатель» воспаления — белок под названием NF-κB.

Под действием NF-κB клетки внутренней выстилки сосудов покрываются специальными «липкими» белками. К этим белкам прикрепляются лейкоциты (клетки иммунной системы). Лейкоциты проникают в стенку сосуда, захватывают окисленный холестерин и превращаются в так называемые «пенистые клетки». Именно эти клетки составляют основу атеросклеротической бляшки. Воспаление поддерживает рост бляшки и делает ее нестабильной, что повышает риск разрыва и закупорки сосуда [2, с. 97].

Все описанные выше процессы сопровождаются избыточным образованием активных форм кислорода — агрессивных молекул, повреждающих клетки. Это явление называется окислительным стрессом (или свободнорадикальным окислением) [2, с. 93].

Окислительный стресс играет ключевую роль в атерогенезе. Во-первых, он модифицирует частицы «плохого» холестерина. Такой окисленный холестерин особенно активно захватывается лейкоцитами, ускоряя превращение их в пенистые клетки. Во-вторых, активные формы кислорода разрушают оксид азота — главный защитник сосудов, превращая его в еще

более опасное вещество. В-третьих, окислительный стресс повреждает антиоксидантную систему организма, что делает клетки еще более уязвимыми [3, с. 67].

В организме существует система, которая удаляет лишний холестерин из стенок сосудов и транспортирует его в печень для переработки. Главную роль в этой системе играет «хороший» холестерин (липопротеины высокой плотности). При инсулинорезистентности количество и качество «хорошего» холестерина снижаются [5, с. 92].

Клетки атеросклеротической бляшки перестают отдавать накопленный холестерин наружу. Он остается внутри, бляшка растет, ее липидное ядро увеличивается. Такая бляшка становится нестабильной и может в любой момент лопнуть, вызвав инфаркт или инсульт [2, с. 95].

Заключение

Проведенный анализ показывает, что инсулинорезистентность приводит к атеросклерозу через несколько взаимосвязанных механизмов. Во-первых, теряется защитная функция сосудистой стенки из-за снижения выработки оксида азота. Во-вторых, возникает избыток свободных жирных кислот и образуются особо опасные частицы «плохого» холестерина. В-третьих, развивается хроническое «тихое» воспаление, которое заставляет лейкоциты атаковать стенки сосудов. В-четвертых, активируется окислительный стресс, повреждающий клетки и ускоряющий образование пенистых клеток. В-пятых, нарушается работа системы, которая удаляет лишний холестерин из сосудов [4, с. 396].

Эти данные обосновывают необходимость раннего выявления и коррекции инсулинорезистентности не только для профилактики диабета, но и для защиты сосудов от атеросклероза.

Список литературы

1. Деревянчук, О.Д. Атеросклероз: исторический путь и современный взгляд на термин "атеросклероз" / О.Д. Деревянчук // Общество. – 2025. – № 2-1(37). – С. 80-85.
2. Иванов, В.А. Атеросклероз при сахарном диабете 1 типа: механизмы развития и способы профилактики атеросклероза / В.А. Иванов, Д.С. Овчарова

// Интегративные тенденции в медицине и образовании. – 2024. – Т. 4. – С. 93-97.

3. Кайдашев И.П. Активация ядерного фактора kB как молекулярной основы патогенеза метаболического синдрома // Патологическая физиология и экспериментальная терапия. — 2013. — № 3. — С. 65-72.

4. Кольцова, К.Е. Формирование кардиометаболического здоровья в младшем школьном возрасте: значение диеты и образа жизни / К.Е. Кольцова, И.И. Коломоец // Университетская наука: взгляд в будущее : Сборник научных трудов по материалам международной научной конференции, посвященной 91-летию Курского государственного медицинского университета. В 2-х томах, Курск, 06 февраля 2026 года. Том I. – Курск: Курский государственный медицинский университет, 2026. – С. 395-397.

5. Полиморфные варианты гена NCF4 увеличивают риск развития хронической сердечной недостаточности у больных сахарным диабетом 2-го типа / Ю.Э. Азарова, Е.Ю. Клесова, В.Е. Ивакин [и др.] // Бюллетень экспериментальной биологии и медицины. – 2023. – Т. 176, № 7. – С. 90-94.

© Осина П.Е., 2026

**САХАРНЫЙ ДИАБЕТ 2 ТИПА У ЛИЦ ПОЖИЛОГО ВОЗРАСТА:
ПАТОФИЗИОЛОГИЧЕСКИЕ ОСОБЕННОСТИ**

Рудык Майя Романовна

Ибадуллаева Расина Расуловна

Шамсутдинова Диана Ренатовна

студенты 305 группы лечебного факультета

Научный руководитель: **Аюпова Адиля Камильевна**

к.м.н., доцент кафедры патологической физиологии
ФГБОУ ВО «Астраханский ГМУ» Минздрава России

Аннотация: В обзоре проанализированы современные представления о механизмах развития сахарного диабета 2 типа (СД2) у пациентов старше 65 лет. Показано, что старение организма сопровождается комплексом взаимосвязанных процессов: хроническим системным воспалением, перестройкой композиции тела (висцеральное ожирение на фоне саркопении), снижением функционального резерва β -клеток поджелудочной железы и ослаблением инкретинового ответа. Рассмотрена роль коморбидной патологии и полипрагмазии в модуляции углеводного обмена. Обоснована необходимость выделения различных клинико-патофизиологических фенотипов у гериатрических пациентов с СД2, что определяет персонализированный подход к диагностике и лечению.

Ключевые слова: сахарный диабет 2 типа, пожилой возраст, патофизиология, инсулинорезистентность, саркопения, дисфункция β -клеток, инкретины, коморбидность, гериатрия.

**TYPE 2 DIABETES MELLITUS IN THE ELDERLY:
PATHOPHYSIOLOGICAL FEATURES**

Rudyk Maya Romanovna

Ibadullayeva Rasina Rasulovna

Shamsutdinova Diana Renatovna

Scientific supervisor: **Ayupova Adilya Kamilevna**

Abstract: The review analyzes current views on the mechanisms of development of type 2 diabetes mellitus (T2DM) in patients over 65 years of age. It is shown that aging of the body is accompanied by a complex of interrelated processes: chronic systemic inflammation, restructuring of the body composition (visceral obesity against the background of sarcopenia), a decrease in the functional reserve of β -cells of the pancreas and a weakening of the incretin response. The role of comorbid pathology and polypragmatism in the modulation of carbohydrate metabolism is considered. The need to identify different clinical and pathophysiological phenotypes in geriatric patients with T2DM has been substantiated, which determines a personalized approach to diagnosis and treatment.

Key words: type 2 diabetes, elderly age, pathophysiology, insulin resistance, sarcopenia, β -cell dysfunction, incretins, comorbidity, geriatrics.

Введение

В настоящее время сахарный диабет 2 типа рассматривается как одна из главных медико-социальных проблем в силу стремительного роста заболеваемости во всех возрастных группах. Наиболее выраженный прирост числа пациентов регистрируется среди лиц старше 65 лет, что связано как с увеличением продолжительности жизни, так и с возраст-ассоциированными метаболическими сдвигами [1, 2]. По данным популяционных исследований, частота встречаемости СД2 в когорте 80-летних и старше достигает 20-24% [1]. Особенность состоит в том, что инсулинорезистентность и дисфункция β -клеток развиваются на фоне инволютивных изменений, что придает заболеванию своеобразное «лицо», отличное от такового у пациентов среднего возраста [4]. Понимание этих различий необходимо для безопасной и эффективной тактики ведения больных.

1. Инсулинорезистентность (возрастные аспекты)

Инсулинорезистентность у пожилых людей носит мультифакторный характер. Прежде всего, с возрастом закономерно меняется соотношение тканей организма: относительная масса висцеральной жировой ткани увеличивается, тогда как скелетная мускулатура (основной потребитель глюкозы) прогрессивно уменьшается - развивается саркопения [5, 6, 8]. Адипоциты висцеральной локализации продуцируют провоспалительные цитокины, а при старении, кроме того, нарастает количество сенесцентных клеток, поддерживающих хроническое вялотекущее воспаление [7]. Важным

звеном является также снижение экспрессии и активности переносчика глюкозы GLUT4 в мышечной ткани, что ограничивает поступление глюкозы внутрь миоцитов даже при нормальном уровне инсулина [4]. Дополнительный вклад вносит снижение физической активности, типичное для старших возрастных групп. В совокупности описанные изменения формируют стойкую периферическую инсулинорезистентность, требующую компенсаторной гиперинсулинемии [4].

2. Дисфункция β -клеток поджелудочной железы

Долгое время считалось, что дисфункция β -клеток при СД2 является вторичной по отношению к инсулинорезистентности. Однако важную роль играют первичные возрастные изменения островкового аппарата. В β -клетках с возрастом нарастает апоптоз, снижается регенераторный потенциал, накапливаются внутриклеточные агрегаты амилина, что ухудшает их функциональное состояние [4, 5]. Клинически это проявляется прежде всего утратой первой (быстрой) фазы секреции инсулина в ответ на пищевую нагрузку. Именно с этим связывают характерное для пожилых лиц значительное повышение постпрандиальной гликемии при относительно нормальном уровне глюкозы натощак [4]. Со временем хроническая гиперинсулинемия, обусловленная периферической резистентностью, усугубляет десенситизацию рецепторов и дополнительно истощает β -клетки [4].

3. Возрастные изменения инкретиновой системы

Помимо прямого воздействия глюкозы, секреция инсулина модулируется инкретиновыми гормонами - глюкозозависимым инсулино-тропным полипептидом (ГИП) и глюкагоноподобным пептидом-1 (ГПП-1). У пациентов пожилого возраста выявлено два взаимосвязанных дефекта: во-первых, снижается секреция ГПП-1 энтероэндокринными клетками после приема пищи; во-вторых, уменьшается чувствительность самих β -клеток к инкретиновой стимуляции [5]. В результате ослабляется физиологическое усиление инсулинового ответа, что особенно заметно в постпрандиальном периоде и способствует прогрессированию гипергликемии.

4. Нарушение центральной регуляции

Старение затрагивает не только периферические ткани, но и центральную нервную систему. Гипоталамические центры, контролирующие чувство жажды и аппетита, с возрастом снижают свою чувствительность к

осмотическим и метаболическим стимулам [3, 4]. Это проявляется гиподипсией (сниженным чувством жажды), которая в условиях гипергликемии и осмотического диуреза создает реальный риск тяжелой дегидратации и гиперосмолярных состояний. Кроме того, у многих пожилых пациентов наблюдается атипичное пищевое поведение - от анорексии до эпизодов переедания, что затрудняет контроль гликемии [5].

5. Влияние коморбидности и полипрагмазии

Пожилым пациентом с СД2 редко страдает только диабетом. У 50–80% одновременно присутствуют артериальная гипертензия, дислипидемия, ишемическая болезнь сердца, хроническая болезнь почек или когнитивные расстройства [2]. Каждое из этих заболеваний само по себе может влиять на углеводный обмен, а их сочетание нередко приводит к взаимному отягощению. Особого внимания заслуживает полипрагмазия - прием четырех и более лекарственных средств одновременно. Диуретики, бета-адреноблокаторы, статины, глюкокортикоиды способны повышать уровень глюкозы крови или маскировать симптомы гипогликемии [3,4]. Это требует тщательного пересмотра всей терапии при каждом визите пациента.

6. Клинико-патофизиологические фенотипы СД 2 типа у пожилых

Гериатрическая популяция с СД2 неоднородна. Выделяют как минимум три фенотипа, которые диктуют разную тактику ведения [2, 8]:

1) Фенотип А (длительный анамнез) - пациенты, заболевшие в среднем возрасте. У них обычно уже имеются микрососудистые осложнения и нередко вторичная инсулинопения.

2) Фенотип В (впервые выявленный в пожилом возрасте) - доминирует инсулинорезистентность на фоне висцерального ожирения и саркопении, секреция инсулина относительно сохранна.

3) Фенотип С (хрупкие пациенты) - выраженная саркопения, когнитивные нарушения, высокий риск гипогликемий. Здесь главная цель - не идеальная компенсация, а предотвращение падений и тяжелых гипогликемических эпизодов.

7. Особенности диагностики (патофизиологическое обоснование)

Диагностика СД2 у пожилых лиц имеет особенности, вытекающие из описанных механизмов. У значительной части пациентов (до 60%) уровень глюкозы натощак остается нормальным, тогда как постпрандиальная гипергликемия достигает диагностических значений [4]. Поэтому ориенти-

роваться только на тощаковую гликемию недостаточно - необходим пероральный тест толерантности к глюкозе или, как минимум, измерение глюкозы через 2 часа после еды. С возрастом повышается почечный порог для глюкозы (до 12–13 ммоль/л), поэтому глюкозурия становится ненадежным критерием декомпенсации [2]. Также следует помнить, что уровень HbA1c может искажаться при анемии, уремии или гемоглобинопатиях, которые нередки у пожилых [3].

Заключение

Таким образом, СД2 у лиц пожилого возраста представляет собой патофизиологически гетерогенное состояние, в котором переплетаются классические механизмы диабета (инсулинорезистентность, дисфункция β -клеток), возраст-ассоциированные изменения (саркопения, воспаление, ослабление инкретинового эффекта) и влияние коморбидной патологии [5, 8]. Успешное ведение таких пациентов требует отказа от шаблонных подходов. Целевые уровни гликемии и выбор сахароснижающих препаратов должны определяться фенотипом, функциональным статусом и ожидаемой продолжительностью жизни конкретного больного [2, 3].

Список литературы

1. Sinclair A.J., Abdelhafiz A.H. Metabolic Impact of Frailty Changes Diabetes Trajectory // *Metabolites*. – 2023. – Vol. 13, No. 2. – P. 295. – DOI: 10.3390/metabo13020295. - URL: <https://doi.org/10.3390/metabo13020295>.
2. American Diabetes Association. 12. Older adults: Standards of Medical Care in Diabetes - 2025 // *Diabetes Care*. – 2025. – Vol. 48, Suppl. 1. – P. S217-S229. - DOI: 10.2337/dc25-S013. - URL: <https://doi.org/10.2337/dc25-S013>.
3. LeRoith D., Biessels G.J., Braithwaite S.S., et al. Treatment of diabetes in older adults: an Endocrine Society clinical practice guideline // *Journal of Clinical Endocrinology & Metabolism*. – 2019. – Vol. 104, No. 5. – P. 1520-1574. – DOI: 10.1210/jc.2019-00198. - URL: <https://doi.org/10.1210/jc.2019-00198>.
4. Bellary S., Kyrou I., Brown J.E., Bailey C.J. Type 2 diabetes mellitus in older adults: clinical considerations and management // *Nature Reviews Endocrinology*. – 2021. – Vol. 17, No. 9. – P. 534-548. – DOI: 10.1038/s41574-021-00512-2. - URL: <https://doi.org/10.1038/s41574-021-00512-2>.

5. Sinclair A.J., Abdelhafiz A.H., Rodríguez-Mañas L. Frailty and sarcopenia in older people with diabetes // *Journal of Clinical Medicine*. – 2020. – Vol. 9, No. 8. – P. 2657. – DOI: 10.3390/jcm9082657. – URL: <https://doi.org/10.3390/jcm9082657>.

6. Kalyani R.R., Corriere M., Ferrucci L. Age-related and disease-related muscle loss: the effect of diabetes on sarcopenia // *Diabetes Care*. – 2018. – Vol. 41, No. 3. – P. 468-476. – DOI: 10.2337/dc17-1615. – URL: <https://doi.org/10.2337/dc17-1615>.

7. Ferrucci L., Fabbri E. Inflammageing: chronic inflammation in ageing, cardiovascular disease, and frailty // *Nature Reviews Cardiology*. – 2018. – Vol. 15, No. 9. – P. 505-522. – DOI: 10.1038/s41569-018-0064-2. – URL: <https://doi.org/10.1038/s41569-018-0064-2>.

8. Abdelhafiz A.H., Sinclair A.J. Diabetes, frailty and sarcopenia // *Diabetes & Metabolic Syndrome: Clinical Research & Reviews*. – 2019. – Vol. 13, No. 4. – P. 2657-2662. – DOI: 10.1016/j.dsx.2019.07.019. – URL: <https://doi.org/10.1016/j.dsx.2019.07.019>.

© Рудык М.Р., Ибадуллаева Р.Р.,
Шамсутдинова Д.Р., 2026

УДК 796.015:616.728.3

**ПРОФИЛАКТИКА ПОВРЕЖДЕНИЙ КОЛЕННОГО СУСТАВА
В СИСТЕМЕ ФИЗИЧЕСКОЙ КУЛЬТУРЫ: КОМПЛЕКСНЫЙ
ПОДХОД К СОХРАНЕНИЮ ЗДОРОВЬЯ ЗАНИМАЮЩИХСЯ**

Романов Владислав Сергеевич

студент

Лобанова Елена Николаевна

преподаватель

Донской государственной технической
университет (ДГТУ)

Аннотация: В статье представлен системный анализ факторов риска повреждений коленного сустава у лиц, занимающихся физической культурой и спортом. Рассмотрены анатомо-физиологические предпосылки травматизации, механизмы возникновения наиболее распространенных патологий, а также современные подходы к их профилактике, основанные на данных доказательной спортивной медицины. Особое внимание уделено роли нейромышечного контроля, биомеханической грамотности и функциональному тренингу как ключевым элементам здоровьесберегающих технологий в физической культуре.

Ключевые слова: физическая культура, коленный сустав, профилактика травматизма, передняя крестообразная связка, мениски, нейромышечный контроль.

**PREVENTION OF KNEE INJURIES IN THE PHYSICAL CULTURE
SYSTEM: A COMPREHENSIVE APPROACH TO MAINTAINING
THE HEALTH OF STUDENTS**

Romanov Vladislav Sergeevich

Lobanova Elena Nikolaevna

Abstract: The article presents a systematic analysis of the risk factors for knee joint injuries in individuals engaged in physical culture and sports. It examines

the anatomical and physiological prerequisites for injury, the mechanisms of the most common pathologies, and modern approaches to their prevention based on evidence-based sports medicine. Special attention is given to the role of neuromuscular control, biomechanical literacy, and functional training as key elements of health-saving technologies in physical culture.

Key words: physical culture, knee joint, injury prevention, anterior cruciate ligament, menisci, neuromuscular control.

Введение

В современном обществе физическая культура рассматривается не только как средство физического развития и достижения спортивных результатов, но и как важнейший инструмент сохранения здоровья, повышения качества жизни и профилактики неинфекционных заболеваний. Парадоксальным образом сам процесс занятий физическими упражнениями при отсутствии должного методического сопровождения может становиться источником повышенной травматичности. Среди всех локализаций повреждений опорно-двигательного аппарата лидирующее место занимает коленный сустав, на долю которого, по данным различных авторов, приходится от 30 до 55 процентов всех спортивных травм [1, с. 78]. Эта статистика приобретает особую тревожность, если учесть, что многие повреждения коленного сустава, особенно связанные с нарушением целостности связочного аппарата и менисков, имеют тенденцию к хронизации, развитию посттравматического артроза и существенному ограничению двигательной активности в долгосрочной перспективе.

Коленный сустав представляет собой уникальное биомеханическое образование, в котором сочетаются требования высокой стабильности и значительной подвижности. Именно это противоречие делает его уязвимым при выполнении широкого спектра двигательных действий – от циклических локомоций до сложно-координационных прыжковых и ротационных движений.

Предпосылки уязвимости коленного сустава

Для понимания логики построения профилактических мероприятий необходимо обратиться к анатомическим и биомеханическим особенностям коленного сустава, которые обуславливают его высокую травматичность. Коленный сустав образован дистальным эпифизом бедренной кости,

проксимальным эпифизом большеберцовой кости и надколенником, представляющим собой сесамовидную кость, заключенную в толщу сухожилия четырехглавой мышцы бедра. В отличие от тазобедренного сустава, обладающего глубокой вертлужной впадиной, или голеностопного сустава с его вильчатой структурой, коленный сустав характеризуется анатомическим несоответствием суставных поверхностей бедренной и большеберцовой костей. Компенсация этого несоответствия осуществляется за счет менисков – серповидных хрящевых образований, которые выполняют амортизирующую, стабилизирующую и проприоцептивную функции [1].

Связочный аппарат коленного сустава представлен внутрисуставными (передняя и задняя крестообразные связки) и внесуставными (большеберцовая и малоберцовая коллатеральные связки) структурами. Передняя крестообразная связка является ключевым стабилизатором, препятствующим чрезмерному смещению большеберцовой кости кпереди и ротационным движениям. Именно эта связка наиболее часто повреждается при не прямой травме, возникающей в условиях бесконтактного механизма – резкого торможения, смены направления движения или приземления после прыжка.

Стабильность коленного сустава обеспечивается не только пассивными структурами – связками и капсулой, но и активными элементами – мышцами, окружающими сустав. Четырехглавая мышца бедра, являясь мощным разгибателем, одновременно выполняет функцию динамического стабилизатора, предотвращая чрезмерное смещение большеберцовой кости. Мышцы задней поверхности бедра (бицепс бедра, полусухожильная, полуперепончатая) выступают антагонистами четырехглавой мышцы и играют критическую роль в защите передней крестообразной связки, особенно при эксцентрическом режиме работы.

Современная классификация факторов риска

Анализ механизмов травм коленного сустава позволяет выделить три основных сценария, наиболее часто встречающихся в практике физической культуры. Первый механизм – вальгусный коллапс, возникающий при приземлении с прыжка или резкой смене направления движения. В этом случае бедро оказывается приведенным и ротированным внутрь, голень – отведенной и ротированной к наружи, что создает критическую нагрузку на переднюю крестообразную связку и медиальный мениск.

Второй механизм связан с прямым воздействием – ударом в область коленного сустава, что чаще происходит в контактных видах спорта, таких

как хоккей, регби, единоборства. Третий механизм – травма при эксцентрической перегрузке, когда мышцы не справляются с торможением движения, например, при резком разгибании колена с отягощением или при спуске с возвышенности. Этот механизм часто приводит к развитию пателлофemorального болевого синдрома и тендинопатии связки надколенника, известной как «колени прыгуна».

Факторы риска повреждений коленного сустава традиционно подразделяют на модифицируемые и немодифицируемые. К немодифицируемым относятся гендерная принадлежность, возраст, анатомические особенности (дисплазия соединительной ткани, повышенная растяжимость связок, тип строения нижних конечностей). Модифицируемые факторы представляют наибольший интерес с точки зрения профилактики, поскольку они поддаются целенаправленному воздействию средствами физической культуры.

Современные подходы профилактики

В последние два десятилетия в спортивной медицине и физической культуре произошел значительный сдвиг в понимании того, каким образом следует строить профилактику травм коленного сустава. Если ранее акцент делался преимущественно на изолированном укреплении отдельных мышечных групп, то в настоящее время доказано, что наиболее эффективными являются комплексные программы, направленные на улучшение нейромышечного контроля. [2].

Нейромышечный контроль представляет собой способность центральной нервной системы координировать работу мышц для обеспечения стабильности сустава при динамических нагрузках. Эта способность не является врожденной, а формируется в процессе обучения и требует постоянного поддержания. Программы нейромышечного тренинга включают в себя три основных компонента: обучение правильной технике приземления и остановок, развитие силы и выносливости мышц-стабилизаторов, тренировку проприоцепции и равновесия.

Важным элементом профилактики является развитие эксцентрической силы мышц задней поверхности бедра. Эксцентрический режим работы, при котором мышца удлиняется под нагрузкой, наиболее характерен для движений, связанных с торможением, и именно в этом режиме мышцы задней поверхности бедра выполняют свою защитную функцию по отношению к

передней крестообразной связке. Эффективным упражнением для развития эксцентрической силы является так называемое «нордическое сгибание» – упражнение, выполняемое с партнером или с использованием фиксации стоп, при котором занимающийся из положения стоя на коленях контролируемо опускается вперед, сопротивляясь силе гравитации.

В контексте коленного сустава ключевым правилом является поддержание соосности коленного сустава и стопы: при приседаниях, прыжках и приземлениях колено должно двигаться в одной плоскости со вторым – третьим пальцами стопы, не отклоняясь внутрь. Вальгусное положение колена, при котором коленный сустав «заваливается» внутрь, создает критическую нагрузку на переднюю крестообразную связку и медиальный мениск. Обучение правильному положению суставов должно начинаться с базовых упражнений без отягощений и лишь затем переноситься на более сложные двигательные действия.

Заключение

Проведенный в рамках настоящей работы анализ проблемы профилактики повреждений коленного сустава при занятиях физической культурой позволяет сформулировать ряд ключевых выводов, имеющих теоретическое и практическое значение.

Коленный сустав, в силу своих анатомо-функциональных особенностей – сложной биомеханики, неконгруэнтности суставных поверхностей и высокой степени свободы при значительных осевых нагрузках – относится к наиболее уязвимым структурам опорно-двигательного аппарата. Основные механизмы травматизации связаны с вальгусным коллапсом при приземлениях и сменах направления движения, прямым ударным воздействием, а также эксцентрической перегрузкой при недостаточном мышечном контроле.

Современная система профилактики базируется на понимании того, что стабильность коленного сустава обеспечивается не только пассивными связочными структурами, но в решающей степени – активным нейромышечным контролем. Это определяет переход от изолированной силовой подготовки к комплексным программам функционального тренинга, направленным на формирование биомеханически рациональных двигательных стереотипов, развитие эксцентрической силы мышц задней поверхности бедра, тренировку проприоцепции и баланса.

Список литературы

1. Башкиров В.Ф. Профилактика травм у спортсменов. – М. : Физкультура и спорт, 1987. – 177 с. ил.; 20.
2. Бурякин, Ф.Г. Лечебная физическая культура и массаж при спортивных травмах : учебное пособие – М. : Советский спорт, 2022. – 168 с.
3. Потач, Д. Анатомия профилактики спортивных травм; пер. с англ. С.Э. Борич. – Минск : Попурри, 2023. – 232 с.
4. Перенапряжение опорно-двигательного аппарата у спортсменов / З.С. Миронова, Р.И. Меркулова, Е.В. Богущкая, И.А. Баднин. – Москва : Физкультура и спорт, 1982. – 95 с.
5. Ланда, Б.Х. Кинезиологическая образовательная технология в обучении студентов физической культуре / Б.Х. Ланда // Теория и практика физической культуры. – 2021. – № 3. – С. 8–10.

© Романов В.С., Лобанова Е.Н., 2026

DOI 10.46916/30042026-1-978-5-00276-069-5

**БРОНХОСКОПИЧЕСКАЯ ТЕРМОПЛАСТИКА ПРИ ТЯЖЕЛОЙ
БРОНХИАЛЬНОЙ АСТМЕ: МЕХАНИЗМЫ, КЛИНИЧЕСКАЯ
ЭФФЕКТИВНОСТЬ И ПЕРСПЕКТИВЫ**

**Суттубаева Азалия Абаевна
Тарасова Анна Васильевна
Асулбегова Саида Шарудиновна
Куаталиев Эмиль Рашитович**
студенты

Научный руководитель: **Гудинская Полина Владимировна**
преподаватель кафедры факультетской терапии
и профессиональных болезней
с курсом последипломного образования
ФГБОУ ВО «Астраханский государственный
медицинский университет» Минздрава РФ

Аннотация: В обзоре рассмотрены принципы бронхоскопической термопластики (БТ) как метода лечения тяжелой неконтролируемой астмы. Проанализированы данные о влиянии радиочастотной термоабляции на гипертрофированную гладкую мускулатуру дыхательных путей. Установлено, что БТ снижает частоту обострений и потребность в системных глюкокортикоидных препаратах. Выявлены ограничения метода, включая риск постпроцедурных осложнений и неполный ответ у части пациентов. Обоснована необходимость дальнейших исследований по оптимизации отбора кандидатов.

Ключевые слова: бронхиальная астма тяжелого течения, бронхоскопическая термопластика, ремоделирование дыхательных путей, гладкомышечная гипертрофия, радиочастотная абляция, контроль астмы, биомаркеры ответа.

**BRONCHOSCOPIC THERMOPLASTICS FOR SEVERE
BRONCHIAL ASTHMA: MECHANISMS, CLINICAL
EFFICACY AND PROSPECTS**

Suttubaeva Azaliya Abaevna
Tarasova Anna Vasilievna
Asulbegova Saida Sharudinovna
Kuataliev Emil Rashitovich

Scientific adviser: **Gudinskaya Polina Vladimirovna**

Abstract: The review examines the principles of bronchoscopic thermoplastics (BT) as a treatment method for severe uncontrolled asthma. The data on the effect of radiofrequency thermal ablation on the hypertrophied smooth muscles of the respiratory tract are analyzed. It has been established that BT reduces the frequency of exacerbations and the need for systemic glucocorticosteroids. The limitations of the method were revealed, including the risk of post-procedural complications and incomplete response in some patients. The necessity of further research on optimizing the selection of candidates is substantiated.

Key words: severe bronchial asthma, bronchoscopic thermoplasty, airway remodeling, smooth muscle hypertrophy, radiofrequency ablation, asthma control, response biomarkers.

Введение

Тяжелая бронхиальная астма (БА), несмотря на доступные биологические препараты, остается состоянием со значительным бременем для пациента и системы здравоохранения [2, с. 1327]. Ключевым патоморфологическим субстратом рефрактерности к терапии является ремоделирование бронхиальной стенки, в первую очередь – гипертрофия и гиперплазия гладкой мускулатуры. Этот компонент не поддается фармакологическому воздействию в полной мере, поскольку бронходилататоры и противовоспалительные средства не уменьшают мышечную массу [4, с. 1186]. Бронхоскопическая термопластика (БТ) представляет собой немедикаментозный эндоскопический метод, направленный на деструкцию избыточной гладкой мускулатуры средних и крупных бронхов с помощью контролируемой радиочастотной энергии. Цель настоящего обзора – систематизировать современные данные о механизмах, эффективности и ограничениях БТ при тяжелой астме, а также определить направления дальнейших исследований.

Физико-биологический механизм действия

Процедура выполняется в три сеанса с интервалом не менее 3 недель, каждый из которых охватывает определенные доли легких. Через рабочий канал бронхоскопа в устье субсегментарного бронха вводится электрод-катетер Alair. При расправлении электрода его четыре нити контактируют с внутренней поверхностью бронха. Генератор подает радиочастотный ток с частотой около 450 кГц, который локально нагревает ткань до 55–65°C в течение 10 секунд. В этой температурной зоне происходит коагуляционный некроз гладкомышечных волокон при относительной сохранности эпителия, базальной мембраны и хрящевого каркаса [4, с. 1187]. Последующая репарация ведет к замещению мышечной ткани соединительнотканым матриксом с потерей сократительной способности. Важно, что ремоделирование происходит без формирования грубого рубцового стеноза благодаря щадящему температурному режиму.

Клиническая эффективность по данным рандомизированных исследований

Первый крупный многоцентровый рандомизированное исследование AIR (Asthma Intervention Research) показало, что через 12 месяцев после БТ частота тяжелых обострений снижалась на 32% по сравнению с контрольной группой [2, с. 1330]. В последующем исследовании RISA (Research in Severe Asthma) у пациентов с крайне низкой функцией легких (ОФВ1 50–60% от должного) было зафиксировано улучшение качества жизни по опроснику AQLQ на 1,3 балла и снижение суточной потребности в пероральных глюкокортикостероидах на 63% [4, с. 1189]. Наибольшую доказательную базу предоставило исследование AIR2, в котором через 12 месяцев разница в частоте обострений между активной и ложной (sham) группами достигла 32% в пользу БТ, а улучшение AQLQ составило 1,25 балла против 0,52 в контрольной группе [1, с. 119]. Важно отметить, что эффект сохранялся в 5-летних проспективных наблюдениях, что указывает на стойкость морфологических изменений [5, с. 1298].

Факторы, ассоциированные с ответом на лечение

Не все пациенты демонстрируют клинически значимый ответ. Ретроспективные анализы выявили следующие прогностические маркеры:

– Исходный уровень контроля астмы (низкий балл ACQ-5) и наличие двух и более обострений в предшествующем году.

– Относительно сохраненная спирометрия (ОФВ1 > 50% должного) – парадоксально, но у пациентов с крайне низкой функцией легких (ОФВ1 < 45%) риск перипроцедурных осложнений выше, а прирост показателей меньше [1, с. 121].

– Отсутствие эозинофильного воспаления (кровь, мокрота) – у пациентов с высоким эозинофильным фенотипом преимущество БТ перед биологическими препаратами (дупилумаб, бенрализумаб) неочевидно [3, с. 45].

– Документированная гипертрофия гладкой мускулатуры по данным оптической когерентной томографии или гистологии биоптатов.

Современный консенсус предлагает рассматривать БТ у пациентов с тяжелой астмой, у которых биологическая терапия либо неэффективна, либо недоступна, либо имеются противопоказания к ней (например, гельминтозы, активный туберкулез) [3, с. 48].

Профиль безопасности и нежелательные явления

Наиболее частыми осложнениями в течение первых 24–72 часов после сеанса являются: бронхоспазм (28% процедур), гемоптиз (14%), лихорадка (10%) и обострение астмы (6–8%) [5, с. 1300]. Как правило, они купируются ингаляционными и системными глюкокортикостероидами. Тяжелые события (пневмоторакс, дыхательная недостаточность) встречаются менее чем в 2% случаев. Важный практический аспект – проведение процедуры под тотальной внутривенной анестезией с ларингеальной маской или эндотрахеальной трубкой, что позволяет управлять вентиляцией и быстро купировать бронхоспазм. Отдаленных рисков (например, злокачественной трансформации или прогрессирующего фиброза) за 10-летний период наблюдения не выявлено [5, с. 1302].

Сравнение с альтернативными методами и место в алгоритмах

Появление высокоэффективных моноклональных антител (анти-IL5, анти-IL4/13, анти-IL33) изменило парадигму лечения тяжелой астмы. Однако до 30–40% пациентов с тяжелой астмой не достигают контроля даже на биологической терапии, особенно те, у кого доминирует не эозинофильное, а нейтрофильное или пауцигранулоцитарное воспаление на фоне выраженного ремоделирования. В таких ситуациях БТ остается единственным методом, воздействующим на структурный компонент [3, с. 50]. Текущие клинические рекомендации (GINA 2025) позиционируют БТ как терапию четвертой линии

– после оптимизации базисной терапии (высокие дозы ингаляционных ГК + LABA + LAMA) и, как правило, после неудачи или неэффективности биологических препаратов. Исключение составляют страны с ограниченным доступом к биологикам, где БТ может быть рассмотрена на более ранних этапах [3, с. 52].

Перспективные направления исследований

– Биомаркеры предикции ответа (например, толщина стенки бронха по данным КТ, отношение площади мышечного слоя к общей площади в биоптате).

– Комбинированная терапия: БТ + биологический препарат для одновременного подавления воспаления и устранения механической обструкции [3, с. 53].

– Технические модификации: гибридная термопластика с навигационной бронхоскопией для доступа к периферическим отделам; применение более коротких импульсов для снижения травматичности.

– Экономическая эффективность – по некоторым моделям, БТ становится рентабельной при снижении числа госпитализаций на 60% в течение 3 лет, но требуются реальные фармакоэкономические исследования [1, с. 123].

Заключение

Бронхоскопическая термопластика является патогенетически обоснованным и клинически подтвержденным методом лечения тяжелой неконтролируемой астмы, резистентной к фармакотерапии. Она позволяет уменьшить частоту обострений, снизить потребность в системных стероидах и улучшить качество жизни. Несмотря на благоприятный профиль безопасности, метод требует тщательного отбора пациентов, исключения альтернативных фенотипов (эозинофильных) и выполняется в специализированных центрах с опытом интервенционной пульмонологии. Дальнейшие исследования должны быть направлены на персонализацию показаний и разработку комбинированных стратегий с биологическими препаратами.

Список литературы

1. Castro M., Rubin A.S., Laviolette M., et al. Effectiveness and safety of bronchial thermoplasty in the treatment of severe asthma: a multicenter,

randomized, double-blind, sham-controlled clinical trial // American Journal of Respiratory and Critical Care Medicine. 2010. Vol. 181, No. 2. P. 116–124.

2. Cox G., Thomson N.C., Rubin A.S., et al. Asthma control during the year after bronchial thermoplasty // New England Journal of Medicine. 2007. Vol. 356, No. 13. P. 1327–1337.

3. Global Initiative for Asthma. Global Strategy for Asthma Management and Prevention. Updated 2025. URL: <https://ginasthma.org/> (дата обращения: 17.04.2026).

4. Pavord I.D., Cox G., Thomson N.C., et al. Safety and efficacy of bronchial thermoplasty in symptomatic, severe asthma // American Journal of Respiratory and Critical Care Medicine. 2007. Vol. 176, No. 12. P. 1185–1191.

5. Wechsler M.E., Laviolette M., Rubin A. S., et al. Bronchial thermoplasty: Long-term safety and effectiveness in patients with severe persistent asthma // Journal of Allergy and Clinical Immunology. 2013. Vol. 132, No. 6. P. 1295–1302.

© Суттубаева А.А., Тарасова А.В.,
Асулбегова С.Ш., Куаталиев Э.Р., 2026

**КЛИНИКО-ИММУНОЛОГИЧЕСКАЯ ЭФФЕКТИВНОСТЬ
РИТУКСИМАБА ДЛЯ ПРОФИЛАКТИКИ РЕЦИДИВОВ NMOSD**

Сухарев Егор Андреевич

Кузнецов Александр Максимович

студенты

Научный руководитель: **Жукова Наталья Николаевна**

к.м.н., доцент

Частное учреждение образовательная организация высшего
образования «Медицинский университет «Реавиз»

Аннотация: Оценена клинико-иммунологическая эффективность Ритуксимаба в предупреждении обострений у пациента с рецидивирующего оптикомиелита (NMOSD) при отсутствии антител к аквапорину-4. Показано, что введение ритуксимаба способствует клинической стабилизации и преимущественно угнетает гуморальное звено иммунитета, снижая уровень CD19+ В-клеток. Перерыв в терапии ассоциирован с усилением неврологической симптоматики и репопуляцией иммунокомпетентных клеток. Возобновление лечения восстанавливает ремиссию. Сделан вывод о клинической перспективности ритуксимаба при серонегативных формах NMOSD.

Ключевые слова: серонегативный NMOSD, ритуксимаб, генно-инженерная биологическая терапия, CD19+, IgG-антитела к аквапорину-4 (AQP4-IgG) гуморальный иммунный ответ.

**CLINICAL AND IMMUNOLOGICAL EFFICACY OF RITUXIMAB
FOR THE PREVENTION OF RELAPSES IN NMOSD**

Sukharev Egor Andreevich

Kuznetsov Aleksandr Maksimovich

Scientific adviser: **Zhukova Natalya Nikolaevna**

Abstract: The clinical and immunological efficacy of Rituximab in preventing relapses was evaluated in a patient with relapsing neuromyelitis optica

spectrum disorder (NMOSD) in the absence of aquaporin-4 antibodies. It was shown that the administration of rituximab contributes to clinical stabilization and predominantly suppresses the humoral arm of the immune system by reducing the level of CD19+ B cells. A therapy break is associated with worsening neurological symptoms and repopulation of immunocompetent cells. Resumption of treatment restores remission. It is concluded that rituximab holds clinical promise for seronegative forms of NMOSD.

Key words: seronegative NMOSD, rituximab, genetically engineered biological therapy, CD19+, IgG antibodies to aquaporin-4 (AQP4-IgG), humoral immune response.

Введение. Заболевания спектра оптиконевромиелита (NMOSD) представляют собой тяжелую аутоиммунную патологию центральной нервной системы, характеризующуюся преимущественным поражением зрительных нервов и спинного мозга. Заболевание нередко имеет рецидивирующее течение, приводящее к накоплению неврологического дефицита и инвалидизации пациентов. Его распространенность составляет в среднем **0,5–4 случая на 100 000 населения**, в отдельных популяциях может достигать до **10 случаев на 100 000**, что подтверждает редкий характер данной патологии [1, с. 3].

В развитии синдрома Девика центральное значение имеют В-лимфоциты, вырабатывающие аутоантитела класса IgG к аквапорину-4 (AQP4) — белку, образующему водные каналы в мембранах астроцитов и регулирующему водный гомеостаз нервных клеток. Антитела AQP4-IgG связываются с данным белком на поверхности астроцитов, вызывая их повреждение и гибель. В результате развиваются демиелинизация аксонов и некротические изменения серого и белого вещества спинного мозга.

Антитела к AQP4 обнаруживаются у 70–90% пациентов и считаются основным диагностическим биомаркером заболевания. Вместе с тем у части больных они не выявляются (серонегативный вариант), что обуславливает необходимость комплексной диагностики с учётом клинической картины, результатов нейровизуализации и дополнительных иммунологических показателей [2, с. 201-202; 3, с. 2-3].

В последние годы в лечении NMOSD активно применяются генно-инженерные биологические препараты, воздействующие на В-лимфоциты. Одним из таких препаратов является Ритуксимаб – химерное

моноклональное антитело к CD20 антигену В-лимфоцитов. Он вызывает лизис CD20+-В-клеток, что значительно уменьшает число аутоантител. Ритуксимаб не воздействует на предшественников В-лимфоцитов, а также на плазмобласты и плазматические клетки, так как CD20+-гликопротеин на них отсутствует. В связи с этим выработка антител полностью не останавливается, пул В-клеток постепенно восстанавливается и контролируется по уровню CD19+ клеток (маркер В-лимфоцитов) [4, с. 6].

В описанном клиническом случае решение о назначении терапии было принято с опорой на международные экспертные консенсусы и данные крупных когортных исследований, подтверждающих высокую эффективность анти-В-клеточной терапии в снижении частоты рецидивов NMOSD. [4, с. 12–13; 5, с. 18–20].

Кроме того, в мировой клинической практике отсутствует унифицированный режим дозирования Ритуксимаба при NMOSD. Наряду с использованной в данной работе схемой (375 мг/м² 1 раз в неделю курсом 4 введения) широко применяются альтернативные протоколы, включая два введения по 1000 мг с интервалом в 14 дней, а также режим «по требованию» с мониторингом CD19+ В-лимфоцитов для определения необходимости редозирования [4, с. 8; 6, с. 299–300]. Представленный в работе вариант дозирования является одним из эффективных и клинически апробированных, но не единственно возможным.

Цель работы — Оценить клинико-иммунологическую эффективность генно-инженерного биологического препарата ритуксимаб в терапии и профилактике рецидивов NMOSD.

Материалы и методы. Выполнен ретроспективный разбор клинического случая пациента с подтверждённым диагнозом заболевания спектра оптиконевромиелита (NMOSD), аквапорин-негативный вариант. В анализ включены данные выписного эпикриза за период госпитализации в специализированном стационаре с октября по декабрь 2016 года, а также результаты последующего клинико-лабораторного наблюдения с оценкой иммунологического статуса в отдалённом периоде.

Анализировали данные неврологического статуса, иммунный статус (субпопуляции лимфоцитов - CD19+, CD3+CD8+, НК-клетки), уровня антител к аквапорину-4 и миелин-олигодендропроцитарному гликопротеиду (MOG-IgG), генетическое исследование – анализ гена на синдром Лебера, фактор роста фибробластов FGF-21 в плазме крови, ликворологическое исследование.

Инструментальное обследование включало магнитно-резонансную томографию головного мозга и спинного мозга, электроэнцефалографию, электрокардиографию и ультразвуковое исследование органов брюшной полости.

Основные субпопуляции лимфоцитов периферической крови анализировали в контрольных временных точках: при поступлении (14.10.2016), через 4 месяца после ГИБТ (28.04.2017), после возобновления терапии (28.07.2022) и в динамике (07.02.2026).

Статистическая обработка проводилась с определением погрешности функции, вычислением доверительных интервалов для значений ($\pm 95\%$). Критическое значение уровня значимости (p) принимали равным 5%.

Результаты. Из анамнеза установлено, что дебют заболевания отмечен летом 2010 года и проявился резким снижением зрения, при обследовании диагностирован оптический неврит. Повторное обострение зафиксировано в марте 2016 года и проявлялось стойкой тошнотой и многократной рвотой, соответствующими синдрому *area postrema*. Через 5 месяцев (август 2016 г.) при обследовании были выявлены изменения на МРТ головного мозга в области IV желудочка, при этом проводимая симптоматическая терапия не привела к значимому клиническому улучшению.

При поступлении в стационар состояние пациента расценивалось как средней тяжести. Отмечалась общемозговая симптоматика в виде вялости и повторных рвот, менингеальные симптомы отсутствовали. Неврологическая симптоматика – обоняние сохранено, зрение снижено – различал крупные предметы с расстояния 5–6 м; глазные щели равномерные, объем движений глазных яблок полный, но отведение глазных яблок кнаружи болезненное. Выявлялся крупно- и среднеразмашистый нистагм в крайних горизонтальных отведениях. Мышечный тонус удовлетворительный, сухожильные рефлексы оживлены с рук, с ног повышены, равномерные; мышечная сила не снижена, симптом Бабинского отрицательный с двух сторон. Походка не нарушена, ходьба на пятках и носках не затруднена. Брюшные рефлексы вызывались, но были снижены справа. В координаторной сфере: в позе Ромберга пациент неустойчив, пошатывался, координаторные пробы выполнял с некоторой дисметрией, более выраженной слева; тазовых расстройств не отмечалось.

По данным МРТ головного мозга (2016 г.) выявлены билатеральные очаги повышения МР-сигнала по дорсальной поверхности продолговатого мозга в области нижних ножек мозжечка. В динамике по результатам

повторных исследований оценивали регресс очаговых изменений на фоне проводимой терапии.

Отрицательные результаты молекулярно-генетического тестирования, а также отсутствие антител к аквапорину-4 (AQP-4) и миелин-олигодендрокитарному гликопротеину (MOG-IgG) в совокупности с клинико-неврологическими проявлениями и данными нейровизуализации дали основания расценить данный случай как заболевание спектра Девика аквапорин-негативный вариант.

В условиях стационара проводилась комплексная терапия, включавшая системные кортикостероиды – дексаметазон, максимальная доза 70 мг/сут, внутривенный иммуноглобулин (Гамунекс) 10 г однократно. В рамках патогенетической терапии принято решение о проведении ГИБТ препаратом Ритуксимаб по схеме 375 мг/м² 1 раз в неделю курсом 4 введения. Эффективность терапии оценивали по динамике клинического состояния, выраженности неврологической симптоматики и данным нейровизуализации.

Анализ иммунограммы показал, что до начала терапии (2016 г.) у пациента отмечалось повышение уровня CD19+ В-лимфоцитов до 590 [560; 619] кл/мкл, что отражало активацию гуморального звена иммунитета. Уровень CD3+CD8+ лимфоцитов и NK-клеток значимо не отличался от нормативных значений

Результаты, полученные через 4 месяца после проведения ГБИТ с использованием Ритуксимаба, продемонстрировали выраженное угнетение субпопуляций лимфоцитов. По сравнению с исходными данными, содержание CD19+ В-лимфоцитов сократилось до 100 кл/мкл ($p < 0,05$). Также зарегистрировано снижение уровня натуральных киллеров (NK) до 130 кл/мкл ($p < 0,05$) и CD8+ клеток до 280 кл/мкл ($p < 0,05$). В клинической картине этого периода наблюдалась стабилизация без новых эпизодов обострений.

В течение следующих трёх лет (2017–2019 гг.) у пациента сохранялось стабильное состояние, прогрессирования неврологических нарушений выявлено не было. Иммунологические маркеры (субпопуляции CD19+, CD3+CD8+ и NK-клетки) не свидетельствовали о начале восстановления иммунной системы. ГИБТ в указанный трёхлетний период не применялась.

Начиная с 2020 года у пациента зафиксировано нарастание неврологической симптоматики: участились и усилились головные боли, сопровождавшиеся головокружением и эпизодическим повышением артериального

давления. Параллельно отмечены лабораторные признаки репопуляции клеток иммунной системы.

В 2022 году больной был консультирован в ФГБНУ «Научный центр неврологии», где было рекомендовано возобновление генно-инженерной биологической терапии (ГИБТ) Ритуксимабом в дозе 1000 мг внутривенно 1 раз в год с целью профилактики рецидивов основного заболевания.

Проведённая ГИБТ привела к клинической стабилизации состояния и достижению стойкой ремиссии без признаков прогрессирования неврологического дефицита. Иммунологически это проявилось статистически значимым снижением ключевых субпопуляций лимфоцитов относительно значений 2022 года: уровень CD19+ снизился с 508 [482; 533] до 338 [321; 354] ($p < 0,05$), CD3+CD8+ — с 746 [708; 783] до 639 [607; 671] ($p < 0,05$), NK-клеток — с 608 [577; 638] до 469 [445; 495] ($p < 0,05$).

Обсуждение. Анализ полученных данных свидетельствует о выраженном влиянии генно-инженерной биологической терапии препаратом Ритуксимаб на иммунологические показатели у пациента с NMOSD, что полностью согласуется с известным механизмом действия данного лекарственного средства. В периоды между курсами терапии зарегистрирована закономерная репопуляция субпопуляций лимфоцитов, что подчёркивает клиническую значимость динамического лабораторного мониторинга (CD19+, CD3+CD8+, NK-клетки) у данной категории больных.

Представленные результаты хорошо соотносятся с данными современных клинических исследований, подтверждающих эффективность ГИБТ в предотвращении рецидивов NMOSD [6, с. 18]. Кроме того, описанный клинический случай демонстрирует, что диагноз заболевания спектра оптиконевромиелита может быть установлен даже при отсутствии серопозитивности по антителам к аквапорину-4 и MOG. В таких ситуациях решающее значение приобретает комплексная оценка клинической картины, нейровизуализационных данных и иммунологических параметров.

Выводы:

1. Полученные данные подтверждают высокую эффективность и клиническую перспективность применения ГИБТ препаратом Ритуксимаб для профилактики рецидивов NMOSD.

2. Регулярный мониторинг субпопуляций лимфоцитов (CD19+, CD3+CD8+, NK-клетки) является необходимым компонентом ведения

пациентов с NMOSD, позволяющим своевременно выявлять репопуляцию иммунной системы и обоснованно возобновлять терапию.

3. Достижение стойкой клинико-иммунологической ремиссии на фоне возобновления ГИБТ после периода без терапии свидетельствует о необходимости долгосрочного поддерживающего лечения Ритуксимабом у пациентов с подтверждённым NMOSD

Список литературы

1. Hor J.Y. et al. Epidemiology of Neuromyelitis Optica Spectrum Disorder and Its Prevalence and Incidence Worldwide // *Frontiers in Neurology*. Frontiers Media S.A., 2020. Vol. 11.

2. Paolilo R.B. et al. Neuromyelitis optica spectrum disorders: a review with a focus on children and adolescents // *Arquivos de Neuro-Psiquiatria*. Associacao Arquivos de Neuro-Psiquiatria, 2023. Vol. 81, № 2. P. 201–211.

3. Liu Y. et al. Clinical features and prognosis of NMOSD patients with positive autoimmune antibodies // *Front. Neurol*. Frontiers Media SA, 2025. Vol. 16.

4. Whittam D.H., Tallantyre E.C., Jolles S. et al. Rituximab in neurological disease: principles, evidence and practice // *Practical Neurology*. – 2019. – Vol. 19. – P. 5–20. Doi: 10.1136 / Practneuro-2018-001899.

5. Кушнир Я.Б., Терещенко Н.М., Абрамова М.П., Готовчиков А.А., Полушин А.Ю., Краснов В.С. Опыт применения ритуксимаба в неврологической практике (обзор литературы и собственное наблюдение). *Ученые записки СПбГМУ им. акад. И.П. Павлова*. 2021;28(2):17–22. DOI: 10.24884/1607-4181-2021-28-2-17-22.

6. Tahara M., Oeda T., Okada K. et al. Safety and efficacy of rituximab in neuromyelitis optica spectrum disorder (RIN-1 study): a multicentre, randomised, double-blind, placebo-controlled trial // *The Lancet Neurology*. 2020. Vol. 19, № 4. P. 298–306. DOI: 10.1016/S1474-4422(20)30033-4.

© Сухарев Е.А., Кузнецов А.М., 2026

**ПАТОМОРФОЛОГИЯ НАИБОЛЕЕ ЧАСТО
ВСТРЕЧАЮЩИХСЯ ПРИОБРЕТЕННЫХ ПОРОКОВ СЕРДЦА**

Третьякова Майя Валерьевна

студент 3-го курса медицинского института

Научный руководитель: **Божук Татьяна Николаевна**

кандидат медицинских наук, доцент кафедры

патологии медицинского института

ФГАОУ ВО «Белгородский государственный национальный

исследовательский университет», НИУ «БелГУ»

Аннотация: Статья посвящена изучению патоморфологических аспектов приобретенных пороков сердца (ППС), основными этиологическими факторами которых являются ревматизм, атеросклероз и инфекционный эндокардит. Описаны механизмы формирования стеноза, недостаточности клапанов сердца и их влияние на компенсаторно-приспособительные процессы в миокарде, которые по мере истощения приводят к нарушению внутрисердечной гемодинамики и декомпенсации кровообращения. Данная работа подчеркивает актуальность своевременной морфологической диагностики для прогнозирования течения заболевания и верификации диагноза.

Ключевые слова: приобретенные пороки сердца, ревматизм, стеноз, регургитация, сердечная недостаточность.

**PATHOMORPHOLOGY OF THE MOST COMMON
ACQUIRED HEART DISEASES**

Tretyakova Maya Valerievna

Scientific supervisor: **Bozhuk Tatyana Nikolaevna**

Abstract: The article is devoted to the study of the pathomorphological aspects of acquired heart defects (AHD), the main etiological factors of which are rheumatism, atherosclerosis, and infectious endocarditis. The mechanisms of the formation of stenosis, heart valve insufficiency, and their influence on compensatory and adaptive processes in the myocardium (hypertrophy, dilation) are

described, which, as they become exhausted, lead to impaired intracardiac hemodynamics and circulatory decompensation. This work highlights the importance of timely morphological diagnostics for predicting the course of the disease and verifying the diagnosis.

Key words: acquired heart defects, rheumatism, stenosis, regurgitation and heart failure.

Приобретенные пороки сердца (ППС) представляют собой гетерогенную группу заболеваний с органическими поражениями клапанов, дефектами перегородок сердца и магистральных сосудов сердца, возникшие после перенесенного ряда заболеваний в процессе жизни человека или травм.

Частота встречаемости ППС различна и зависит от вида порока: 1. простые – изолированное поражение одного клапана (стеноз или недостаточность); 2. сложные – сочетание поражения одного клапана (стеноз и недостаточность); 3. комбинированные – одновременное поражение двух или более клапанов [1].

По данным разных авторов, ППС в среднем встречаются от 1-2 до 4-5% в общей популяции. По данным Е.В. Шляхто и соавторов, распространенность ППС составляет 5-10 случаев на 1000 населения. При этом их частота с возрастом значимо увеличивается [2].

Распространенность пороков аортального клапана (АК) среди лиц пожилого и старческого возраста составляет порядка 10,7%, увеличиваясь при склерозе АК до 25-48% [3]. Чаще поражаются аортальный и митральный клапаны, а наиболее распространенными пороками являются аортальный стеноз (сужение клапанного отверстия) и митральная недостаточность (неполное закрытие клапаном своего отверстия) [4]. Порок митрального клапана (МК) наиболее часто возникает после ревматической лихорадки, реже при атеросклеротическом поражении, а также при миксеме левого предсердия и мукополисахаридозе. Выделяют недостаточность МК и его стеноз.

Недостаточность митрального клапана (МК) представляет порок сердца, при котором створки МК не полностью смыкаются во время систолы левого желудочка (ЛЖ), образуя щель в левом предсердно-желудочковом отверстии, через которую происходит обратный ток крови (регургитация) из ЛЖ в левое предсердие (ЛП), обусловленный структурными нарушениями клапана. Ведущее значение в развитии органической недостаточности отводится ревматическому эндокардиту, на фоне которого происходит развитие и

разрастание соединительной ткани в створках митрального клапана, а в дальнейшем их сморщивание и укорочение вместе с сухожильными нитями. При атеросклерозе отмечается склероз и укорочение сухожильных хорд, а при инфекционном эндокардите идет разрыв хорд и папиллярных мышц. Во время диастолы из переполненного ЛП в ЛЖ поступает большее, чем в норме, количество крови, что приводит к его переполнению, растяжению и повышению давления в ЛЖ. Вследствие этого ЛЖ начинает работать с повышенной нагрузкой, приводящей сначала к его гипертрофии, а затем к дилатации. В итоге происходит спазм сосудов, хроническая ишемия печени, дистрофия и некроз гепатоцитов, фиброз и склероз печени с формированием цирроза печени.

Стеноз митрального (левого предсердно-желудочкового) отверстия характеризуется затруднением движения крови из ЛП в ЛЖ через суженное атриовентрикулярное отверстие во время диастолы ЛЖ. Стенозирование митрального отверстия обусловлено сращением створок клапана, их уплотнением и утолщением, а также укорочением сухожильных хорд. В результате изменений МК приобретает воронкообразную форму с щелевидным отверстием в центре. Стеноз может быть обусловлен рубцово-воспалительным сужением клапанного кольца. При длительном митральном стенозе появляется кальцификация и гипертрофия створок клапана на уровне фиброзного кольца, комиссуры срастаются и напоминают «рыбью пасть» [5]. Гемодинамика нарушается в малом круге кровообращения: движение крови из левого ЛП в ЛЖ затруднено, в результате ЛП переполняется кровью, в нем повышается давление, что заставляет его активно сокращаться и в итоге происходит гипертрофия сердечной мышцы предсердия. Застой крови в ЛП затрудняет приток к нему крови по легочным венам, поэтому в них и в легочной артерии повышается давление. В свою очередь это приводит к легочной гипертензии и, как следствие, отеку легких [6].

Для недостаточности клапана аорты характерно не полное закрытие аортального отверстия полулунными заслонками аортального клапана во время диастолы ЛЖ, в результате происходит обратный ток крови из аорты в ЛЖ. Этот порок сердца занимает второе место по частоте после митрального порока. У мужчин он преобладает в 10 раз чаще, чем у женщин. Наиболее частой причиной этого порока является ревматический эндокардит (80 % всех случаев), затем инфекционный эндокардит, атеросклеротическое и сифилитическое поражение аорты, диффузные болезни соединительной ткани

(системная красная волчанка, атеросклероз аорты) и очень редкой причиной может быть травма (отрыв одной из створок клапана при падении и т. д.). При ревматическом поражении патологический процесс в створках клапана вызывает их сморщивание и укорочение. При сифилисе и атеросклерозе поражается сама аорта, которая расширяясь вместе с клапанным кольцом, оттягивает заслонки клапана. Однако воспалительный процесс постепенно может распространяться на полулунные заслонки клапана аорты, вызывая рубцовую деформацию клапана. Септический процесс при инфекционном эндокардите вызывает распад частей клапана, образование в створках дефектов и последующее их рубцевание и укорочение. При данном пороке происходит возврат крови в полость ЛЖ из ЛП и дополнительно из аорты во время диастолы с объемной перегрузкой ЛЖ. Как следствие наступает растяжение ЛЖ, усиливается сократительная способность миокарда ЛЖ и наступает его компенсаторная гипертрофия. С течением времени функциональные возможности ЛЖ истощаются, наступает дилатация ЛЖ с последующей легочной гипертензией [7].

Стеноз устья аорты (аортальный стеноз) – порок сердца, при котором формируется сужение аортального отверстия, препятствующее изгнанию крови из ЛЖ в аорту во время его систолы. Этот вид порока сердца развивается после перенесенного ревматического или септического эндокардита, при врожденной аномалии и при атеросклерозе. Стеноз устья аорты обусловлен сращением створок полулунного клапана аорты или рубцовой деформацией аортального отверстия. Как изолированный дефект встречается в 1–2 % случаев. Обычно аортальный стеноз сочетается с аортальной недостаточностью. У мужчин этот порок встречается в 2,4 раза чаще, чем у женщин [8].

Ревматический аортальный стеноз развивается как следствие склеротических изменений, формирующихся после перенесенного кардита, вызванного β -гемолитическим стрептококком группы А. Прогрессирование фиброза и усугубление аортального порока, стимулируется повторными эпизодами острой ревматической лихорадки и механическим повреждением створок, обусловленным аномальным трансаортальным кровотоком. Характерными морфологическими изменениями являются утолщение створок, их сращение по комиссурам и кальциноз. При полном слиянии створок по всем трем комиссурам формируется отверстие, которое может быть треугольным или иметь неправильную округлую форму [9].

При дегенеративном кальцинированном аортальном стенозе створки клапана сохраняют четкие комиссуры, и спайки не образуются. Отсутствует диффузное фиброзное утолщение створок; при начальных стадиях стеноза кальцинаты преимущественно обнаруживаются в основании створок. Микроскопически выявляются склероз и гиалиноз створок, сопровождающиеся деструктивно-дистрофическими изменениями соединительной ткани. Эти процессы инициируют воспалительную лимфо-гистиоцитарную инфильтрацию, неоангиогенез и, независимо от степени склероза и деструкции, приводят к прогрессированию кальциноза [9]. Затруднение выброса крови во время систолы ЛЖ в аорту, объясняется тем, что он не успевает за это время полностью опорожниться, как снова начинает поступать новая порция крови из ЛП во время диастолы ЛЖ, что приводит к его переполнению. Со временем ЛЖ гипертрофируется, а в тяжелых случаях может появиться его декомпенсация. При прогрессировании декомпенсации развивается застой крови в малом и в большом кругах кровообращения.

Смертность в РФ от пороков МК и АК в возрасте 30–49 лет составляет у мужчин 1,8% и у женщин 0,9% на 100 тыс. населения; в возрасте 50 лет и старше у мужчин 9,9% и у женщин 10,9%. За 15 лет смертность от ревматических пороков в РФ значительно снизилась. Смертность от неревматических поражений АК у мужчин и женщин старше 50 лет составляет 25,1% и 13,1% соответственно [10].

Таким образом, приобретенные пороки сердца, приводящие к морфологическим изменениям и функциональным нарушениям органов и систем организма, влекут за собой инвалидизацию и летальность населения пожилого возраста, причинами которых чаще всего являются нарастающая сердечная недостаточность (60-70%), эмболия сосудов (20-30%), тромбоэмболия легочной артерии (10%) и инфекционные осложнения (1-5%) [11].

Список литературы

1. Белоконь Н.А., Подзолков В.П. Врожденные пороки сердца. М.: Медицина. 1990. 352 с.
2. Шляхто Е.В. Кардиология: национальное руководство. 2-е изд., перераб. и доп. / под ред. Е.В. Шляхто. М. : ГЭОТАР-Медиа, 2015. 800 с.
3. Аортальный стеноз. Клинические рекомендации. М.: АССХ, ВНОК, 2016. 41 с.

4. Рубанченко А.О., Дьячков В.А., Щукин Ю.В., Рубаненко О.А., Юрченко И.Н. Приобретенные пороки сердца: клиническая картина, диагностика // Кардиология: новости, новости, мнения, обучение. 2019. Т.7. № 3. С. 26-36.
5. Приобретенные пороки сердца – причины, симптомы, диагностика и лечение: https://www.krasotaimedicina.ru/diseases/zabolevanija_cardiology/heart_defects.
6. Пропедевтическая диагностика пороков сердца: учеб.-метод. пособие для студентов 2–3 курсов всех факультетов медицинских вузов / А.Л. Калинин [и др.]. Гомель: ГомГМУ. 2017. 96 с.
7. Новиков В.И., Новикова Т.Н. Клапанные пороки сердца. М.: МЕДпрессинформ. 2017. 144 с.
8. Маколкин, В.И. Приобретенные пороки сердца. - 4 изд., перераб. М.: Медицина. 2008. 192 с.
9. Новиков В.И., Новикова Т.Н. Клапанные пороки сердца. 2-е изд., перераб. и доп. М.: МЕДпресс-информ. 2020. 160 с.
10. Показатели смертности от приобретенных пороков сердца за 15-летний период в Российской Федерации и Соединенных Штатах Америки и анализ факторов, влияющих на их формирование: <https://doi.org/10.24022/1997-3187-2017-11-3-235-246>.
11. Беленков Ю.Н., Агеев Ф.Т. Эпидемиология и прогноз хронической сердечной недостаточности // Рус. мед. журн. 1999. № 7(2). С. 23-31.

© Третьякова М.В., 2026

**СЕКЦИЯ
ЭКОНОМИЧЕСКИЕ
НАУКИ**

**РАЗВИТИЕ БИЗНЕС-МОДЕЛИРОВАНИЯ
В НЕСЫРЬЕВОМ СЕКТОРЕ ЭКОНОМИКИ**

Пленкина Вера Владимировна

д-р экон. наук, профессор

Шнейдер Алексей Юрьевич

студент

ФГБОУ ВО «Тюменский индустриальный университет»

Аннотация: Статья посвящена исследованию комплекса факторов, определяющих трансформацию подходов к бизнес-моделированию на предприятиях несырьевого сектора. Актуальность темы обусловлена необходимостью достижения технологического суверенитета в условиях санкционного давления и структурной перестройки экономики, где традиционные бизнес-модели демонстрируют низкую эффективность. В работе проведен анализ теоретических подходов к понятию «бизнес-модель» в трудах российских и зарубежных ученых. Выявлены и систематизированы ключевые группы факторов: технологические, макроэкономические и рыночно-конкурентные. Особое внимание уделено специфике их проявления в высокотехнологичных отраслях промышленности. На основе проведенного анализа предложена классификация факторов, оказывающих разнонаправленное влияние на эволюцию бизнес-моделирования предприятий, ориентированных на производство продукции с высокой добавленной стоимостью.

Ключевые слова: бизнес-модель, бизнес-моделирование, несырьевой сектор, факторы трансформации, технологическая независимость, импорто-замещение, инновации, конкурентная среда.

**DEVELOPMENT OF BUSINESS MODELING
IN THE NON-RESOURCE SECTOR OF THE ECONOMY**

Plenkina Vera Vladimirovna

Shneider Alexey Yurievich

Abstract: The article is devoted to the study of a set of factors determining the transformation of approaches to business modeling in enterprises of the non-resource sector. The relevance of the topic is due to the need to achieve technological sovereignty in the context of sanctions pressure and structural restructuring of the economy, where traditional business models demonstrate low efficiency. The paper analyzes theoretical approaches to the concept of "business model" in the works of Russian and foreign scientists. The key groups of factors are identified and systematized: technological, macroeconomic, and market-competitive. Special attention is paid to the specifics of their manifestation in high-tech industries. Based on the analysis, a classification of factors that have a multidirectional impact on the evolution of business modeling of enterprises focused on the production of high-value-added products is proposed.

Key words: business model, business modeling, non-resource sector, transformation factors, technological independence, import substitution, innovation, competitive environment.

Современный этап развития российской экономики характеризуется кардинальной сменой вектора развития промышленной политики, направленной на ускоренное достижение технологической независимости и структурную перестройку несырьевого сектора. Как отмечают Алиев А.Т., Балдин К.В. и Дюндик А.А., несмотря на отмеченный рост производства в 2024 году на 4,2%, сохраняется критическая зависимость от иностранных технологий, комплектующих и материалов, особенно в машиностроении и химическом комплексе. Согласно статистическим данным, дефицит продукции машиностроительной индустрии для внутреннего рынка в 2023 году составлял 36%, а доля убыточных организаций в подотраслях варьировался от 20,1% до 39,5%. Это ограничивает возможности для динамичного обновления основных фондов и внедрения передовых управленческих практик [1]. Кроме того, высокая ключевая ставка Банка России на уровне 21% и сохраняющаяся волатильность курса национальной валюты существенно сужают горизонты инвестиционного планирования и доступ к долгосрочному заемному финансированию, что требует пересмотра классических подходов к организации производственной и сбытовой

деятельности. В сложившихся условиях конкурентоспособность и выживание промышленных предприятий определяются не объемом выпуска или доступом к дешевому сырью, а способностью менеджмента к адаптации и переосмыслению фундаментальных принципов ведения бизнеса, что актуализирует проблематику бизнес-моделирования. Как отмечают Логинова Д.А. и Киушина В.В., современная конкуренция все больше смещается из плоскости соперничества продуктов в плоскость конкуренции бизнес-моделей, которые должны обеспечивать гибкость реакции на макроэкономические шоки и технологические сдвиги [2]. Сегодня способность к быстрой реконфигурации цепочек создания стоимости становится ключевым фактором выживания. Цель настоящего исследования заключается в систематизации комплекса факторов, оказывающих определяющее влияние на развитие подходов к бизнес-моделированию в несырьевом секторе российской экономики в условиях внешних ограничений и внутренней переориентации на высокие переделы.

Теоретическая платформа развития концепции бизнес-моделирования сформирована трудами широкого круга отечественных и зарубежных исследователей, которые внесли вклад в понимание сущности и структуры данного феномена. основополагающие принципы описания логики создания и извлечения ценности были заложены в работах А. Остервальдера и И. Пинье, предложивших универсальный шаблон (канву) бизнес-модели, который позволяет систематизировать представление о потребительских сегментах, ценностном предложении, каналах сбыта и потоках доходов. Данный подход получил развитие в работах российских авторов, в частности, в исследовании Соколовой А.С., где подчеркивается переход от моделей «от производства» к клиентоориентированным моделям «от клиента» как ключевому тренду современности [3]. Проблематику внедрения инноваций в устоявшиеся бизнес-схемы и их влияния на конкурентоспособность компаний, производящих наукоемкую продукцию, развивал Богданов А.М., акцентируя внимание на зависимости структуры бизнес-модели от каналов продвижения и глубины переработки продукта; им же была выявлена взаимосвязь между степенью открытости модели и способностью компании противостоять макроэкономическим шокам [4]. Вопросы классификации бизнес-моделей в

зависимости от степени открытости и масштаба инвестиций, а также их эволюции от недифференцированных к адаптивным типам, представлены в обзоре Удальцовой Н.Л., которая связывает рост интереса к бизнес-моделированию с развитием информационно-коммуникационных технологий и глобализацией, выделяя этапы эволюции от простого определения до разработки специальных инструментов анализа [5]. Значительный вклад в понимание роли бизнес-модели как интегрального фактора коммерческого успеха внесли Филин С.А. и соавторы. Они определили бизнес-модель как совокупность принципов разработки продукта, управления и продвижения, где ключевым становится синергетический эффект от взаимодействия этих элементов. По мнению авторов, бизнес-модель, формирующая ценность в современных условиях, является ключевым фактором конкурентоспособности бизнеса [6]. Соколов А.П. обосновал неэффективность применения традиционных моделей ввиду высокой неопределенности и длительных сроков окупаемости, предложив в качестве альтернативы модели типа «платформа как услуга» (PaaS) и «открытые инновации», которые позволяют распределять риски и ускорять выход на рынок [7]. В свою очередь, исследование Григорьева В.Н., определяет понимание бизнес-моделирования в несырьевом секторе экономики как «Технологическую пирамиду» [8]. Несмотря на глубокую проработку отдельных аспектов в бизнес-моделировании, в научной литературе отсутствует комплексная систематизация факторов, оказывающих влияние на формирование ценности в новых макроэкономических условиях.

Авторы предлагают детализированную классификацию, адаптированную к специфике несырьевого сектора экономики относительно движущих сил конкуренции М. Портера [4; 5; 7]. Так, целесообразно выделить три ключевые агрегированные группы факторов, которые оказывают влияние на развитие бизнес-моделирования. Систематизация факторов, включает описание специфики их проявления в текущих геополитических и экономических условиях, а также результат влияния на элементы бизнес-модели (таблица 1).

Таблица 1

**Систематизация ключевых групп факторов, оказывающих
влияние на развитие бизнес-моделирования предприятий
несырьевого сектора экономики**

Группа факторов	Ключевые составляющие фактора	Специфика проявления в несырьевом секторе	Влияние на элементы бизнес-модели
1. Технологический императив и цифровизация	Развитие ИКТ, сети Интернет, внедрение цифровых платформ (PaaS, SaaS)	Возможность дистанционного управления производством и сбытом; сокращение операционных издержек за счет отказа от филиалов; переход к сервисным моделям обслуживания оборудования [5].	Трансформация каналов сбыта (онлайн), изменение структуры издержек (снижение затрат на инфраструктуру), появление новых потоков доходов (подписка, постпродажный сервис) [7].
	Давление технологической гонки и инноваций	Необходимость ускоренного обновления ОПФ; дефицит готовых технологических решений из-за санкций; потребность в кооперации науки и бизнеса для проведения НИОКР [1].	Переход к моделям «Открытых инноваций» (Open Innovations); увеличение доли затрат на НИОКР в структуре издержек; изменение ключевых видов деятельности и партнеров [4].
2. Макроэкономическая среда и госполитика	Макроэкономические шоки и санкционное давление	Высокая ключевая ставка (21%), ограничивающая инвестиции в долгосрочные проекты; разрыв логистических цепочек; волатильность валютного курса и рост инфляции [1].	Снижение горизонта планирования; поиск альтернативных поставщиков (релокация цепочек создания стоимости); акцент на модели с быстрой оборачиваемостью капитала и коротким производственным циклом.
	Государственная политика импортозамещения	Наличие госзаказа и субсидий на приоритетные направления; регуляторное давление в части технологического суверенитета; ограничение механизма параллельного импорта [1; 8].	Ориентация на модель B2G (бизнес для государства); изменение состава ключевых партнеров; включение в кооперационные цепочки крупных госкорпораций и институтов развития [8].

Продолжение таблицы 1

3. Трансформация конкурентного ландшафта	Изменение структуры рынка	Уход западных конкурентов и одновременное появление новых игроков из стран АТР; рост конкуренции за квалифицированные кадры и узких технических специалистов [2].	Переход от модели «от производства» к модели «от клиента» (кастомизация); повышение значимости сервисной составляющей и уникального ценностного предложения [3].
	Эволюция потребительского спроса	Рост требований к качеству и уникальности продукции; потребность в комплексных инженерных решениях «под ключ», а не в отдельных товарах или комплектующих [3].	Формирование модели «Создателя рынка» (Market Creator); усложнение ценностного предложения (движение вверх по «Технологической пирамиде») и увеличение доли добавленной стоимости [7; 8].

Таким образом, развитие бизнес-моделирования в несырьевом секторе экономики демонстрирует сложное взаимодействие разнонаправленных факторов. Темпы роста технологического развития способствуют сокращению издержек и повышению гибкости производств. Санкционные ограничения способствуют необходимости устанавливать лимиты по ресурсам. Трансформация конкурентной среды и потребительских ожиданий определяет вектор развития ценностного предложения в пользу клиентов. Предприятия, способные быстро реагировать на влияние данных групп факторов, получают конкурентное преимущество в борьбе за достижение технологической независимости бизнес-модели в новых экономических условиях.

Список литературы

1. Алиев, А.Т. Состояние и развитие несырьевых отраслей промышленности с целью достижения технологической независимости / А.Т. Алиев, К.В. Балдин, А.А. Дюндик // Проблемы экономики и юридической практики. – 2025. – Т. 21, № 2. – С. 204-209.
2. Логинова, Д.А. Тенденции развития бизнес-моделей компаний в современных условиях / Д.А. Логинова, В.В. Киушина // Инновационные

научные исследования. – 2022. – № 2-2(16). – С. 110-123. – DOI 10.5281/zenodo.6368979.

3. Соколова, А.С. Формирование бизнес-модели в организации: классификация и практическое применение / А.С. Соколова // Актуальные проблемы науки XXI века. – 2016. – № 5. – С. 52-58.

4. Богданов, А.М. Факторы трансформации бизнес-моделей компаний, производящих наукоемкую продукцию / А.М. Богданов // Вопросы инновационной экономики. – 2016. – Т. 6, № 2. – С. 107-122.

5. Удальцова, Н.Л. Развитие концепции бизнес-моделирования / Н.Л. Удальцова // Экономические науки. – 2020. – № 192. – С. 198-205.

6. Филин, С.А. Бизнес-модель как ключевой фактор коммерческого успеха / С.А. Филин, К.В. Большакова, К.А. Холопцева // Экономика и управление: проблемы, решения. – 2021. – Т. 3, № 10(118). – С. 97-105.

7. Соколов А.П. Особенности бизнес-моделирования в инновационных отраслях // Региональная и отраслевая экономика. 2025. № 4. URL: <https://cyberleninka.ru/article/n/osobennosti-biznes-modelirovaniya-v-innovatsionnyh-otraslyah> (дата обращения: 17.04.2026).

8. Григорьев В.Н. Внешнеэкономическая деятельность как фактор развития региональных экономических систем // Вестник евразийской науки. 2023. №5S. URL: <https://cyberleninka.ru/article/n/vneshneekonomicheskaya-deyatelnost-kak-faktor-razvitiya-regionalnyh-ekonomicheskikh-sistem> (дата обращения: 17.04.2026).

9. Логинова, Д.А. Тенденции развития бизнес-моделей компаний в современных условиях / Д.А. Логинова, В.В. Киушина // Инновационные научные исследования. – 2022. – № 2-2(16). – С. 110-123. – DOI 10.5281/zenodo.6368979.

© Пленкина В.В., Шнейдер А.Ю., 2026

**КОНТРОЛЬ И РАЗВИТИЕ В АГРАРНОЙ ПОЛИТИКЕ
РОССИИ В УСЛОВИЯХ ЦИФРОВИЗАЦИИ**

Самыкин Иван Витальевич
аспирант

Научный руководитель: **Малолетко Александр Николаевич**
д.э.н., профессор
Российский университет кооперации

Аннотация: Исследуется влияние цифровизации на соотношение контрольных и развивающих функций аграрной политики Российской Федерации. На основе анализа нормативных актов и научных источников выделены две логики цифровизации аграрного сектора – цифровой контроль, реализуемый через использование обязательных государственных информационных систем, стандартизацию отчетности, и цифровое развитие, ориентированное на создание инфраструктуры, развитие компетенций, повышение производительности хозяйств. Установлено доминирование контрольной логики, приводящее к росту транзакционных издержек и усилению цифрового неравенства внутри отрасли. Обоснована необходимость и выделены направления корректировки цифровой повестки для обеспечения более сбалансированного соотношения между контрольной и развивающей составляющими цифровизации аграрной политики.

Ключевые слова: цифровизация сельского хозяйства, аграрная политика, цифровой контроль, цифровое развитие, ФГИС, государственная поддержка, малые формы хозяйствования, цифровое неравенство.

**CONTROL AND DEVELOPMENT IN RUSSIA'S AGRARIAN
POLICY IN THE CONTEXT OF DIGITALIZATION**

Samykin Ivan Vitalievich
Scientific adviser: **Maloletko Alexander Nikolaevich**

Abstract: The influence of digitalization on the ratio of control and development functions of the agrarian policy of the Russian Federation is studied.

Based on the analysis of regulations and scientific sources, two logics of digitalization of the agricultural sector have been identified: digital control, implemented through the use of mandatory state information systems, standardization of reporting, and digital development, focused on creating infrastructure, developing competencies, and increasing farm productivity. The dominance of control logic has been established, leading to an increase in transaction costs and an increase in digital inequality within the industry. The necessity is substantiated and the directions of adjusting the digital agenda are highlighted to ensure a more balanced ratio between the control and development components of the digitalization of agrarian policy.

Key words: digitalization of agriculture, agrarian policy, digital control, digital development, FGIS, state support, small business, digital inequality.

В российском сельском хозяйстве цифровизация все заметнее влияет не только на производственные процессы, но и на содержание аграрной политики и механизмы ее реализации. По мере внедрения государственных информационных систем, отраслевых цифровых платформ, технологий прослеживаемости, электронного документооборота и других сервисов цифровые инструменты становятся важнейшим каналом взаимодействия государства и сельхозпроизводителей, опосредуя доступ к мерам поддержки, порядок отчетности и контроль за результатами реализации аграрной политики. В результате цифровизация перестает быть исключительно технологической новацией и превращается в самостоятельный фактор, формирующий конфигурацию прав и обязанностей участников аграрного сектора. Данный аспект может рассматриваться с двух сторон.

Развитие цифрового контура управления позволяет государству более оперативно и детально отслеживать состояние отрасли через фиксацию объемов производства и движения продукции, контроль целевого использования выделенных из бюджета средств, оценку достижения запланированных показателей развития. Это объективно усиливает контрольную составляющую аграрной политики, повышая прозрачность агропродовольственных цепочек и формируя дополнительные возможности для сельхозпроизводителей и других категорий участников отраслевого рынка в целях предотвращения злоупотреблений.

Одновременно использование цифровых решений должно быть сопряжено с включенностью хозяйств и игроков рынка в государственные информационные системы, соблюдением регламентом обмена данными в цифровой среде и наличия не только соответствующей инфраструктуры, и компетенций персонала сельскохозяйственных предприятий. Для части производителей сельскохозяйственной продукции это означает рост административной нагрузки и дополнительных издержек, связанных с подключением к цифровым сервисам и их поддержанием. В условиях неоднородного уровня развития цифровой инфраструктуры и различий в ресурсах между регионами и группами сельхозпредприятий такая ситуация может усиливать неравенство как между территориями, так и между категориями хозяйств внутри отрасли, по-разному включенных в цифровой контур управления отраслью.

В этих условиях перед аграрной политикой России встает задача выстраивания баланса между цифровым контролем и цифровым развитием. Важно не только снижать издержки участия хозяйств в цифровых контурах, но и усиливать развивающую функцию цифровизации через поддержку внедрения цифровых технологий, развитие цифровой инфраструктуры на сельских территориях, формировать и развивать у предприятий отрасли навыки работы с данными, а также обеспечивать доступ к цифровым сервисам. От того, в каком балансе будут находиться контрольные и развивающие элементы цифровизации сельского хозяйства, зависит, станут ли цифровые инструменты ресурсом для обеспечения устойчивого отраслевого роста или останутся только механизмом контроля и регулирования.

Целью данной статьи является выявление того, как цифровизация влияет на соотношение контрольных и развивающих функций аграрной политики Российской Федерации и обозначить направления, позволяющие оптимизировать их баланс.

Базовым документом, определяющим содержание аграрной политики России, остается Федеральный закон от 29.12.2006 № 264-ФЗ «О развитии сельского хозяйства» [1]. Закон закрепляет цели государственной аграрной политики, направления и набор мер ее реализации. Но стоит отметить, что цифровая повестка в явном виде в данном законе не формируется, она конкретизируется преимущественно на уровне подзаконных актов и программных документов. В первую очередь такими документами являются

Государственная программа развития сельского хозяйства и регулирования рынков сельскохозяйственной продукции, сырья и продовольствия [3], Государственной программой «Комплексное развитие сельских территорий» [2], отраслевых стратегических инициативах по цифровизации агропромышленного сектора [4].

Совокупность данных правовых актов задает общую парадигму цифровизации сельского хозяйства, в которой одновременно присутствуют и элементы усиления контроля (прослеживаемость, цифровая отчетность, унификация данных), так и элементы развития (создание единой цифровой платформы, развитие цифровой инфраструктуры, формирование кадровых и технологических компетенций). Для дальнейшего анализа было бы целесообразно зафиксировать, какие стратегические положения ориентированы на цифровой контроль, а какие – на цифровое развитие (таблица 1).

Таблица 1

**Элементы цифрового контроля и цифрового развития
в стратегическом развитии сельского хозяйства до 2030 года**

Документ	Цифровой контроль	Цифровое развитие
Федеральный закон от 29.12.2006 № 264-ФЗ «О развитии сельского хозяйства»	Прямо не отражаются цифровые механизмы контроля, в общем задаются рамки аграрной политики	Содержит общее указание на развитие инфраструктуры и информационного обеспечения сельского хозяйства как направления государственной поддержки развития
Государственная программа развития сельского хозяйства и регулирования рынков сельскохозяйственной продукции, сырья и продовольствия	Предусматривает цифровизацию мер поддержки и отчетности, ведение реестров получателей, переход на электронный документооборот, развития систем мониторинга и учета, а также оцифровку процедур реализации государственных программ	Включает мероприятий по развитию информационных систем и цифровой инфраструктуры сельского хозяйства, поддержку внедрения технологий сельхозпроизводителями

Продолжение таблицы 1

Государственная программа «Комплексное развитие сельских территорий»	Ориентирована на переход части государственных и муниципальных услуг в электронный вид, использование мониторинга показателей развития сельских территорий	Развитие цифровой инфраструктуры на сельских территориях – связь, доступ в Интернет, создание цифровых сервисов для жителей и бизнеса, повышение доступности услуг и информации через современные технологии
Стратегические направления цифровой трансформации АПК и рыбохозяйственного комплекса до 2030 г.	Устанавливает индикаторы цифровой зрелости и управления отрасли (доля госуслуг в электронном виде, наличие данных о господдержке в цифровом формате, доля прослеживаемости рынка и т.д.) Предусматривает создание единой цифровой платформы для переноса в нее функционала государственных информационных систем и мониторинга	Определяет цель – долгосрочное развитие на основе цифровых технологий, в качестве приоритетов отмечены достижение цифровой зрелости и переход на отечественное программное обеспечение, внедрение искусственного интеллекта и других технологий. Закрепляет задачи по развитию цифровой инфраструктуры, подготовке кадров с цифровыми компетенциями, формированию аналитических сервисов для поддержки принятия решений

В результате можно заключить, что цифровизация аграрного сектора институционально закреплена в двух логиках. Прежде всего, цифровизация сельского хозяйства закрепляется как задача централизации данных и усиление управляемости отрасли, а уже затем как ресурс развития. В стратегических направлениях до 2030 года и государственных программах детально расписаны показатели цифровой зрелости управления, прослеживаемости продукции, цифровых профилей ресурсов, площадей и т.д., тогда как меры по развитию инфраструктуры, компетенций и кадров обозначены в более общем виде и чаще формулируются как условия или сопутствующие элементы реализации цифровых проектов. При этом на уровне стратегических документов прямо фиксируются вызовы, связанные с цифровым неравенством

и недостаточной развитостью инфраструктуры и компетенций, но предлагаемые решения во многом опираются на механизмы обязательного включения хозяйств в цифровые контуры и стимулирование внедрения технологий через привязку к государственной поддержке. Это указывает на потенциальный риск смещения баланса в сторону цифрового контроля, когда доступ к мерам поддержки и участие в рынках все в большей степени зависят от соответствия цифровым требованиям. Для анализа последствий цифровизации аграрной политики принципиально важно развести и описать две обозначенные логики ее развития, а также оценить реализацию их в действующей системе мер государственной поддержки и регулирования сельского хозяйства Российской Федерации.

Под цифровым контролем в данной работе понимается такая ориентация цифровизации в аграрной политике, при которой ключевым результатов выступает повышение прозрачности и управляемости отрасли за счет стандартизации данных и отчетности, укрепления регуляторных полномочий государства и расширения прослеживаемости. Применительно к российскому сельскому хозяйству в научной литературе эта логика обозначается как цифровизация «сверху» – государство формирует институциональный каркас из обязательных информационных систем и требует от производителей регулярного ввода данных [6, с. 207].

Практическое воплощение контрольной логики хорошо видно на примере пакета федеральных государственных информационных систем (ФГИС), внедрение которых Министерство сельского хозяйства начало с середины 2010-х годов – ФГИС «Меркурий» (ветеринарные сопроводительные документы), ФГИС «Зерно» (прослеживаемость зерна), ФГИС «Сатурн» (учет оборота пестицидов и удобрений), ЕФИС ЗСН (реестр земель сельскохозяйственного назначения) и другие, перечень размещен на официальном сайте Минсельхоза. В совокупности сельхозпредприятия должны вести работу в среднем по 10 ИТ-системам, учитывая собственные внутренние ИТ-решения. Контрольная функция подкрепляется индикаторами, обозначенными ранее в таблице. Как констатируют некоторые отраслевые исследования, на практике в приоритете оказались системы прослеживания вместо создания единой платформы, которая в реальности облегчила бы деятельность сельхозпроизводителей [10].

Принципиально важным моментом является то, что контрольная логика порождает асимметрию издержек между участниками отрасли. В исследовании О.П. Фадеевой, проведенном методом глубинных интервью в четырех российских регионах, отмечается, что обязательные цифровые процедуры увеличивают транзакционные издержки производители, причем непропорционально сильно для небольших и средних хозяйств, в штате которых нет отдельных специалистов, работающих только с ФГИС [6, с. 208]. Логика данных систем нередко плохо согласуется с производственными реалиями, а несовпадение данных в разных ФГИС даже по форс-мажорным обстоятельствам может грозить сельхозпроизводителям штрафами и лишением прав на отгрузку продукции. Это позволяет сделать вывод о том, что принудительный ввод данных может формировать картину прозрачности, но на самом деле не отражать реальных хозяйственных процессов.

Под цифровым развитием в контексте аграрной политики понимается такая ориентация цифровой повестки, при которой главным результатом становится расширение производственных и управленческих возможностей сельскохозяйственных предприятий. Например, снижение себестоимости, рост урожайности и качества продукции, улучшение доступа к рынкам и данным, повышение компетенций персонала, создание новых товаров и услуг, оптимизация ресурсов, повышение производительности [7, с. 188]. В научных источниках такая логика связывается с концепцией «Сельское хозяйство 4.0», предполагающее применение современных технологий для генерации данных и их использования в целях обработки, анализа и принятия решений [11]. Потенциал такого подхода оценивается как значительный. По данным Аналитического центра при Правительстве, на 2025 год применяемые в стране цифровые технологии позволяли повысить урожайность на 15-20% и более 60% крупных агрохолдингов успешно внедрили системы точного земледелия, спутниковый мониторинг полей, беспилотники и другие технологии [9].

Вместе с тем эмпирические исследования фиксируют существенный разрыв между декларируемыми целями и фактическим состоянием дел. Отдельными авторами показано, что государственная поддержка направлена на внедрение цифровых технологий, который нацелены на регламентацию, учет и финансирование, тогда как неразвитость инфраструктуры, нехватка ИТ-кадров и высокая капиталоемкость цифровой трансформации особо остро проявляются в во всех сегментах отрасли, но наиболее остро затрагивают

малые и средние хозяйства, для которых дополнительные требования по отчетности и сопровождению цифровых решения становятся высокими [5, с. 226].

В результате и контрольная, и развивающая составляющие цифровизации проявляются не только на уровне стратегических документов, но и в том, как реализуется государственная поддержка и регулирование сельского хозяйства, и как это влияет на разные уровни производителей (таблица 2).

Таблица 2

**Влияние последствий цифровизации аграрной политики
для крупных и малых/средних производителей
сельскохозяйственной продукции Российской Федерации**

Показатель	Крупные агрохолдинги и хозяйства	Малые и средние хозяйства
Ресурсы для цифровизации	Имеют средства на современные технологии, кадры, технику, могут привлекать консультантов и сторонние ИТ-организации, быстрее окупают капиталоемкие современные цифровые решения	Ограничены в инвестициях, зависят от типовых решений, высокая стоимость технологических решений не всегда делает цифровизацию экономически оправданной
Работа с ФГИС и цифровой отчетностью	Отдельные специалисты отвечают за взаимодействие систем предприятия с ФГИС, требования к данным, как правило, встроены во внутренние системы	Цифровые обязанности распределены между сотрудниками, а работа в нескольких системах без качественной интеграции увеличивает нагрузку и вероятность возможных нарушений в данных или документации
Извлекаемые эффекты от цифровизации	Рост урожайности, снижение издержек, оптимизация логистики и управления	Чаще ограничены регуляторными требованиями и использованием базовых ИТ-систем, эффекты от цифровизации проявляются точно и не всегда компенсируют транзакционные затраты
Общее восприятие цифровизации	Воспринимается как инструмент развития и укрепления рыночных позиций несмотря на рост требований	Нередко воспринимается как дополнительная нагрузка и источник рисков потери поддержки или доступа к рынкам при несоблюдении цифровых регламентов

На основании таблицы 2 можно заключить, что цифровизация в ее текущей конфигурации не просто усиливает структурную дифференциацию внутри отрасли, но фактически институционализирует цифровое неравенство. Для крупных игроков цифровые инструменты выступают дополнительным ресурсом конкурентоспособности, в то время как для малых и значительной доли средних хозяйств те же инструменты являются источником дополнительных издержек.

В результате в условиях смещения цифровых процессов в сторону контрольной составляющей, поэтому есть актуальность определения направлений корректировки цифровой повестки аграрной политики с целью достижения более сбалансированного развития отрасли.

Первоочередной задачей остается обеспечение широкополосного доступа к сети Интернет в сельской местности и создание доступных сервисных центров, где малые хозяйства могут получать консультационную и техническую помощь по работе с ФГИС и цифровыми решениями, поскольку без инфраструктурной основы требования к цифровой отчетности остаются барьером для части производителей. Международный опыт показывает эффективность государственно-частного партнерства в создании цифровых хабов и центров компетенций на региональном уровне [8].

Нельзя не отметить необходимость дополнения существующих мер государственной поддержки программами специального субсидирования или грантами на приобретение сложных цифровых решений для малых производителей, что позволит ускорить внедрение технологий и повысить общий уровень развития отрасли.

Создание заявленной цифровой платформы должно сопровождаться реальной консолидацией функционала ФГИС и устранением необходимости множественного ввода одних и тех же данных в разные системы. При этом запуск нововведений должен сопровождаться введением переходных периодов, возможности корректировки данных без санкций в случае технических сбоев и создание механизмов обратной связи между разработчиками систем и их пользователями.

В рамках Стратегии цифровой трансформации агропромышленного и рыбохозяйственного комплексов предусмотрено повышение квалификации работников сельскохозяйственных предприятий по программам, связанным с

цифровыми технологиями, однако в данном случае также было бы оптимальным решением расширить сеть центров обучения, в том числе дистанционных, и сделать субсидирование на повышение квалификации для представителей малых и средних агрохозяйств.

Важным направлением, определяющим сбалансированность контрольной и развивающей логик цифровизации в сельском хозяйстве, является необходимость введения на федеральном и региональном уровнях систематической оценки того, как цифровые требования и инструменты влияют на доступ к господдержке, уровень издержек и устойчивость хозяйств различного масштаба. Это позволит своевременно выявлять цифровые разрывы и корректировать цифровую повестку.

В заключение стоит представить следующие выводы. Цифровизация аграрной политики России институционально закреплена через цифровой контроль и цифровое развитие с преобладанием на практике последней. Анализ нормативных актов и других источников позволил заключить, что основной пул цифровых инструментов встраивается с целью обеспечения контроля и прослеживаемости, тогда как развивающая составляющая реализуется фрагментарно. В совокупности такое положение дел приводит к асимметрии между малыми, средними и крупными формами хозяйствования в отрасли. Для достижения сбалансированного соотношения контрольной и развивающей логик необходима системная корректировка цифровой повестки.

Перспективными направлениями исследований по затронутому в статье вопросу могут являться развитие системы мониторинга влияния цифровых требований на доступ различных категорий сельхозпроизводителей к государственной поддержке, оценка эффективности реализуемых программ цифровизации и сравнительный анализ международного опыта сочетания цифрового контроля и развития в аграрной политике.

Список литературы

1. Федеральный закон от 29 декабря 2006 г. № 264-ФЗ «О развитии сельского хозяйства» (ред. от 01.03.2026). Консультант Плюс. URL: https://www.consultant.ru/document/cons_doc_LAW_64930/ (дата обращения 25.04.2026).

2. Постановление Правительства Российской Федерации от 31 мая 2019 года № 696 «Об утверждении государственной программы Российской Федерации «Комплексное развитие сельских территорий» и о внесении изменений в некоторые акты Правительства Российской Федерации». Электронный фонд правовых и нормативно-технических документов. URL: <https://docs.cntd.ru/document/554801411> (дата обращения 25.04.2026).

3. Постановление Правительства Российской Федерации от 14 июля 2012 года № 717 «О Государственной программе развития сельского хозяйства и регулирования рынков сельскохозяйственной продукции, сырья и продовольствия». Электронный фонд правовых и нормативно-технических документов. URL: <https://docs.cntd.ru/document/902361843> (дата обращения 26.04.2026).

4. Распоряжение Правительства Российской Федерации от 23 ноября 2023 года № 3309-р «Об утверждении стратегического направления в области цифровой трансформации отраслей агропромышленного и рыбохозяйственного комплексов Российской Федерации на период до 2030 года. Электронный фонд правовых и нормативно-технических документов. URL: <https://docs.cntd.ru/document/1304195729> (дата обращения 26.04.2026).

5. Мальцева И.С. Проблемы цифровизации сельского хозяйства // Вестник ПНИПУ. Социально-экономические науки. 2024. – № 4. – С. 220-236.

6. Фадеева О.П. Цифровизация «сверху» в российском АПК: от проектов к реалиям // Крестьяноведение. 2025. – Т.10. – № 3. – С. 205-233.

7. Филатенко, С.О. Цифровизация АПК: перспективы и проблемы развития / С.О. Филатенко, Д.С. Бурцев // Экономические исследования и разработки. 2024. – № 4. – С. 186-193.

8. Международный опыт развития цифровизации в АПК: государственная поддержка, регулирование, практика. ЕЭК. URL: https://eec.eaeunion.org/upload/medialibrary/d62/Mezhdunarodnyy-opyt-razvitiya-tsifrovizatsii-v-APK-gosudarstvennaya-podderzhka_-regulirovanie.pdf (дата обращения 25.04.2026).

9. Путин призвал внедрять в сельское хозяйство искусственный интеллект. РБК, 2025. URL: <https://www.rbc.ru/rbcfreenews/68eacd5b9a7947eced448d63> (дата обращения 26.04.2026).

10. Цифровизация АПК России: проблемы и предлагаемые решения. Яков и партнеры, 2023. URL: <https://yakovpartners.ru/publications/digitali>

zing-russia-s-agricultural-sector-challenges-and-solutions/ (дата обращения 26.04.2026).

11. Щербакова А.С. Цифровая трансформация сельского хозяйства: от глобального до регионального уровня / А.С. Щербакова, В.А. Иванов, И.С. Мальцева [и др.] // Journal of Agriculture and Environment. 2024. – № 11 (51). URL: <https://jae.cifra.science/archive/11-51-2024-november/10.60797/JAE.2024.51.10> (дата обращения 26.04.2026).

© Самыкин И.В., 2026

**СТРАТЕГИЧЕСКОЕ УПРАВЛЕНИЕ РАЗВИТИЕМ МАЛОЙ
ОРГАНИЗАЦИИ В СФЕРЕ РАЗРАБОТКИ ПРОГРАММНОГО
ОБЕСПЕЧЕНИЯ КАК ФАКТОР ЕЕ УСТОЙЧИВОСТИ
И КОНКУРЕНТОСПОСОБНОСТИ**

Прилепский Иван Анатольевич

аспирант 3 курса направления 5.2.6 «Менеджмент»

Московский финансово-промышленный
университет «Синергия»

Аннотация: Стратегическое управление определяет устойчивость и конкурентоспособность малых организаций в сфере разработки программного обеспечения. Устойчивое развитие обеспечивается управляемой адаптацией к изменениям и согласованием инновационного, финансового, маркетингового и кадрового контуров. Цифровизация внутренних процессов повышает эффективность, снижает издержки и улучшает взаимодействие с клиентами. Приоритизация инвестиций и ориентация на целевые сегменты рынка усиливают экономическую устойчивость и качество развития. Комплексная стратегическая модель формирует условия для устойчивого роста и воспроизводства конкурентных преимуществ в цифровой экономике.

Ключевые слова: стратегическое управление, малые предприятия, разработка программного обеспечения, IT-компании, устойчивое развитие, конкурентоспособность, цифровизация, инновации, управление человеческими ресурсами, маркетинговая стратегия, финансовое планирование, цифровая экономика.

**STRATEGIC MANAGEMENT OF THE DEVELOPMENT
OF A SMALL ORGANIZATION IN THE FIELD OF SOFTWARE
DEVELOPMENT AS A FACTOR OF ITS SUSTAINABILITY
AND COMPETITIVENESS**

Prilepsky Ivan Anatolyevich

Abstract: Strategic management determines the sustainability and competitiveness of small organizations in the field of software development. Sustainable development is ensured by managed adaptation to changes and coordination of innovative, financial, marketing and personnel contours. Digitalization of internal processes increases efficiency, reduces costs, and improves customer engagement. Prioritization of investments and focus on target market segments enhance economic sustainability and quality of development. An integrated strategic model creates conditions for sustainable growth and reproduction of competitive advantages in the digital economy.

Key words: strategic management, small enterprises, software development, IT companies, sustainable development, competitiveness, digitalization, innovation, human resource management, marketing strategy, financial planning, digital economy.

Устойчивое развитие современного общества и экономики в значительной степени зависит от способности малых предприятий сохранять жизнеспособность в условиях нестабильной рыночной среды. Особенно отчетливо данный тезис проявляется в сфере разработки программного обеспечения, где малые организации одновременно сталкиваются с быстрым обновлением технологий, дефицитом квалифицированных кадров, ограниченностью финансовых ресурсов и высокой плотностью конкуренции.

Проведенное исследование позволяет утверждать, что применительно к малой организации в IT-секторе стратегическое управление выступает не формальной управленческой надстройкой, а базовым условием устойчивости. В отличие от крупного бизнеса малое предприятие не располагает избыточным запасом капитала, сложной системой диверсификации рисков и значительным резервом персонала. По этой причине любая управленческая ошибка здесь имеет непропорционально высокий эффект: срыв релиза ведет к потере клиента, кадровая нестабильность снижает производительность, а неверная рыночная приоритизация подрывает возможности роста.

В работе обосновано, что стратегическое развитие малой организации разработки программного обеспечения должно строиться на согласовании четырех контуров: инновационного, финансового, маркетингового и кадрового. Инновационный контур обеспечивает обновление продуктового

предложения и технологическую релевантность компании; финансовый контур задает пределы устойчивого роста и инвестиционной активности; маркетинговый контур отвечает за позиционирование, взаимодействие с клиентом и коммерческую реализацию разработок; кадровый контур поддерживает способность компании создавать и сопровождать цифровой продукт в требуемом качестве и темпе.

Первым ключевым положением исследования выступает вывод о том, что устойчивость малого IT-бизнеса не сводится к краткосрочной прибыльности. Более существенным признаком устойчивости является управляемая адаптация к изменениям. Организация должна не просто реагировать на внешние сигналы, а преобразовывать их в изменения продуктовой стратегии, внутренних процессов и модели использования ресурсов. Следовательно, стратегическое управление в данном секторе приобретает характер постоянной настройки, а не разового планового акта.

Вторым положением является признание особой роли программного обеспечения как внутреннего фактора развития самой организации. Для компании-разработчика цифровые решения являются одновременно продуктом и инструментом собственного управления. Использование CRM-систем, проектных трекеров, облачных сервисов, аналитических платформ и DevOps-практик позволяет снижать операционные издержки, ускорять цикл разработки, повышать прозрачность процессов и улучшать качество взаимодействия с заказчиком. Иными словами, цифровая зрелость становится составной частью экономической устойчивости предприятия.

Третье положение связано с финансовыми ограничениями малого бизнеса. Исследование показывает, что устойчивое развитие в сфере разработки программного обеспечения невозможно без отбора приоритетных направлений инвестирования. Для малой организации критично не просто наращивать расходы на технологии, а связывать инвестиции с точками стратегического эффекта: сокращением времени релиза, удержанием клиента, повышением производительности команды, улучшением качества сопровождения и расширением продуктовой линейки. Такой подход позволяет перейти от затратной логики к логике управляемой окупаемости управленческих решений.

Четвертым положением выступает вывод о том, что маркетинговая стратегия малой IT-компании должна опираться на дифференциацию и адресность, а не на попытку конкурировать с крупными игроками по масштабу. Устойчивость обеспечивается при выборе четкого сегмента, понимании прикладной ценности решения для конкретного клиента и формировании долгосрочных отношений, поддерживаемых высоким качеством продукта и сервиса. В данной связи стратегическое управление рынком тесно переплетается с качеством внутренних процессов разработки.

Пятое положение касается человеческих ресурсов. Для малого разработчика персонал представляет главный актив, а кадровая дестабилизация становится одним из центральных стратегических рисков. Следовательно, устойчивость компании определяется не только уровнем оплаты труда, но и способностью выстроить среду профессионального роста, прозрачного распределения ответственности, командного взаимодействия и включенности сотрудников в реализацию общей стратегии. Именно поэтому управление человеческими ресурсами в исследовании рассматривается как фактор не вспомогательный, а системообразующий.

На основании проведенного анализа можно сделать вывод о целесообразности использования модели стратегического управления, объединяющей мониторинг внешней среды, приоритизацию инноваций, цифровизацию внутренних процессов, адресный маркетинг и развитие кадрового потенциала. Такая модель позволяет малой организации разработки программного обеспечения переходить от ситуативного выживания к устойчивому воспроизводству конкурентных преимуществ. Ее практическая ценность заключается в адаптивности: она применима в условиях ограниченного бюджета, малого штата и высокой изменчивости рынка.

Таким образом, стратегическое управление развитием малой организации в сфере разработки программного обеспечения следует рассматривать как фактор ее экономической устойчивости, рыночной адаптивности и долгосрочной конкурентоспособности. При системном соединении инновационного, финансового, маркетингового и кадрового контуров малое предприятие получает возможность не только сохранять позиции на рынке, но и формировать основу для последовательного роста в условиях цифровой экономики.

Основные выводы

Устойчивость малого IT-предприятия определяется качеством стратегического управления, а не только текущими финансовыми результатами. Наиболее продуктивной является интегрированная модель развития, объединяющая инновации, финансы, маркетинг и человеческие ресурсы. Цифровизация внутренних процессов должна оцениваться как экономический ресурс повышения конкурентоспособности и снижения управленческих рисков.

© Прилепский И.А., 2026

**ВЫБОР ЦИФРОВЫХ КАНАЛОВ КОММУНИКАЦИИ
ПРИ РАЗРАБОТКЕ КОММУНИКАЦИОННОЙ
СТРАТЕГИИ БРЕНДА**

Весёлкина Катерина Дмитриевна

магистрант

ФГБОУ ВО «Новосибирский государственный
университет экономики и управления «НИНХ»

Аннотация: В данной статье рассматривается выбор цифровых каналов коммуникации при разработке коммуникационной стратегии бренда в условиях цифровой трансформации. Приводятся основные каналы коммуникации и ключевые критерии их выбора. Обосновывается, что эффективность коммуникационной стратегии бренда зависит от системного подхода к выбору каналов коммуникации.

Ключевые слова: коммуникационная стратегия бренда, цифровые каналы коммуникации, целевая аудитория, digital-маркетинг, омниканальная коммуникация, интернет-маркетинг, бренд.

**SELECTING DIGITAL COMMUNICATION CHANNELS WHEN
DEVELOPING A BRAND COMMUNICATIONS STRATEGY**

Veselkina Katerina Dmitrievna

Abstract: This article examines the selection of digital communication channels when developing a brand communications strategy in the context of digital transformation. It presents the main communication channels and key criteria for their selection. It argues that the effectiveness of a brand communications strategy depends on a systematic approach to channel selection.

Key words: brand communication strategy, digital communication channels, target audience, digital marketing, omnichannel communication, internet marketing, brand.

В условиях цифровизации экономики и активного развития интернет-технологий коммуникационная среда претерпевает значительные изменения. Бренды вынуждены адаптироваться к новым условиям взаимодействия с аудиторией и использовать разнообразные цифровые каналы коммуникации. Современный потребитель характеризуется высокой вовлеченностью в цифровое пространство, многоканальным потреблением контента и избирательным вниманием к информационным сообщениям.

В этой связи выбор цифровых каналов коммуникации становится ключевым этапом при разработке коммуникационной стратегии бренда. Ошибки на данном этапе могут привести к снижению эффективности маркетинговых усилий, потере целевой аудитории и нерациональному использованию ресурсов.

Целью данной статьи является анализ подходов к выбору цифровых каналов коммуникации, а также выявление ключевых критериев, которые влияют на их эффективность в рамках коммуникационной стратегии бренда.

Рассмотрим определение понятий «коммуникация», «стратегия» и «коммуникативная стратегия».

В.П. Ратников дает следующее определение понятию коммуникация «это специфическая форма взаимодействия, общения, обмена информацией между людьми; различают межличностные, внутригрупповые, межгрупповые и массовые коммуникации, которые включают в себя передачу информации с помощью технических средств (печать, радио, телевидение, Интернет)» [1, с. 15].

Согласно Г. Минцберг «Стратегия – единство «5P»: план (plan), образец, модель, шаблон (pattern), позиционирование (position), перспектива (perspective) и проделка, отвлекающий маневр (ploy). При этом стратегия как план рассматривается как некоторый набор курсов действий, сформированных в соответствии с ситуацией» [2, с. 188].

По мнению Д.П. Гавра «Коммуникативная стратегия – это некая обобщенная согласованная схема коммуникативного поведения, в которой серия различных вербальных и невербальных средств используется для достижения цели субъекта коммуникации» [3, с. 11].

Коммуникационная стратегия бренда представляет собой систему управляемых действий, которые направлены на формирование и поддержание устойчивого образа бренда в сознании целевой аудитории посредством различных каналов коммуникации.

Основными задачами коммуникационной стратегии являются:

- формирование узнаваемости бренда;
- создание положительного имиджа;
- стимулирование спроса;
- формирование лояльности потребителей.

В условиях цифровой трансформации коммуникационная стратегия приобретает омниканальный характер, который предполагает интеграцию различных каналов в единую систему взаимодействия с аудиторией.

Канал коммуникации – набор средств передачи и получения информации в процессе общения. [4, с. 11].

Цифровые каналы коммуникации – это инструменты передачи информации в цифровой среде, которые обеспечивают взаимодействие бренда с целевой аудиторией.

В современных условиях цифровые каналы коммуникации занимают приоритетное место в коммуникационных стратегиях брендов, что обусловлено изменением поведения аудитории и ростом ее активности в онлайн-среде. Сегодня аудитория значительную часть времени проводит в интернете, активно использует социальные сети, мессенджеры и различные онлайн-платформы. Цифровые каналы обеспечивают возможность точной сегментации аудитории, персонализации сообщений, а также позволяют оперативно анализировать эффективность коммуникации и корректировать стратегию. В связи с этим их выбор становится важным этапом при разработке коммуникационной стратегии бренда.

К основным цифровым каналам относятся:

- социальные сети;
- мессенджеры;
- email-маркетинг;
- корпоративные сайты и лендинги;
- контекстная и таргетированная реклама;
- видеохостинги;
- мобильные приложения.

Каждый из указанных каналов обладает собственными особенностями, форматами контента и механизмами взаимодействия с аудиторией, что требует осознанного подхода к их выбору.

Выбор цифровых каналов коммуникации представляет собой один из ключевых этапов разработки коммуникационной стратегии бренда и должен основываться на системе взаимосвязанных критериев. Комплексный учет данных факторов позволяет оптимизировать коммуникационное воздействие и повысить релевантность транслируемых сообщений.

Во-первых, определяющим фактором при выборе цифровых каналов коммуникации является всесторонний анализ целевой аудитории. В рамках данного анализа учитываются демографические, поведенческие и психографические характеристики потребителей, включая возраст, уровень цифровой грамотности, особенности медиапотребления и предпочтения в отношении контентных форматов.

Так, представители более молодой аудитории демонстрируют высокую вовлеченность в потребление короткого видеоконтента, тогда как более зрелые сегменты аудитории чаще отдают предпочтение мессенджерам и информационно-аналитическим ресурсам.

Во-вторых, выбор цифровых каналов коммуникации напрямую обусловлен целями, которые поставлены в рамках коммуникационной стратегии. В зависимости от приоритетных задач используются различные инструменты и платформы.

В частности, для повышения узнаваемости бренда целесообразно использование социальных сетей и видеоконтента; для формирования и поддержания лояльности аудитории – инструментов прямой коммуникации, таких как email-маркетинг и мессенджеры; для стимулирования конверсий и продаж – таргетированной рекламы и специализированных посадочных страниц.

В-третьих, существенное влияние на выбор каналов коммуникации оказывает специфика продвигаемого продукта или услуги. Например, продукты, которые обладают выраженной визуальной составляющей, требуют использования платформ, ориентированных на визуальный контент. В свою очередь, сложные или высокоинформативные услуги предполагают использование каналов, которые обеспечивают более детализированное и содержательное представление информации.

В-четвертых, эффективность коммуникации во многом определяется соответствием выбранного канала формату транслируемого контента. Современные цифровые каналы поддерживают различные типы контента, включая текстовый, визуальный, видеоконтент и интерактивные форматы.

В связи с этим выбор канала должен осуществляться с учетом возможностей канала, чтобы обеспечить наиболее эффективную подачу и восприятие запланированного контента.

В-пятых, при выборе цифровых каналов коммуникации необходимо учитывать финансовые и организационные ресурсы компании. Различные каналы предполагают различный уровень затрат, связанных с созданием контента, его продвижением и поддержанием активности.

Ограниченность ресурсов требует приоритизации каналов и выбора наиболее эффективных инструментов с точки зрения соотношения затрат и получаемого результата.

В-шестых, выбор каналов коммуникации также зависит от этапа взаимодействия с потребителем в рамках воронки продаж. Каналы коммуникации демонстрируют различную эффективность на отдельных стадиях потребительского пути.

Например, на этапе привлечения внимания целесообразно использование социальных сетей и рекламных инструментов; на этапе вовлечения – контентных стратегий и сторителлинга; на этапе конверсии – специализированных лендингов и персонализированных предложений; на этапе удержания – инструментов прямой коммуникации, включая email-рассылки и мессенджеры.

В практической деятельности компаний нередко наблюдаются ошибки при выборе цифровых каналов коммуникации, что негативно сказывается на эффективности реализации коммуникационной стратегии.

К числу наиболее распространенных ошибок относятся: отсутствие комплексного анализа целевой аудитории, ориентация на актуальные тренды без учета стратегических целей бренда, использование чрезмерного количества каналов без их интеграции, игнорирование необходимости адаптации контента под особенности конкретных платформ, а также недостаточное внимание к аналитике и оценке эффективности коммуникационной деятельности. Эти ошибки приводят к снижению результативности коммуникаций и неэффективному распределению ресурсов.

Современные коммуникационные стратегии базируются на принципах интеграции цифровых каналов, что предполагает их согласованное и системное использование. Интеграция каналов обеспечивает единое информационное поле бренда, согласованность транслируемых сообщений, а

также последовательность взаимодействия с аудиторией на различных этапах коммуникации.

Выбор цифровых каналов коммуникации является важнейшим этапом разработки коммуникационной стратегии бренда. Эффективность данного выбора определяется комплексным учетом характеристик целевой аудитории, целей стратегии, особенностей продукта, формата контента, а также доступных ресурсов.

В условиях высокой конкуренции и информационной перегрузки грамотный выбор и интеграция каналов коммуникации позволяют бренду не только привлечь внимание аудитории, но и сформировать устойчивые отношения с потребителями.

Таким образом, системный и аналитический подход к выбору цифровых каналов коммуникации является необходимым условием успешной реализации коммуникационной стратегии бренда.

Список литературы

1. Ратников, В.П. Деловые коммуникации : учебник для вузов / В.П. Ратников ; ответственный редактор В.П. Ратников. — Москва : Издательство Юрайт, 2025. — 450 с. — (Высшее образование). — ISBN 978-5-534-18744-1. — Текст : электронный // Образовательная платформа Юрайт [сайт]. — URL: <https://urait.ru/bcode/560029> (дата обращения: 27.04.2026).
2. Минцберг Г. Структура в кулаке: создание эффективной организации / Пер. с англ. под ред. Ю.Н. Каптуревского. – СПб.: Питер, 2004. – 512 с.: ил. – (Серия «Деловой бестселлер»). 18ВМ 5-469-00256-Х.
3. Гавра Дмитрий Петрович Понятие и характеристики коммуникационной стратегии // Российская школа связей с общественностью. 2019. № 15. URL: <https://cyberleninka.ru/article/n/ponyatie-i-harakteristiki-kommunikatsionnoy-strategii> (дата обращения: 27.04.2026).
4. Основы теории коммуникации : учебник и практикум для вузов / под редакцией Т.Д. Венедиктовой, Д.Б. Гудкова. — Москва : Издательство Юрайт, 2026. — 193 с. — (Высшее образование). — ISBN 978-5-534-00242-3. — Текст : электронный // Образовательная платформа Юрайт [сайт]. — URL: <https://urait.ru/bcode/583756> (дата обращения: 27.04.2026).

© Весёлкина К.Д., 2026

**МЕРОПРИЯТИЯ ПО УЛУЧШЕНИЮ ДЕМОГРАФИЧЕСКОЙ
СИТУАЦИИ В СИСТЕМЕ ЭКОНОМИЧЕСКОЙ БЕЗОПАСНОСТИ
ПРИМОРСКОГО КРАЯ**

Осмолова Алена Вадимовна
студент

Научный руководитель: **Гасанов Эйваз Алиевич**
к.э.н., профессор
ФГБОУ «Приамурский государственный университет
им. Шолом-Алейхема» г. Биробиджан

Аннотация: В статье выделены особенности экономической безопасности региона. Представлен анализ экономической безопасности Приморского края с помощью выбранного набора ключевых показателей по отдельным функциональным направлениям (сферам). По результатам анализа обобщены основные угрозы и актуальные проблемы экономической безопасности Приморского края.

Ключевые слова: экономическая безопасность, устойчивое развитие региона, анализ индикаторов, индикаторы экономической безопасности, оценка экономической безопасности.

**MEASURES TO IMPROVE THE DEMOGRAPHIC SITUATION
IN THE ECONOMIC SECURITY SYSTEM OF PRIMORSKY KRAI**

Osmolova Alena Vadimovna
Scientific adviser: **Gasanov Eyvaz Alievich**

Abstract: The article highlights the features of the region's economic security. It presents an analysis of the economic security of Primorsky Krai using a selected set of key indicators across individual functional areas (spheres). Based on the analysis results, the main threats and current issues affecting the economic security of Primorsky Krai are summarised.

Key words: economic security, regional sustainable development, indicator analysis, economic security indicators, economic security assessment.

**ВСЕРОССИЙСКИЙ НАУЧНЫЙ ФОРУМ
СТУДЕНТОВ И УЧАЩИХСЯ**

Экономическая безопасность является основой экономической независимости государства, способствует ослаблению социальных противоречий и повышает благосостояние граждан и общества. В связи с этим защита экономической безопасности в стране считается одним из главных приоритетов национального развития Российской Федерации.

Основными задачами статистического исследования угроз в демографической сфере являются следующие:

- выявление и характеристика демографических угроз;
- оценка степени демографических угроз;
- моделирование и прогнозирование последствий демографических угроз.

Для рассмотрения прогноза демографического развития после реализации предложенных мероприятий будем использовать метод экспертных оценок (коллективная экспертная оценка).

Таблица 1

Прогноз демографического развития Приморского края до 2027 года

Год	Численность населения, тыс. чел	естественное движение прирост/убыль, тыс. чел.		естественный прирост/убыль, тыс. чел.	показатель воспроизводства населения на 1000 населения		Численность населения по возрастным группам, тыс. чел.		
		родилось	умерло		общей рождаемости	суммарный коэффициент рождаемости	моложе трудоспособного возраста	трудоспособного возраста	старше трудоспособного возраста
2022	153	10,33	15,91	-0,88	10,3	1,71	27,42	89,72	35,55
2023	150	10,00	17,98	-1,26	9,9	1,66	27,38	88,77	35,22
2024	148	10,10	18,04	-0,84	9,5	1,57	26,15	92,34	31,66
2025	151	10,24	18,30	-8,06	10,2	1,51	26,02	90,87	31,16
2026	149	10,30	18,40	-8,02	10,3	1,62	24,03	86,65	30,68
2027	146	10,40	18,49	-18,0	10,4	1,47	23,87	89,46	30,21

Анализируя прогноз демографического развития Еврейской автономной области по статистическим данным, можно говорить об уменьшении численности населения, спаде рождаемости, и, как следствие, снижение коэффициентов возобновления населения, уменьшением численности

трудоспособного населения и населения, моложе трудоспособного возраста, уменьшением населения старше трудоспособного возраста.

По оценке, численность населения Еврейской автономной области на начало 2024 года составила 153,83 тыс. человек, ожидаемая продолжительность жизни при рождении возросла и составила 67,84 лет.

Суммарный коэффициент рождаемости по итогам 2023 года составил 1,66 детей на 1 женщину.

С учётом выполнения комплекса мероприятий, направленных на улучшение демографических показателей, в рамках реализации программ, национальных проектов, прогнозируется снижение общего коэффициента смертности (с 18,04 умерших на 1000 человек населения в 2024 году до 12,08 к 2027 году) наряду с постепенным увеличением общего коэффициента рождаемости (с 10,10 9 родившихся на 1000 человек населения в 2024 году до 10,48 родившихся на 1000 человек населения в 2027 году).

За счет реализации на территории области крупных инвестиционных проектов и создания новых рабочих мест с высоким уровнем оплаты труда миграционный прирост населения к 2027 году прогнозируется в размере 1,01 тыс. человек.

Для оценки влияния рекомендованных мероприятий на экономическую безопасность региона, рассмотрим показатели экономической безопасности на данный момент, прогнозируемый период (расчет по статистическим данным) и прогнозируемый период (расчет по данным экспертной оценки).

Таблица 2

**Показатели демографической безопасности
Приморского края в 2024 году**

Год	Индекс депопуляции	Суммарный коэффициент рождаемости	Доля населения старше трудоспособного возраста	Доля населения младше трудоспособного возраста	Доля населения трудоспособного возраста	Общий коэффициент демографической нагрузки
Пороговое значение	1,0	2,15	до 15%	более 20%	не менее 65%	500 чел на 1000
2022	1,04	1,71	35,55	27,42	89,72	702
2023	1,06	1,66	35,22	27,38	88,72	730
2024	1,13	1,57	31,66	26,15	92,34	751

Рассматривая показатели демографической безопасности, рассчитанные на момент 01 января 2025 года, и, сравнивая их с пороговыми значениями, видно, что Приморский край находится в тяжелой демографической ситуации. Как видно, население в возрасте старше трудоспособного и трудоспособного возраста уменьшается. В дальнейшем, это может привести к неспособности трудоспособного населения обеспечить возложенную на него финансовую нагрузку.

Также по показателю депопуляции можно говорить о вымирании населения. Анализируя все эти показатели в совокупности, можно говорить об угрозе экономической безопасности, и даже о возможной катастрофе в демографической сфере, и как следствие, постепенному исчезновению региона.

Далее рассмотрим показатели демографической безопасности региона на основе статистических данных (таблица 3).

Таблица 3

**Прогноз показателей экономической безопасности
Приморского края до 2027 года на основе статистических данных**

Год	Индекс депопуляции	Суммарный коэффициент рождаемости	Доля населения старше трудоспособного возраста	Доля населения трудоспособного возраста	Общий коэффициент демографической нагрузки
Пороговое значение	1,0	2,15	до 15%	не менее 65%	500 чел на 1000
2022	1,3	1,71	35,55	89,72	831
2023	1,3	1,66	35,52	88,77	851
2024	1,4	1,57	31,66	92,34	870
2025	1,5	1,51	31,16	90,87	894
2026	1,6	1,47	30,68	89,46	922
2027	1,8	1,49	30,21	88,09	946

Из таблицы видно, что положение еще больше усугубится, и к 2027 году демографическая нагрузка возрастет почти в два раза, в большей степени за счет увеличения населения в возрасте старше трудоспособного и уменьшении трудоспособного населения. Суммарный коэффициент будет снижаться. Это

говорит о том, что количество детей в одной семье снизится и будет невозможно замещение поколений.

Депопуляция возрастает и превышает пороговое значение почти в два раза. Идет интенсивное вымирание населения.

Рассмотрим прогноз показателей экономической безопасности, рассчитанный по показателям, полученным в результате реализации предложенных мероприятий (оценка экспертов).

Таблица 4

**Прогноз показателей экономической безопасности
Приморского края до 2027 года (экспертная оценка)**

Год	Индекс депопуляции	Суммарный коэффициент рождаемости	Доля населения старше трудоспособного возраста	Доля населения трудоспособного возраста	Общий коэффициент демографической нагрузки
Пороговое значение	1,0	2,15	до 15%	не менее 65%	500 чел на 1000
2027	0,66	2,06	18,49	22,97	704

Как видно из таблицы, после реализации предложенных мероприятий, показатель депопуляции показывает нормативное значение. Суммарный коэффициент достигает значений, обозначенных в концепции развития Дальнего Востока.

В распределении населения по возрастным группам тоже положительная тенденция, доля населения моложе трудоспособного возраста в пределах нормативного значения. Наблюдается понижение доли населения в трудоспособном возрасте.

Демографическая нагрузка высокая, но за счет потенциального замещения поколений показатели придут в норму.

Можно сделать вывод, что при реализации предложенных мероприятий, демографическая обстановка в области улучшится, что повлияет на экономическую безопасность и стабильность развития региона, в свою очередь это повлияет на экономическую безопасность государства.

Список литературы

1. Захарова О.И., Кеосиди И.И. Современное состояние экономической безопасности в РФ // Экономика и менеджмент инновационных технологий. 2021. № 7. – Режим доступа: <http://ekonomika.snauka.ru>.
2. Игонина, Л.Л. Экономическая безопасность России в системе макроэкономических инвестиционных критериев / Л.Л. Игонина // Национальные интересы: приоритеты и безопасность. – 2013. – Т. 9, № 2(191). – С. 49-57.
3. Исупова О.Г. Отношение к мерам стимулирования рождаемости по данным микропереписи 2021 г.: Демографическое обозрение. 2018. № 5(3). С. 25-56.
4. Козлова, Е.И. Демографические процессы и социальная политика в регионе (на примере Липецкой области) / Е.И. Козлова, М.А. Новак. – 2-е издание. – М.: ИТК «Дашков и К», 2021. – 186 с.

© Осмолова А.В., 2026

**СЕКЦИЯ
АРХИТЕКТУРА**

**ОЗЕЛЕНЕНИЕ ПРИБРЕЖНОЙ ТЕРРИТОРИИ ОТ МЫСА
ТОКАРЕВСКОГО ДО МЫСА ГРОЗНОГО АМУРСКОГО ЗАЛИВА
ГОРОДА ВЛАДИВОСТОК**

Абрамова Мария Алексеевна
магистрант

Научный руководитель: **Тлустая Сусанна Евгеньевна**
доцент

ФГАОУ ВО «Дальневосточный федеральный университет»

Аннотация: Рассмотрены особенности озеленения прибрежных территорий Амурского залива (г. Владивосток) в условиях муссонного климата и интенсивных ветровых нагрузок. На основе анализа природных растительных сообществ выделены типы прибрежных местообитаний, определены принципы подбора ветроустойчивого ассортимента и предложены композиционные приёмы формирования защитно-рекреационных насаждений.

Ключевые слова: Владивосток, Амурский залив, ветроустойчивость растений, озеленение наветренных территорий, ассортимент растений.

**LANDING OF THE COASTAL TERRITORY FROM THE CAPE
TOKAREVSKY TO THE CAPE OF THE GROMKY
OF THE AMUR BAY OF THE CITY OF VLADIVOSTOK**

Abramova Maria Alekseevna

Scientific adviser: **Tlustaia Susanna Evgenievna**

Abstract: The paper considers the specifics of landscaping coastal areas of Amur Bay (Vladivostok) under monsoon climate and strong wind loads. Based on the analysis of natural plant communities, types of coastal habitats are identified, principles for selecting wind-resistant plant assortment are defined, and compositional techniques for forming protective and recreational plantings are proposed.

Key words: Vladivostok, Amur Bay, wind resistance of plants, windward landscaping, plant assortment.

Специфика владивостокского побережья

Краткое описание проблемы: уникальность Владивостока в том, что город плотно интегрирован в сопки и море. Прибрежные зоны (набережные, парки у воды, склоны) подвержены экстремальным нагрузкам.

На открытых участках морского побережья сильные ветры наносят растениям серьёзные механические повреждения. Это снижает жизнеспособность молодых насаждений и надолго ухудшает эстетику садово-парковых композиций. Адаптация деревьев в наветренных условиях затягивается, поэтому при озеленении таких территорий важно учитывать особенности их формирования и роста под действием ветра [2].

Климат южного Приморья (район Владивостока) муссонный, с устойчивой сезонной сменой ветров. Летом на открытых берегах Уссурийского залива преобладают сильные южные ветра, зимой восточное побережье Амурского залива подвержено мощным северо-западным потокам с материка. В черте города выделяют три ветровые зоны. Наиболее интенсивные нагрузки (среднегодовая скорость свыше 5 м/с) приходятся на мыс Эгершельд, возвышенные районы и значительную часть открытого северо-западным ветрам побережья Амурского залива [1].

С разнообразием форм рельефа морского побережья связано большое количество почвенных разностей и субстратов. Минералогический состав почв и грунтов — еще один значимый фактор, влияющий на богатство прибрежных растительных сообществ.

Окрестности Владивостока отличаются низкогорным рельефом с преобладанием лесных массивов. В зависимости от рельефа и экспозиции склонов выделяются несколько типов местообитаний, где растительность особенно страдает от морских ветров и сопутствующих факторов.

Водоразделы и вершины: на открытых ветрам вершинах господствуют низкорослые, искривлённые дубняки, а безлесные «горные луга» имеют вторичное происхождение из-за ветров и пожаров, постепенно замещаясь полынно-злаковыми сообществами.

Морские террасы (обрывистые берега): растительность здесь формируется под сильным ветровым воздействием (высота древостоя 4–6 м), а видовой состав крайне разнообразен благодаря постоянному появлению свободных ниш в скальных развалах и на оползнях.

Приустьевые долины и лагунные комплексы: это защищённые рельефом заболоченные равнины с ольшаниками и ясеневыми лесами, где

ветровое влияние выражено слабее, а в травяном покрове преобладают влаголюбивые декоративные виды.

Супралитораль и песчаные террасы: в зоне заплеска штормовых волн растительность постоянно испытывает действие солёных брызг, подвижного песка и сильных ветров, что поддерживает устойчивые пионерные группировки специфических приморских и засухоустойчивых степных видов.

Функции зеленых насаждений

Защитная функция: учитывая сильные муссонные ветры (особенно зимние северо-западные) и открытость побережья, зелёные насаждения должны выполнять ветрозащитную роль. Основной упор делается на подбор ассортимента древесных пород, способных выдерживать постоянные ветровые нагрузки, формировать плотные ветрозащитные опушки и при этом сохранять декоративные качества в экстремальных прибрежных условиях.

Рекреационная функция: как многофункциональная пешеходная зона высокой посещаемости, пространство требует максимальной привлекательности и комфорта ландшафта. Это предполагает обогащение насаждений устойчивым к местному климату высокодекоративным посадочным материалом, создание живописных композиций и визуально целостного зелёного каркаса, который не только защищает от ветра, но и формирует эстетичную среду для прогулок и отдыха у воды.

Базовые принципы озеленения наветренных территорий

Принцип системности: все элементы озеленения должны быть пространственно и функционально связаны в единую ветрозащитную и рекреационную систему. Основу насаждений должна составлять одна (максимум две-три) устойчивая к ветрам древесная порода, что позволяет избежать визуальной пестроты и формирует целостный облик протяжённой прибрежной зоны.

Учёт климатических особенностей: ключевое требование — подбор ассортимента, соответствующего жёстким условиям открытого побережья. Игнорирование местной ветровой нагрузки и муссонного климата, как показывает практика, ведёт к ошибкам в проектировании и низкой приживаемости растений.

Проблемы выбора ассортимента: ассортимент для наветренных прибрежных территорий должен сочетать высокую декоративность (разнообразие форм крон, красивоцветущие и декоративнолистные виды) с доказанной ветроустойчивостью. При его формировании целесообразно

опираться на данные интродукционных испытаний, метод климатических аналогий и положительный опыт озеленения наиболее продуваемых районов Владивостока (мыс Эгершельд, бухта Тихая, вершины сопок).

Основные факторы, влияющие на выбор растений:

- высокая влажность воздуха и частое выпадение туманов;
- соленые брызги и ветра (аэрозольная импакция), вызывающие ожоги листвы;
- переувлажнение почвы в период дождей и иссушение зимой;
- сильные ветры, требующие использования ветроустойчивых пород.

При выборе растений надо учитывать, что даже при факте успешной приживаемости тех или иных видов, сроки их адаптации могут варьироваться (от одного года до пяти лет). Помимо прямого воздействия ветровой нагрузки, затяжные сроки адаптации растений в наветренных условиях часто связаны с нарушениями технологии посадочных работ, низким качеством посадочного материала, несоответствием почвенно-грунтовых условий биологическим особенностям видов, а также грибными заболеваниями. Особенно критичны для успешной приживаемости именно хорошее качество саженцев и правильный подбор почвенных условий [2].

Ассортимент растений с хорошей приживаемостью к наветренному климату

Деревья хвойные: сосна густоцветковая, тис остроконечный (дальневосточный), пихта цельнолистная (черная) (рис. 1).



Рис. 1. Деревья хвойные: а) сосна густоцветковая, б) тис остроконечный, в) пихта цельнолистная

Кустарники хвойные: можжевельник даурский, можжевельник китайский, каменный вереск (рис. 2).



Рис. 2. Кустарники хвойные: а) можжевельник даурский, б) можжевельник китайский, в) каменный вереск

Деревья лиственные: вяз мелколистный, яблоня маньчжурская (рис. 3 в), ива ракита, ясень носолистный (рис. 3 а), ясень маньчжурский, маакия амурская, боярышник Максимовича (рис. 3 б), липа амурская.



Рис. 3. Деревья лиственные: а) ясень носолистный, б) боярышник Максимовича, в) яблоня маньчжурская

Кустарники лиственные: шиповник (роза) морщинистый (рис. 4 а), шиповник Максимовича, Рододендрон остроконечный (рис. 4 б), рододендрон Шлиппенбаха, форзиция свисающая, кизильник блестящий, спирея японская

(рис. 4 в), спирея ниппонская, пузыреплодник калинолистный, гортензия метельчатая.

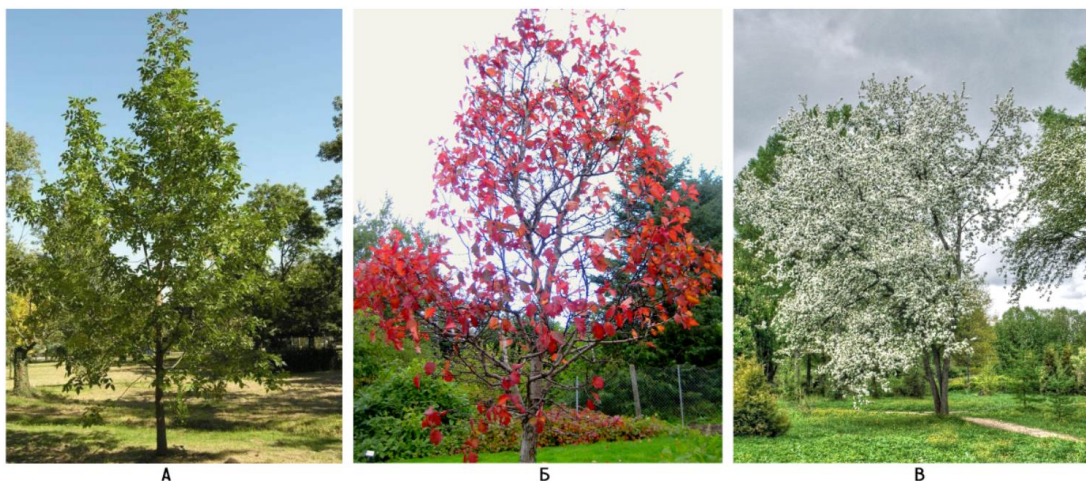

Рис. 4. Кустарники лиственные: а) шиповник морщинистый, б) рододендрон остроконечный, в) спирея японская

Травянистые многолетники, одно-двулетники, кустарнички: тимьян Комарова (рис. 5 б), чабрец, богородская трава, змееголовник Харкевича, молочай кипарисовый, касатик одноцветковый, мак аномальный, гетеропапус скально-приморский, колосняк мягкий (рис. 5 а), ясколка Фишера, коровяк мохнатый, гвоздика китайская, разноцветная, полынь Стеллера (рис. 5 в), полынь литоральная, качим тихоокеанский, шлемник щетинковый, мелколепестник охары, астра охары, бадан тихоокеанский, зверобой оттянутый, осот песчаный, хоризис ползучий [1, 3].



Рис. 5. Травянистые многолетники, одно-двулетники, кустарнички: а) колосняк мягкий, б) тимьян Комарова, в) полынь Стеллера

Композиционные решения

Ярусность ветрозащитных посадок вдоль набережных Амурского залива

Первый ярус (со стороны моря): плотные, низкие кустарники-ветроломы (роза морщинистая, пузыреплодник, спирея), создающие «живую изгородь» высотой 1,5–2,5 м для гашения скорости приземного ветра.

Второй ярус: устойчивые к ветру деревья с ажурной или гибкой кроной (ясень носолистный, боярышник Максимовича), которые не создают «аэродинамической трубы» под кронами.

Третий ярус (со стороны пешеходной зоны): более декоративные, но менее ветроустойчивые виды (липа амурская, рододендроны), защищённые первыми двумя полосами (рис. 6).

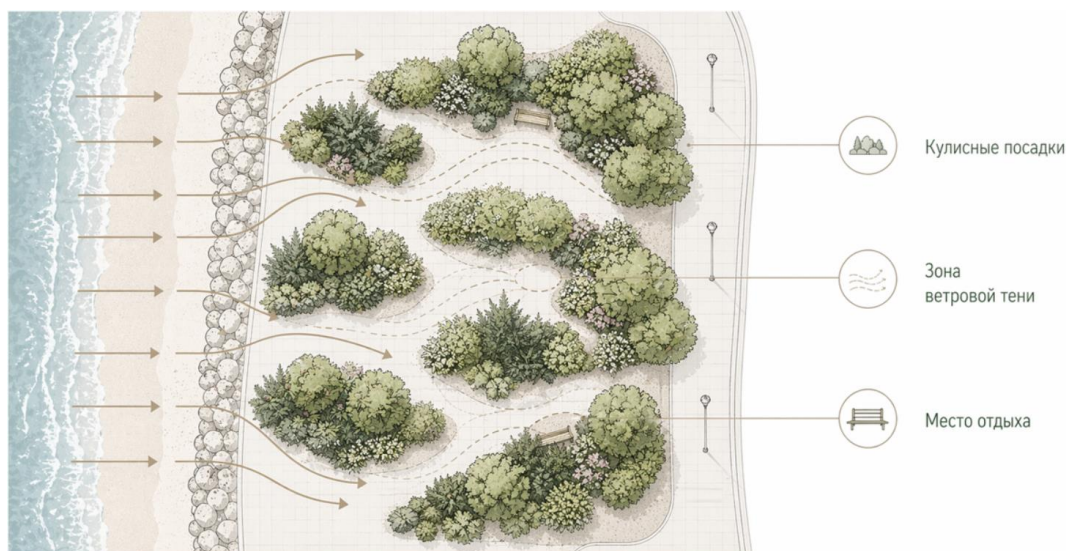

**Рис. 6. Ярусность ветрозащитных посадок
вдоль набережных Амурского залива**

Принцип «Ветровой тени» для зон отдыха

Использование кулисных посадок (не сплошная стена, а прерывистые группы деревьев и кустарников). Сплошная стена из кроны во Владивостоке часто ломается ветром или создаёт сильные завихрения с подветренной стороны.

Размещение скамеек и детских зон в карманах, защищённых изгибом рельефа или группами плотных кустарников (можжевельник даурский, кизильник блестящий) (рис. 7).



Рис. 7. Принцип «Ветровой тени» для зон отдыха

Работа с рельефом (террасирование)

Оформление склонов у воды с использованием габионов с отсыпкой грунтом, в которые высаживаются стелющиеся виды (тимьян, можжевельник даурский, очитки). Это решает проблему эрозии почвы и создаёт декоративный «сухой ручей» или каменистую горку в природном стиле (рис. 8).

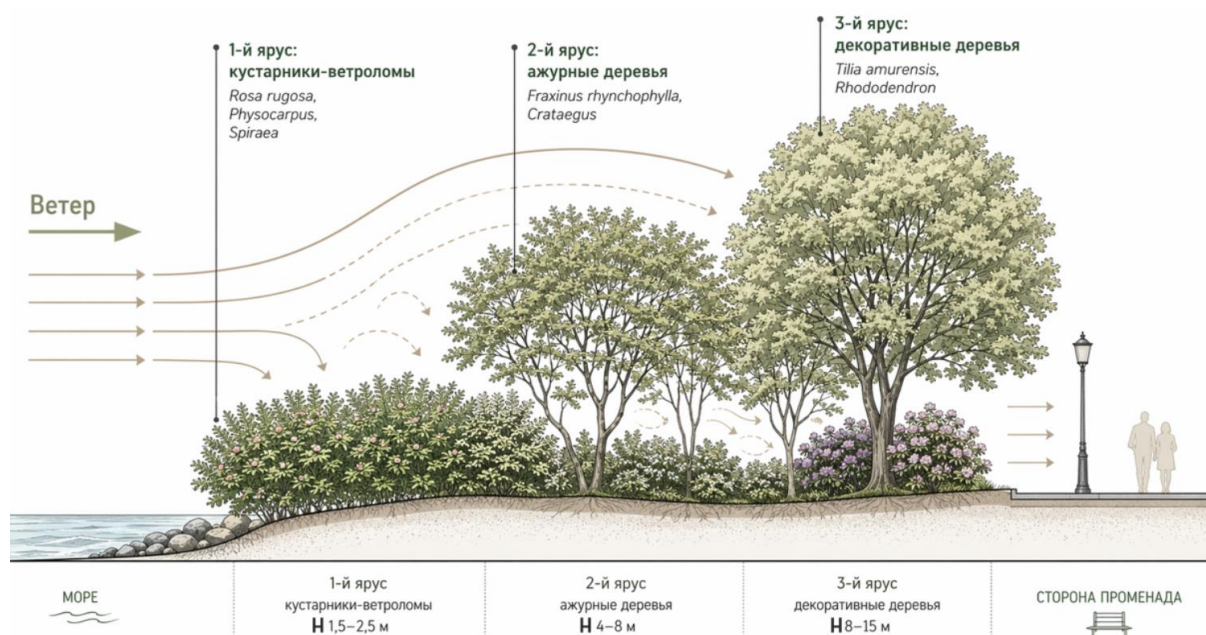

Рис. 8. Работа с рельефом (террасирование)

Заключение

Озеленение прибрежных общественных пространств Амурского залива требует учёта муссонного климата, интенсивных ветровых нагрузок и сложного рельефа. Анализ естественных растительных сообществ побережья позволил выделить адаптационные механизмы местных видов и сформировать ассортимент ветроустойчивых растений с высокой декоративностью. Ключевыми композиционными приёмами являются ярусные и кулисные посадки, создающие эффективную ветрозащиту и комфортную среду для отдыха. Соблюдение предложенных принципов подбора ассортимента и построения насаждений обеспечит формирование биологически устойчивой и эстетически выразительной зелёной инфраструктуры Владивостока.

Список литературы

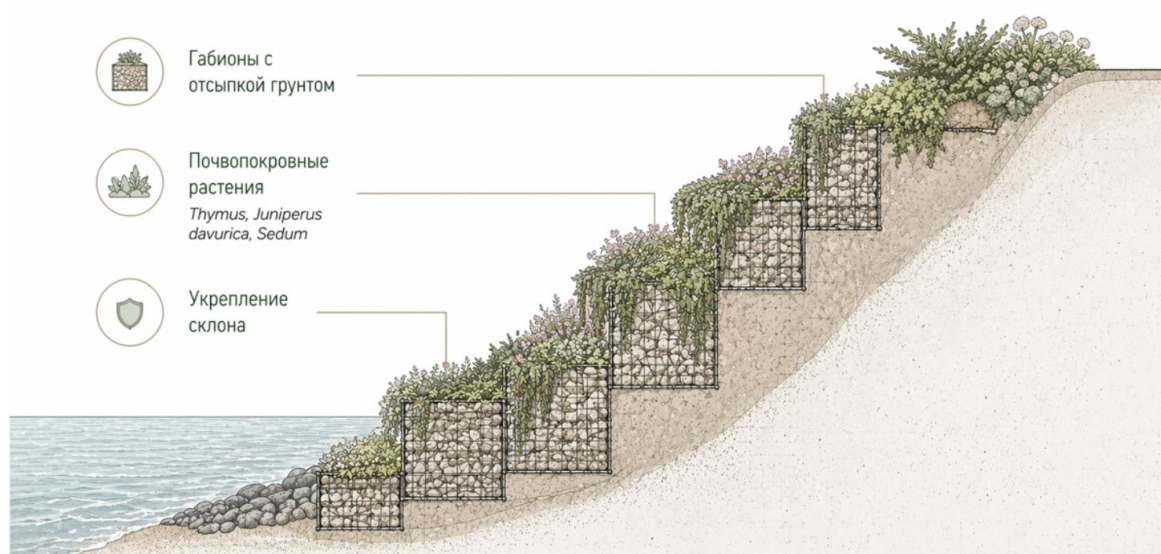
1. Баталов, А.С. Ландшафтное проектирование на Дальнем Востоке / А.С. Баталов, Н.В. Колесникова. – Владивосток: Дальнаука, 2015. – 180 с.
2. Климат Владивостока. Л: Гидрометеиздат, 1978. 167 с.
3. Левус А.П., Левус Е.А. Озеленение наветренных территорий в условиях муссонного климата / отв. Ред. О.В. Храпко. – Владивосток: ФГБУН Ботанический сад-институт ДВО РАН, 2023. – 96 с.
4. Чубарь Е.А. Характерные растения морских побережий Дальнего Востока, Дальневосточный государственный морской заповедник.
5. Чубарь Елена Алексеевна Дополнение к флоре островов Дальневосточного морского биосферного заповедника // Turczaninowia. 2010. №4. URL: <https://cyberleninka.ru/article/n/dopolnenie-k-flore-ostrovov-dalnevostchnogo-morskogo-biosfernogo-zapovednika> (дата обращения: 20.04.2026).

© Абрамова М.А., 2026

**СВЯЗЬ КИНО И АРХИТЕКТУРЫ НА ОСНОВЕ ФИЛОСОФСКОЙ
РАБОТЫ ЖИЛЯ ДЕЛЕЗА «КИНО 1: ОБРАЗ-ДВИЖЕНИЕ»**

Вялков Леонид Евгеньевич
магистрант

Научный руководитель: **Игнатов Григорий Евгеньевич**
канд. архитектуры, профессор
Дальневосточный федеральный университет (ДВФУ)

Аннотация: Данная статья посвящена вопросам архитектуры и дизайна, а именно художественно-эстетическому аспекту восприятия и проектирования архитектурно-пространственной среды. Как гласит название статьи, в статье рассматриваются пространственно-временные связи архитектуры и кино на основе философской работы Жюль Дедеза «Кино 1: образ-движение». В статье дается краткая характеристика и анализ философии Дедеза, его взглядов на кинематограф, с целью рассмотреть архитектурное пространство как кинематографическое. Особое внимание уделяется роли и функции архитектурного пространства в кино, а также сущности кинематографического явления в архитектуре. Статья будет полезна студентам, преподавателям, научным сотрудникам и исследователям, связанным с архитектурно-дизайнерской, философской и искусствоведческой деятельностью, а также практикующим архитекторам и другим специалистам данной области.

Ключевые слова: архитектура, архитектурное пространство, кино, кинематографическое пространство, Жюль Дедез «Кино», взаимосвязь архитектуры и кино, синтез искусств.

**THE CONNECTION BETWEEN CINEMA AND ARCHITECTURE
BASED ON THE PHILOSOPHICAL WORK OF GILLES DELEUZE
«CINEMA 1: IMAGE-MOVEMENT»**

Vyalkov Leonid Evgenievich
Scientific adviser: **Ignatov Grigory Evgenievich**

Abstract: This article is devoted to the issues of architecture and design, namely the artistic and aesthetic aspect of perception and design of the architectural and spatial environment. As the title of the article says, the article examines the spatial and temporal connections of architecture and cinema based on the philosophical work of Gilles Deleuze "Cinema 1: image-movement". The article provides a brief description and analysis of Deleuze's philosophy, his views on cinema, in order to consider architectural space as cinematic. Special attention is paid to the role and function of architectural space in cinema, as well as the essence of the cinematic phenomenon in architecture. The article will be useful for students, teachers, scientists and researchers involved in architectural design, philosophical and art studies, as well as practicing architects and other specialists in the field.

Key words: architecture, architectural space, cinema, cinematographic space, Gilles Deleuze "Cinema", interrelation of architecture and cinema.

Введение. На сегодняшний день в области искусства присутствует тенденция к конвергенции и синтезу различных творческих деятельностей. С этой позиции в необычном отношении находятся кино и архитектура как доминирующие системы организации визуального опыта и пространственно-временного восприятия.

Архитектура и кино как виды искусства и деятельности, обладают пространственно-временными характеристиками. Многочисленные исследования данных областей позволяют сделать вывод об их глубокой тождественности, поскольку и архитектура, и кино артикулируют пространством, создают жизненные ситуации [1]. Более того временной аспект также играет большую роль в восприятии архитектуры, так как сам человек постоянно находится в движении и может воспринимать архитектуру, только в постоянной и непрерывной длительности, смены времени дня, года и т.д. Кино же суть и есть время, игра между настоящим, прошлым и будущим. Кино олицетворяет собой образ сам по себе воспринимаемый только как длительность, а не застывшие отрезки времени.

Многие исследователи и искусствоведы в своих трудах находили признаки пространственно-временной организации архитектуры и кино, но также сами архитекторы и режиссеры признавались в большом влиянии их творчества друга на друга. Эйзенштейн и Ле Корбюзье указывали на огромную схожесть принципов, которых они придерживаются в своей

деятельности. Константин Мельников в своем труде «Мир художника» отмечал огромный потенциал взаимосвязи данных искусств [2]. Особенно примечателен также и факт взаимовлияния театра и архитектуры, поскольку не редкой практикой было приглашение архитекторов в качестве художников-постановщиков для театральных спектаклей. Уже позднее, о связи кино и архитектуры говорили многие современные архитекторы, такие как Бернард Чуми, Рем Колхаас и Жан Нувель.

Учитывая выше сказанное одним из наиболее примечательных трудов, касающихся сущности кино, является философский труд Жюль Делеза «Кино». Несмотря на однозначную возможность рассмотрения архитектуры в контексте философских идей «Кино», исследования в данном направлении отсутствуют. Исследователи и искусствоведы проявляют внимание к трудам Делеза напрямую связанных с архитектурой, но упускают из виду феномен сходства кино и архитектуры. С этой точки зрения будет целесообразно рассмотреть концепции «Кино» Делеза, применительно к архитектуре.

Данная статья посвящена исследованию глубоких связей между кинематографическим и архитектурным пространствами на основе первой части философской работы Делеза «Кино», описывающей понятие образ-движение. Через призму Делезовской философии мы рассмотрим архитектуру не только как визуальный элемент, но как:

- Активного участника в создании кинематографического движения
- Материализацию концепта образа-движения
- Инструмент конструирования субъективности и коллективного опыта

1. Философские основания. Кино как мышление в образах. Философская работа Жюль Делеза "Кино" представляет собой не просто анализ кинематографического искусства, а фундаментальное исследование того, как кино конструирует новые способы восприятия, мышления и существования в мире. Этот труд отличается определенной спецификой: во-первых, Делёз намеренно отвергает киноведческую терминологию, выработанную его предшественниками (на которых он, впрочем, активно ссылается), и использует свою, созданную на базе языка кино. Во-вторых, аналогичным образом он поступает с философским языком и понятийной системой, используемой в его предыдущих работах, – отбрасывает знакомое и создает принципиально новое [3].

Делез рассматривает кино как мышление, как аппарат, производящий мыслительные образы, которые превосходят традиционные формы репрезентации. Делез строит свою концепцию не как язык понимания фильмов, а как язык описания процессов мышления, сформированного кинематографом и формирующего его в каждый момент времени.

В этом контексте архитектура предстает не просто фоном или декорацией в фильмах, но активным участником создания кинематографического опыта, материальным выражением тех самых концептов, которые Делез выявляет в своей философии кино.

В первой части своей работы "Кино" Делез вводит понятие "**образ-движение**", которое становится основой его анализа классического кино. Образ-движение — это не просто изображение движения, но образ, который сам по себе является движением, который конституирует реальность через временные и пространственные отношения [4]. Делез выделяет три типа образа-движения:

- Образ-восприятие (перцепция) – пространство в становлении. Переход от твердого к жидкому, и от жидкого к газообразному.
- Образ-действие — путь от ситуации к действию, изменяющему ситуацию
- Образ-аффект (переживание, эмоция) – сущность, возможность или качество какой-либо вещи. Делез соотносит образ-аффект с таким понятием как плановость и затем переходит к понятию «икона» – единства выраженного и выражения; означаемого и означающего.

2. Архитектурные пространства в кино. Архитектура в кино не редко активно участвует в создании всех трех типов образа-движения.

Архитектура как *образ-восприятие* предстает в городских пейзажах Фрица Ланга в "Метрополисе" (1927). Архитектура создает не просто фон, а активное восприятие индустриального общества. Вертикальная архитектура небоскребов в фильмах 1920-х годов выражает восприятие современного города как иерархической структуры. Лабиринтообразные пространства в фильмах-нуар становятся материализацией запутанного восприятия героя.

Архитектура как *образ-действие*. Лестницы в "Броненосце "Потемкин"" Эйзенштейна (1925) становятся местом действия, где архитектура направляет и усиливает драматическое напряжение. Коридоры в хоррорах (например, в "Сиянии" Кубрика, 1980) провоцируют определенные действия персонажей.

Открытые пространства в вестернах определяют характер действий и конфликтов.

Архитектура как *образ-аффект*. Интерьеры в фильмах Ингмара Бергмана ("Персона", 1966) создают аффективные состояния изоляции и саморефлексии. Пустые помещения в работах Андрея Тарковского ("Сталкер", 1979) генерируют аффекты ожидания и трансцендентности. Архитектура барокко в фильмах Педро Альмодовара выражает аффекты страсти и избыточности.

3. Кинематографическое движение в архитектуре. Делез подчеркивает, что кино изобретает новые типы движения, которые невозможны в других искусствах. Архитектура становится инструментом для создания этих движений:

Панорамирование через архитектурные пространства создает ощущение непрерывности. *Променад* вдоль архитектурных элементов подчеркивает протяженность и масштаб. *Монтаж* различных архитектурных пространств создает новые смысловые связи.

Образ-действие: Ситуация → Действие → Реакция (американский монтаж). Пространство как арена для действий.

Жиль Делёз в теории кино во главу угла ставит не режиссёра или кинотекст, а зрительское восприятие этого кинотекста. В отличие от большинства киноведов, для Делёза кино не выводится из фотографии («движущаяся картинка»), а является чем-то ей противоположным: фотография – изначально статичный, застывший феномен, фильм – изначально динамический образ-движение, не сводимый к отдельно взятому образу-изображению [5].

Понятия кадра, плана и монтажа Делёз использует не в привычном киноведческом понимании, а как обозначения актов перцепции, с помощью которых человек обнаруживает образ различный в самом себе. Здесь кадр – множество элементов, монтаж – единство фильма и его идеи, план – образ-движение как таковой («точка зрения зрителя, приведённая в движение»).

Монтаж, по Делёзу, – операция, которая направлена на образы-движения с целью извлечения из них целого, идеи, образа времени. Образ времени обязательно получается косвенным путём, ибо он «вытекает» из образов-движений и их взаимоотношений.

В архитектуре зачастую монтаж осознанно или нет, может служить как один из композиционных принципов. Организация динамичной последовательности, созданной из различных пространств, определенных ракурсов и видовых раскрытий. Последовательность впечатлений, которые пользователь получает при движении через здание, выстраивается по законам монтажа: чередование эпизодов, ритм, контраст.

Также этот принцип может отражаться в планировке, когда резкая смена типа пространства (низкое → высокое, темное → светлое) создает сильный эмоциональный эффект.



Рис. 1. Вилла «Савой», Ле Корбюзье

Создания образа-движения через монтаж, можно проследить в вилле «Савой» Ле Корбюзье (Рис. 1). Архитектурная променада выстроена таким образом, что жителю постепенно по мере движения по пандусам раскрываются различные точки зрения, с меняющимся впечатлением [6]. Также в данном примере Ле Корбюзье широко использует кадрирование и ракурс для дополнения образа-движения.

Образ-аффект в архитектуре может выражаться посредством крупного рассмотрения архитектурных деталей, таких как колонна, проем, лестница. Различные архитектурные элементы могут вызывать ощущение возвышенности, монументальности, интимности. Готический свод – аффект возвышенного, низкий коридор – аффект тревоги, световой поток – аффект откровения. Также работы Юхани Палласмаа («Мыслящая рука», «Глаза кожи», «Сущность образа») ложатся на концепции Делеза. Его идеи о тактильности, мультисенсорном восприятии архитектуры идеально подходят для понимания образа-аффекта.

Эффект движения достигается в проекте Сад 1000 мостов в Сиане спроектированного архитектурным бюро West 8 (Рис. 2). Сад представляет собой сетку тропинок, в которые вплетены небольшие красные мостики, плавно поднимающиеся к небу и опускающиеся обратно вниз. Пространственные характеристики парка заставляют посетителя постоянно быть в движении и менять точку зрения. Таким образом, у зрителя устанавливается последовательное восприятие пространства и образ парка формируется как движение.



Рис. 2. Сад 1000 мостов, West 8

Заключение. Таким образом философская работа Жюль Делеза "Кино" предоставляет мощный концептуальный аппарат для понимания глубоких связей между кинематографическим и архитектурным пространствами. Архитектура в кино функционирует не как пассивный фон, а как активный участник создания кинематографического опыта. В то же время материализацию Делезовской концепции образа-движения можно проследить на примере различных архитектурных проектов, как нашего времени, так и в XX веке. Обладая объемно-пространственными характеристиками, архитектура участвует в создании кинематографического движения, становясь образом-восприятием, образом-действием и образом-аффектом.

Список литературы

1. Pallasmaa J. The Existential Image: Lived Space in Cinema and Architectur // Phainomenon. – № 25(1). – 2012. – С. 157-174. – URL: https://www.researchgate.net/publication/355331578_The_Existential_Image_Lived_Space_in_Cinema_and_Architecture (дата обращения 22.02.2026).
2. Токарев А.С. Использование средств киноискусства в архитектурном проектировании: специальность 18.00.01 «Теория и история архитектуры, реставрация и реконструкция историко-архитектурного наследия»: Диссертация на соискание кандидата искусствоведения // Уральская государственная архитектурно-художественная академия. – Екатеринбург, 2008. – С. 117. – URL: <https://www.dissercat.com/content/ispolzovanie-sredstv-kinoiskusstva-v-arkhitekturnom-proektirovanii?ysclid=mfyw02eamk215134655/read/pdf/read/read/read/read/read/pdf/read/pdf/read/pdf> (дата обращения 21.02.2026).
3. Сычева, Т.А. Кинематограф XX века в киноэстетике Жюль Делёза // Эстетика: Вчера. Сегодня. Всегда. – 2008. – № 3. – С. 1–14. – URL: <https://intelros.ru/readroom/yestetika-vchera-segodnya-vsegda/2008-3/13606-kinematograf-hh-veka-v-kinoestetike-zhilya-deleza.html?ysclid=mob4navigu54538975> 10 (дата обращения 21.02.2026).
4. Делез Ж. Кино 1: Образ-движение // 2-е изд. – М.: Ад Маргинем Пресс : Музей современного искусства «Гараж», 2023. – С. 560.
5. Жиль Делёз // studfile.net: [сайт]. – URL: <https://studfile.net/preview/5596313/page:22/#37> (дата обращения 21.02.2026).
6. Чванова А.Е., Докучаева Е.Е. Взаимосвязь архитектуры и кинематографа в творческой практике архитекторов XX-начала XXI века // Декоративное искусство и предметно-пространственная среда, вестник РГХПУ им. С.Г. Строгонова; Российский государственный художественно-промышленный университет им. С.Г. Строганова. – Москва, 2024. – С. 98-114. – URL: <https://elibrary.ru/item.asp?id=67957208> (дата обращения 21.02.2026).

© Вялков Л.Е., 2026

**ОБЪЕМНО-ПЛАНИРОВОЧНАЯ СТРУКТУРА И УЛИЧНО-
ДОРОЖНАЯ СЕТЬ КАК ЭЛЕМЕНТЫ КУЛЬТУРНОГО
НАСЛЕДИЯ: ЦЕЛОСТНЫЙ ПОДХОД К РЕВИТАЛИЗАЦИИ
ИСТОРИЧЕСКОЙ ЗАСТРОЙКИ ГОРОДА**

Крутакова Екатерина Сергеевна
магистрант

Научный руководитель: **Фролова Татьяна Леонидовна**
доцент кафедры архитектуры и градостроительства
ФГБОУ ВО «Тюменский индустриальный университет»

Аннотация: В статье рассматривается доминирующий объектный подход в градостроительстве, сосредоточенный на отдельных памятниках архитектуры, и обосновывается необходимость перехода к территориальному подходу при ревитализации исторических частей города. Анализируются возможные сценарии использования исторической застройки.

Ключевые слова: историческая застройка, ревитализация городской среды, территориальный подход, объектный подход, объекты культурного наследия, планировочная структура, улично-дорожная сеть, идентичность места, многофункциональный кластер.

**SPATIAL AND PLANNING STRUCTURE AND STREET AND ROAD
NETWORK AS ELEMENTS OF CULTURAL HERITAGE:
AN INTEGRATED APPROACH TO THE REVITALIZATION
OF HISTORICAL URBAN DEVELOPMENT**

Krutakova Ekaterina Sergeevna
Scientific adviser: **Frolova Tatiana Leonidovna**

Abstract: The article examines the dominant object-based approach in urban planning, which focuses on individual architectural monuments, and substantiates the need for a transition to a territorial approach in the revitalization of historical city parts. Possible scenarios for the use of historical buildings are analyzed.

Key words: historical buildings, revitalization of urban environment, territorial approach, object-based approach, cultural heritage sites, planning structure, street and road network, place identity, multifunctional cluster.

В градостроительной практике, обычно, доминирует объектный подход. Мы привыкли оперировать понятиями: памятник архитектуры, реставрируемое здание, историческая застройка улицы. Однако настоящую ценность представляет собой не столько отдельно взятое строение, сколько вся территория исторической застройки как целостный объект, обладающий уникальной планировкой, масштабом и пластикой фасадов, создающих особенный социально-культурный код.

В этой статье мы рассмотрим, территориальный подход к ревитализации исторической части города, являющийся ключом к сохранению идентичности мест, в результате чего историческая среда может обрести новую жизнь, работая как единая система.

Сформированная временем территория, как единый сложившийся объект, содержит между тем три взаимосвязанных между собой элемента: объекты культурного наследия, планировочная структура и улично-дорожная сеть.

Планировочная структура – территория, которая формировалась, подчиняясь природным условиям, историческим границам или транспортным артериям. Уличная дорожная сеть в исторических районах – общественные пространства, обеспечивающие социальные коммуникации горожан, которые являются неотъемлемой частью истории ландшафта города. Узкие переулки, мощеные площади, направление пешеходных потоков – все это является неотъемлемой частью культурного слоя. Игнорирование этих элементов при редевелопменте приводит к тому, что отреставрированные здания оказываются в чужеродном контексте, теряя свою ценность.

Вместо того чтобы пытаться превратить каждый исторический дом в коммерчески успешный объект, стоит рассматривать территорию как многофункциональный кластер. Восстановление утраченной зональной структуры всего исторического города чаще всего маловероятно, важно ее сохранение там, где она еще существует [1, с. 160].

Заложив в проект ревитализации решение, как один из кластеров многофункционального городского центра, мы переходим от точечной реставрации к управлению территорией как единым объектом наследия.

Сценарии возможного использования исторической застройки:

Формирование креативного кластера – использование сохранившейся планировочной структуры (камерные дворы-колодцы, анфилады зданий) идеально подходит для размещения мастерских, архитектурных бюро, дизайн-студий и выставочных залов. Целостность территории позволяет создать закрытый безопасный периметр, комфортный для творческих людей.

Гостинично-туристический пояс – если территория обладает высокой плотностью ОКН, но утратила жилую функцию, логично превратить ее в кварталы апартаментов и малых отелей. При этом единая пешеходная УДС становится главным аттрактором, связывающим места размещения с точками общепита и досуга.

Смешанная среда – возвращение жилой функции. Для этого требуется не только реставрация зданий, но и полное обновление инженерных сетей под историческими улицами. Единая структура территории позволяет создать эксклюзивный продукт – жизнь в центре с закрытыми дворами, что востребовано на рынке недвижимости.

Чтобы переход от аварийного состояния к полноценной жизни состоялся, необходимо изменить подход к управлению. В рекомендации ЮНЭСКО по историческому урбанистическому ландшафту 2011 года подчеркивается необходимость обеспечения наличия надлежащих законодательных и институциональных рамок и мер для эффективного управления всеми различными аспектами городского наследия, помимо законов об охране памятников [2, с. 20]. Деятельность по сохранению, планированию и принятию решений должна быть сосредоточена на защите наследия, а также на сохранении и укреплении жизнеспособности исторической городской среды, чтобы положительно влиять на жизнь и средства к существованию местного населения. Важная цель сохранения городского наследия и управления им должны быть последовательно интегрированы в долгосрочное городское планирование и меры по обслуживанию территории.

Преимущества подхода к территории как к единой структуре:

Балансировка функций. Возможность компенсировать низкую окупаемость реставрации рядовых исторических зданий за счет более гибких условий использования ключевых зданий на территории, которые привлекают внимание и поток людей.

Целостность общественных пространств. Можно продумать единую систему навигации, освещения и мощения, МАФ, ландшафтные решения, которые не обрывается на границах участков разных собственников, а рассматривается как подоснова архитектурно-планировочных решений всей территории.

Сохранение улично-дорожной сети. Появляется возможность организовать единую систему транспортного и пешеходного движения, вывод транзитного транспорта за периметр, что критически важно для сохранения исторических мостовых и фасадов.

Рассмотрение территории как объекта наследия – это переход от тактики точечной реставрации отдельных памятников к стратегии комплексного развития городской среды. В условиях плотной исторической застройки здания не могут существовать изолированно. Их судьба неразрывно связана с состоянием улиц, дворов и инженерной инфраструктуры.

Только рассматривая сохранившуюся планировочную структуру, уличную сеть и ансамбль объектов культурного наследия как единую систему, мы можем предложить такую функцию, которая обеспечит не только физическую сохранность, через экономическую востребованность, но и возвращение территории ее главной роли – быть живым, комфортным и привлекательным местом как для гостей города, так и для его гражданина – того, кто чувствует сопричастность к исторической территории и готов участвовать в её сохранении как личной ценности.

Список литературы

1. Щенков, А.С. Реконструкция исторических городов. Исторический опыт развития архитектурного ансамбля: учебное пособие в 2 частях / А.С. Щенков; Московский архитектурный ин-т (гос. акад.). – Москва: Памятники исторической мысли, 2013. - 419 с.: ил.; 25 см.; ISBN 978-5-88451-315-0. – Текст непосредственный.
2. UNESCO. Urban heritage for resilience: consolidated results of the implementation of the 2011 Recommendation on the Historic Urban Landscape; 3rd Member States Consultation / UNESCO. – France: United Nations Educational, Scientific and Cultural Organization (UNESCO), 2023. – 132 p. – Direct text.

© Крутакова Е.С., 2026

**ПРОБЛЕМА УТРАТЫ КОНТЕКСТУАЛЬНОСТИ
В СОВРЕМЕННОЙ ЖИЛОЙ ЗАСТРОЙКЕ МАЛЫХ И СРЕДНИХ
ГОРОДОВ РОССИИ: ОТ ТЕОРЕТИЧЕСКИХ ПРИНЦИПОВ
К РЕГИОНАЛЬНОЙ СПЕЦИФИКЕ**

Тулская Олеся Александровна

магистрант

Фролова Татьяна Леонидовна

доцент кафедры архитектуры и градостроительства
ФГБОУ ВО «Тюменский индустриальный университет»

Аннотация: Статья посвящена проблеме взаимосвязи современной жилой застройки и уникального контекста города, а также принципам формирования благоприятной жилой среды. Статья содержит анализ эволюции градостроительных подходов – от функционального зонирования модернизма до современного девелоперского жилого комплекса. Выявлена формальность применения нормативов и стремление к автономности, которая приводит к хаотичности застройки, игнорированию локальной специфики, утрате общественных пространств и разрушению целостности городской ткани.

Опираясь на теоретические работы, сформулированы ключевые принципы, при реализации которых преодолевается конфликт между девелоперской логикой и исторической средой, превращая новые жилые кварталы в органичную структуру города.

Ключевые слова: жилой комплекс, контекстуализм, образ города, девелопмент, антропоцентричность, градостроительство, жилищное строительство.

**THE PROBLEM OF LOSS OF CONTEXTUALITY IN MODERN
RESIDENTIAL DEVELOPMENT OF SMALL AND MEDIUM-SIZED
CITIES OF RUSSIA: FROM THEORETICAL PRINCIPLES
TO REGIONAL SPECIFICS**

Tulskaya Olesya Alexandrovna

Frolova Tatiana Leonidovna

Abstract: The article addresses the problem of the relationship between modern residential development and the unique urban context, as well as the principles of forming a favorable living environment. The article contains an analysis of the evolution of urban planning approaches — from the functional zoning of modernism to the contemporary developer-led residential complex. The formal application of standards and the tendency towards autonomy are identified, which lead to chaotic development, neglect of local specifics, loss of public spaces, and destruction of the integrity of the urban fabric.

Drawing on theoretical works, key principles are formulated. Their implementation helps to overcome the conflict between developer logic and the historical environment, transforming new residential neighborhoods into an organic structure of the city.

Key words: residential complex, contextualism, image of the city, development, anthropocentricity, urban planning, housing construction.

Современная градостроительная политика в России напрямую связана с активным ростом объемов типового жилищного строительства. Однако новые жилые комплексы зачастую приводят к формированию изолированных, самостоятельных пространств, которые недостаточно связаны с объемно-планировочной тканью города. Проблема заключается в формальном применении теоретических принципов, подробно описанных в отечественной и зарубежной литературе, в игнорировании уникального контекста конкретного места. В результате: новые кварталы проектируются «для людей», но при этом утрачивают связь с городом как целостным организмом, разрушая образ города.

История градостроительства XX-XXI веков демонстрирует путь от четкого функционального зонирования к смешанной, человеко-ориентированной среде. Строгое функциональное зонирование раннего модернизма привело к созданию монотонной среды, лишенной человеческого масштаба. Постмодернизм с его стилизацией фасадов создал потребность в безопасной среде через высокие заборы, что привело к потере общественных пространств. Послевоенный советский микрорайон, несмотря на обеспечение безопасности и доступности (детские сады и школы в центре микрорайона, объекты культурно-бытового обслуживания), породил обширные недифференцированные дворы. Современный период характеризуется осознанием кризиса

урбанизма и формированием запроса на качество жизни. Ключевыми приемами становятся возврат к кварталу с периметральной застройкой, функциональное использование первых этажей, создание безопасного двора для жителей.

Как показывает эволюция приемов формирования жилого пространства, современная среда — это не изолированный микрорайон или крепость, а проницаемый, разнообразный и живой городской квартал, гармонично встроенный в сложившуюся архитектурно-пространственную структуру города.

Основная дисгармония современной жилой застройки проистекает из конфликта между унаследованной советской планировочной моделью и девелоперской логикой. Нормативная база призывает создавать «удобную, здоровую и безопасную среду» [1]. Однако на практике это часто сводится к механическому выполнению санитарных отступов и минимальных нормативов по озеленению, в то время как комфортность среды несет более комплексный характер.

Современный девелоперский «жилой комплекс» зачастую стремится к максимальной автономии и закрытости. Он формируется как крепость, окруженная парковочным поясом и магистралями, физически обособленное от окружающего города. Типизация девелоперских проектов приводит к тому, что возводятся жилые комплексы, игнорирующие специфику местного ландшафта, климата, исторически сложившейся застройки с ее силуэтом и пропорциями.

Проблематика современной жилой застройки проявляется в нескольких ключевых аспектах.

Во-первых, это проблема отсутствия структурированности: застройка часто представляет собой хаотичное скопление зданий, лишённое четкого плана. Отсутствие внятной общественной системы центров на уровне жилой группы ведет к социальной аморфности. Идея о многофункциональных адаптивных пространствах, остается утопией в условиях экономии на общественных зонах внутри квартала.

Во-вторых, это проблема игнорирования локальной специфики. Типовые девелоперские решения не учитывают особенности конкретного города — его историю, топографию, климат, сложившийся масштаб застройки.

В-третьих, вновь застраиваемые замкнутые на себе жилые образования не формируют общегородские пространства, органично развивающие сложившийся образ города.

Классические и современные теоретические работы предлагают ряд принципов, позволяющих преодолеть разрыв между новой застройкой и контекстом. Кевин Линч в работе «Образ города» обосновывает идею единства образа города, интеграцию новой застройки через сохранение и визуальное подчеркивание существующих ориентиров исторических районов [2].

А.Э. Гутнов в «Эволюции градостроительства» развивает концепцию города как непрерывно развивающейся ткани, где новая продолжает логику исторической — масштаб, ритм, линию застройки, пластику фасадов [3].

Ян Гейл в работе «Города для людей» утверждает приоритет людей над транспортом, необходимость формирования города как многофункционального организма, ориентированного на пешехода, привлекательную, комфортную и соразмерную человеку архитектуру [4].

Для малых и средних городов России, обладающих уникальной историей и спецификой, жизненно важно движение не от общих (типовых девелоперских решений) к частному, а от частного контекста — конкретного места, его памяти, топографии, социальных связей — к общим принципам развития городского пространства.

Исходя из проведённого анализа современных теорий и подходов к развитию городов и выявленных проблем, при проектировании современных жилых комплексов в малых и средних городах России необходимо руководствоваться следующими принципами.

Принцип развивающейся ткани: Новая застройка не должна имитировать историческую, но обязана продолжать её логику.

Принцип сохранения визуальной непрерывности: новые кварталы должны интегрироваться в существующую сетку улиц и систему ориентиров, избегая визуальных разрывов и подчёркивая городские доминанты.

Принцип «открытой периметральности»: вместо закрытых комплексов необходимо формировать кварталы с активным уличным фронтом.

Принцип смешанной типологии и «структуры роста»: в границах одного квартала следует сочетать разно-этажную и разно-типовую застройку (от таунхаусов до многоквартирных домов), учитывающую интересы разных поколений и семейных циклов.

Принцип антропоцентричности и приоритета общественных пространств: проектирование должно вестись «от пешехода», а не от транспорта или интересов застройщика.

Принцип контекстуального эстетического кода: архитектурный облик новых кварталов должен базироваться на сдержанной цветовой гамме, классических пропорциях и ритме, акцентируя внимание на региональные особенности архитектуры.

Реализация данных принципов позволит преодолеть разрыв между типовыми девелоперскими решениями и уникальным контекстом сложившейся застройки, превращая жилую среду в органичную часть целостного образа малого или среднего российского города.

Список литературы

1. СП 42.13330.2016. Градостроительство. Планировка и застройка городских и сельских поселений. — Москва: Стандартинформ, 2022. — 115 с.
2. Линч, К. Образ города / К. Линч; пер. с англ. В.Л. Глазычева. — Москва: Стройиздат, 1982. — 328 с.
3. Гутнов, А.Э. Эволюция градостроительства / А.Э. Гутнов. — Москва: Стройиздат, 1984. — 256 с.
4. Гейл, Я. Города для людей / Ян Гейл; пер. с англ. А.Г. Борисовой; под ред. А.В. Крашенинниковой. — Москва: Альпина Паблишер, 2012. — 276 с.

© Тульская О.А., Фролова Т.Л., 2026

**ФОРМИРОВАНИЕ АРХИТЕКТУРНО-ПЛАНИРОВОЧНОГО
КАРКАСА КУРГАНСКОЙ ГОРОДСКОЙ АГЛОМЕРАЦИИ
В УСЛОВИЯХ СТИХИЙНО СЛОЖИВШИХСЯ
СЕЛИТЕБНЫХ ТЕРРИТОРИЙ**

Федотова Анастасия Аркадьевна
магистрант

Фролова Татьяна Леонидовна
доцент кафедры архитектуры и градостроительства
ФГБОУ ВО «Тюменский индустриальный университет»

Аннотация: В статье рассматривается проблема стихийной урбанизации в периферийных территориях Курганской агломерации. На основе социологического опроса были выявлены проблемные вопросы, которые требуют дальнейшего анализа. Рассматривается предложение, которое вследствие позволит интегрировать стихийную застройку в упорядоченную структуру агломерации и превратить малые города в точки устойчивого роста.

Ключевые слова: Курганская агломерация, стихийная урбанизация, стихийно-селитебная застройка, периферийные территории, малые города, транспортная доступность, социальная инфраструктура, архитектурно-планировочный каркас, культурно-бытовое обслуживание, устойчивое развитие агломераций.

**FORMATION OF THE ARCHITECTURAL AND PLANNING
FRAMEWORK OF THE KURGAN URBAN AGGLOMERATION
UNDER CONDITIONS OF SPONTANEOUSLY FORMED
RESIDENTIAL TERRITORIES**

Fedotova Anastasia Arkadyevna
Frolova Tatyana Leonidovna

Abstract: The article examines the problem of spontaneous urbanization in the peripheral territories of the Kurgan agglomeration. Based on a sociological survey, problematic issues that require further consideration were identified.

A proposal is considered that will consequently allow integrating spontaneous development into the ordered structure of the agglomeration and turning small towns into points of sustainable growth.

Key words: Kurgan agglomeration, spontaneous urbanization, spontaneous residential development, peripheral territories, small towns, transport accessibility, social infrastructure, architectural and planning framework, cultural and domestic services, sustainable development of agglomerations.

В последние десятилетия на прилегающих к крупным российским городам территориях наблюдаются процессы стихийной урбанизации. Люди из провинции переезжают в города или их пригороды, горожане в свою очередь, стремясь приобрести индивидуальное жильё, тоже осваивают ближайшие к городу территории. Настолько быстрое и массовое разрастание городских агломераций приводит, зачастую, к стихийной застройке пригородных зон, где транспортная и социальная инфраструктура не успевают за развитием жилых территорий, а также к нарушению экологии природного ландшафта.

Особенно остро эта проблема стоит в регионах со средними и низкими темпами экономического развития, в число которых и попадает Курганская агломерация. Она сформировалась вокруг единственного крупного города области – Кургана. Благодаря своему территориальному расположению она представляет собой пример периферийной агломерации. Большинство исследований в нашей стране посвящены городам-миллионникам, а средние и формирующиеся агломерации изучены гораздо хуже. Именно этот пробел призвано восполнить данное исследование.

Главная цель работы – определить основные векторы экономического развития городской агломерации, в стихийно сложившейся ткани жилой застройки сформировать удобные пешеходные и транспортные связи, а также структуру культурно-бытового обслуживания, обеспечивающую комфортное проживание людей. Необходимо найти такое пространственно-планировочное решение, которое соединит хаотично застроенные районы с основными городскими центрами, с промышленными зонами и зонами рекреации. Что сделает развитие всей агломерации более управляемым и устойчивым.

Теоретическую базу, на основе которой проводилось исследование, заложили известные российские геоурбанисты. Г.М. Лаппо в своих работах рассматривал город не изолированно, а как ключевой элемент территориальной структуры. Он изучал агломерации как закономерную форму расселения, анализировал связи между центром и периферией. Ю.Л. Пивоваров сфокусировался на самом процессе урбанизации, показав эволюционный переход от отдельного города через агломерацию к урбанизированным зонам. Н.В. Зубаревич отмечал, что пространственное развитие России характеризуется усиливающимся неравенством регионов. Ресурсы и люди стягиваются в крупнейшие агломерации, а малые города, особенно удалённые, приходят в упадок. В. Я. Любовный добавил, что около 31% всех городов России – монопрофильные, то есть зависящие от одного предприятия. Такие города очень уязвимы: в кризис люди теряют работу и начинают стихийно перестраивать жильё, покидать свои города в поисках работы в большом городе, что приводит к выше обозначенным проблемам.

Важно не только изучить теорию, но и понять реальную ситуацию на местах. Поэтому был проведен социологический опрос жителей Курганской агломерации. В анкетировании приняли участие 14 человек. Респонденты проживают в разных населённых пунктах: микрорайон Осиновка, посёлок Крюково, село Лесниково, город Куртамыш. Большинство (66,7%) живут в своём населённом пункте всю жизнь или более 15 лет, поэтому их оценки очень показательны.

Было предложено оценить по пятибалльной шкале доступность и качество базовых услуг. Результаты получились тревожными. Хуже всего дело обстоит со спортивными объектами – средняя оценка 2,2 балла. Культурный досуг (клубы, библиотеки) – 2,3 балла. Медицинское обслуживание оценили на 2,7, образование – на 2,8. Немного лучше обстоят дела только с торговлей (магазины, рынки) – 3,4 балла. Получается, что в малых населённых пунктах есть лишь базовые условия для выживания, а всё, что делает жизнь полноценной и интересной, то есть культура, спорт и качественная медицина – практически недоступно.

Курган для жителей периферийных территорий – это универсальный центр. В городе находятся предприятия культурно-бытового обслуживания III ступени (торгово-развлекательные центры, театры, административные, образовательные и лечебные учреждения), а также промышленные

предприятия, являющиеся местом приложения труда не только для горожан, но и для жителей городской агломерации. Но удобство транспортного сообщения люди оценили всего на 2,4 балла. Главные проблемы: неудобное расписание, недостаточное количество рейсов, плохое состояние дорог, переполненность в часы пик. Недостаточно развитая транспортная система не просто доставляет неудобства, особенно молодёжи и работающим людям – она становится фактором социальной изоляции. Каждый третий опрошенный планирует переехать в другой регион. В основном это молодые люди от 18 до 24 лет и жители тех населённых пунктов, где их оценки уровня жизни по всем параметрам самые низкие (например, Крюково). Люди уезжают не от бедности, а от того, что их толкает ощущение отсутствия перспектив и изолированности. Но есть и положительные тенденции: несмотря на высокий уровень неудовлетворённости, 55,6% респондентов готовы участвовать в решении локальных проблем. Это значит, что у людей есть желание менять ситуацию к лучшему, просто пока не знают каким образом.

Для решения обозначенных проблем необходимо сформировать пространственно-планировочную структуру, включающую в себя объекты I и II ступени культурно-бытового обслуживания и рекреации (каждодневного и периодического посещения), а также систему пешеходного и транспортного движения, обеспечивающую быструю и комфортную связь в границах городской агломерации: как между объектами по периферии, так и периферии с центром.

Когда жилая территория становится удобной и интересной для жизни, у людей появляется желание укорениться на ней: построить дом, создать семью, вырастить детей. Модель архитектурно-планировочного каркаса, о которой говорилось в начале, позволит не бороться со стихийной застройкой, а превратить её в часть упорядоченной структуры, соединив периферийные территории с основными городскими центрами. Только такой системный подход может превратить малые города и сёла городской агломерации из проблемных зон в точки устойчивого экономического роста.

Список литературы

1. Лаппо, Г.М. География городов / Г.М. Лаппо. – Москва: Гуманитарный издательский центр ВЛАДОС, 1997. – 480 с. – Текст: непосредственный.

2. Пивоваров, Ю.Л. Современная урбанизация / Ю.Л. Пивоваров. – Москва: Статистика, 1976. – 191 с. – Текст: непосредственный.

3. Зубаревич, Н.В. Регионы России: неравенство, кризис, модернизация: монография / Н.В. Зубаревич; ред. С.С. Артоболевский, О.В. Кузнецова. – Москва: Независимый институт социальной политики, 2010. – 160 с. – Текст: непосредственный.

4. Любовный, В.Я. Монопрофильные города России: истоки, эволюция развития и регулирования / В.Я. Любовный. – Москва: Эконом-Информ, 2018. – 445 с. – Текст: непосредственный.

© Федотова А.А., Фролова Т.Л., 2026

**СЕКЦИЯ
ФИЛОЛОГИЧЕСКИЕ
НАУКИ**

**ПУБЛИЦИСТИЧЕСКИЙ ТЕКСТ
КАК ОБЪЕКТ ЛИНГВОДИДАКТИКИ**

Воробьев Геннадий Александрович
д.ф.н.

Макарова Кристина Артуровна
студент

Научный руководитель: **Кичева Инна Васильевна**
д.п.н., профессор
ФГБОУ ВО «Пятигорский государственный университет»

Аннотация: В статье обосновывается ключевая роль публицистического текста в обучении РКИ как аутентичного средства формирования языковой, речевой и социокультурной компетенций. Анализируются стилистические особенности публицистики, критерии отбора текстов и этапы работы с ними, а также типичные трудности. Делается вывод о необходимости системного использования медиаматериалов для приближения учебного процесса к реальной коммуникации.

Ключевые слова: публицистический текст, РКИ, лингводидактика, медиатекст, коммуникативная компетенция, аутентичность.

**JOURNALISTIC TEXT AS AN OBJECT
OF LINGUODIDACTICS**

Vorobyov Gennady Alexandrovich
Makarova Kristina Arturovna

Scientific advisor: **Kicheva Inna Vasilyevna**

Abstract: The article substantiates the key role of journalistic text in teaching Russian as a foreign language (RFL) as an authentic means of developing linguistic, speech and sociocultural competences. It analyzes the stylistic features of journalistic texts, criteria for text selection, stages of working with them, as well as typical difficulties. The conclusion is made about the need for systematic use of media materials to bring the learning process closer to real communication.

Key words: journalistic text, Russian as a foreign language (RFL), linguodidactics, media text, communicative competence, authenticity.

В современной методике преподавания русского языка как иностранного одним из приоритетных направлений является использование аутентичных текстов различных функциональных стилей. Особое место среди них занимает публицистический текст. Публицистика не только отражает актуальные процессы в языке, но и служит важнейшим каналом передачи культурной информации, формируя у учащихся представление о современной российской действительности [9, с. 20].

Актуальность обращения к публичным текстам в курсе РКИ обусловлена рядом факторов: во-первых, необходимостью подготовки иностранных учащихся к реальной коммуникации в медийной сфере; во-вторых, высоким мотивационным потенциалом материалов, затрагивающих социально значимые темы; в-третьих, возможностью интегрированного развития всех видов речевой деятельности на основе одного текста. Цель данной статьи – систематизировать теоретические основы использования публицистического текста как объекта лингводидактики, определить его сущностные характеристики, дидактический потенциал и методические принципы включения в образовательный процесс по РКИ.

Публицистический текст представляет собой сложную структуру, функционирующую в сфере массовой коммуникации. Согласно классификации функциональных стилей, предложенной М.Н. Кожинной, публицистический стиль характеризуется сочетанием двух разнонаправленных тенденций – экспрессии и стандарта [3, с. 45]. Первая реализуется через образность, оценочную лексику, риторические приемы, вторая – через наличие устойчивых клише, типовых конструкций, свойственных газетно-журнальным текстам. И.Р. Гальперин выделяет в публицистическом тексте следующие конструктивные признаки: направленность на массовую аудиторию, оперативность, сочетание логико-понятийного и эмоционально-оценочного планов, открытую авторскую позицию. Эти особенности определяют специфику языкового материала, который становится объектом усвоения в иностранной аудитории [4, с. 11].

На лексическом уровне публицистика обнаруживает широкое употребление общественно-политической лексики (государство, власть,

реформа, выборы); наличие оценочных и эмоционально окрашенных единиц (беспрецедентный, скандальный, прорыв); активное использование аббревиатур и сложносокращенных слов (СК, МИД, НИИ); включение разговорной, жаргонной и даже просторечной лексики для создания эффекта близости с читателем; функционирование прецедентных феноменов (цитат, аллюзий, крылатых выражений), что требует от читателя фоновых знаний [8]. На грамматическом уровне для публицистики характерны пассивные конструкции, причастные и деепричастные обороты, именительный темы, парцелляция. Синтаксис стремится к экономии языковых средств при сохранении информационной насыщенности. Жанровый диапазон публицистики чрезвычайно широк: от информационных жанров (заметка, репортаж, интервью) до аналитических (статья, обзорение, комментарий) и художественно-публицистических (эссе, фельетон, памфлет). Каждый жанр обладает специфическими языковыми особенностями, что требует дифференцированного подхода при отборе материала для занятий [10, с. 14].

В методике РКИ текст рассматривается как основная дидактическая единица, обеспечивающая единство обучения языку и речи. Публицистический текст обладает рядом свойств, делающих его незаменимым средством формирования коммуникативной компетенции. Прежде всего, он служит формированию языковой компетенции: публицистика представляет собой богатый источник лексики в актуальных контекстах употребления. Работа с медиатекстом позволяет расширить активный и пассивный словарный запас учащихся, осознать механизмы словообразования, усвоить синтаксические конструкции, характерные для письменной и устной публичной речи. Кроме того, публицистические тексты являются образцами монологической речи, на основе которых возможно обучение различным видам чтения, к примеру: ознакомительное, изучающее и поисковое. Послетекстовая работа стимулирует развитие умений диалогической и монологической речи: дискуссии по проблемным вопросам, комментирование событий, написание эссе или – все это способствует развитию речевой компетенции [11, с. 76].

Не менее значима роль публицистики в формировании социокультурной компетенции. Медиатексты отражают современное состояние общества, его ценности, стереотипы, актуальные проблемы. Через публицистику иностранные учащиеся знакомятся с реалиями страны изучаемого языка,

приобретают фоновые знания, необходимые для адекватного понимания коммуникативного поведения носителей языка. Как отмечают Е.М. Верещагин и В.Г. Костомаров, публицистика входит в «тезаурус» культурной грамотности [3, с. 15].

Важным фактором является также учебная мотивация: темы, поднимаемые в СМИ, соответствуют интересам взрослой аудитории и побуждают к высказыванию собственного мнения. Аутентичность материалов создает ощущение «реального» использования языка, что повышает внутреннюю мотивацию учащихся. Для студентов, изучающих русский язык с целью дальнейшей профессиональной деятельности, работа с публицистическими текстами становится необходимой составляющей профессиональной ориентированной подготовки.

Эффективность использования публицистического материала во многом определяется соблюдением научно обоснованных критериев отбора. В лингводидактике выделяются лингвистические, методические и содержательные критерии. К лингвистическим критериям относится степень сложности языкового материала, должна соответствовать уровню владения языком по шкале CEFR: для уровня B1 рекомендуются адаптированные или краткие тексты информационных жанров; для B2-C1 – аутентичные аналитические статьи, интервью, блоги. Важны также частотность лексики (текст должен включать единицы, входящие в лексический минимум соответствующего этапа обучения), наличие повторяющихся языковых структур, способствующих произвольному усвоению, а также оптимальная информационная плотность [5, с. 32].

Содержательные критерии предполагают актуальность текста: он должен затрагивать современные, значимые для общества темы; культурную ценность – отражение реалий, традиций, ценностей изучаемого языка; воспитательный потенциал – ориентация на общечеловеческие ценности; и проблемность – наличие дискуссионных вопросов, стимулирующих речемыслительную деятельность. Жанровая вариативность также играет важную роль: систематическое использование разных жанров (новостная заметка, репортаж, интервью, аналитическая статья, блог) позволяет сформировать у учащихся навыки ориентации в медиа и адекватного выбора стратегий чтения [6, с. 52].

Послетекстовый этап является наиболее важным с точки зрения развития речевых умений. Здесь происходит присвоение языкового материала и его перенос в продуктивную речь. Особое внимание следует уделять работе с лексикой. Целесообразно не просто заучивать слова, а включать их в коммуникативно значимые упражнения: составление ситуаций с использованием новой лексики, анализ сочетаемости, подбор синонимов и антонимов, трансформация публицистических оборотов в нейтральные.

Несмотря на очевидные достоинства, работа с публицистическими текстами в иностранной аудитории сопряжена с определенными трудностями. Проблема аутентичности и адаптации заключается в том, что полностью аутентичный текст может содержать избыточное количество незнакомой лексики, сложные синтаксические конструкции, культурно-специфические реалии, что делает его недоступным для учащихся среднего этапа [2, с. 56]. В то же время чрезмерная адаптация нивелирует стилистическое своеобразие публицистики. Компромиссным решением является умеренная адаптация: замена редких слов на частотные, сокращение объема, сохранение ключевых стилистических черт. Для продвинутых уровней (B2-C1) предпочтительна работа с неадаптированными текстами, но с предварительным снятием трудностей. Другая сложность связана с идеологической нагрузкой: публицистика часто отражает определенную политическую позицию. Преподавателю необходимо нейтрально представлять разные точки зрения, избегая навязывания собственных оценок, и формировать у учащихся критическое мышление [6, с. 53].

Кроме того, публицистические тексты быстро устаревают, особенно новостные, что требует от преподавателя постоянного обновления банка материалов. Вместе с тем «вечные темы», такие как культура, образование, семья, могут быть представлены как актуальными, так и классическими публицистическими текстами. Языковая сложность, обусловленная насыщенностью публицистики аббревиатурами, метафорами, прецедентными высказываниями, создает дополнительные трудности, которые можно преодолеть путем создания глоссариев, комментирования культурных реалий и систематической работы с языковой догадкой [1, с. 7]. Перспективы использования публицистических текстов связаны с развитием цифровых технологий. Интерактивные платформы, онлайн-словари, корпусные инструменты позволяют автоматизировать отбор лексики и создавать

адаптивные учебные материалы. Мультимедийные форматы (видеосюжеты, подкасты, инфографика) расширяют возможности презентации и закрепления материала [9, с. 22].

Таким образом, публицистический текст занимает центральное место в системе средств обучения русскому языку как иностранному, интегрируя лингвистические, социокультурные и коммуникативные аспекты [7, с. 194]. Несмотря на существенные трудности: необходимость адаптации, идеологическая нагруженность, быстрое устаревание материалов; публицистика остается незаменимым ресурсом для приближения учебного процесса к реальным условиям коммуникации. Дальнейшие исследования в этой области могут быть связаны с разработкой типологии упражнений на основе корпусных данных, изучением возможностей использования гипертекстовых и мультимедийных форматов, а также с созданием уровневых пособий по русскому языку современной публицистики.

Список литературы

1. Азимов Э.Г., Щукин А.Н. Новый словарь методических терминов и понятий (теория и практика обучения языкам). — М.: ИКАР, 2009. — 448 с.
2. Балыхина Т.М. Методика преподавания русского языка как неродного (нового). — М.: Изд-во РУДН, 2007. — 185 с.
3. Верещагин Е.М., Костомаров В.Г. Язык и культура: Лингвострановедение в преподавании русского языка как иностранного. — 5-е изд., перераб. и доп. — М.: Русский язык, 2005. — 248 с.
4. Гальперин И.Р. Текст как объект лингвистического исследования. — М.: КомКнига, 2007. — 144 с.
5. Добросклонская Т.Г. Медиалингвистика: системный подход к изучению языка СМИ. — М.: Флинта, 2018. — 264 с.
6. Исаева К.Л. Работа с текстом при обучении лексико-грамматическим способам выражения категории причинности в преподавании РКИ / К.Л. Исаева, И.Б. Федотова // Университетские чтения - 2024 : Материалы Всероссийской конференции с международным участием, Пятигорск, 11–12 января 2024 года. – Пятигорск: Пятигорский государственный университет, 2024. – С. 50-55.

7. Кичева И.В. К вопросу о профессиональной языковой личности / И.В. Кичева // Вестник Пятигорского государственного лингвистического университета. – 2012. – № 1. – С. 193-196.

8. Кичева И.В. Средства языковой игры как маркеры конфликтности публицистического текста / И.В. Кичева, Д.А. Ватулина // Современное педагогическое образование. – 2020. – № 6. – С. 148-154.

9. Кожина М.Н. Стилистика русского языка: учебник. — М.: Флинта: Наука, 2014. — 464 с.

10. Пассов Е.И. Основы коммуникативной методики обучения иноязычному общению. — М.: Русский язык, 1989. — 276 с.

11. Щукин А.Н. Методика преподавания русского языка как иностранного: учебное пособие. — М.: Высшая школа, 2017. — 334 с.

© Воробьев Г.А., Макарова К.А., 2026

**СЛИЯНИЕ ПРОШЛОГО И НАСТОЯЩЕГО В РОМАНЕ
«МИР ЛЮБВИ» ЭЛИЗАБЕТ БОУЭН**

Брускова Мария Андреевна

магистрант

ФГАОУ ВО «Казанский федеральный университет»

Аннотация: В статье рассматриваются особенности проявления прошлого и влияние его на настоящее в романе Элизабет Боуэн «Мир любви», соотношение этих особенностей с модернистскими традициями. Анализируется, как в романе опыт влияет на самоидентификацию женских персонажей.

Ключевые слова: хронотоп, Элизабет Боуэн, «Мир любви», время, модернизм.

**THE CONFLUENCE OF PAST AND PRESENT IN ELIZABETH
BOWEN'S NOVEL «THE WORLD OF LOVE»**

Bruskova Maria Andreevna

Abstract: The article examines the features of the past and its influence on the present in Elizabeth Bowen's novel "The World of Love," as well as the relationship between these features and modernist traditions. It analyzes how the experience of the female characters affects their self-identification.

Key words: chronotope, Elizabeth Bowen, "The World of Love", time, modernism.

Изучение временных и пространственных отношений, иными словами хронотопа, в произведениях литературы крайне важно для полноценного понимания и анализа прочитанного. Понятие хронотопа ввёл Бахтин [2, с. 234]. Среди функций хронотопа в литературном произведении можно выделить: создание художественного мира, сюжетообразующая функция, изобразительная функция, жанровое значение, определение образа человека.

В модернистской литературе концепция времени подвергается существенной трансформации: это отражает кризис устоявшихся представ-

лений о реальности, подчёркивает субъективность человеческого восприятия и многогранность внутреннего опыта личности. Такие художественные приемы, как поток сознания (позволяет передать спонтанные всплески воспоминаний, вторгающиеся в текущий опыт героев), ассоциативность (личная связь в сознании героя предметов, звуков, запахов с событиями) и фрагментарность (отражает прерывистость человеческой памяти), выступают ключевыми инструментами для репрезентации нелинейного характера человеческого опыта и отказа от строгой хронологической последовательности повествования.

Хотя Боуэн не относят в полной мере к писателям-модернистам, она сочетает элементы англо-ирландской традиции и модернистских экспериментов, что отражает её двойственную идентичность и художественный метод. Писательница, воспитанная в среде англо-ирландской аристократии и ставшая свидетельницей масштабных политических и культурных изменений начала XX века, в своём творчестве задействовала категории времени и пространства как художественные инструменты. С их помощью она осмысляла кризис идентичности, упадок социального класса и взаимосвязь исторического прошлого с современностью.

Роман «Мир любви» – это история о памяти, о связи настоящего с прошлым. Эта связь проявляется в виде вещей и элементов интерьера, локаций. Так, само поместье Монтефорт для одной из героинь, Лилии, является напоминанием о бывшем возлюбленном, погибшем на войне. Его портрет, до сих пор висевший на стене, напоминает о неразрывной связи между прошлым и настоящим.

События разворачиваются вокруг связки старых любовных писем, найденных на чердаке дома. Юная дочь Лилии, Джейн, через них открывает для себя мир любви, восхищаясь образом написавшего их Гая, бывшего некогда женихом ее матери. Старое муслиновое платье, в которое были «похоронены» послания, Джейн с удовольствием носит, тем самым все больше привнося прошлое в настоящие дни не только свои, но и всех обитателей дома.

Джейн настолько проникается симпатией к автору писем, что на приёме начинает видеть Гая среди гостей, ощущать его присутствие. Более того, ей кажется, что и остальные присутствующие видят его, стараются отойти подальше, тем самым выделяя призрак в восприятии Джейн центральное

место. Позже за столом девушка вновь видит на пустующем месте Гая. При этом реальные люди для нее смешиваются, испаряются. Прошлое в лице погибшего Гая вытесняет настоящее.

В дальнейшем не только Джейн видит призрак Гая, но и Лилия, Антония. Даже служанка оказывается вовлечена в перипетию с найденными письмами. Неоднократно героини задаются вопросом: кому же они адресованы. Этот неразрешенный вопрос, словно якорь, тянет всех обитателей дома, не давая двигаться дальше.

Для поздних романов Боуэн, в том числе «Мира любви», характерна ретроспектива, проявляющаяся как в повествовании автора, так и с точки зрения героя. События двадцатилетней давности с известием о смерти Гая, решением его кузины Антонии, унаследовавшей поместье, выдать замуж оставшуюся ни с чем Лилию за Фреда, рождением их дочерей – все это мы узнаем со слов автора. Значительно позже сцену прощания Лилии с Гаем на вокзале мы наблюдаем от лица самой девушки. Стоит отметить, как воспоминания вплетаются в реальность: вот Лилия сидит в саду, а вот уже юная она оказывается на вокзале. Грань прошлого и настоящего истончается, позволяя призраку Гая встать рядом с уже взрослой Лилией в саду.

Продолжение того же эпизода мы видим от лица Антонии. Тогда кузен намекнул ей о неверности своей невесте. Вспоминая об этом, Антония размышляет, стоит ли рассказать Лилии. Однако решает оставить все в тайне, чтобы не рушить светлую память о Гае. В этом решении видно желание ограничить влияние прошлого на настоящее. То, что произошло, не изменить, но восприятие «сейчас» нам подвласно.

При откровенном разговоре супругов, Лилии и Фреда, вступивших в брак скорее из необходимости и удобства, Лилия позволяет письмам небрежно упасть на землю. Она отдаёт внимание реальному мужу, а не воспоминаниям об умершем возлюбленном. События двадцатилетней давности она воспринимает как часть себя, своего опыта, но не ограничивается ими.

В конце романа Джейн сжигает письма так много для неё значившие. Вместе с тем она принимает прошлое как часть истории, позволяя Гаю жить двадцать лет назад. Стоило ей только освободиться от якоря прошлого, встреча с новой, реальной любовью в настоящем не заставила себя ждать.

Таким образом, концепция времени в романе отражает модернистское видение его как нелинейного и многомерного, взаимодействие прошлого и настоящего формирует идентичность героини, предоставляя, однако, ей самой право финального решения.

Таким образом, в ходе анализа романа было продемонстрировано, что слияние прошлого и настоящего выступает ключевым моментом художественной концепции произведения. Писательница создает особую хронологическую структуру, в которой границы между временами размыты, а события минувшего влияют на настоящее. В частности, письма погибшего Гая не просто отсылают к событиям прошлого, а формируют эмоциональную реальность главной героини, пробуждая в ней новые чувства.

Анализ показал, что взаимодействие времён в романе выполняет несколько функций:

- психологическая: помогает раскрыть внутренний мир героини, её страхи, надежды и неосознанные желания.
- идейная: подчёркивает мысль о том, что идентичность человека формируется через диалог с собственным прошлым.
- эстетическая: создаёт особую атмосферу «застывшего мгновения», где прошлое и настоящее сосуществуют одновременно.

В финале романа героиня приходит к важному осознанию: прошлое нельзя ни стереть, ни полностью подчинить себе, но его можно принять как часть своей истории. Это принятие становится условием освобождения и возможности двигаться вперёд. Таким образом, слияние времён в «Мире любви» не ведёт к параличу воли или заикленности на минувшем, а, напротив, открывает путь к зрелости и самоопределению.

Список литературы

1. Bowen E. *A World of Love* / 1st ed. L.: Cape, 1955. – 224 p.
2. Бахтин М.М. *Формы времени и хронотопа в романе* // М.М. Бахтин. *Вопросы литературы и эстетики*. М.: Художественная литература, 1975. – С. 234-407.

© Брускова М.А., 2026

**ФРАЗЕОЛОГИЗМЫ О ПРОФЕССИЯХ И РЕМЕСЛАХ
В РУССКОМ И КИТАЙСКОМ ЯЗЫКЕ**

Авдеева Лада Дмитриевна
студент

Научный руководитель: **Булгакова Ольга Анатольевна**
канд. филол. наук, доц.
ФГБОУ ВО «Кемеровский государственный университет»

Аннотация: Данная статья посвящена фреймовому анализу фразеологизмов о профессиях и ремеслах в русском и китайском языках. Цель – выявление роли данных фразеологизмов в языковой картине мира анализируемых языков через специфику их фреймовой организации. Методом фреймового моделирования установлена общая структура исследуемых фразеологизмов: субфреймы «характеристика действия», «действие, направленное на объект» и «характеристика субъекта». Выявлены универсальные черты и национальные различия: в русском языке фразеологизмы данной группы акцентируют внимание на качестве выполнения работы и моральных качествах субъекта, тогда как в китайском языке они в большей степени детализируют рабочие процессы, профессиональные навыки и межличностные отношения в трудовой сфере.

Ключевые слова: фразеологизм, фрейм, субфрейм, слот, языковая картина мира, профессии, ремесла.

**PHRASEOLOGICAL UNITS ABOUT PROFESSIONS
AND CRAFTS IN RUSSIAN AND CHINESE**

Avdeeva Lada Dmitrievna

Scientific adviser: **Bulgakova Olga Anatolyevna**

Abstract: This article is devoted to the frame analysis of phraseological units about professions and crafts in Russian and Chinese. The aim is to identify the role of these phraseological units in the linguistic worldview of the analyzed languages through the specifics of their frame organization. The general structure of the

phraseological units under study has been established by the method of frame modeling: the subframes "action characteristic", "action directed at an object" and "subject characteristic". Universal features and national differences have been identified: in Russian, the phraseological units of this group emphasize the quality of work and the moral qualities of the subject, whereas in Chinese they more detail work processes, professional skills and interpersonal relationships in the labor sphere.

Key words: phraseology, frame, subframe, slot, linguistic picture of the world, professions, crafts.

Основы теории языковой картины мира были заложены Вильгельмом фон Гумбольдтом, выдающимся ученым, которого считают одним из основоположников теоретического языкознания. Он считал, что влияние языка на человека настолько сильно, что оно определяет его мышление и познавательную деятельность [4].

Фразеологизмы представляют собой языковые универсалии – устойчивые сочетания, отражающие национальную культуру народа, его историю, особенности быта и картину мира; они придают высказываниям выразительность, эмоциональность и образность, выступая не просто украшением речи, а источником социально значимой информации. В отличие от свободных сочетаний слов, фразеологизмы воспроизводятся в готовом виде, характеризуются постоянством состава и непроницаемостью структуры – в них, как правило, невозможна замена компонентов или вставка дополнительных элементов, а значение целого не сводится к сумме значений отдельных слов.

Выделяют три основных типа фразеологических единиц: сращения, единства и сочетания. Фразеологические сращения (например, «остаться с носом», «бить баклуши») обладают целостным значением, не выводимым из семантики составляющих их слов; фразеологические единства («зайти в тупик», «прикусить язык») сохраняют образную связь с прямыми значениями компонентов, а фразеологические сочетания допускают ограниченную замену отдельных слов (как в паре «сгорать от страсти» / «сгорать от стыда»). Кроме того, фразеологизмы могут быть собственно русскими, восточнославянскими, общеславянскими либо заимствованными – в том числе из старославянского языка (часто библейского происхождения, например, «манна небесная», «око

за око»), античной мифологии («ахиллесова пята», «гордиев узел») или произведений мировой литературы (шекспиризмы и иные цитаты, такие как «быть или не быть», «принцесса на горошине»).

В ходе сопоставительного анализа фразеологизмов о профессиях и ремеслах русского и китайского языков выявлены устойчивые стереотипы, закрепленные в языковой картине мира двух народов. Фразеологические единицы, отобранные из специализированных словарей, подтвердили выраженный характер традиционных представлений, отраженных во фразеологии, а сопоставление выявило не только концептуальное сходство данных фразеологизмов \ в русской и китайской лингвокультурах, но и прямые параллели на уровне образности фразеологических единиц. К примеру, среди русских фразеологизмов можно выделить: «тютелька в тютельку» – точь-в-точь, до самых мелких деталей; «без сучка и задоринки» – без каких-либо изъянов, гладко. В китайском языке часто используются фразеологизмы: «十年树木, 百年树人» (*shí nián shù mù, bǎi nián shù rén*), что дословно переводится как «десять лет, чтобы вырастить дерево, сто лет, чтобы вырастить человека», отражает долгосрочное влияние учителя на своих учеников и важность образования для будущего общества. Это не просто посадить семя и терпеливо взращивать его, вкладывая душу в развитие каждого ученика. Другой фразеологизм, «春蚕到死丝方尽» (*chūn cán dào sǐ sī fāng jìn*), «шелкопряд плетет шелк до самой смерти», метафорически описывает самоотверженный труд учителя, который отдает себя целиком, пока у него есть силы.

В современной лингвистике активно изучают язык с точки зрения когнитивных процессов, лежащих в основе его функционирования. Важным инструментом для понимания взаимосвязи между словами и мысленными образами является фреймовый анализ.

Несмотря на значительное количество исследований, посвященных фреймам, единое определение данного понятия отсутствует. Основоположителем фреймового подхода считается М. Минский, американский ученый в области искусственного интеллекта и когнитивной психологии, определивший фрейм как «множество вопросов, которые необходимо задать относительно предполагаемой ситуации; на их основе происходит уточнение перечня тем, которые следует рассмотреть, и определяются методы, требуемые для этих целей» [7, с. 151].

Фреймовый подход к изучению фразеологизмов сравнительно недавно стал применяться в лингвистике. Теоретической основой нашей работы является концепция фрейма, адаптированная к фразеологическому материалу в исследованиях Н.Ф. Алефиренко [1], А.Н. Баранова, Д.О. Добровольского [2], О.А. Булгаковой [3], О.В. Гусельниковой [5], Т.В. Филиппенко [8]. По определению О.В. Гусельниковой, фрейм – это «когнитивная структура знания (или ее представление) о типической, тематически единой ситуации, организованной в виде совокупности иерархически расположенных, взаимодействующих друг с другом субфреймов» [5, с. 19].

Субфреймы вложены во фреймовую структуру фразеологизмов. «Субфреймы – это уровни в структуре фрейма, которые представляют собой набор тематически унифицированных объектов, представляющих собой цепочки иерархически расположенных слотов» [6, с. 155].

Рассмотрим структуру фразеологического фрейма «профессия и ремесло», который имеет полевою организацию. Данный фрейм реализуется в таких субфреймах, как:

1. Субфрейм *«качественная характеристика действия»*:

«активно, много» – «**не покладая рук**», «**работать до седьмого пота**», «**Гераклов труд**» – трудиться усердно, делать что-то старательно; «плохо» – «**бить баклуши**», «**лежать на боку**», «**ждать у моря погоды**» – выражение, которое означает бездельничать, бесполезно проводить время; «предельно хорошо» – «**на всю катушку**», «**на всех парах**» – выражение, связанное с профессиями железнодорожника и шофера, означает до конца, предельно, полностью, всюду делать что-либо; «некачественно» – «**волокут дело**» – выражение из профессии чиновников и госслужащих, означает затягивать с рассмотрением дел, «**забивать козла**», «**работать спустя рукава**» – эти выражения часто употребляют строители, что означает бездельничать на стройке, делать работу некачественно.

2. Субфрейм *«действие, направленное на объект»*:

«развивать» – «**поднять бизнес с колен**» – выражение пришло из профессии предпринимателя, означает вывести дело из серьезных трудностей, преодолеть сложные обстоятельства и добиться успеха; «ухудшать» – «**завести дело в тупик**», «**сфабриковать дело**» – эти выражения пришли из профессии полицейского и следователя, означают усложнять ситуацию до предела, намеренно подтасовать факты.

3. Субфрейм «качественная характеристика субъекта»:

Слот «сильный» – «**крепкий орешек**», «**железный человек**» – выражение означает, что человек способен выдерживать физические нагрузки, может усердно работать, проходить через трудности и испытания, «безответственный» – «**холодный сапожник**» – о человеке, который берется за дело без души, без азарта, так в старое время называли сапожников, работавших на улице («прямо на холоду») с примитивными приспособлениями, «**мастер кислых щей**» – выражение из профессии повара, пекаря, означает человека, который плохо делает свою работу, не обладает необходимыми навыками или талантом.

Во фреймах «профессия» и «ремесла» в китайском языке выделяются практически те же самые субфреймы, что и в русском языке, а именно:

1. Субфрейм «качественная характеристика действия»:

«**активно, много**» – «**春蚕到死丝方尽**» (chūn cán dào sǐ sī fāng jìn) – «шелкопряд плетет шелк до самой смерти», метафорически описывает самоотверженный труд учителя, который отдает себя целиком, пока у него есть силы. В переносном значении фразеологизм описывает качественную характеристику действия по двум параметрам: интенсивность как действие выполняется с полной самоотдачей, без экономии сил и длительность как процесс продолжается до полного исчерпания ресурсов, до предела возможностей. Ключевая метафора строится на сопоставлении человека (обычно учителя) с шелкопрядом: подобно тому как насекомое непрерывно производит шелк до своей гибели, человек отдает себя профессии, не жалея сил.

Фразеологизм укоренен в китайской традиции, где:

– шелкопряд – символ трудолюбия и жертвенности (его жизненный цикл связан с непрерывным производством ценного материала);

– учитель – фигура, почитаемая за готовность посвящать себя воспитанию учеников (конфуцианская традиция подчеркивает долг наставника);

– самопожертвование – положительная ценность, особенно в профессиональной сфере (идеал служения делу).

Коннотация фразеологизма положительная, хотя он и подразумевает крайнюю степень самоотдачи, граничащую с саморазрушением.

2. Субфрейм *«действие, направленное на объект»*:

«совершенствовать что-либо» – **«望梅止渴»** – (wàng méi zhǐ kě) – «смотреть на сливы, чтобы утолить жажду», что подчеркивает самоконтроль и терпение в работе, постоянно совершенствовать дело, часто используется студентами и профессорами; **«изменять темп»** – **«一张一弛»** – (yī zhāng yī chí) – «то натягивать, то расслаблять лук» – выражение означает то напрягать, то понижать темп работы, часто используется военными и служащими; **«болтать»** – **«鼓唇弄舌»** (gǔ chún nòng shé) – «двигать (барабанить) губами, работать языком» – используется государственными служащими и чиновниками, означает болтать, **«бесполезный труд»** – **«磨砖成镜»** – (mó zhuān chéng jìng) – «полировать кирпич в зеркало» – означает бесполезный труд, употребляется музыкантами; **«исправлять ошибки»** – **«痛改前非»** – (tòng gǎi qián fēi) – «мучительно исправлять прежние недочеты» – означает искоренять ошибки, развивать навыки; **«справляться с работой»** – **«游刃有余»** (yóu rèn yǒu yú) – «движущееся лезвие имеет путь» – выражение означает свободно справиться с работой, владеть в совершенстве, раньше употреблялось в государственных делах чиновниками; **«объединить усилия»** – **«同心协力»** – (tóng xīn xié lì) – «единым сердцем, общими силами» – выражение означает объединить моральные и физические силы, работать заодно.

3. Субфрейм *«качественная характеристика субъекта»*:

«трудолюбивый, сильный» – **«师傅领进门，修行在个人»** (Shīfù lǐng jìnmén, xiūxíng zài gèrén) – «мастер приводит к дверям, а учение происходит индивидуально» – подчеркивает уважение к учителю и необходимость личного развития в ремесле, **«безответственный»** – **«行尸走肉»** – (xíng shī zǒu ròu) – «шагающий труп, идущая плоть» – означает глуповатого человека, тунеядца, без особого интереса относящегося к работе, часто употребляется офисными работниками.

Как видим, ядро представленных фреймов в обоих языках совпадает, в него входят такие субфреймы, как: «качественная характеристика действия», «действие, направленное на объект», «качественная характеристика субъекта». Особенность этих фреймов проявляется в слотовых структурах, которые отражают национальные языковые картины мира русского и китайского языков. В русском языке субфрейм «качественная характеристика

действия» реализуется в следующих слотах: «активно, много», «плохо», «предельно хорошо», «некачественно», в китайском языке через слоты: «активно, много», «безрезультатно», «качественно», «умело». Субфрейм «действие, направленное на объект» в русском языке реализуется посредством слотов: «развивать», «ухудшать», а в китайском языке: «совершенствовать что-либо», «изменять темп», «болтать», «бесполезный труд», «исправлять ошибки», «справляться с работой» и «объединить усилия». Субфрейм «качественная характеристика субъекта» одинаков как в русском языке, так и в китайском языке и реализуется через слоты: «сильный» и «безответственный».

Подводя итог, можно сказать о том, что, несмотря на общую структуру фреймов, субфреймы, отражающие культурные нюансы, демонстрируют как общие черты, так и различия. Различия в употреблении фразеологизмов о профессиях и ремеслах в русском и китайском языках связаны с культурными и историческими различиями народов. В русском языке фразеологизмы о профессиях и ремеслах часто используются для описания качества выполнения работы, моральных качеств человека в работе и его социального положения, а также для метафорического выражения общих жизненных ситуаций, используя профессиональную терминологию для придания образности и эмоциональной окраски, в то время как в китайском языке они используются для описания детальных аспектов рабочих процессов, конкретных навыков, межличностных отношений в профессиональной сфере, а также для передачи культурных ценностей, связанных с трудом, уважением к учителю и важностью самосовершенствования, часто с более выраженной привязкой к конкретной профессии и ее культурному контексту.

Список литературы

1. Алефиренко, Н.Ф. Фразеологическое значение и концепт / Н.Ф. Алефиренко // Когнитивная семантика: Материалы Второй Междунар. школы-семинара по когнитивной лингвистике. – Тамбов, 2000. – Ч. 2.
2. Баранов, А.Н. Концептуальная модель значения идиомы / А.Н. Баранов, Д.О. Добровольский // Когнитивные аспекты лексики: Немецкий язык: сб. науч. тр. – Тверь: Твер. гос. ун-т, 1991.

3. Булгакова, О.А. Специфика фреймовой организации фразеологизмов русского, китайского и телеутского языков с названиями блюд и продуктов питания / О.А. Булгакова, А.А. Кузнецова / Экология языка и коммуникативная практика. 2017. № 2. – С. 54-65.

4. Гумбольдт, В. фон. Избранные труды по языкознанию / В. фон Гумбольдт. – М.: Прогресс, 1984. – 400 с.

5. Гусельникова, О.В. Динамика фреймовой структуры фразеологизмов с семантикой количества в обыденном сознании носителей русского языка: автореф. дис. ... канд. филолог. наук: 10.02.01 / Гусельникова Олеся Валентиновна. – Барнаул, 2007. – 19 с.

6. Гусельникова, О.В. Когнитивный аспект изучения фразеологии / О.В. Гусельникова // Актуальные вопросы современной науки. – М, 2009. N 5-2. – С 155-162. Режим доступа: <http://cyberleninka.ru/article/n/kognitivnyy-aspekt-izucheniya-frazeologii>. (Дата обращения: 30.02.2025).

7. Минский, М.Л. Фреймы для представления знаний / Пер. с англ. О.Н. Гринбаума; под ред. Ф.М. Кулакова. – М.: Энергия, 1979. – 151 с.

8. Филиппенко, Т.В. Внутренняя форма идиом в когнитивной перспективе / Т.В. Филиппенко // Вестник МГУ: Лингвистика и межкультурная коммуникация. – 2001. – № 4. – Сер. 19.

© Авдеева Л.Д., 2026

УДК 811.111

**ФУНКЦИОНАЛЬНЫЕ ОСОБЕННОСТИ ЭВФЕМИЗМОВ
В АНГЛОЯЗЫЧНОМ ЮРИДИЧЕСКОМ ДИСКУРСЕ**

Колмыкова Виктория Олеговна
Арутюнян Максим Николаевич
студенты

Ветрова Валентина Николаевна
Баранова Елена Николаевна
преподаватели

АНПОО «Колледж Воронежского института
высоких технологий»

Аннотация: В статье анализируется феномен эвфемизации в юридическом дискурсе. Рассматриваются различные определения эвфемизма, а также мотивы и функции их применения в правовой сфере. Показано, что эвфемизмы служат для смягчения формулировок, маскировки определённых смыслов и соблюдения этикета в официальной коммуникации.

Ключевые слова: речь, эвфемизм, функции эвфемизмов, дискурс, юридический дискурс, англоязычный дискурс.

**FUNCTIONAL FEATURES OF EUPHEMISMS
IN ENGLISH-LANGUAGE LEGAL DISCOURSE**

Kolmykova Victoria Olegovna
Arutyunyan Maxim Nikolaevich
Vetrova Valentina Nikolaevna
Baranova Elena Nikolaevna

Abstract: The article examines the phenomenon of euphemization in legal discourse. It analyzes definitions of the euphemism, motivations for its use and its functions in the legal sphere. It is shown how euphemisms are used to soften, mask, and observe etiquette in official communication.

Key words: speech, euphemism, functions of euphemisms, discourse, legal discourse, English-language discourse.

Феномен эвфемизации относится к числу давно известных лингвистических явлений, однако интерес к нему в мировом языкознании по-прежнему остаётся довольно высоким, поскольку потребность заменить неприятное или оскорбительное слово мягким эквивалентом сохраняется во всех сферах коммуникации.

Несмотря на кажущуюся очевидность самого явления, в лингвистике до сих пор не сложилось единого, общепринятого определения эвфемизма. Рассмотрим несколько научных трактовок данного понятия.

Большой толковый словарь русского языка под редакцией С.А. Кузнецова приводит следующее определение эвфемизма: «Эвфемизм — слово или выражение, употребляемое взамен другого, которое по каким-либо причинам неудобно или нежелательно произнести (по причине его табуированности, традиционного неприменения или грубости, оскорбительности, невежливости и т. п.)» [1, с. 1513].

Англоязычные словари, например, «Кембриджский словарь» дают похожую трактовку термина «эвфемизм»: «Слово или выражение, служащее для замены неприятного или оскорбительного слова, с тем чтобы избежать его прямого употребления» [2].

Л.П. Крысин отмечает, что эвфемизм — это «способ непрямого, перифрастического и при этом смягчающего обозначения предмета, свойства или действия» [3, с. 385].

А.П.М. Тирсма применительно к правовому языку выделяет эвфемизмы как «средства замещения юридически неудобных или стигматизирующих номинаций» [4, с. 102].

Таким образом, эвфемизмы предстают не только как лексические единицы, но и как элементы более широкой речевой практики — дискурса. Под дискурсом Н.Д. Арутюнова понимает «связный текст в совокупности с экстралингвистическими, прагматическими, социокультурными, психологическими и другими факторами; текст, взятый в событийном аспекте, речь, рассматриваемая как целенаправленное социальное действие, как компонент, участвующий во взаимодействии людей и механизмах их сознания» [5].

Юридический дискурс понимается как «совокупность взаимосвязанных юридических речевых актов, производящих и обновляющих содержание действующего права на его поверхностном уровне», то есть как дискурс, в котором законодательные акты, постановления, приговоры и правовые

комментарии связаны между собой, образуя единое поле правовой коммуникации [6]. Это означает, что юридический дискурс — совокупность речевых практик, которые не только отражают, но и воспроизводят и изменяют правовой порядок.

Юридический дискурс зачастую стремится к максимальной формальности и терминологической строгости. Язык здесь представляет собой «особое сочетание, с одной стороны, глубоко архаичных черт, а с другой — современных речевых оборотов» [7, с. 15].

Исследование функций эвфемизмов в юридическом дискурсе является особенно актуальным, так как позволяет объяснить, почему в такой формальной сфере, как право, систематически используются непрямые обозначения. Это раскрывает намерения говорящего и способствует более глубокому пониманию их сущности.

Следовательно, эвфемизмы возникают под влиянием следующих мотивов:

1. Принцип вежливости и необходимость соблюдения дипломатического этикета.
2. Попытка закамуфлировать совершение неправовых и аморальных действий для избежания общественного осуждения.
3. Снятие ответственности за счёт перераспределения вины и избежание потери лица для субъекта юриспруденции (например, при обнародовании унизительных фактов: проигрыш в международных судах, аннулирование договоров).
4. Стремление скрыть остроту социальных проблем и тем самым снять общественную напряжённость [8, с. 237–242].

Среди существующих классификаций функций эвфемизмов (В.П. Москвин, Л.П. Крысин и др.) наиболее значимой для анализа юридического дискурса представляется классификация В.П. Москвина. Он выделяет шесть ключевых функций: маскировка подлинной сущности обозначаемого; замена прямых именованных из боязни обидеть окружающих (этикетные эвфемизмы); замена названий пугающих объектов; замена определений неприятных объектов; обозначение того, что считается в обществе неприличным; обозначения организаций и профессий с низким престижем [3, с. 387; 9].

На примере отобранных юридических эвфемизмов рассмотрим их использование и функции в англоязычном дискурсе на материале законодательных и судебных текстов.

Термин «*correctional institution*» (исправительное учреждение) систематически используется для обозначения мест лишения свободы вместо слов «*prison*» / «*jail*» (тюрьма).

Оригинал: The attempt to introduce into or upon the grounds of any *correctional institution* or the attempt to take or send therefrom anything whatsoever without the knowledge and consent of the warden or superintendent of such *correctional institution* is prohibited [10].

Перевод: Попытка ввести на территорию любого *исправительного учреждения* либо попытка вынести или отправить оттуда что-либо без ведома и согласия начальника или управляющего таким *исправительным учреждением* запрещены.

Аналогичную функцию выполняет термин «*capital punishment*» (высшая мера наказания), который служит смягчённым обозначением смертной казни («*death penalty*») и позволяет обсуждать данную тему в официальных контекстах.

Эвфемизм «*detain*» (задерживать) также позволяет избежать прямого обозначения и часто используется для замены «*arrest*» (арестовывать).

Оригинал: <...> this process publicizes <...> the overall challenge that we face with citizens being *detained* in China [10].

Перевод: <...> этот процесс освещает <...> общую проблему, с которой мы сталкиваемся в связи с *задержанием* граждан в Китае.

Вместо слова «*criminals*» встречаются случаи употребления «*justice-involved individuals*» (лица, вовлечённые в систему правосудия), что является примером этикетных эвфемизмов.

Оригинал: <...> including the experience of the eligible entity in providing employment and training services for *justice-involved individuals* [10].

Перевод: <...> включая опыт данной организации в оказании услуг по трудоустройству и профессиональному обучению *лицам с криминальным прошлым*.

Широко используются термины латинского происхождения: «*persona grata*», «*persona non grata*», «*mutatis mutandis*» (с соответствующими изменениями) и т. д. Они применяются для сглаживания напряжённости и поддержания тактичности [7, с. 29–31].

Оригинал: The agreed statement of facts, with the exception of the said judgment, is precisely the same *mutatis mutandis*, as in the case of Thayer v. Butler [10].

Перевод: Согласованное изложение фактов совпадает по существу (*mutatis mutandis*) с делом Thayer v. Butler.

Таким образом, на материале англоязычных законодательных и судебных текстов установлено: несмотря на строгость и формальность юридического дискурса в нём активно используются эвфемизмы. Они выполняют ряд задач: заменяют прямые или неприятные наименования; скрывают истинную суть обозначаемого; повышают статус непрестижных профессий и организаций; позволяют соблюдать этические нормы и дипломатический этикет.

Список литературы

1. Большой толковый словарь русского языка / [гл. ред. С.А. Кузнецов]. – Санкт-Петербург: Норинт; Москва: Рипол классик, 2008. – 1534 с.
2. Cambridge Dictionary // English Dictionary, Translations & Thesaurus: онлайн-словарь английского языка // URL: <https://dictionary.cambridge.org/> (дата обращения: 05.04.2026).
3. Крысин Л.П. Русское слово, своё и чужое: исследования по современному русскому языку и социолингвистике. – М.: Языки славянской культуры (ЯСК), 2004. – 889 с.
4. Tiersma P.M. Legal Language. – Chicago: University of Chicago Press, 1999. – 328 p.
5. Арутюнова Н.Д. Дискурс // Языкознание: Большой энциклопедический словарь / Гл. ред. В.Н. Ярцева. — 2-е изд. — М.: Большая Российская энциклопедия, 1998. — С. 136–137.
6. Solum L.B. Legal Theory Lexicon: Legal Theory, Jurisprudence and the Philosophy of Law // URL: <http://journaloflaw.us/5%20The%20Post/1-1/JoL1-2,%20TP1-1,%20Solum.pdf> (дата обращения: 08.04.2026).
7. Solan L.M., Ainsworth J., Shuy R.W. Speaking of Language and Law: Conversations on the Work of Peter Tiersma. Oxford University Press, 2015. – 328 p.
8. Шейгал Е.И. Семиотика политического дискурса. – М.: Гнозис, 2003. – 326 с.

9. Москвин В.П. Эвфемизмы в лексической системе современного русского языка. Изд. стереотипное. 2017. – С. 175–177.

10. U.S. Government Publishing Office. GovInfo // Официальный электронный ресурс // URL: <https://www.govinfo.gov/> (дата обращения: 10.04.2026).

© Колмыкова В.О., Арутюнян М.Н.,
Ветрова В.Н., Баранова Е.Н., 2026

**ЯЗЫКОВЫЕ И КОММУНИКАТИВНЫЕ
ОСОБЕННОСТИ ДЕЛОВОГО АНГЛИЙСКОГО
В ПРОФЕССИОНАЛЬНОЙ СРЕДЕ**

Кузьмина Арина Алексеевна

студент

Научный руководитель: **Зенина Людмила Владимировна**

к.п.н., доцент

кафедра иностранных языков № 2

Российский экономический университет им. Г.В. Плеханова

Аннотация: В статье рассматриваются грамматические, лексические и коммуникативные нормы делового английского языка, знание которых является необходимым условием международной деловой коммуникации. На основе анализа пяти источников систематизированы ключевые языковые правила, выделены регистры общения, представлены профессиональные речевые формулы для типовых ситуаций: отказ, условие, отсрочка, запрос, благодарность, извинение. Приведены отраслевые примеры (IT, финансы, логистика) и кейс исправления типичной ошибки в деловой переписке. Ко всем конструкциям дан перевод на русский язык.

Ключевые слова: деловая коммуникация, английский язык, регистры общения, контрактная лексика, речевые формулы, переговоры, деловая переписка, клише.

**LINGUISTIC AND COMMUNICATIVE FEATURES OF BUSINESS
ENGLISH IN A PROFESSIONAL ENVIRONMENT**

Kuzmina Arina Alekseevna

Scientific adviser: **Zenina Ludmila Vladimirovna**

Abstract: The article examines the grammatical, lexical and communicative norms of Business English, the knowledge of which is a necessary condition for international business communication. Based on the analysis of five sources, the key linguistic rules are systematized, registers of communication are identified, and

professional speech formulas for typical situations (refusal, condition, deferment, request, gratitude, apology) are presented. Industry-specific examples (IT, finance, logistics) and a case study demonstrating the correction of a typical error in business correspondence are provided. Russian translations are provided for all linguistic structures.

Key words: business communication, English language, registers of communication, contract lexicon, speech formulas, negotiations, business correspondence, clichés.

Актуальность. Интенсивное развитие международных деловых контактов делает английский язык основным средством профессиональной коммуникации. Умение вести эффективное деловое общение на английском языке является требованием к современному специалисту и условием успешной деятельности в деловой сфере. Деловое общение на английском имеет ряд характерных особенностей, знание которых признаётся ведущим фактором эффективной коммуникации с представителями англоязычных стран. Значительный процент международных проектов терпят неудачу не из-за языковых ограничений, а из-за непонимания делового контекста и этикета [1]. Цель работы — систематизировать языковые и коммуникативные нормы делового английского и представить профессиональные речевые формулы.

Понятие и свойства деловой коммуникации. Деловая коммуникация — это непосредственное общение партнёров, направленное на достижение результата, выгодного для обеих сторон [2, с. 89]. Её отличительная черта — регламентированность, подчинение установленным нормам и правилам. В межкультурной коммуникации к этому добавляется учёт национально-культурных особенностей адресата и знание языковых особенностей делового английского. Англо-американский стиль характеризуется прямолинейностью, ориентацией на решение задачи, пунктуальностью и предпочтением фактов эмоциям.

Регистры делового общения. Выделяются три регистра: формальный (контракты, официальные письма), полужформальный (регулярная переписка, совещания) и неформальный (внутренние чаты, общение с постоянными партнёрами) [1; 4]. Выбор неподходящего регистра воспринимается как нарушение этикета.

Языковые особенности делового английского. Десять основных особенностей [2, с. 90] можно объединить в три группы.

Грамматические требования. Использование пассивного залога («It is agreed that the delivery shall be completed by December 1st» — Согласовано, что поставка должна быть завершена к 1 декабря), полных грамматических форм («I do not» вместо «don't», «we cannot» вместо «can't») и косвенных вопросов вместо прямых («We would appreciate it if you could inform us of the delivery date» — Мы были бы признательны, если бы вы сообщили дату поставки).

Лексические требования. Денотативное значение слов (исключение метафор), активное использование терминологии («force majeure» — форс-мажор, «indemnify» — возмещать убытки, «breach of contract» — нарушение контракта) и аббревиатур. Отраслевая специфика: для IT-сферы критичны «API, SDK, Agile»; для финансов — «EBITDA, CAPEX, OPEX»; для логистики — «ETA, ETD, POD» [3; 4].

Стилистические ограничения. Отказ от фразовых глаголов («postpone» вместо «put off» — отложить, «cancel» вместо «call off» — отменить), предпочтение слов французского происхождения («request» вместо «ask» — запрашивать, «purchase» вместо «buy» — приобретать) и использование эвфемизмов («discharge» вместо «fire» — освободить от должности) [2, с. 90].

Профессиональные речевые формулы. Ниже представлены формулы для ключевых ситуаций с переводом:

- **Отказ.** «While we appreciate your offer, we are unable to accept it at this time» (Хотя мы ценим ваше предложение, мы не можем принять его в данный момент). «We regret to inform you that we cannot proceed with your suggestion» (Мы с сожалением сообщаем, что не можем продолжить работу с вашим предложением). В устных переговорах: «I'm afraid that's not acceptable» (Боюсь, это неприемлемо).

- **Условие и отсрочка.** «The agreement is subject to board approval» (Соглашение вступает в силу при условии одобрения советом директоров). «Payment will be released provided that the delivery is completed on time» (Платёж будет осуществлён при условии, что поставка выполнена вовремя). «We request a 30-day extension on the payment deadline» (Мы запрашиваем продление срока оплаты на 30 дней).

- **Запрос информации.** «I would appreciate it if you could provide me with...» (Я был бы признателен, если бы вы предоставили мне...). «We require

clarification on Clause 5.2 regarding liability» (Нам требуется разъяснение пункта 5.2 относительно ответственности). «Kindly confirm whether the price includes VAT» (Пожалуйста, подтвердите, включает ли цена НДС).

- *Благодарность.* «We appreciate your cooperation in resolving the dispute» (Мы ценим ваше сотрудничество в разрешении спора). «Thank you for extending the payment deadline» (Спасибо за продление срока оплаты). «We greatly appreciate your support and assistance» (Мы высоко ценим вашу поддержку и помощь).

- *Извинение и исправление ошибки.* Деловое извинение должно включать признание факта, причину и план действий. **Кейс:** Плохой вариант — «Sorry for the mistake» (Извините за ошибку). Хороший вариант — «We apologize for the billing error caused by a system failure. A corrected invoice is attached. Please accept our sincere apologies» (Мы приносим извинения за ошибку в счете, вызванную сбоем системы. Исправленный счет прилагается. Пожалуйста, примите наши искренние извинения) [1; 4]. Для сообщения неблагоприятных новостей: «We regret to inform you that your application has been unsuccessful» (Мы с сожалением сообщаем, что ваша заявка отклонена).

Коммуникативные форматы. В бизнес-переписке оптимальная длина письма — 50–125 слов. Структура: приветствие («Dear Mr. Smith» — Уважаемый мистер Смит), цель в первом абзаце, основное содержание, запрос действия («Could you please provide...» — Не могли бы вы предоставить...), формула прощания («Yours sincerely» — Искренне ваш) [1]. В переговорах используются техники: уточнение («If I understand you correctly...» — Если я правильно понял...), смягчение («I understand your concern, but...» — Я понимаю ваше беспокойство, но...), обобщение («To summarize our agreement...» — Резюмируя нашу договорённость...). Для выигрыша времени: «We need to consult with our legal department. May we revert by Friday?» (Нам нужно проконсультироваться с юристами. Можем ответить к пятнице?). В презентациях структура строится по правилу: «Tell them what you'll tell them, tell them, then tell them what you told them» (Скажите, о чём расскажете, расскажите, затем повторите). Связки: «Let me now turn to...» (Позвольте перейти к...), «This brings us to...» (Это подводит нас к...). Для работы с вопросами: «That's an excellent question» (Отличный вопрос), «Could you clarify what you mean by...» (Не уточните ли вы, что имеете в виду под...), «May I address it after the presentation?» (Могу я ответить после презентации?).

Заключение. Владение деловым английским языком выходит за рамки простого знания лексики и грамматики. Эффективная международная коммуникация требует понимания языковых норм, умения выбирать подходящий регистр общения и использовать профессиональные речевые формулы в зависимости от ситуации. Наиболее значимыми с точки зрения юридической точности являются полные грамматические формы, косвенные вопросы, а также корректное оформление отказа и извинения с указанием причин и дальнейших действий. Выбор между формальным, полужформальным и неформальным стилем определяется корпоративной культурой и характером отношений с партнёром. Учёт отраслевой специфики, в том числе знание профессиональных аббревиатур, также играет важную роль. Таким образом, системное овладение стратегиями деловой коммуникации на английском языке становится не дополнительным преимуществом, а необходимым условием успешной работы в глобальной бизнес-среде.

Список литературы

1. Английский язык в бизнесе: стратегии эффективной коммуникации [Электронный ресурс] // Sky.pro: сайт. – URL: <https://sky.pro/wiki/media/eng-kak-effektivno-vesti-dela-na-anglijskom-yazyke/>.
2. Дьяченко И.А. Языковые особенности деловой коммуникации в англоязычной культуре // Гуманитарный научный вестник. – 2021. – № 1. – С. 88–94. – DOI: 10.5281/zenodo.4495039. – URL: <https://naukavestnik.ru/doc/2021/01/Dyachenko.pdf>.
3. Елисейкина М.И., Колотурская А.В., Мозговая Я.В., Сметанина Н.А. Развитие навыков делового общения на английском языке = Development of communicative skills in business english: учеб.-метод. пособие / под общ. ред. Н.А. Сметаниной. – Екатеринбург: Изд-во Урал. ун-та, 2021. – 90 с. – ISBN 978-5-7996-3239-7. – URL: https://elar.urfu.ru/bitstream/10995/100363/1/978-5-7996-3239-7_2021.pdf.
4. Иностранный язык как конкурентное преимущество: говорите на языке бизнеса [Электронный ресурс] // Ведомости. – 2025. – 8 сентября. – URL: https://www.vedomosti.ru/press_releases/2025/09/08/inostrannii-yazik-kak-konkurentnoe-preimuschestvo-govorite-na-yazike-biznesa.

© Кузьмина А.А., 2026

**СЕКЦИЯ
ЮРИДИЧЕСКИЕ
НАУКИ**

**ОБЪЕКТИВНАЯ СТОРОНА ПРЕВЫШЕНИЯ ДОЛЖНОСТНЫХ
ПОЛНОМОЧИЙ (СТ. 286 УК РФ): ТЕОРЕТИЧЕСКИЕ АСПЕКТЫ
И ВОПРОСЫ СУДЕБНОЙ ПРАКТИКИ**

Немченко Артем Александрович

магистрант

Научный руководитель: **Достовалов Сергей Александрович**

к.ю.н., доцент

Автономная некоммерческая образовательная организация
высшего образования Центросоюза Российской Федерации
«Сибирский университет потребительской кооперации»

Аннотация: В статье проводится системный анализ элементов объективной стороны состава преступления, предусмотренного ст. 286 УК РФ. Автор исследует формы совершения деяния, критерии «явности» выхода за пределы полномочий и проблему оценки существенности наступивших последствий. Особое внимание уделено верификации теоретических положений через призму актуальной судебной практики Верховного Суда РФ и судов общей юрисдикции.

Ключевые слова: превышение должностных полномочий, объективная сторона, материальный состав, существенное нарушение прав, судебная практика, квалификация преступлений.

**OBJECTIVE SIDE OF ABUSE OF POWER (ARTICLE 286
OF THE CRIMINAL CODE OF THE RUSSIAN FEDERATION):
THEORETICAL ASPECTS AND ISSUES OF JUDICIAL PRACTICE**

Nemchenko Artem Aleksandrovich

Scientific adviser: **Dostovalov Sergey Aleksandrovich**

Abstract: The article provides a systematic analysis of the elements of the objective side of the crime provided for in Article 286 of the Criminal Code of the Russian Federation. The author explores the forms of committing the act, the criteria for the "obviousness" of exceeding the limits of authority, and the problem

of assessing the significance of the consequences that have occurred. Special attention is paid to the verification of theoretical provisions through the prism of the current judicial practice of the Supreme Court of the Russian Federation and courts of general jurisdiction.

Key words: Abuse of power (exceeding official authority), objective side, material composition, substantial violation of rights, judicial practice, qualification of crimes.

Введение

Актуальность темы исследования обусловлена необходимостью обеспечения законности в деятельности государственного аппарата. Статья 286 Уголовного кодекса Российской Федерации (далее — УК РФ) выступает важным инструментом защиты интересов личности, общества и государства от неправомερных действий должностных лиц. Однако бланкетный характер диспозиции и наличие оценочных категорий в тексте закона создают определенные трудности при квалификации деяний и их отграничении от дисциплинарных проступков.

1. Юридическая характеристика деяния как элемента объективной стороны

Объективная сторона преступления, предусмотренного ст. 286 УК РФ, заключается в совершении должностным лицом действий, явно выходящих за пределы его полномочий. В отличие от злоупотребления должностными полномочиями (ст. 285 УК РФ), где субъект действует в рамках своей компетенции, но вопреки интересам службы, при превышении полномочий лицо изначально совершает действия, на которые оно не имеет права ни при каких обстоятельствах, либо которые относятся к полномочиям иного лица.

Законодатель подчеркивает признак «**явности**». Согласно сложившейся доктрине, это означает очевидность нарушения, как для самого виновного, так и для окружающих. В судебной практике данный признак подтверждается ссылками на конкретные нормативные правовые акты (федеральные законы, должностные регламенты, инструкции). Как указывает Пленум Верховного Суда РФ в Постановлении от 16.10.2009 № 19, отсутствие в обвинительном заключении и приговоре указания на конкретные нормы, которые были нарушены, является основанием для отмены судебного решения.

Исходя из анализа правоприменительной практики, можно выделить следующие формы превышения полномочий:

1. **Присвоение полномочий иного должностного лица.** Например, совершение действий, относящихся к компетенции вышестоящего руководителя.

2. **Совершение действий при отсутствии обязательных условий.** Примером служит **Определение Судебной коллегии по уголовным делам Верховного Суда Российской Федерации от 28.09.2023 N 41-УД23-20-К4**, где было признано превышением полномочий применение сотрудником полиции физической силы в отношении лица, не оказывавшего сопротивления и не совершавшего активных противоправных действий.

3. **Единоличное принятие решений**, которые должны приниматься исключительно коллегиально.

4. **Совершение действий, которые запрещены законом для любого субъекта.** Сюда относятся пытки, насилие и иные грубые нарушения конституционных прав.

2. Последствия и причинно-следственная связь в составе ст. 286 УК РФ

Поскольку состав превышения должностных полномочий по своей законодательной конструкции является материальным, преступление признается оконченным в момент наступления общественно опасных последствий. Согласно диспозиции ч. 1 ст. 286 УК РФ (в контексте п. «е» ч. 3 ст. 286 УК РФ, вменяемой в рассматриваемом деле), такие последствия выражаются в «**существенном нарушении охраняемых законом интересов общества или государства**».

Категория «существенности» в данном случае носит характер подрыва основ государственного управления и нарушения установленного законом порядка оборота вещественных доказательств.

Иллюстрацией практического применения данных критериев служит Приговор Ленинского районного суда г. Новосибирска от 22 сентября 2025 года по делу № 1-370/2025. Судом было установлено, что начальник отдела Сибирской оперативной таможни (СОТ), достоверно зная о решении суда о необходимости передачи вещественных доказательств в Росимущество для уничтожения, совершил действия, явно выходящие за пределы его полномочий.

Существенность нарушения интересов общества и государства в данном деле выразилась в:

- Нарушении установленного порядка исполнения судебных актов: вопреки решению суда об уничтожении имущества, должностное лицо организовало его незаконный вывоз для последующей реализации.
- Дискредитации органов таможенного контроля: совершение преступления из корыстной заинтересованности высокопоставленным сотрудником таможни подрывает авторитет государственной службы.
- Незаконном обороте имущества: передача вещественных доказательств гражданским лицам для продажи под видом «вывоза мусора» создает угрозу экономической безопасности и правопорядку.

Особое место в объективной стороне занимает установление причинно-следственной связи. Для квалификации по ст. 286 УК РФ необходимо доказать, что негативные последствия (в данном случае — изъятие имущества из государственного владения) наступили непосредственно в результате действий субъекта. В рассматриваемом деле именно незаконное распоряжение начальника отдела о допуске транспорта на склад под ложным предлогом и фактическая передача товаров сообщнику стали прямой причиной нарушения интересов государства. Причинная связь носит закономерный характер: без использования служебного положения и отдачи незаконных команд подчиненным, вывоз и последующая реализация вещественных доказательств были бы невозможны.

3. Вопросы совершенствования квалификации

Анализ судебной практики показывает, что основной массив ошибок связан с неверным отграничением преступного превышения от дисциплинарных деликтов. Для минимизации субъективизма правоприменителю необходимо избегать общих фраз и детализировать, в чем именно выразилась дезорганизация работы органа власти.

Использование в ряде юридических публикаций терминов «бюрократическое выживание» или ссылок на медийные расследования не способствует научной точности. Академический подход требует опоры на статистические данные Судебного департамента при Верховном Суде РФ и анализ вступивших в силу приговоров. Например, согласно данным судебной статистики за 2023 год, наблюдается сохранение стабильно высокой доли обвинительных приговоров по ч. 3 ст. 286 УК РФ (превышение с

применением насилия или оружия), что подтверждает приоритет защиты личности в уголовной политике.

Заключение

Объективная сторона превышения должностных полномочий представляет собой сложную юридическую конструкцию, включающую активное противоправное действие, материальные последствия и причинную связь. Бланкетная природа статьи обязывает следствие и суд проводить глубокий анализ не только уголовного, но и отраслевого (административного, трудового) законодательства. Дальнейшее уточнение критериев «существенности» вреда на уровне Постановлений Пленума Верховного Суда РФ позволит обеспечить единство судебной практики и стабильность правопорядка.

Список литературы

1. Уголовный кодекс Российской Федерации от 13.06.1996 № 63-ФЗ (ред. от 09.04.2026) // Собрание законодательства РФ. – 1996. – № 25. – Ст. 2954.
2. Постановление Пленума Верховного Суда РФ от 16.10.2009 № 19 «О судебной практике по делам о злоупотреблении должностными полномочиями и о превышении должностных полномочий» // Российская газета. – 2009. – № 207.
3. Гафурова Э.Р. Преступления против государственной власти, интересов государственной службы и службы в органах местного самоуправления. - Ижевск: «Удмуртский университет», 2022. – 104 с.
4. Яни, П.С. Курс избранных лекций. В 2 т. Т. 2. Проблемы квалификации должностных преступлений / П.С. Яни. — Москва : Юрайт, 2024. — 380 с.
5. Определение Судебной коллегии по уголовным делам Верховного Суда Российской Федерации от 28.09.2023 N 41-УД23-20-К4 – Доступ из справ.-правовой системы «КонсультантПлюс».
6. Приговор № 1-370/2025 от 22 сентября 2025 г. по делу № 1-370/2025 // URL: <https://clc.li/SffCk> (дата обращения: 21.04.2026).

7. Данные судебной статистики Судебного департамента при Верховном Суде РФ за 2023 год. Сводные статистические сведения о состоянии судимости в России. – URL: <https://www.vsrif.ru/documents/statistics/?year=2023> (дата обращения: 21.04.2026).

8. Шнитенков, А.В. Ответственность за преступления против государственной власти и интересов государственной службы: монография / А.В. Шнитенков. – Оренбург: Издательский центр ОГАУ, 2023. – 188 с.

© Немченко А.А., 2026

**СИСТЕМА СОЦИАЛЬНЫХ ГАРАНТИЙ СОТРУДНИКОВ
ПРАВООХРАНИТЕЛЬНЫХ ОРГАНОВ В РАМКАХ
ГОСУДАРСТВЕННОЙ ЗАЩИТЫ**

Палинова Наталья Владимировна

студент

Дальневосточный институт (филиал)
ФГБОУ ВО «Всероссийский государственный
университет юстиции (РПА Минюста России)»

Аннотация: Статья посвящена рассмотрению системы социальных гарантий сотрудников правоохранительных органов как неотъемлемого элемента государственной защиты. Автор анализирует некоторые вопросы денежного содержания, страхования, жилищного и медицинского обеспечения сотрудников правоохранительных органов. Предлагаются направления совершенствования законодательства для повышения эффективности механизма государственной защиты в сфере социальных гарантий.

Ключевые слова: государственная защита, правоохранительные органы, социальные гарантии, страхование, денежное содержание.

**SYSTEM OF SOCIAL GUARANTEES FOR LAW ENFORCEMENT
OFFICERS AS PART OF STATE PROTECTION**

Palinova Natalia Vladimirovna

Abstract: The article examines the system of social guarantees for law enforcement officers as an integral part of state protection. The author analyzes certain issues related to the salaries, insurance, housing, and medical care of law enforcement officers. The article proposes ways to improve legislation in order to enhance the effectiveness of the state protection mechanism in the field of social guarantees.

Key words: state protection, law enforcement agencies, social guarantees, insurance, and salaries.

Проблема социального обеспечения сотрудников правоохранительных органов долгое время находится в поле зрения ученых. Несмотря на развитую нормативную правовую базу, в правоприменительной практике сотрудники правоохранительных органов сталкиваются с рядом проблем, снижающих эффективность данных гарантий.

Деятельность сотрудников правоохранительных органов сопряжена с повышенными рисками для жизни и здоровья. В связи с этим государство берет на себя обязательство не только обеспечивать физическую безопасность сотрудников (личная охрана, выдача спецсредств), но и гарантировать их социально-правовую защищенность. Система социальных гарантий в данном контексте выступает компенсаторным механизмом за повышенную нагрузку и риск, являясь важнейшей составляющей института государственной защиты

Согласно Конституции – Российская Федерация является социальным государством, политика которого направлена на создание условий, обеспечивающих достойную жизнь и свободное развитие человека. Эти конституционные положения напрямую определяют подходы к социальной защите сотрудников правоохранительных органов.

Как отмечают ученые, занимающиеся исследованием вопросов предоставления гарантий в государстве, социальные гарантии отличаются универсальностью: они предоставляются либо всем членам общества, либо определенным социальным группам [3, с. 56].

Уровень социальной защищённости личного состава Министерства внутренних дел России является индикатором эффективности государственной социальной политики в правоохранительной сфере. Законодательство закрепляет комплекс льгот и компенсаций, формирующих правовую основу государственных гарантий. Профессиональная деятельность сотрудников сопряжена с повышенным риском для жизни и здоровья, они регулярно становятся объектами противоправных посягательств. В этой связи социальная защита предполагает создание условий для безопасной, стабильной и результативной службы.

Согласно федеральному законодательству основные виды гарантий можно сгруппировать на четыре основные группы: 1) материальное обеспечение сотрудников (денежное содержание, вещевое и продовольственное снабжение, доплаты и компенсации); 2) медицинское и санаторно-

курортное обслуживание; 3) государственное страхование; 4) пенсионное обеспечение [2].

Таким образом, социальная защита сотрудников органов внутренних дел представляет собой систему государственных гарантий, льгот и компенсаций, дополняемую внесударственной поддержкой. Она учитывает особый конституционно-правовой статус правоохранителей и призвана компенсировать профессиональные риски, жёсткие ограничения в правах и свободах, обеспечивая социальную безопасность как в период службы, так и после её прекращения.

Несмотря на то, что система законодательного регулирования в данной сфере правоотношений сложилась и активно применяется на практике, анализ судебной статистики говорит нам о существовании ряда проблем.

Во-первых, сотрудники могут столкнуться с затруднением признания увечий «полученных при исполнении служебных обязанностей». Существующий порядок военно-врачебной экспертизы зачастую бюрократизирован. Сотрудникам приходится доказывать связь заболевания или травмы со службой в судебном порядке, что затягивает процесс получения страховой выплаты. Например, травмы, полученные по пути на службу или во время нахождения в распоряжении, не всегда признаются страховыми случаями, хотя риск обусловлен статусом сотрудника.

Во-вторых, отмечают недостаточный размер страховых выплат и пособий. Так, например, суммы единовременных пособий при получении тяжелой травмы или гибели сотрудника не всегда соответствуют уровню инфляции и реальным потребностям семьи погибшего кормильца, что, несомненно, ведет к снижению восприятия эффективности государственной защиты.

В-третьих, проблема с реальным получением единовременной социальной выплаты для приобретения жилья нуждающимися сотрудниками, которые годами могут числиться в очереди, при этом, постоянно обновлять свои данные о состоянии жилищных условий. Размеры выплат не всегда покрывают рыночную стоимость жилья в крупных регионах, что создает социальную напряженность и влияет на текучесть кадров.

В-четвертых, отсутствие комплексной психологической реабилитации. Государственная защита должна включать не только материальную

компенсацию, но и восстановление психического здоровья после участия в боевых действиях, контртеррористических операциях или работы с тяжкими преступлениями. На данный момент эта сфера развита слабо.

Учитывая изложенное, для повышения эффективности государственной защиты через механизм социальных гарантий для сотрудников правоохранительных органов можно попытаться сформулировать несколько предложений теоритического и практического характера.

В целях упрощения процедуры страхования целесообразно внедрить принцип презумпции страхового случая при получении сотрудником вреда здоровью в период службы, переложив бремя доказывания обратного на страховую организацию или ведомство.

Также необходимо закрепить на законодательном уровне обязательную ежегодную индексацию размеров страховых сумм и единовременных пособий в соответствии с уровнем инфляции, а не только при изменении окладов денежного содержания.

Давно назрела необходимость расширения сферы действия жилищных программ для сотрудников органов внутренних дел. Следует рассмотреть возможность введения льготной ипотеки со ставкой, субсидируемой государством, как альтернативы ожиданию очереди на ЕСВ.

Таким образом, система социальных гарантий сотрудников правоохранительных органов является фундаментальной частью государственной защиты. Она направлена не только на компенсацию ущерба, но и на профилактику правонарушений против сотрудников, повышая их статус и защищенность.

Выявленные проблемы, такие как сложность получения страховых выплат и недостаточность жилищного обеспечения, требуют законодательного вмешательства. Совершенствование механизма социальных гарантий позволит повысить уровень доверия сотрудников к государству, обеспечит стабильность кадрового состава и, как следствие, повысит эффективность борьбы с преступностью. Государственная защита должна быть комплексной, объединяя меры физической безопасности и надежную социальную поддержку.

Список литературы

1. Конституция Российской Федерации (принята всенародным голосованием 12.12.1993).
2. Федеральный закон от 19.07.2011 № 247-ФЗ (ред. от 15.12.2025) «О социальных гарантиях сотрудникам органов внутренних дел Российской Федерации и внесении изменений в отдельные законодательные акты Российской Федерации». Доступ из справ.-правовой системы «Консультант Плюс».
3. Бурджалов Ф.Э. Современная социальная политика: между планом и рынком: Учеб. пособие. Москва, 1996. – 265 с.

© Палинова Н.В., 2026

**ПРАВО НА САМООПРЕДЕЛЕНИЕ НАРОДОВ:
СОДЕРЖАНИЕ, ПРЕДЕЛЫ И ТОЛКОВАНИЕ
В НАЦИОНАЛЬНОМ И МЕЖДУНАРОДНОМ ПРАВЕ**

**Савкова Ксения Андреевна
Дворцова Екатерина Евгеньевна**
студенты

Научный руководитель: **Письменов Владимир Николаевич**
к.и.н., доцент
ФГБОУ ВО «Юго-Западный государственный университет»

Аннотация: В статье рассматривается право на самоопределение народов как комплексная категория конституционного и международного права. Анализируются исторические предпосылки формирования данного права, его нормативное закрепление в международных документах, а также особенности толкования и реализации в конституционных системах зарубежных государств. Особое внимание уделяется дифференциации внутреннего и внешнего самоопределения, пределам реализации данного права в контексте принципа территориальной целостности государств, а также сравнительному анализу конституционных механизмов учёта интересов этнокультурных сообществ.

Ключевые слова: право на самоопределение, народ, суверенитет, территориальная целостность, международное право, конституционное право.

**THE RIGHT TO SELF-DETERMINATION OF PEOPLES:
CONTENT, LIMITS, AND INTERPRETATION
IN NATIONAL AND INTERNATIONAL LAW**

**Savkova Ksenia Andreevna
Dvortsova Ekaterina Evgenievna**
Scientific adviser: **Pismenov Vladimir Nikolaevich**

Abstract: This article examines the right to self-determination of peoples as a complex category of constitutional and international law. It analyzes the historical preconditions for the formation of this right, its normative codification in international documents, and the specifics of its interpretation and implementation in the constitutional systems of foreign states. Particular attention is paid to the differentiation between internal and external self-determination, the limits of this right's implementation in the context of the principle of territorial integrity of states, and a comparative analysis of constitutional mechanisms for taking into account the interests of ethnocultural communities.

Key words: right to self-determination, people, sovereignty, territorial integrity, international law, constitutional law.

В условиях глобализации и усиления миграционных процессов вопросы идентичности, культурной самобытности и политического представительства различных этнических групп приобретают особое значение для конституционного регулирования в зарубежных странах. При этом право на самоопределение, будучи закреплённым в качестве императивной нормы международного права, сталкивается с необходимостью адаптации к национальным правовым системам, где приоритет отдаётся принципу территориальной целостности и единства государственного пространства. Данная коллизия порождает множество правовых казусов, разрешение которых требует глубокого доктринального анализа и учёта сравнительного конституционного опыта.

После мировых войн мировым сообществом была выработана целая группа гуманитарных прав (право на жизнь, на личную неприкосновенность, свободу совести, презумпцию невиновности и пр.), которые сегодня составляют ядро международного права и с которыми должны считаться все государства мира [1]. Признание человека высшей ценностью способствовало развитию идеи равенства всех людей, а за ним и равенства среди народов. Однако исторические корни права на самоопределение уходят значительно глубже, в эпоху Просвещения и становления современных национальных государств.

Первыми, кто использовали в своих документах право на самоопределение как повод для установления независимости, были американцы. В Декларации независимости США 1776 года было провозглашено отделение

от Великобритании ее 13 североамериканских колоний, и закреплено право народа на восстание и свержение деспотического правительства. Так народ перестал быть простым придатком земли, превратившись в политическую силу [2]. Этот прецедент оказал существенное влияние на последующие революционные движения в Европе и Латинской Америке, где идеи народного суверенитета стали идеологическим обоснованием создания новых государств. В XIX веке право на самоопределение получило дальнейшее развитие в рамках национально-освободительных движений в Италии, Германии, на Балканах, где формирование национальных государств рассматривалось как естественное следствие права наций на свободное развитие.

Исходным нормативным основанием права на самоопределение выступает Устав ООН 1945 года, в статьях 1 и 55 которого закреплено принцип равноправия и самоопределения народов как основа развития дружественных отношений между государствами [3]. Однако именно в Международных пактах о правах человека 1966 года — как о гражданских и политических, так и об экономических, социальных и культурных правах — право на самоопределение получило своё первое развёрнутое легальное определение: «Все народы имеют право на самоопределение. В силу этого права они свободно устанавливают свой политический статус и свободно обеспечивают своё экономическое, социальное и культурное развитие» [4]. Данное положение, воспроизведённое в идентичной формулировке в обоих пактах, подчёркивает универсальный характер права и его двойственную природу: оно одновременно является коллективным правом народа и императивной нормой международного права.

Последующее развитие данной нормы нашло отражение в Декларации о принципах международного права 1970 года, где было уточнено, что реализация права на самоопределение не должна вести к нарушению территориальной целостности государств, действующих в соответствии с принципом равноправия и самоопределения народов и имеющих правительство, представляющее весь народ, принадлежащий к данной территории. Это положение стало ключевым для понимания пределов самоопределения в постколониальную эпоху.

Содержание права на самоопределение в современной доктрине традиционно дифференцируется на внутреннее и внешнее самоопределение.

Внутреннее самоопределение предполагает право народа на демократическое участие в управлении государством, на культурную автономию, на защиту своего языка и идентичности в рамках существующих государственных границ. Данный аспект права находит своё отражение в конституциях многих зарубежных государств: например, в Испании, где автономные сообщества обладают широкими полномочиями в сфере образования, культуры и местного самоуправления; в Канаде, где признаны особые права франкоязычного населения Квебека и коренных народов; в Великобритании, где система деволюции предоставила Шотландии, Уэльсу и Северной Ирландии собственные законодательные органы.

Внешнее самоопределение, напротив, связано с возможностью изменения государственно-территориального статуса — вплоть до создания самостоятельного государства. Однако международная практика показывает, что реализация внешнего самоопределения допускается преимущественно в контексте деколонизации или в исключительных ситуациях, когда народ подвергается систематическим нарушениям фундаментальных прав и лишён возможности реализовать внутреннее самоопределение. Примеры Косово, Южного Судана или референдума в Шотландии 2014 года демонстрируют, что даже при наличии демократических процедур вопрос о признании нового государства остаётся предметом политического, а не исключительно правового решения международного сообщества.

Таким образом, право на самоопределение народов представляет собой сложную, многоуровневую категорию, содержание которой эволюционирует под влиянием как международно-правовых стандартов, так и национальных конституционных традиций. Его реализация возможна лишь в строгом соответствии с принципами территориальной целостности, верховенства права и уважения прав человека. Современные конституционные системы, как правило, не предусматривают механизмов одностороннего отделения, однако создают институциональные каналы для учёта интересов этнокультурных сообществ через формы автономии, культурного самоуправления и участия в принятии решений.

В федеративных государствах, таких как Германия, Австрия, Бельгия, США, право на самоопределение реализуется через распределение компетенции между центром и субъектами федерации, что позволяет сочетать единство государства с учётом региональной специфики. В унитарных

государствах, например, во Франции или Японии, акцент делается на защите культурных прав меньшинств при сохранении централизованной системы управления. При этом конституционные суды зарубежных стран играют важную роль в толковании пределов самоопределения: так, Конституционный суд Канады в консультативном заключении по вопросу о сецессии Квебека 1998 года указал, что одностороннее отделение возможно лишь в случае фундаментального нарушения прав народа, а сам процесс должен осуществляться в рамках конституционной процедуры и при участии всех заинтересованных сторон.

В заключение следует отметить, что право на самоопределение народов, несмотря на свою нормативную устойчивость в международном праве, остаётся категорией, требующей гибкого и контекстуального подхода в национальном конституционном регулировании. Его содержание не сводится исключительно к возможности создания независимого государства, а охватывает широкий спектр механизмов участия народов в политической, экономической и культурной жизни. Пределы реализации данного права определяются необходимостью соблюдения территориальной целостности, защиты прав человека и поддержания международного правопорядка. Опыт зарубежных стран показывает, что наиболее устойчивыми являются те конституционные системы, которые способны сочетать принципы единства государства с признанием многообразия его населения, обеспечивая правовые каналы для выражения коллективной идентичности без угрозы распада государственности. Дальнейшее развитие доктрины права на самоопределение, по всей видимости, будет связано с поиском новых форм конституционного компромисса в условиях растущей мобильности населения, усиления транснациональных идентичностей и вызовов глобальной безопасности.

Список литературы

1. Письменов, В.Н. Право народов на самоопределение в системе национального и международного права / В.Н. Письменов, Е.С. Люборец // Эволюция государства и права: история и современность: Сборник научных статей II Международной научно-практической конференции, посвященной 25-летию юридического факультета Юго-Западного государственного

университета, Курск, 25–27 мая 2017 года / Ответственный редактор С.Г. Емельянов. Том Часть 2. – Курск: Закрытое акционерное общество "Университетская книга", 2017. – С. 93-97. – EDN ZEAJQF.

2. Смолова Е.С. Право народов на самоопределение [Электронный ресурс]/ Е.С. Смолова // Молодой ученый. № 7, 2015. - С. 598-605.

3. Устав Организации Объединённых Наций (принят 26 июня 1945 г.) // Действующее международное право. Т. 1. — М.: Московский независимый институт международного права, 1996. — С. 35–72.

4. Международный пакт о гражданских и политических правах; Международный пакт об экономических, социальных и культурных правах (приняты резолюцией 2200 А (XXI) ГА ООН 16 декабря 1966 г.) // Ведомости Верховного Совета СССР. — 1976. — № 17. — Ст. 291.

© Савкова К.А., Дворцова Е.Е., 2026

**СЕКЦИЯ
ПСИХОЛОГИЧЕСКИЕ
НАУКИ**

**ВЛИЯНИЕ ЦЕННОСТНО-СМЫСЛОВЫХ ОРИЕНТАЦИЙ
И ВОВЛЕЧЁННОСТИ В РЕКЛАМНЫЕ КОММУНИКАЦИИ
НА ПОТРЕБИТЕЛЬСКОЕ ПОВЕДЕНИЕ В СФЕРЕ
ТАНЦЕВАЛЬНЫХ УСЛУГ**

Лебедева Наталья Васильевна

д.п.н., доцент,
профессор кафедры политического анализа
и социально-психологических процессов

Тухбатов Ильяс Наильевич

студент

Высшая школа социально-гуманитарных наук
РЭУ им. Г.В. Плеханова

Аннотация: В статье рассматриваются ценностно-смысловые ориентации и вовлечённость в рекламные коммуникации как психологические факторы потребительского поведения в сфере танцевальных услуг. Раскрыта роль ценностей в интерпретации рекламного сообщения, показано значение личностной релевантности и глубины переработки рекламы. Обосновано, что намерение воспользоваться услугами танцевальной студии зависит не только от характеристик предложения, но и от совпадения рекламно транслируемых смыслов с внутренними ориентирами личности.

Ключевые слова: ценностно-смысловые ориентации; вовлечённость; рекламные коммуникации; потребительское поведение; танцевальные услуги; танцевальные студии; поведенческое намерение.

**THE INFLUENCE OF VALUE-SEMANTIC ORIENTATIONS
AND INVOLVEMENT IN ADVERTISING COMMUNICATIONS
ON CONSUMER BEHAVIOR IN THE FIELD
OF DANCE SERVICES**

Lebedeva Natalia Vasilyevna

Tukhbatov Ilias Nailevich

Abstract: The article examines value-semantic orientations and involvement in advertising communications as psychological factors of consumer behavior in the field of dance services. The role of values in the interpretation of advertising messages is revealed, and the importance of personal relevance and message processing depth is shown. It is argued that the intention to use dance studio services depends not only on the characteristics of the offer but also on the correspondence between advertising meanings and the consumer's internal value system.

Key words: value-semantic orientations; involvement; advertising communications; consumer behavior; dance services; dance studios; behavioral intention.

Актуальность проблемы

Потребительское поведение в сфере услуг нельзя свести к рациональному сравнению цены и набора характеристик. Особенно это заметно в тех областях, где услуга тесно связана с переживанием, телесным опытом, самоощущением и социальным взаимодействием. Именно к таким областям относится деятельность танцевальных студий. Потенциальный клиент выбирает не только расписание, локацию и стоимость занятия, но и атмосферу пространства, образ преподавателя, формат коммуникации, предполагаемое сообщество и те личностные изменения, которые он связывает с посещением студии. Поэтому рекламное воздействие в данной сфере должно рассматриваться как более сложный психологический процесс, чем простое информирование о наличии услуги [11, с. 24-31; 12, с. 37-44].

Ценностно-смысловые ориентации как основание выбора

В психологической литературе ценности понимаются как устойчивые представления личности о предпочтительных целях и способах действия, задающие направленность поведения. В работах А.Н. Леонтьева и Д.А. Леонтьева подчёркивается, что действия человека опосредуются не только внешними стимулами, но и системой личностных смыслов, через которые субъект соотносит ситуацию со своими мотивами и жизненными ориентирами [1, с. 190-193; 2, с. 215-218]. Сходная идея присутствует в концепциях М. Рокича и Ш. Шварца, где ценности рассматриваются как устойчивые основания выбора, позволяющие объяснить, почему разные люди по-разному оценивают одни и те же объекты и жизненные возможности [3, с. 5-7; 4, с. 3-6].

Для анализа танцевальных услуг это особенно важно, поскольку само решение записаться в студию нередко связано с образом желаемого «Я». Для одного человека танец связан с самовыражением и свободой, для другого — с развитием, дисциплиной и достижением, для третьего — с поддержкой, принадлежностью и эмоциональным восстановлением. Следовательно, танцевальная студия воспринимается не только как место оказания услуги, но и как пространство реализации определённых ценностей. Исследование Д. Винсона, Дж. Скотта и Л. Ламонта показывает, что личные ценности могут рассматриваться как более глубокий уровень регуляции потребительского выбора, чем ситуативные предпочтения и поверхностные установки [5, с. 44-46].

Вовлечённость в рекламные коммуникации

Вторым значимым фактором выступает вовлечённость в рекламную коммуникацию. В работах Дж. Заичковски вовлечённость определяется как степень личной значимости объекта или сообщения для субъекта [6, с. 341-343]. Это означает, что одна и та же реклама будет восприниматься по-разному в зависимости от того, насколько затронутая тема входит в пространство актуальных интересов, потребностей и смыслов человека. Высокая вовлечённость усиливает внимание к содержанию сообщения, способствует более глубокому его осмыслению и повышает вероятность формирования устойчивого отношения к рекламируемой услуге.

Данная позиция согласуется с моделью вероятности переработки информации Р. Петти и Дж. Качиоппо, согласно которой при высокой вовлечённости адресат опирается преимущественно на содержательные аргументы, а при низкой — на периферические признаки, такие как визуальная привлекательность, тон сообщения или образ коммуникатора [7, с. 3-5]. Р. Селси и Дж. Олсон уточняют, что вовлечённость влияет не только на итоговую оценку рекламы, но и на сами процессы внимания и понимания: человек замечает больше деталей, активнее соотносит сообщение с собственным опытом и глубже перерабатывает его содержание [8, с. 210-212].

Специфика рекламных коммуникаций танцевальных студий

Для сферы танцевальных услуг важна не только информативная, но и впечатлительная составляющая рекламной коммуникации. Б. Шмитт показывает, что современное потребление всё чаще строится вокруг

переживаемого опыта, включающего сенсорные, эмоциональные, поведенческие и социальные компоненты [9, с. 53-61]. В рекламе танцевальной студии это проявляется особенно ярко: ещё до посещения занятия потенциальный клиент сталкивается с визуальным стилем пространства, пластикой преподавателя, музыкальным фоном, реакциями группы, особенностями подачи текста. Все эти элементы образуют предварительную «примерку» услуги и позволяют человеку соотнести увиденное с собственными ожиданиями.

Символический аспект такого выбора раскрывается в работе Р. Белка о расширенном Я. Автор показывает, что объекты потребления нередко включаются в структуру идентичности личности и используются для выражения того, кем человек является или хотел бы стать [10, с. 139-142]. В этом смысле запись в танцевальную студию может быть понята как действие, поддерживающее определённый образ себя: активного, эстетически чувствительного, уверенного, свободного или социально включённого человека. Поэтому реклама танцевальных услуг воздействует не только на информированность, но и на процессы идентификационного выбора.

Связь ценностей, вовлечённости и поведенческого намерения

На теоретическом уровне влияние рассматриваемых факторов можно представить как последовательную цепочку. Сначала человек воспринимает рекламное сообщение и интерпретирует его через собственную систему ценностей. Затем, при наличии смыслового совпадения, возникает личностная релевантность, повышающая вовлечённость в коммуникацию. На следующем этапе более глубокая переработка сообщения способствует формированию благоприятного отношения к услуге и снижает неопределённость выбора. В результате положительное отношение может перейти в намерение записаться на пробное занятие, подписаться на аккаунт студии или продолжить поиск информации о ней [5, с. 44-46; 6, с. 341-343; 7, с. 3-5].

Для сервисной сферы в целом подобная логика подтверждается исследованиями, показывающими, что восприятие качества и готовность к обращению зависят не только от свойств предложения, но и от субъективной интерпретации будущего опыта [11, с. 24-31; 12, с. 37-44]. В случае танцевальных студий это означает, что рекламная коммуникация будет более эффективной тогда, когда она не ограничивается перечислением преимуществ, а создаёт смысловой мост между образом студии и

внутренними стремлениями аудитории. Реклама, обращённая к самовыражению, уверенности, телесной свободе, развитию или принадлежности, будет иметь различную силу в зависимости от того, насколько данные темы значимы для конкретного потребителя.

Не менее значимым является и вопрос коммуникативной формы. Для вовлечения аудитории важно, чтобы реклама не просто описывала будущую услугу, а позволяла адресату мысленно включиться в неё ещё до первого посещения. Это объясняет высокую эффективность видеоконтента, сторителлинга, отзывов участников и визуальных образов, которые делают рекламируемый опыт более конкретным и переживаемым. Однако без смыслового совпадения даже эмоционально выразительная реклама может остаться поверхностной. Следовательно, наибольший эффект возникает там, где визуально и эмоционально насыщенная подача соединяется с ценностной релевантностью сообщения. Именно такое сочетание способно переводить интерес к рекламе в готовность к реальному действию.

С практико-ориентированной точки зрения рассмотренная модель позволяет иначе подойти к проектированию рекламных сообщений в сфере танцевальных услуг. Если ценности выступают основанием интерпретации рекламы, то ключевой задачей становится не столько демонстрация универсальных преимуществ студии, сколько конструирование сообщений, адресованных разным ценностным сегментам аудитории. Для одной группы более действенными окажутся акценты на свободе, творчестве и самовыражении, для другой — на телесной дисциплине, устойчивом прогрессе и достижении результата, для третьей — на поддерживающем сообществе, принятии и эмоциональном комфорте. В этой логике рекламная коммуникация выступает не как нейтральная передача информации, а как форма символического приглашения в определённый стиль жизни.

Теоретические импликации для продвижения танцевальных студий

Выводы

Таким образом, потребительское поведение в сфере танцевальных услуг определяется не только внешними характеристиками предложения, но и глубинными психологическими регуляторами. Ценностно-смысловые ориентации задают внутреннюю систему координат, в рамках которой человек оценивает рекламное сообщение и саму услугу. Вовлечённость в рекламные коммуникации выступает механизмом, который переводит

внешнее сообщение в плоскость субъективно значимого опыта и тем самым усиливает вероятность поведенческого отклика. Следовательно, эффективность продвижения танцевальных студий связана с тем, насколько реклама способна апеллировать к значимым для аудитории ценностям и превращать восприятие услуги в личностно релевантный сценарий будущего действия.

Для практики это означает необходимость более тонкой сегментации аудитории не только по социально-демографическим признакам, но и по доминирующим ценностным ориентирам. В научном плане такая постановка вопроса позволяет рассматривать рекламную коммуникацию не как внешний стимул сам по себе, а как фактор, включённый в сложную систему смысловой регуляции выбора. Именно это делает тему влияния ценностно-смысловых ориентаций и вовлечённости в рекламные коммуникации перспективной для дальнейших теоретических и эмпирических исследований в области психологии потребления и психологии рекламы.

Список литературы

1. Леонтьев А.Н. Деятельность. Сознание. Личность. М.: Смысл, 2004. 352 с.
2. Леонтьев Д.А. Психология смысла: природа, строение и динамика смысловой реальности. 2-е изд. М.: Смысл, 2003. 487 с.
3. Rokeach M. The Nature of Human Values. New York: Free Press, 1973. 438 p.
4. Schwartz S.H. An Overview of the Schwartz Theory of Basic Values // Online Readings in Psychology and Culture. 2012. Vol. 2, iss. 1.
5. Vinson D.E., Scott J.E., Lamont L.M. The Role of Personal Values in Marketing and Consumer Behavior // Journal of Marketing. 1977. Vol. 41, no. 2. P. 44-50.
6. Zaichkowsky J.L. Measuring the Involvement Construct // Journal of Consumer Research. 1985. Vol. 12, no. 3. P. 341-352.
7. Petty R.E., Cacioppo J.T. Communication and Persuasion: Central and Peripheral Routes to Attitude Change. New York: Springer, 1986. 262 p.
8. Celsi R.L., Olson J.C. The Role of Involvement in Attention and Comprehension Processes // Journal of Consumer Research. 1988. Vol. 15, no. 2. P. 210-224.

9. Schmitt B.H. Experiential Marketing: How to Get Customers to Sense, Feel, Think, Act, Relate. New York: Free Press, 1999. 272 p.

10. Belk R.W. Possessions and the Extended Self // Journal of Consumer Research. 1988. Vol. 15, no. 2. P. 139-168.

11. Solomon M.R. Consumer Behavior: Buying, Having, and Being. 13th ed. Harlow: Pearson, 2019. 640 p.

12. Zeithaml V.A., Bitner M.J., Gremler D.D. Services Marketing: Integrating Customer Focus Across the Firm. 5th ed. New York: McGraw-Hill Irwin, 2009. 736 p.

© Лебедева Н.В., Тухбатов И.Н., 2026

**ПСИХОЛОГИЧЕСКИЕ ДЕТЕРМИНАНТЫ УСПЕШНОЙ
ЛИЧНОСТНОЙ АДАПТАЦИИ К НАПРЯЖЕННЫМ
УСЛОВИЯМ ТРУДА**

Паскеева Анна Юрьевна
студент

Научный руководитель: **Селиверстова Наталья Алексеевна**
д.псих.н., профессор по кафедре Б6
ФГБОУ ВО «Балтийский государственный технический
университет «ВОЕНМЕХ» им. Д.Ф. Устинова»

Аннотация: Статья посвящена теоретическому анализу психологических детерминант, определяющих успешность личностной адаптации к напряженным условиям труда. Актуальность исследования обусловлена необходимостью системного понимания внутренних факторов, обеспечивающих эффективное приспособление личности к изменяющимся профессиональным условиям, сохранение психологического благополучия и профилактику дезадаптации. На основе обобщения современных научных подходов выделены и охарактеризованы шесть ключевых групп психологических детерминант.

Ключевые слова: личностная адаптация, личностный адаптационный потенциал, когнитивные убеждения, ценностно-смысловые ориентации, эмоциональный интеллект, резилиантность, копинг-стратегии.

**PSYCHOLOGICAL DETERMINANTS OF SUCCESSFUL PERSONAL
ADAPTATION TO STRESSFUL WORKING CONDITIONS**

Paskeeva Anna Yurievna

Scientific adviser: **Seliverstova Natalia Alekseevna**

Abstract: The article is devoted to the theoretical analysis of the psychological determinants that determine the success of personal adaptation to stressful working conditions. The relevance of the research is determined by the need for a systematic understanding of internal factors that ensure effective

adaptation of a person to changing professional conditions, preservation of psychological well-being and prevention of maladaptation. Based on the generalization of modern scientific approaches, six key groups of psychological determinants are identified and characterized.

Key words: personal adaptation, personal adaptive potential, cognitive beliefs, value-semantic orientations, emotional intelligence, resilience, coping strategies.

В условиях стремительных социально-экономических изменений, возрастания неопределённости и интенсификации профессиональной деятельности способность личности к эффективной адаптации приобретает статус одного из ключевых условий сохранения психологического благополучия и профессионального долголетия. Именно личностные ресурсы — устойчивые диспозиции, когнитивные схемы, ценностные ориентиры — во многом определяют, насколько успешно человек справится с адаптационными вызовами.

Особую актуальность исследование психологических детерминант личностной адаптации приобретает применительно к сфере профессиональной деятельности. Вхождение в профессию, смена должности, организационные преобразования, рост интенсивности труда и цифровизация рабочих процессов создают высокую нагрузку на адаптационные механизмы специалиста. Следовательно, теоретический анализ психологических детерминант успешной личностной адаптации к напряженным условиям труда представляет собой значимую исследовательскую задачу.

Понятие «адаптация» (от лат. adaptatio - приспособление) является одним из фундаментальных в системе современного научного знания. Оно широко используется в биологии, психологии, социологии, медицине и других дисциплинах, однако его содержание приобретает специфические оттенки в зависимости от предметного поля каждой науки. В центре психологического подхода к определению адаптации находится внутренняя работа личности по преодолению противоречия между её потребностями, возможностями и требованиями среды.

Значимый вклад в концептуализацию данного понятия внесли отечественные исследователи. Так, М.В. Григорьева определяет психологическую адаптацию личности как «развивающий процесс и результат

оптимального и динамичного соотношения требований (возможностей) окружающей среды и возможностей (требований) личности» [1, с. 259]. Этот подход подчеркивает двухсторонний характер адаптации: среда предъявляет требования к личности, но и личность активно выбирает, интерпретирует и изменяет среду в соответствии со своими потребностями.

Профессор А.А. Реан в фундаментальной монографии «Психология адаптации личности» делает акцент на том, что полноценная адаптация никогда не сводится к пассивному конформизму. Напротив, она всегда включает в себя спектр самоизменений, самокоррекцию и выработку новых личностных качеств, связывая, таким образом, адаптацию с прогрессивным личностным развитием. При этом личностные характеристики во многом определяют успешность адаптации, а сама адаптация выступает мощным стимулом развития личности: эти процессы не противопоставляются, а взаимно дополняют друг друга. Следовательно, адаптация является не только результатом и процессом, но и источником личностных новообразований, обеспечивая разные направления самоактуализации [2, с. 22-25].

Таким образом, личностная адаптация — это не пассивное приспособление, а активный процесс, в ходе которого личность не только изменяется под влиянием среды, но и сама преобразует ее.

Анализ научных исследований позволяет выделить несколько групп психологических детерминант, играющих ведущую роль в успешности профессиональной адаптации.

Одной из интегральных характеристик является личностный адаптационный потенциал (ЛАП). Понятие, введенное А.Г. Маклаковым, характеризующее адаптационные способности человека, как взаимосвязанные между собой психологические особенности личности, определяющие успешность адаптации и вероятность сохранения профессионального здоровья [3, с. 17-18].

Для оценки уровня развития личностного адаптационного потенциала А.Г. Маклаковым был разработан «Многоуровневый личностный опросник «Адаптивность»» (МЛО «Адаптивность»), который относил к ЛАП такие характеристики, как уровень нервно-психической устойчивости, особенности самооценки личности, ощущение своей значимости (референтности) для окружающих, уровень конфликтности, наличие опыта построения контактов с людьми, ориентацию на моральные нормы общества, степень принятия групповых норм коллектива.

Именно эти личностные черты послужили основой для создания первичных шкал теста МЛЮ «Адаптивность». Однако дальнейшие исследования (разработка осуществлялась на основе материалов первичного обследования более 3000 человек) показали, что те или иные личностные черты, использованные для создания теста, коррелируют между собой. В результате были выделены шкалы (личностные черты) более высокого уровня: поведенческая регуляция, коммуникативный потенциал, моральная нормативность.

Поведенческая регуляция оценивает стрессоустойчивость, стабильность поведения и вероятность нервно-психических срывов при высоких нагрузках. Область измерения: уровень эмоциональной устойчивости/неустойчивости, наличие предпатологических состояний, уровень психического здоровья и риск срыва адаптации.

Коммуникативный потенциал характеризует способность строить позитивные отношения, избегать конфликтов. Измеряет интенсивность общения, открытость, готовность перенимать опыт, а также вероятность агрессивности и враждебности.

Моральная нормативность отражает ориентацию на моральные нормы и самодисциплину. Измеряет готовность следовать общепринятым правилам, помогать людям и обращаться за помощью.

Таким образом, поведенческая регуляция, коммуникативный потенциал и моральная нормативность составляют одну из интегральных характеристик психического развития личности – личностный адаптационный потенциал, который создаёт устойчивую личностную платформу, на которой выстраиваются более частные адаптационные механизмы, и может рассматриваться как психологическая детерминанта первичной успешности вхождения в профессиональную среду.

Успешность адаптации во многом определяется особенностями когнитивной сферы личности. Как пишет К.Г. Эрдынеева, «адаптация к профессиональной деятельности связана с ощущением собственной уязвимости и беспомощности. В экстремальных ситуациях профессионализации привычные комфортные убеждения рушатся, повергая субъекта в состояние дезинтеграции, дезадаптации. Процесс адаптации связан с восстановлением базисных убеждений. Таким образом, мы можем рассматривать когнитивные схемы как личностные механизмы адаптации»

[4, с. 77]. В этих строчках указывает на связь эффективности адаптации с базисными когнитивными убеждениями – глубинными представлениями человека о себе и окружающем мире.

В основе дезадаптивного поведения лежит представление о собственном «Я» как о недостойном любви и уважения, неудачливом и неспособном управлять ситуацией. Это нередко порождает ощущение себя неспособным даже при объективно положительной динамике личностного роста. Индивид, изначально убеждённый в негативном образе себя и окружающего мира, обладает низким адаптационным потенциалом. У тех же, кто способен опираться на позитивные убеждения о себе, адаптация протекает иначе: они умеют принимать поддержку от других людей, а их «Я» укрепляется, в том числе благодаря негативному профессиональному опыту.

Обобщая рассмотренные положения, можно заключить, что базисные когнитивные убеждения о собственном «Я» и окружающем мире выполняют функцию глубинного фильтра адаптационной информации. Их позитивный либо негативный характер во многом предопределяет уязвимость или устойчивость личности к стрессогенным интерпретациям профессиональных трудностей, а следовательно, и вероятность развития дезадаптационных состояний.

Важнейшим предиктором успешной адаптации является ценностно-смысловая сфера личности. Как отмечают К.С. Вызулина и Б.А. Ясько, востребованная и адаптированная личность характеризуется высокой осмысленностью жизни, свободой выбора и способностью принимать решения. И наоборот, утрата жизненных и профессиональных смыслов рассматривается как прямой предиктор социальной и профессиональной дезадаптации [5, с. 184].

Ценностно-смысловая сфера придаёт адаптационной активности субъектную направленность и энергию, а высокая осмысленность жизни и согласованность профессиональных ценностей с реальностью выступают надёжным протективным фактором. Утрата же смыслов не просто тормозит адаптацию, но является прямым предиктором социальной и профессиональной дезадаптации, что подчёркивает необходимость поддержки ценностно-мотивационной составляющей в программах сопровождения.

Эмоциональная сфера играет ключевую роль в построении межличностных отношений и управлении стрессом. Эмоциональный

интеллект (ЭИ), как конструкт, предложенный П. Сэловеем и Дж. Мэйером, позволяет человеку точно распознавать, понимать и управлять своими эмоциями и эмоциями окружающих.

Эффективность социально-психологической адаптации к профессиональной деятельности можно повысить с помощью развития эмоционального интеллекта. Е.В. Ерохина, рассматривая современные подходы к интерпретации сущности эмоционального интеллекта, показывает противоречивость сложившихся моделей ЭИ (модели способностей и модели смешанного типа). На анализе результатов эмпирического исследования показана перспективность применения интегрированной модели ЭИ для определения психологических предикторов профессиональной адаптации личности. Установлена взаимосвязь ЭИ с позитивной оценкой профессии и профессионального пути личности, а также с дезадаптационным состоянием в виде эмоционального истощения [6].

Эмоциональный интеллект, как способность к распознаванию, пониманию и регуляции эмоций, играет процессуальную роль в адаптации, обеспечивая эффективное межличностное взаимодействие и купирование эмоционального напряжения. Его развитие способствует снижению риска эмоционального истощения и повышению позитивной оценки профессионального пути, что делает эмоциональный интеллект важным ресурсом, поддающимся целенаправленному формированию.

В контексте преодоления трудностей всё большее внимание уделяется резилиантности (жизнестойкости). Ф.И. Валиева определяет резилиантность как интегративную характеристику личности, включающую когнитивную гибкость, эмоциональную и социальную компетентности, и рассматривает её как один из наиболее значимых факторов успешной адаптации в профессиональной деятельности. В её работе представлен авторский вариант интегративной модели резилиантности, где в качестве основных составляющих модели выведены когнитивная гибкость, эмоциональная и социальная компетентности и их составляющие [7, с. 48].

Резилиантность, интегрирующая когнитивную гибкость, эмоциональную и социальную компетентности, не только обеспечивает сохранность личности под давлением неблагоприятных факторов, но и позволяет извлекать конструктивный опыт из трудностей. Благодаря этому свойству резилиантность занимает центральное место в ряду предикторов,

определяющих не просто выживание в профессии, а поступательное личностно-профессиональное развитие.

Важным является не только то, какими качествами обладает человек, но и то, как он действует. Копинг-стратегии, или стратегии совладающего поведения, выступают в качестве непосредственных предикторов успешности.

В исследовании Е.Е. Щербаковой показано, что у более «успешных» (на основе анализа портфолио респондентов, отражающего не только академическую успешность, но и социальную активность, результативность функционирования в учебно-профессиональном пространстве, а также результатов исследования самоофективности магистров и субъективной оценки своей успешности) магистров более выраженными оказались стратегии копинга, связанные с готовностью принимать ответственность и искать эффективное решение проблем. Эта эмпирическая картина отражает тенденцию к активному использованию внутренних ресурсов, веру в целесообразность полагаться на самого себя, что позволяет быстрее адаптироваться и быть продуктивным. Среди значимых факторов успеха магистранты выделяют, прежде всего, креативность, способность к достижению цели и стремление к самореализации. У менее успешных магистров выявлена прямая положительная взаимосвязь между самоофективностью и такими стратегиями, как «поиск социальной поддержки» и «бегство-избегание». Они готовы принимать помощь и поддержку со стороны, но сами чаще проявляют пассивность и избегание принятия ответственности, о чём свидетельствует обратная отрицательная связь между самоофективностью и копинг-стратегией «принятие ответственности» [8, с. 170-173].

Копинг-стратегии представляют собой операциональный уровень реализации адаптационного потенциала: именно от преобладания конструктивных (принятие ответственности, планирование) или деструктивных (избегание) паттернов зависит воплощение личностных ресурсов в реальном поведении. Высокая пластичность копингов делает их приоритетной мишенью для краткосрочных коррекционных и обучающих воздействий.

Проведённый анализ подтверждает, что успешность личностной адаптации к профессиональной деятельности является результатом сложного взаимодействия целого ряда внутренних факторов, а не следствием воздействия какой-либо одной диспозиции. Интегративная модель,

имплицитно прослеживаемая в рассмотренных подходах, включает несколько взаимодополняющих компонентов:

– личностный адаптационный потенциал (поведенческая регуляция, коммуникативный потенциал, моральная нормативность) создаёт фундамент стрессоустойчивости и способности выстраивать продуктивные межличностные отношения в коллективе;

– базисные когнитивные убеждения о себе и мире определяют стартовый уровень психологической уязвимости и возможность переработки негативного профессионального опыта;

– ценностно-смысловые ориентации обеспечивают мотивационно-смысловую подпитку адаптационной активности, задавая направленность и субъективную значимость профессиональных усилий;

– эмоциональный интеллект выступает процессуальным регулятором, позволяющим точно распознавать и конструктивно использовать эмоциональную информацию в стрессогенных ситуациях;

– резилиантность как интегративное качество (когнитивная гибкость, эмоциональная и социальная компетентности) служит личностным ресурсом, обеспечивающим сохранность и развитие в неблагоприятных обстоятельствах;

– конструктивные копинг-стратегии (принятие ответственности, планирование решения проблем) перерабатывают напряжение в целенаправленное поведение и поддерживают самоэффективность.

Каждый из названных компонентов обладает самостоятельной прогностической ценностью, однако наиболее полно потенциал успешной адаптации раскрывается именно в их совокупном действии. Это означает, что программы психологического сопровождения персонала, особенно на этапе вхождения в профессию, должны носить системный характер: воздействовать не на одну изолированную черту, а на целостную личностную структуру адаптирующегося специалиста. Учёт ценностной идентичности, мотивационных ожиданий, развитие эмоционального интеллекта и обучение продуктивным копингам способны значительно повысить эффективность адаптационных мероприятий по сравнению со стандартными подходами.

Список литературы

1. Григорьева М.В. Понятийный аппарат психологии адаптации личности // Известия Саратовского университета. Новая серия. Серия: Акмеология образования. Психология развития. 2014. Т. 3, вып. 3. С. 259-263.
2. Реан, А.А. Психология адаптации личности. Анализ. Теория. Практика / А.А. Реан, А.Р. Кудашев, А.А. Баранов. – Москва : Московский педагогический государственный университет, 2022. – 524 с.
3. Маклаков А.Г. Личностный адаптационный потенциал: его мобилизация и прогнозирование в экстремальных условиях // Психологический журнал. - 2001. - Т.22, № 1. – С.16-24.
4. Эрдынеева, К.Г. Базовая философия субъекта как условие адаптации личности / К.Г. Эрдынеева // Современные проблемы науки и образования. — 2007. — № 1. – С. 74-77.
5. Вызулина Ксения Сергеевна, Ясько Бела Аслановна Личностные детерминанты социально-психологической адаптации личности: теоретико-методологические основы исследования // Вестник Адыгейского государственного университета. Серия 3: Педагогика и психология. 2015. № 1 (157). – С. 180-185.
6. Ерохина Елена Владимировна Взаимосвязь компонентов эмоционального интеллекта и профессиональной дезадаптации личности // Вестник Адыгейского государственного университета. Серия 3: Педагогика и психология. 2010. № 1. [Электронный ресурс]. URL: <https://cyberleninka.ru/article/n/vzaimosvyaz-komponentov-emotsionalnogo-intellekta-i-professionalnoy-dezadaptatsii-lichnosti> (дата обращения: 19.04.2026).
7. Валиева Фатима Ивановна Резилиантность как фактор социально-профессиональной адаптации // Вестник Санкт-Петербургского университета. Серия 12. Психология. Социология. Педагогика. 2014. № 2. – С. 39-50.
8. Щербакова Т.Н., Мариненко Т.Ю., Мисиров Д.Н. Стратегия совладающего поведения как предиктор успешности личности в условиях профессиональной мобильности // Вестник Государственного университета просвещения. Серия: Психологические науки. 2024. № 3. – С. 163-177.

© Паскеева А.Ю., 2026

**ПСИХОЛОГИЧЕСКИЕ РЕСУРСЫ ЛИЧНОСТИ
КАК ФАКТОР УСТОЙЧИВОСТИ К ПРОФЕССИОНАЛЬНОМУ
СТРЕССУ И СОХРАНЕНИЮ ЗДОРОВЬЯ**

Ядрихинский Владислав Сергеевич
студент

Научный руководитель: **Селиверстова Наталья Алексеевна**
д.псих.н.

ФГБОУ ВО «Балтийский государственный технический
университет «ВОЕНМЕХ» им. Д.Ф. Устинова»

Аннотация: В статье рассматривается проблема психологических ресурсов личности в контексте их протективной роли по отношению к профессиональному стрессу и сохранению здоровья у специалистов экстремальных профессий. Анализируется содержательная вариативность понятия «психологический ресурс», обосновывается его структурная сложность, включающая когнитивные, аффективные, волевые, мотивационно-смысловые и регуляторные компоненты. Особое внимание уделяется феномену целостности личности, обеспечивающему устойчивость к внешнему воздействию. Описываются механизмы ресурсного противодействия стрессу (буферный, компенсаторный, трансформационный, восстановительный) и динамика ресурсов в условиях хронического профессионального стресса (истощение, мобилизация, развитие, реструктуризация). На примере системы психологического сопровождения МЧС России демонстрируются организационные подходы к оценке и поддержанию психологического здоровья сотрудников. Предлагаются направления эмпирического изучения ресурсной базы личности в экстремальных профессиях.

Ключевые слова: психологические ресурсы личности, профессиональный стресс, экстремальные условия деятельности, сохранение здоровья, целостность личности, эмоциональное выгорание, психологическое здоровье.

**PSYCHOLOGICAL RESOURCES OF THE INDIVIDUAL
AS A FACTOR OF RESISTANCE TO OCCUPATIONAL STRESS
AND HEALTH PRESERVATION**

Yadrikhinsky Vladislav Sergeevich

Scientific adviser: **Seliverstova Natalia Alekseevna**

Abstract: The article examines the problem of psychological resources of the individual in the context of their protective role in relation to occupational stress and maintaining the health of specialists in extreme professions. The article analyzes the substantial variability of the concept of "psychological resource", substantiates its structural complexity, including cognitive, affective, volitional, motivational, semantic and regulatory components. Special attention is paid to the phenomenon of personality integrity, which ensures resistance to external influences. The mechanisms of resource counteraction to stress (buffer, compensatory, transformational, restorative) and the dynamics of resources in conditions of chronic occupational stress (depletion, mobilization, development, restructuring) are described. Using the example of the EMERCOM of Russia's psychological support system, organizational approaches to assessing and maintaining the psychological health of employees are demonstrated. The directions of empirical study of the resource base of personality in extreme professions are proposed.

Key words: psychological resources of personality, occupational stress, extreme conditions of activity, preservation of health, integrity of personality, emotional burnout, psychological health.

Введение

Современное состояние психологии труда и психологии здоровья характеризуется устойчивым интересом к проблеме сохранения профессионального долголетия и поддержания функционального состояния специалистов, чья деятельность сопряжена с воздействием хронических стресс-факторов высокой интенсивности. Сотрудники аварийно-спасательных формирований, противопожарной службы, поисково-спасательных отрядов ежедневно сталкиваются с ситуациями, требующими мобилизации всех резервов организма и личности: дефицит времени, информационная неопределенность, угроза собственной жизни и ответственность за жизнь других людей, систематическое столкновение со страданием и гибелью пострадавших [1, с. 156–157].

Эмпирические данные свидетельствуют о том, что у значительной части сотрудников экстремальных профессий, несмотря на воздействие сходных стресс-факторов, наблюдаются различные исходы: от развития посттравматического стрессового расстройства, эмоционального выгорания и психосоматических нарушений до сохранения высокой работоспособности, и субъективного благополучия. Данная вариативность не может быть объяснена исключительно внешними условиями, что предполагает существование внутренних ресурсных механизмов, опосредующих влияние стресса на здоровье [2, с. 22].

Целью настоящей статьи является теоретико-методологическое обоснование роли психологических ресурсов личности как фактора устойчивости к профессиональному стрессу и сохранению здоровья, а также определение направлений эмпирического изучения данной проблематики.

Основная часть

Анализ научной литературы показывает, что понятие «психологический ресурс» характеризуется значительной содержательной вариативностью, отражающей несформированность его интерпретационной базы. В общем смысле ресурс может рассматриваться как источник силы человека, как некоторая совокупность ценностей, запасов, возможностей, позволяющих выполнять повседневную деятельность, справляться с трудными жизненными ситуациями, решать задачи жизнеспособности личности [3, с. 85].

В структуре психологических ресурсов, релевантных для экстремальных профессий, представляется целесообразным выделить пять взаимосвязанных компонентов. *Когнитивные ресурсы* включают способности к переработке информации в условиях неопределенности и дефицита времени, критическое мышление, гибкость когнитивных схем. *Аффективные ресурсы* представлены эмоциональной устойчивостью, низким уровнем нейротизма, способностью к дифференциации и осознанию собственных эмоциональных состояний. *Волевые ресурсы* включают интернальный локус контроля, настойчивость, дисциплинированность, способность к волевой регуляции поведения в условиях утомления. *Мотивационно-смысловые ресурсы* связаны с системой ценностей, смысложизненных ориентаций, профессиональной идентичностью. *Регуляторные ресурсы* обеспечивают координацию всех остальных компонентов, включая способность к самонаблюдению, рефлексии собственных состояний, умение своевременно распознавать признаки истощения [4, с. 160–163].

Важным аспектом, связывающим ресурсную базу личности с состоянием здоровья, является феномен целостности личности. Целостность личности — это способность противостоять внешним воздействиям, обладание достаточной силой и смелостью, чтобы оценить ситуацию реалистично, проанализировать информацию, изучить несколько источников и сделать собственные выводы. Целостность личности может быть интерпретирована как мета-ресурс, обеспечивающий интеграцию более частных ресурсных характеристик. Личность, обладающая внутренней согласованностью ценностно-смысловой сферы и поведенческих проявлений, способна более эффективно мобилизовать свои возможности в критических ситуациях.

Рассмотрение психологических ресурсов в качестве фактора противодействия профессиональному стрессу предполагает уточнение механизмов, через которые ресурсы реализуют свою протективную функцию. В литературе выделяются несколько таких механизмов.

Буферный механизм заключается в том, что наличие ресурсов ослабляет воздействие стресс-факторов на состояние здоровья. Ресурсы действуют как амортизатор, снижающий интенсивность стресс-реакции. Например, развитые когнитивные ресурсы позволяют сотруднику иначе интерпретировать стрессовую ситуацию, воспринимая ее не как угрожающую, а как требующую мобилизации.

Механизм компенсации проявляется в том, что ресурсы могут восполнять дефицит других условий, необходимых для эффективного совладания. При недостаточной организационной поддержке высокий уровень профессиональной идентичности может компенсировать дефицит, поддерживая мотивацию к выполнению профессиональных обязанностей.

Механизм трансформации связан с изменением смыслового содержания стрессовой ситуации. Ресурсы, особенно мотивационно-смысловые, позволяют сотруднику переосмыслить трудную ситуацию, увидеть в ней возможность личностного или профессионального роста.

Механизм восстановления обеспечивает быстрое возвращение к исходному уровню функционирования после воздействия стресс-фактора. Высокий уровень регуляторных ресурсов позволяет сотруднику эффективно использовать периоды отдыха для восстановления, предотвращая кумуляцию утомления.

В экстремальных профессиональных условиях, где неопределенность является имманентной характеристикой среды, психологические ресурсы не только расходуются, но и могут подвергаться качественной трансформации. Можно выделить несколько типов динамических процессов. *Истощение* ресурсов представляет собой наиболее неблагоприятный вариант динамики, при котором длительное воздействие стресс-факторов превышает возможности восстановления. *Мобилизация* ресурсов — это процесс актуализации имеющихся резервов в ответ на повышенные требования среды. *Развитие* ресурсов происходит в случае, когда успешное преодоление стрессовых ситуаций приводит к расширению репертуара совладающих стратегий и повышению самоэффективности. *Реструктуризация* ресурсной базы представляет собой качественное изменение иерархии ресурсов, при котором одни компоненты утрачивают значимость, а другие приобретают ведущую роль.

Сохранение здоровья в данном контексте следует понимать не как статичное отсутствие болезни, а как динамический процесс поддержания равновесия между требованиями экстремальной среды и возможностями личности. Чем выше разнообразие и интеграция ресурсов, тем больше вероятность того, что сотрудник сможет сохранить функциональное здоровье без формирования симптомов посттравматического стрессового расстройства, выгорания или психосоматических нарушений.

Наиболее системно опыт оценки и поддержания психологического здоровья сотрудников экстремальных профессий реализован в структуре МЧС России. С момента создания на психологическую службу МЧС России возложено две основные задачи. Первая, характерная для силовых ведомств, заключается в психологическом сопровождении деятельности личного состава: спасателей, пожарных, врачей, летчиков и других категорий специалистов. Данное сопровождение включает профессиональный отбор, психологическую подготовку, коррекцию и восстановление психического здоровья. Вторая задача, уникальная для данной службы, состоит в оказании экстренной психологической помощи населению, пострадавшему при чрезвычайных ситуациях [5, с. 32].

Экстремальный режим профессиональной деятельности определяется как режим работы в условиях, выходящих за пределы оптимальных (благоприятных) условий, которые, в свою очередь, являются условиями для

эффективного осуществления задач и высокой работоспособности [6, с. 87]. В связи с этим, возникает необходимость в качественном психологическом сопровождении и квалифицированном обучении охране труда с целью ведения безопасных работ [7, с. 112].

Система мониторингового психодиагностического обследования в МЧС России позволяет оценивать динамику психологического состояния сотрудников, выявлять ранние признаки дезадаптации, снижения психологических ресурсов и формирующегося профессионального выгорания. Критерии оценки разрабатываются не только для фиксации негативных изменений, но и для выявления ресурсных показателей — тех характеристик личности, которые связаны с устойчивостью к стрессу, способностью к эффективной саморегуляции и сохранению профессионального долголетия.

На основе проведенного теоретического анализа могут быть предложены следующие направления эмпирического изучения психологических ресурсов личности как фактора устойчивости к профессиональному стрессу.

Первое направление связано с исследованием взаимосвязи когнитивных ресурсов (способности к установлению закономерностей, оперативной памяти, интеллектуальной лабильности) с эмоциональным выгоранием и невротическими состояниями. Гипотетически предполагается, что сотрудники с более высокими когнитивными показателями демонстрируют более низкий уровень профессионального выгорания и невротизации.

Второе направление ориентировано на изучение личностно-аффективных ресурсов, включая взаимосвязь различных форм агрессивного реагирования, невротических состояний и посттравматических симптомов. Выявление паттернов этих взаимосвязей позволяет дифференцировать сотрудников по степени риска развития психопатологических состояний.

Третье направление предполагает анализ психофизиологических ресурсов — показателей вегетативной регуляции и скорости сенсомоторного реагирования — в их связи с уровнем невротических состояний, эмоционального выгорания и посттравматической симптоматики. Оптимальный вегетативный баланс и высокая скорость реакции могут рассматриваться как объективные маркеры сохранения профессионального здоровья.

Заключение

Проведенный теоретический анализ позволяет заключить, что психологические ресурсы личности представляют собой многоуровневую систему, детерминирующую как успешность профессиональной деятельности в экстремальных условиях, так и долгосрочный прогноз сохранения здоровья. Ключевыми характеристиками ресурсной системы являются: структурная сложность (включает когнитивные, аффективные, волевые, мотивационно-смысловые и регуляторные компоненты); динамичность (способность к мобилизации, истощению, развитию и реструктуризации); интегративность (возможность компенсации одних компонентов за счет других); функциональная направленность (реализация буферного, компенсаторного, трансформационного и восстановительного механизмов).

Целостность личности выступает интегральным ресурсом, обеспечивающим согласованность различных подсистем и снижающим внутриличностную конфликтность, которая сама по себе является дополнительным стресс-фактором. В экстремальных профессиях, предъявляющих повышенные требования к личности, наличие развитой и сбалансированной ресурсной базы выступает необходимым условием не только профессиональной надежности, но и сохранения здоровья на протяжении всего периода активной деятельности.

Опыт психологической службы МЧС России демонстрирует, что эффективное психологическое сопровождение требует систематического мониторинга психологического состояния сотрудников, разработки критериев оценки как дефицитарных, так и ресурсных характеристик, а также учета связи индивидуальных особенностей с безопасным поведением.

Список литературы

1. Белослудцев В.С., Яров А.Л., Антоненко Н.А. Аспекты психологического здоровья // Актуальные проблемы авиации и космонавтики. 2020. С. 156–158.
2. Гарбузова В.С. Психологическое здоровье // Интерактивная наука. 2021. №1 (56). С. 22–25.
3. Капиева К.Р. Психический ресурс личности: паттерны и детерминанты развития // Гуманизация образования. 2015. №3. С. 84–88.

4. Одинцова М.А., Лубовский Д.В., Кузьмина Е.И. Психологические ресурсы личности при проживании жизненных ситуаций разной степени неопределенности // Социальная психология и общество. 2023. Т. 14. № 4. С. 156–177.

5. Шойгу Ю.С. Организация деятельности психологической службы МЧС России // Национальный психологический журнал. 2012. №1. С. 30–35.

6. Тарасова А.А., Шойгу Ю.С., Цыбуля В.И. Критерии оценки результатов мониторингового психодиагностического обследования в системе МЧС России // Национальный психологический журнал. 2021. №3 (43). С. 85–92.

7. Васильченко Н.В., Турова Н.Н., Стабровская Е.И. Исследование влияния индивидуальных психологических особенностей на безопасное поведение сотрудников МЧС России // Вестник Санкт-Петербургского университета Государственной противопожарной службы МЧС России. 2020. № 4. С. 110–116.

© Ядрихинский В.С., 2026

**СЕКЦИЯ
ИСТОРИЧЕСКИЕ
НАУКИ**

**ОМСК КАК ПРОСТРАНСТВО АДАПТАЦИИ ЭВАКУИРОВАННЫХ
ДЕТЕЙ В ГОДЫ ВЕЛИКОЙ ОТЕЧЕСТВЕННОЙ ВОЙНЫ
(ПО МАТЕРИАЛАМ ЭГО-ТЕКСТОВ)**

Черепанов Руслан Алексеевич
магистрант

Научный руководитель: **Стегнюшин Антон Александрович**
к.и.н., доцент кафедры отечественной истории
ФГБОУ ВО «Омский государственный
педагогический университет»

Аннотация: В статье на основе эго-текстов (воспоминаний, дневников) анализируется процесс адаптации эвакуированных детей в Омске в годы Великой Отечественной войны. Автор рассматривает первоначальные впечатления детей от города, эмоциональные и бытовые трудности, а также стратегии повседневного выживания, включая самообслуживание, трудовую деятельность и участие в коллективной жизни детских домов и интернатов. Делается вывод о том, что Омск выступал не только как пространство физического спасения, но и как место формирования новых практик адаптации, где благодаря поддержке взрослых, труду и включённости в коллектив происходило постепенное восстановление чувства защищённости и принадлежности у эвакуированных детей.

Ключевые слова: Великая Отечественная война, эвакуация, дети, Омск, адаптация, эго-тексты, повседневность, детские дома, история эмоций.

**OMSK AS A SPACE FOR THE ADAPTATION OF EVACUATED
CHILDREN DURING THE GREAT PATRIOTIC WAR (BASED
ON THE MATERIALS OF EGO TEXTS)**

Cherepanov Ruslan Alekseevich
Scientific adviser: **Stegnyushin Anton Alexandrovich**

Abstract: Based on ego texts (memoirs, diaries), the article analyzes the process of adaptation of evacuated children in Omsk during the Great Patriotic War.

The author examines children's initial impressions of the city, emotional and everyday difficulties, as well as strategies for everyday survival, including self-care, work, and participation in the collective life of orphanages and boarding schools. It is concluded that Omsk acted not only as a space of physical salvation, but also as a place for the formation of new adaptation practices, where, thanks to the support of adults, work and involvement in the team, a gradual restoration of a sense of security and belonging among evacuated children took place.

Key words: The Great Patriotic War, evacuation, children, Omsk, adaptation, ego texts, everyday life, orphanages, history of emotions.

Тема эвакуации населения в годы Великой Отечественной войны занимает важное место в российской историографии. Масштабы перемещения людей, промышленных и экономических ресурсов позволяют охарактеризовать эти процессы как одно из крупнейших организованных государством миграционных движений XX века. В рамках этих колоссальных мероприятий по переселению, дети составляли особенно уязвимую группу населения и требовали должного к себе внимания. Государство взяло на себя и это бремя. Тем не менее, конкретный опыт детей долгое время оставался в стороне от научных дискуссий, поскольку основное внимание в исследованиях уделялось административным, организационным и структурным аспектам эвакуации.

Актуальность темы обусловлена необходимостью переосмысления эвакуации в русле современных антропологически ориентированных и микроисторических тенденций исторической науки, предполагающих смещение исследовательского фокуса от макроуровня государственных решений к анализу индивидуального опыта и повседневных практик. Для одного ребенка эвакуация означала резкий разрыв со знакомым окружением, потерю дома и трудности с переориентацией в незнакомых условиях. Региональная перспектива позволяет конкретизировать этот опыт. Омск в 1941-1942 годах превратился в один из центральных пунктов приема детей из западных областей Советского Союза. В отдаленном от центра городе возникло особое пространство для новой жизни, в котором переплетались государственное регулирование, поддержка местного населения и сами дети с их практикой адаптации к новым условиям. Именно поэтому анализ субъективных восприятий и впечатлений приобретает особое значение.

Историография эвакуации населения в годы Великой Отечественной войны достаточно обширна и формировалась постепенно, отражая как идеологические установки времени, так и эволюцию научных подходов. Современный этап исследований в области эвакуации характеризуется значительным поворотом к микроисторическим, антропологическим и эмоционально-историческим перспективам. Значительный вклад в это развитие внесла М.Н. Потемкина, которая рассматривает эвакуацию с точки зрения индивидуальных нарративов и использует эго-тексты в качестве центрального источника для реконструкции внутренних стратегий выживания и адаптации [1, с. 18]. Но в то же время ее исследование лишь незначительно учитывает региональные особенности. Важной работой, касающейся именно регионального аспекта, является монография М.С. Носовой по истории повседневной жизни детей Омской области, в которой на основе официальных документов и личных свидетельств анализируются социальные и бытовые условия военного времени, хотя конкретный вопрос адаптации эвакуированных детей рассматривается лишь в отдельных пунктах на основе их воспоминаний [2, с. 26]. В рамках истории эмоций также следует выделить работы Н. Бельской [3, с. 104], посвященные психологическим стрессам детей во время эвакуации. Тем не менее, до сих пор отсутствует единая концепция систематического анализа стратегий адаптации через эго-тексты, что делает дальнейшее изучение этой предметной области особенно актуальной.

Методологическую основу исследования составляет синтез различных подходов среди которых выделяется: история повседневности, микроистория, локальная история, антропология детства и история эмоций. История повседневности позволяет реконструировать обыденные практики выживания детей на новой территории. Микроисторическая оптика, в свою очередь, ориентирует анализ на индивидуальные судьбы и личный опыт детей, который зафиксирован в эго-текстах. Локально-исторический подход акцентирует внимание на специфике Омска как особой социокультурной среды адаптации. Антропология детства и история эмоций дают набор инструментов для изучения личных переживаний эвакуированных детей, превращая эвакуацию из административного явления в человеческую историю, раскрытую через призму нарративов.

Масштабы детской эвакуации в Омскую область были значительными. В регион прибывали дети из блокадного Ленинграда, Московской области,

Украины, Белоруссии, а также с других западных территорий, оказавшихся под угрозой или уже занятых противником. Как отмечает доктор исторических наук Алексей Владимирович Сушко, в Омской области было размещено более 17 000 мальчиков и девочек из захваченных городов европейской части страны, как из «детских домов», школ-интернатов и школ, так и вместе со своими семьями [4, с. 335]. Эти цифры показывают, что Омск был одним из центральных пунктов приема детей из наиболее пострадавших регионов СССР.

Существенную часть составляли воспитанники детских домов, интернатов и школ, эвакуированные организованными эшелонами, однако немало было и детей, прибывших вместе с семьями. В 1942 г., на фоне продолжения блокады Ленинграда и осложнения ситуации на южных фронтах, в Омск стали поступать группы тяжело истощённых детей, требовавших особого медицинского и бытового устройства. Как отмечала в своих работах Людмила Илларионовна Снегирёва, кандидат исторических наук: «встречать эшелоны приглашали врачей... прибывали дети-дистрофики. Многих выносили на носилках» [5, с. 30]. Аналогичные свидетельства содержатся и в воспоминаниях воспитателей: «Смотреть на них было больно — серенькое личико, острый носик и запавшие глаза... У ленинградских детей не было живого места на теле от укусов вшей... Мы вынуждены были сжигать одежду».

Дневники и воспоминания фиксируют продолжительность перевозок, которые часто длились несколько недель, а также постоянное ощущение холода, голода и физического истощения. Дети сообщают о переполненных вагонах, отсутствии средств личной гигиены, резких колебаниях температуры и постоянном страхе остаться в толпе или потерять связь с поездом. При этом на первый план выходит не столько непосредственный страх смерти, сколько страх одиночества и потери связи с близкими людьми — эмоциональное состояние, с которым дети в конце концов вступили в новую среду обитания.

Александр Городницкий, эвакуированный из Ленинграда, писал: «в эвакуации, в Омске, я почти полгода проболел и не мог ходить в школу. Из-за дистрофии и авитаминоза начался жесточайший афтозный стоматит. Весь рот внутри покрылся нарывами, не давая есть. Время было голодное. Немногие носильные вещи, захваченные из Ленинграда, были довольно скоро обменены на продукты» [6, с. 6-13].

Эта психологическая нагрузка в значительной степени повлияла на восприятие Омска. Воспоминания показывают, что поначалу город казался детям чужим и незнакомым миром. Широкие улицы, преимущественно деревянная застройка, иная манера говорить и внешний облик местного населения резко контрастировали с прошлым опытом жизни в западных регионах Советского Союза. Мотив неуверенности и отчуждения неоднократно встречается в документах от первого лица: в них говорится, что «все было иначе», чем дома, город казался холодным и незнакомым. Но в то же время Омск воспринимался и как место спасения – как место, где закончился трудный путь, остались позади бомбардировки и впервые стала ощутимой надежда на выживание.

В стихотворении Александра Городницкого эта связь выражена с особой силой:

*«И в краю, где медленные реки
И лесная северная тишь,
Связывает нас теперь навеки
Ленинградский мост через Иртыш» [6, с. 6-13].*

Для многих детей, переживших ужасы блокады и эвакуации, Омск и сибирская природа становились не просто «чужим краем», но и местом спасения, второй родиной, о чём позже писала и Валентина Бисярина: «Для многих второй родиной стала Сибирь, наш Омск».

Большое место в эго-текстах занимают описания санитарных мер, которым подвергались все вновь прибывшие. Медицинские осмотры, дезинфекция, процедуры купания, а также обработка и уничтожение одежды ярко запомнились детям. В записях есть сцены, когда полностью истощенных мальчиков и девочек выносили из вагонов на носилках, где зараженную одежду приходилось сжигать из-за появившихся вшей, и вся процедура вызывала чувство стыда, неуверенности и страха. В то же время именно эта первичная гигиеническая помощь была воспринята многими как первый видимый признак заботы, как указание на то, что они теперь находятся под защитой и в сравнительно безопасных условиях.

Не менее важным фактором, определяющим первые впечатления, было поведение местного населения. Тексты отражают широкий спектр реакций: от искренней готовности помочь и сострадания до сдержанности и

отстраненности. В многочисленных воспоминаниях дети и педагоги рассказывают, что жители Омска и окрестных деревень приносили одежду, обувь и продукты, помогали обустраивать жилье и изготавливали простые предметы мебели, такие как доски или столы. Такие жесты часто воспринимались детьми как важная эмоциональная поддержка. Они давали ощущение того, что их принимают, и помогали уменьшить беспокойство и неуверенность в незнакомой обстановке.

«Жители с. Пятково... подготовили четыре чистых, оборудованных здания, сделали топчаны, столы, табуреты, собрали посуду, подготовили продукты» [7, с. 148]. Активную помощь оказывали и детские коллективы, например, «Тимуровцы Дома пионеров Омска «подарили 400 комплектов белья, книги, игрушки»» [4, с. 336].

В то же время в детских воспоминаниях также можно найти сообщения о болезненных переживаниях отвержения. Пренебрежительное отношение к эвакуированным, а также недоверчивое или холодное отношение усиливали чувство чуждости и социальной напряженности. Для ребенка, которому уже пришлось пережить потерю собственного дома и привычной обстановки, такие ситуации могли стать дополнительным душевным бременем. Тем не менее, многие свидетельства подчеркивают, что эти первые негативные впечатления со временем изменились и уступили место более тонкому, многослойному восприятию города.

Воспоминания омичей также подтверждают это восприятие «чуждости». Местная жительница вспоминала: «они были другие... тихие, худые, странно смотрели... как будто боялись нашего города» [9, с. 54]. Таким образом, Омск становился не только географическим, но и психологическим пространством встречи «местных» и «пришлых».

После первых эмоционально насыщенных дней в Омске процесс адаптации детей все больше приобретал практический характер и проявлялся, прежде всего, в формировании новой повседневной жизни. Документы показывают, что уже в первые недели дети были вовлечены в структуры самообеспечения и в различные виды экономической деятельности, которые отныне стали неотъемлемой частью их жизни в школах-интернатах и детских домах.

В воспоминаниях неоднократно упоминается, что дети носили воду, заготавливали дрова, топили печи, убирали помещения, помогали на кухне.

Эти обязанности воспринимались не только как вынужденная мера в условиях военного дефицита, но и как способ почувствовать свою нужность. В ряде свидетельств подчёркивается, что включённость в общее дело снижала чувство беспомощности, возвращала ощущение контроля над собственной жизнью. Приведенные в тексте данные красноречиво свидетельствуют о масштабах: «Тарский детский дом №4 выдергал 55 га льна и сдал в Фонд обороны деньги, вырученные за тонну ягод... воспитанники Черлакского детского дома отработали 230 трудодней в колхозе - передали деньги в Фонд обороны... дети детского дома им. 10 лет Октября заработанные в совхозе деньги передали также в Фонд обороны...» [10, с. 147].

Особое значение имело создание подсобных хозяйств при детских домах и интернатах. Тексты содержат многочисленные воспоминания о работе на огородах, уходе за животными, сборе ягод или заготовке кормов. Эти мероприятия выполняли двойную функцию: с одной стороны, они способствовали улучшению питания и имели жизненно важное значение в условиях хронического дефицита, с другой стороны, они способствовали социальной интеграции, усиливали чувство ответственности в обществе и передавали базовый опыт работы.

В этих условиях ключевой стратегией становится организация автономного подсобного хозяйства. Детский дом превращался в «самостоятельное хозяйство», получая от колхоза тягловый скот, а воспитанники и персонал сообща заготавливали сено и работали на огороде, где «выращивали помидоры, капусту и другие овощи». Этот коллективный труд, организованный для самообеспечения, был не только экономической необходимостью, но и мощным инструментом воспитания и сплочения коллектива. Эти многочисленные свидетельства, включая такое неожиданное событие, как обнаружение клада монет во время ремонта, переданного государству, всесторонне раскрывают многослойность послевоенной реальности детских домов, которые балансировали между внешней помощью, самообслуживанием, повседневной работой и неизбежными трагедиями [10, с. 6].

Условия жизни и быта также занимают большое место в воспоминаниях. Дети рассказывают о переполненных комнатах, о том, что им приходилось спать вдвоем на одной кровати или на импровизированных площадках в коридорах, а также о нехватке теплой одежды и подходящей

обуви. В некоторых из них отсутствовали туалеты или изоляторы, а также ощущалась нехватка воды.

Проверки выявляли недостатки: «в Марьяновском интернате № 153 50 детей спали по двое, так как некуда было поставить топчаны». В некоторых детдомах дети спали «на полу, на нарах в два этажа, уроки готовили на топчанах». Отсутствовали бани, прачечные, изоляторы, нередко были перебои с питьевой водой. Шумилов фиксирует случаи откровенной халатности: «в Солтонском районе дети... больше недели были предоставлены сами себе... находясь безо всякого надзора на полевом стане» [9, с. 56].

Наряду с повседневными практиками адаптации центральную роль играли процессы социальной и эмоциональной стабилизации. Ключевое место при этом занимала воспитательница. В эго-текстах они предстают как посредники между ребенком и новым окружением, как люди, взявшие на себя ответственность не только за материальное обеспечение, но и за душевное равновесие вверенных им детей в условиях острой нехватки ресурсов. Их внимание, поддержка и способность организовать надежный распорядок дня давали детям чувство относительной безопасности и стабильности.

В тексте отмечается: «воспитатель Е.Ф. Гемборжевская, эвакуированная с Ленинградским интернатом № 132, имела репутацию человека, «обладавшего памятью и знаниями», помогавшего детям по всем предметам, «сумевшего воспитать в детях настоящую любовь к труду»» [10, с. 147].

Формирование новых детских коллективов также представляло собой важный механизм адаптации. Совместные рабочие задания, участие в хозяйственных мероприятиях, коллективное прослушивание радиопередач, чтение газет, а также регулярные еженедельные обращения способствовали формированию чувства принадлежности. Даже в условиях ограниченности пространства и материальных ограничений детский коллектив превратился в пространство взаимной поддержки и социальной интеграции.

В совокупности ранние формы адаптации, в повседневной, социальной и эмоциональной сферах, показывают, что дети отнюдь не были пассивными объектами политики эвакуации. В пределах предоставленного им пространства для жизни они разработали собственные стратегии выживания и ориентации. Таким образом, Омск постепенно превратился из места, которое изначально воспринималось как «чужое», в привычное пространство повседневной жизни.

Проведенный анализ позволяет утверждать, что эмоциональные переживания и формирование первоначальных практик адаптации были ключевым содержанием первых месяцев пребывания эвакуированных детей в Омске. Эго-тексты отражают различные трудности, с которыми пришлось столкнуться эвакуированным: голод, холод, страх одиночества, а также сложную гамму чувств по прибытии в отдаленный город: растерянность, чувство «чужого», но в то же время облегчения и надежды на спасение. Первые впечатления, связанные с гигиеническим обращением, размещением и встречей с местным населением, сформировали эмоциональный фон, который во многом определил дальнейшее поведение детей. В результате, благодаря повседневной деятельности: самообслуживанию, участию в домашних делах, ведению домашнего хозяйства, вовлечению в коллективную жизнь, происходило постепенное освоение нового пространства и разработка устойчивых практик адаптации.

Обращение к личным свидетельствам показывает, что эвакуация была не только актом физического спасения, но и процессом внутренней мобилизации ребенка. В условиях утраты привычного окружения дети не оставались пассивными объектами государственной политики, а выработывали собственные эмоциональные и поведенческие стратегии выживания. Эго-тексты позволяют реконструировать это «человеческое измерение» эвакуации и показать роль чувств, повседневных практик и межличностных отношений в формировании новой жизненной устойчивости. Таким образом, Омск предстает не просто местом проживания, а местом формирования у детей жизненного опыта, где благодаря труду, коллективу и поддержке взрослых происходило постепенное восстановление чувства защищенности и принадлежности.

Список литературы

1. Потемкина М.Н. «Выковыренные»: личностное восприятие эвакуации в годы Великой Отечественной войны. – Магнитогорск: Магнитогорский гос. технический ун-т им. Г.И. Носова. – 2016. – 151 с.
2. Носова М.С. Повседневная жизнь детей в годы Великой Отечественной войны: на примере Омской области: дис. ... канд. ист. наук. – Омск, 2021. – 253 с.

3. Бельская Н. Эвакуированные дети: трудности выживания в тылу // Демографическое обозрение. – 2016. – Т. 3. – № 1. – С. 169–179.
4. Сушко А.В., Носова М.С. Дети Ленинграда на Омской земле в годы Великой Отечественной войны // Новейшая история России. – 2020. – Т. 10. – № 2. – С. 330–347.
5. Снегирева Л.И. Эвакуация детей в Западную Сибирь (1941–1945 гг.) // Гуманитарные науки в Сибири. 2010. № 2. С. 28–31.
6. Городницкий А. Воспоминания. Ленинградский мост через Иртыш // EX LIBRIS: науч.-попул. альм. о кн. и книжниках. – Омск, 2020. – Вып. 6–7. – С. 6–13.
7. Снегирева Л.И. Прием и размещение эвакуированных детских учреждений в западносибирском тылу (1941–1943 годы) // Вестник Томского государственного педагогического университета. 2018. № 5 (194). С. 143–156.
8. Психолого-педагогические исследования в Сибири. – Омск: Изд-во ОмГПУ. – 2018. – № 1. – 147 с.
9. Детский дом — военная страница Увальской Битвы // К новым рубежам (Саргатское). – 2021. – 21 мая. – С. 6.
10. Дом детства моего: историко-архивный сборник / гл. ред.-сост. И.Б. Гладкова. – Омск: Региональная общественная организация ветеранов (пенсионеров) культуры, искусства, художественного образования Омской области. – 2020. 211 с.

© Черепанов Р.А., 2026

**СЕКЦИЯ
СОЦИОЛОГИЧЕСКИЕ
НАУКИ**

**МЕЖПОКОЛЕНЧЕСКИЕ КОНФЛИКТЫ В ОРГАНИЗАЦИИ:
КЕЙС-АНАЛИЗ ТРАНСФОРМАЦИИ IBM**

**Бут Виталий Алексеевич
Скубий Полина Алексеевна**

студенты

Научный руководитель: **Мельникова Мария Сергеевна**

старший преподаватель

ФГБОУ ВО «Новосибирский государственный
технический университет»

Аннотация: Статья посвящена анализу межпоколенческих конфликтов в организации как частного случая организационных конфликтов. Рассматриваются теоретические подходы к пониманию поколенческих различий и их влияния на взаимодействие сотрудников. Особое внимание уделено конфликтологическим моделям, включая классификацию конфликтов и модель стратегий поведения Томаса–Килманна. В качестве эмпирической основы используется кейс трансформации корпоративной культуры компании IBM, в рамках которого выявлены противоречия между представителями разных поколений и способы их управленческого разрешения. Показано, что межпоколенческие конфликты могут выполнять конструктивную функцию при условии их эффективного управления.

Ключевые слова: межпоколенческие конфликты, теория поколений, организационный конфликт, управление конфликтами, кейс-анализ.

**INTERGENERATIONAL CONFLICTS IN ORGANIZATIONS:
A CASE STUDY OF IBM TRANSFORMATION**

But Vitaliy Alekseevich

Skubiy Polina Alekseevna

Scientific adviser: **Melnikova Mariya Sergeevna**

Abstract: The article examines intergenerational conflicts in organizations as a specific type of organizational conflict. The paper explores theoretical approaches to generational differences and their impact on employee interaction. Particular attention is paid to conflict management frameworks, including conflict classification and the Thomas–Kilmann conflict mode model. The empirical basis of the study is a case analysis of the corporate culture transformation at IBM, which reveals contradictions between representatives of different generations and the managerial approaches used to resolve them. The study demonstrates that intergenerational conflicts can perform a constructive function when effectively managed.

Key words: intergenerational conflicts, generational theory, organizational conflict, conflict management, case study.

Введение

Современные организации характеризуются высокой степенью возрастного разнообразия персонала. В одном рабочем пространстве взаимодействуют представители нескольких поколений, сформированных в различных социально-экономических условиях. Эти различия проявляются в ценностях, ожиданиях от работы, стилях коммуникации и отношении к управлению [2, с. 45].

Межпоколенческие различия сами по себе не являются проблемой, однако при определённых условиях они становятся источником конфликтов. Такие конфликты возникают вследствие несовпадения представлений о нормах поведения, способах выполнения задач и распределении ответственности [1, с. 112].

В частности, старшие поколения чаще ориентированы на стабильность, иерархию и формальные процедуры, тогда как молодые сотрудники склонны к гибкости, горизонтальным взаимодействиям и быстрому принятию решений [3, с. 78].

В то же время в современной конфликтологии конфликт рассматривается не только как деструктивное явление, но и как потенциальный источник развития. Конструктивно разрешённые конфликты способствуют выявлению противоречий, генерации новых идей и повышению эффективности работы команды [1, с. 135].

Актуальность исследования обусловлена необходимостью переосмысления роли межпоколенческих конфликтов в организации: от проблемы, требующей устранения, к ресурсу, требующему грамотного управления.

Цель исследования — проанализировать межпоколенческие конфликты в организации с позиций конфликтологии и выявить особенности их конструктивного разрешения на примере конкретного организационного кейса.

Теоретический обзор

Теория поколений рассматривает социальные группы, сформированные в определённые исторические периоды, как носителей устойчивых ценностных установок [2, с. 52].

В рамках организационного анализа обычно выделяют бэби-бумеров, поколение X, миллениалов и поколение Z. Каждое из этих поколений обладает специфическими характеристиками, влияющими на поведение в трудовой среде [3, с. 81]. Различия между поколениями проявляются в отношении к труду, восприятию авторитета, предпочтительных формах коммуникации и отношении к изменениям [2, с. 60]. Эти особенности формируют предпосылки для возникновения межпоколенческих противоречий.

С точки зрения конфликтологии межпоколенческий конфликт представляет собой разновидность организационного конфликта, основанного на ценностных и поведенческих различиях участников [1, с. 118]. Он характеризуется ценностной природой, социально-психологическим характером и скрытой (латентной) формой проявления, при этом подобные конфликты нередко маскируются под проблемы коммуникации или неэффективного управления [1, с. 121].

В научной литературе выделяют конструктивные и деструктивные функции конфликта. Деструктивные конфликты приводят к ухудшению организационного климата и снижению эффективности, тогда как конструктивные способствуют развитию и улучшению качества принимаемых решений [1, с. 130]. Межпоколенческие конфликты могут выполнять обе функции в зависимости от управленческого контекста и используемых стратегий разрешения.

Согласно модели Томаса–Килманна, выделяются пять базовых стратегий поведения в конфликте: соперничество, избегание, приспособление,

компромисс и сотрудничество [4, с. 25]. Данная модель позволяет анализировать не только сам факт наличия конфликта, но и поведенческие стратегии его участников, что особенно важно в контексте межпоколенческого взаимодействия, поскольку представители разных поколений могут демонстрировать различные стратегии поведения в конфликте в силу различий в ценностях, опыте и установках [1, с. 140]. В рамках данного исследования применение модели Томаса–Килманна необходимо для интерпретации кейса компании IBM, так как она позволяет классифицировать поведение участников межпоколенческого конфликта, выявить доминирующие стратегии взаимодействия и оценить переход от деструктивных форм конфликта к конструктивным. Таким образом, модель выступает аналитическим инструментом, обеспечивающим связь теоретических представлений о конфликте с практикой его управления в организации [4, с. 31].

Методология исследования

В рамках данного исследования используется качественный подход, основанный на методе кейс-анализа (case study). Выбор данного метода обусловлен необходимостью углубленного изучения межпоколенческих конфликтов в реальной организационной среде, а также анализа их причин, форм проявления и способов разрешения [1, с. 210].

Кейс-анализ широко применяется в исследованиях организационного поведения и конфликтологии, поскольку позволяет рассматривать конфликт в контексте конкретной управленческой ситуации, учитывая совокупность факторов — структурных, культурных и поведенческих [1, с. 215].

В качестве эмпирической базы исследования выбран кейс трансформации корпоративной культуры компании IBM. Данный кейс является релевантным для анализа межпоколенческих конфликтов, поскольку отражает длительный процесс изменения организационной модели — от иерархической и формализованной к более гибкой и ориентированной на инновации. В рамках этого процесса происходило взаимодействие сотрудников разных поколений, обладающих различными ценностными установками и моделями поведения.

Методологическая стратегия исследования включает следующие этапы:

1) Анализ теоретических источников по конфликтологии и теории поколений с целью формирования концептуальной базы исследования.

2) Качественный анализ кейса компании IBM на основе вторичных данных (научные публикации, аналитические материалы, описания организационных изменений).

3) Идентификация конфликтных ситуаций, возникающих в процессе трансформации организации, и их классификация с точки зрения конфликтологии.

4) Интерпретация выявленных конфликтов через призму теоретических моделей, включая модель Томаса–Килманна [4, с. 27].

5) Формулирование выводов о роли межпоколенческих конфликтов и условиях их конструктивного разрешения.

В рамках исследования применяются методы теоретического анализа и синтеза, сравнительного анализа, а также качественной интерпретации организационного кейса.

Следует отметить, что исследование носит качественный и интерпретативный характер, что накладывает определённые ограничения. В частности, выводы не претендуют на статистическую обобщаемость, однако позволяют выявить типичные закономерности и механизмы межпоколенческих конфликтов в организациях [1, с. 223].

Таким образом, выбранная методология обеспечивает возможность комплексного анализа межпоколенческих конфликтов в контексте реальной организационной трансформации и позволяет связать теоретические положения конфликтологии с практикой управления.

Описание кейса: трансформация корпоративной культуры IBM

Компания IBM является одной из старейших технологических корпораций, основанной в начале XX века и на протяжении десятилетий занимавшей лидирующие позиции в сфере информационных технологий. Исторически организационная модель компании формировалась в условиях индустриальной экономики и характеризовалась высокой степенью формализации, иерархичности и регламентированности процессов.

Трансформация корпоративной культуры компании IBM представляет собой длительный процесс изменения организационной модели, в ходе которого происходил переход от традиционной индустриальной иерархической структуры к более гибким формам управления, ориентированным на проектную работу, цифровизацию и ускоренное принятие решений. В рамках данного процесса особую значимость приобрели межпоколенческие различия,

поскольку в компании одновременно работали сотрудники, сформированные в разных управленческих и технологических эпохах.

На ранних этапах организационная система компании характеризовалась высокой степенью регламентации: решения принимались преимущественно на верхнем уровне управления, коммуникация строилась по вертикальному принципу, а контроль выполнения задач осуществлялся через формализованные процедуры. Такая модель была привычна для сотрудников старших поколений, для которых стабильность, предсказуемость и четкая иерархия являлись базовыми элементами эффективной работы.

С усилением конкуренции и развитием цифровых технологий компания начала внедрять более гибкие формы организации труда, включая проектные команды, элементы agile-подхода и цифровые платформы взаимодействия. Это сопровождалось изменением логики управления: акцент смещался с контроля процессов на достижение результата и скорость адаптации.

Именно в этот период начали проявляться устойчивые зоны межпоколенческого напряжения. Одной из ключевых проблем стало различие в восприятии управленческих изменений. Часть сотрудников, преимущественно старших поколений, воспринимала отказ от жесткой иерархии как снижение управляемости и угрозу качеству принятия решений. В их восприятии увеличение автономии команд приводило к размыванию ответственности и усложнению координации.

В то же время сотрудники младших поколений, напротив, интерпретировали сохранение строгих процедур как избыточную бюрократизацию, замедляющую рабочие процессы и ограничивающую инициативу. Особенно это проявлялось в проектной деятельности, где необходимость многократных согласований воспринималась как препятствие для оперативного решения задач.

Дополнительным источником напряжения стала цифровизация внутренних процессов. Внедрение новых коммуникационных платформ и инструментов совместной работы требовало перестройки привычных моделей взаимодействия. Старшие сотрудники чаще демонстрировали осторожное или адаптивно-замедленное освоение новых технологий, тогда как младшие ожидали их быстрого и повсеместного использования. Это приводило к ситуациям, когда скорость работы внутри смешанных команд становилась неравномерной, что усиливало взаимное недовольство.

На уровне управленческих решений данные противоречия выражались в необходимости балансировать между сохранением контроля и предоставлением автономии. Руководство компании постепенно переходило к модели «управления через цели», при которой сотрудникам предоставлялась большая свобода в выборе способов достижения результата. Однако этот переход сопровождался сопротивлением части персонала, особенно в тех подразделениях, где ранее доминировала строгая вертикальная структура.

Со временем конфликт начал приобретать более конструктивный характер. Это было связано не с исчезновением противоречий, а с изменением способов их обработки. Внутри организации начали формироваться практики смешанных проектных команд, в которых сочетались опыт старших сотрудников и технологическая гибкость младших. Постепенно стало возможным перераспределение ролей: старшие специалисты чаще концентрировались на стратегических и экспертных задачах, тогда как младшие брали на себя функции, связанные с быстрым внедрением и цифровыми решениями.

Таким образом, кейс IBM демонстрирует, что межпоколенческий конфликт в условиях организационной трансформации не является статичным противостоянием. Он развивается от стадии структурного напряжения и взаимного непонимания к стадии адаптивного взаимодействия, где различия начинают использоваться как ресурс распределения ролей и повышения эффективности работы.

Таким образом, кейс IBM представляет собой пример организации, в которой межпоколенческие различия не только привели к возникновению конфликтов, но и стали важным фактором трансформации управленческой модели.

Выводы и практические рекомендации

Проведённый теоретический и кейс-аналитический анализ позволяет сделать вывод о том, что межпоколенческие конфликты являются закономерным явлением в современных организациях, характеризующихся возрастным и ценностным разнообразием персонала. Их возникновение обусловлено различиями в установках, профессиональном опыте и восприятии организационной среды, что подтверждается положениями теории поколений и конфликтологии [2, с. 60; 1, с. 118].

Анализ кейса трансформации компании IBM показал, что межпоколенческие противоречия в условиях организационных изменений могут первоначально носить деструктивный характер, проявляясь в снижении согласованности действий, росте напряженности и сопротивлении изменениям. Вместе с тем данные конфликты обладают значительным конструктивным потенциалом, который реализуется при переходе к более гибким и кооперативным моделям управления [1, с. 130].

Использование модели Томаса–Килманна позволило выявить динамику изменения стратегий поведения участников конфликта. Было установлено, что на ранних этапах преобладают стратегии избегания и соперничества, тогда как в процессе адаптации организации наблюдается переход к компромиссу и сотрудничеству, обеспечивающим более эффективное взаимодействие [4, с. 31]. Это подтверждает, что характер конфликта определяется не только его причинами, но и выбранными способами его регулирования.

На основании проведённого анализа можно сделать обобщающий вывод о том, что межпоколенческие различия сами по себе не являются источником снижения эффективности организации. Ключевое значение имеет управленческий контекст, в рамках которого данные различия либо усиливают деструктивные тенденции, либо трансформируются в ресурс развития.

Практическая значимость исследования заключается в возможности применения полученных выводов в управленческой деятельности. В частности, организациям целесообразно ориентироваться на развитие стратегий сотрудничества, создание условий для обмена опытом между поколениями и формирование культуры открытого взаимодействия. Важным направлением является также адаптация управленческих практик к условиям возрастного разнообразия персонала, включая использование гибких форм организации труда и коммуникации.

Таким образом, межпоколенческие конфликты следует рассматривать не как проблему, подлежащую устранению, а как управляемый процесс, способный при соответствующем подходе способствовать развитию организации и повышению её адаптивности в условиях динамичной внешней среды.

Список литературы

1. Анцупов А.Я., Шипилов А.И. Конфликтология. — М.: ЮНИТИ-ДАНА, 2015. — 512 с.
2. Мангейм К. Проблема поколений // Избранные работы. — М.: ИНИОН РАН, 2000. — С. 43–78.
3. Twenge J.C. iGen: Why Today's Super-Connected Kids Are Growing Up Less Rebellious, More Tolerant, Less Happy—and Completely Unprepared for Adulthood. — New York: Atria Books, 2017. — 352 p.
4. Thomas K.W., Kilmann R.H. Thomas–Kilmann Conflict Mode Instrument. — Xicom, 1974. — 12 p.

© Бут В.А., Скубий П.А., 2026

**МОТИВАЦИЯ К ЗДОРОВОМУ ОБРАЗУ ЖИЗНИ:
ОСОБЕННОСТИ И ТЕНДЕНЦИИ**

Кагазежева Арина Ауладиновна

студент

Научный руководитель: **Макоева Залина Ауесовна**

к.с.н., доцент

ФГБОУ ВО «Кабардино-Балкарский государственный
университет им. Х.М. Бербекова»

Аннотация: Статья посвящена анализу мотивации к здоровому образу жизни, ее особенностям в современном трансформирующемся обществе. Рассматриваются основные факторы влияния на мотивационные установки личности, социальная обусловленность ее формирования.

Ключевые слова: здоровье, мотивация, здоровый образ жизни, валеология, современное общество.

**MOTIVATION FOR A HEALTHY LIFESTYLE:
FEATURES AND TRENDS**

Kagazhezheva Arina Auladinovna

Scientific adviser: **Makoeva Zalina Auesovna**

Abstract: The article is devoted to the analysis of motivation for a healthy lifestyle and its features in the modern transforming society. The main factors influencing the individual's motivational attitudes and the social conditions of their formation are considered.

Key words: health, motivation, healthy lifestyle, valeology, modern society.

Здоровье является одной из наиболее значимых ценностей для каждого человека, являясь фактором полноценной жизнедеятельности. Осознание необходимости сохранения здоровья и профилактики заболеваний посредством здорового образа жизни способствовало возникновению во второй половине 20 века науки о здоровье – валеологии, основоположником которой является И.И. Брехман. Отличие валеологии от медицины

заключалось в том, что она исследует, синтезирует и систематизирует знания о здоровье и здоровом образе жизни [1].

Интерес к здоровью и здоровому образу жизни характерен для многих отраслей научного знания. В отечественной психологии развивается достаточно новое научное направление «Психология здоровья», находящееся на стыке психологии и валеологии, наиболее видными представителями которого являются Г.С. Никифоров, В.А. Ананьев, И.Н. Гурвич.

Изменение структуры заболеваемости и причин смертности во второй половине XX века способствовало возникновению отрасли социологической науки – социологии здоровья, которая рассматривает образ жизни как доминирующий фактор здоровья [2].

В современных условиях проблема формирования здорового образа жизни населения становится одной из актуальных задач. Рост числа научных исследований в области здорового образа жизни позволяет проследить, что наиболее полно этот процесс раскрывается в контексте понятия мотивации. Мотивы – это основания, или потребности, побуждающие человека к определённым действиям. Мотивационная сфера человека имеет целевую природу, что отражено в классификации мотивов А. Маслоу.

«Мотивация к ЗОЖ — это совокупность внешних и внутренних мотивов, побуждающих к деятельности по сохранению здоровья, и условий, способствующих реализации здоровьесберегающего поведения» [3].

В современном мире трансформационные процессы наблюдаются во всех сферах общественной жизни, в том числе и в мотивации людей к здоровому образу жизни. Структура мотивации к здоровому образу жизни обусловлена демографическими, статусными, личностными факторами. Однако, основным компонентом здорового образа жизни является физическая активность. Гиподинамия является опасным антифизиологическим фактором, последствия которой, как доказано исследованиями, носят необратимый характер [4].

Исследования образа жизни и мотивации к здоровому образу жизни современных школьников на основании данных по разным странам позволяет судить о снижении показателей физической активности в подростковой среде, несмотря на реализацию специальных программ [5].

«В студенческие годы происходит развитие самосознания и ценностных установок, определяющих готовность к целенаправленной деятельности в сфере здоровьесбережения. Приверженность ЗОЖ студенческой молодежи

включает в себя наличие представлений о ЗОЖ, устойчивую мотивацию и здоровьесориентированное поведение» [6].

Исследование мотивации здорового образа жизни лиц с ограниченными возможностями показало, что доминирующим мотивом является улучшение состояния здоровья и удовлетворение потребности в общении. Далее, в порядке убывания, мотивы, связанные с рекреацией и реабилитацией, повышение уровня физической кондиции, отказ от вредных привычек [7].

На государственном уровне вопросы здорового образа жизни и развития мотивации к нему были актуальны еще в первой половине XX века. «Советская власть с первых лет ставила своей задачей подготовить молодежь, которая в том числе не так давно переехала из деревень в промышленные города к работе на производстве. Решить эту задачу, по замыслу большевистских руководителей, могли занятия физкультурой и спортом. Спорт служил средством социализации. Помимо рекреационной функции спорт, становится фактором национальной безопасности и экономической производительности» [8].

В СССР физическому воспитанию уделялось значительное внимание, оно было оформлено в массовое физкультурное движение. Помимо включения во все учебные программы всех уровней образования, широкое распространение получили добровольные спортивные общества и добровольные спортивные клубы трудящихся и молодёжи.

В современной России здоровье человека также является основным приоритетом государственной политики. В рамках национального проекта «Демография» Министерством здравоохранения РФ в целях повышения информированности и мотивации к ЗОЖ инициировано создание портала о здоровом образе жизни [9].

Таким образом, мотивация к здоровому образу жизни актуальна как на личностном уровне, так и на уровне всего общества и государства. В процесс популяризации здорового образа жизни вовлечены все социальные институты, что имеет нормативно-законодательное закрепление.

Список литературы

1. Акинина, Е.Б. Основы психологии и валеологии: учебное пособие / Е.Б. Акинина, Е.А. Винарчик. — Владимир: Издательство Владимирского государственного университета, 2023. — 168 с.

2. Антонова Н.Л. Социология здоровья как перспективная отрасль социологической науки // Образование и наука. 2004 г. № 3 URL: <https://cyberleninka.ru/article/n/sotsiologiya-zdorovya-kak-perspektivnaya-otrasl-sotsiologicheskoy-nauki> (дата обращения: 22.04.2026 г.).

3. Карасева Т.В., Руженская Е.В. Особенности мотивации ведения здорового образа жизни // Проблемы социальной гигиены, здравоохранения и истории медицины. 2013 г. № 5. URL: <https://cyberleninka.ru/article/n/osobennosti-motivatsii-vedeniya-zdorovogo-obraza-zhizni> (дата обращения: 23.04.2026 г.).

4. Сидоров Д.Г. Социальные аспекты формирования здорового образа жизни студенческой молодежи: учеб.-метод. пос. / Д.Г. Сидоров, С.А. Овчинников; Нижегород. гос. архитектур.- строит. ун-т.- Н.Новгород: ННГАСУ, 2023 – 88 с.

5. Горская, И.Ю. Обзор зарубежных исследований по проблеме физической подготовленности и двигательной активности детей, подростков и молодежи / И.Ю. Горская, Н.О. Платонова, Л.Г. Баймакова. — Современные вопросы биомедицины, 2024. – Т. 8, № 1(26).

6. Лазуренко Н.В., Подпорошина Н.Н., Поленова М.Е., Ковальчук О.В., Никулина Т.В. Исследование мотивации студенческой молодежи к здоровому образу жизни // Проблемы социальной гигиены, здравоохранения и истории медицины. 2023 г. № 3. URL: <https://cyberleninka.ru/article/n/issledovanie-motivatsii-studencheskoy-molodezhi-k-zdorovomu-obrazu-zhizni> (дата обращения: 23.04.2026 г.).

7. Махов А.С. Информационно-потребностные компоненты формирования мотивации у инвалидов к занятиям адаптивным спортом. Вестник Российского государственного университета им. И. Канта. Серия: Педагогические и психологические науки. 2010.

8. Барышева Е.В. «Спортизация» страны в 1920–1930-е гг. // История и архивы. 2024. № 4 URL: <https://cyberleninka.ru/article/n/sportizatsiya-strany-v-1920-1930-e-gg> (дата обращения: 23.04.2026 г.).

9. Портал о здоровом образе жизни: официальный ресурс Министерства здравоохранения Российской Федерации. – URL: www.takzdorovo.ru (дата обращения: 23.04.2026 г.).

© Кагазежева А.А., 2026

**СЕКЦИЯ
ТЕХНИЧЕСКИЕ
НАУКИ**

УДК 621.31

DOI 10.46916/30042026-2-978-5-00276-069-5

**СОВЕРШЕНСТВОВАНИЕ АНАЛИЗА И КОРРЕКЦИИ ПОТЕРЬ
МОЩНОСТИ В ЭЛЕКТРИЧЕСКИХ СЕТЯХ С УЧЕТОМ ВЫСШИХ
ГАРМОНИК НАПРЯЖЕНИЯ В ПИТАЮЩЕЙ СЕТИ 35/6 КВ**

Фанх Нана Жильдас
аспирант

Суворов Иван Флегонтович
д.т.н., профессор

Иванов Андрей Андреевич
ст. преподаватель

Какаулов Сергей Владимирович
к.т.н., доцент кафедры энергетики

ФГБОУ ВО «Забайкальский государственный университет»

Аннотация: В данной статье представлен анализ влияния высших гармоник напряжения на потери мощности в системе электроснабжения жилого поселка в Забайкальском крае. Приводятся осциллограммы напряжений, которые подвержены гармоническим искажениям, в отличие от классического подхода, основанного на использовании трехфазных синусоид частотой 50Гц, а учет влияния высших гармоник при составлении балансов мощностей в электрических сетях производится на основании введения не обоснованного поправочного коэффициента. Предлагаемое исследование показывает, что при наличии гармоник возникают значительные отклонения в активной, реактивной и полной мощностях. Анализируется реальная сеть, состоящая из линии электропередачи 35 кВ протяженностью 112 км и трансформатора 35/6,3 кВ, работающего без заземления нейтралей. Для объяснения наблюдаемых аномалий предложена аналитическая модель в системе MATLAB/Simulink, учитывающая реальные искажения питающих напряжений через коэффициенты напряжений высших гармоник. Предложен и апробирован новый метод коррекции потерь мощности. Результаты показали значительное повышение точности расчета потерь мощности с учетом статистических данных.

Ключевые слова: компьютерная модель, система электроснабжения 35/6 кВ, методика расчета потерь мощности, высшие гармоники напряжения.

**IMPROVING THE ANALYSIS AND CORRECTION
OF POWER LOSSES IN ELECTRICAL NETWORKS, TAKING
INTO ACCOUNT THE HIGHER HARMONICS OF THE VOLTAGE
IN THE 35/6 KV SUPPLY NETWORK**

**Fanhe Nana Gildas
Suvorov Ivan Flegontovich
Ivanov Andrey Andreevich
Kakaurov Sergey Vladimirovich**

Abstract: This article presents an analysis of the impact of higher voltage harmonics on power losses in the power supply system of a residential community in the Trans-Baikal Territory. Oscillograms of voltages susceptible to harmonic distortion are presented. This is in contrast to the classical approach based on the use of three-phase 50 Hz sine waves. The impact of higher harmonics in calculating power balances in electrical networks is taken into account by introducing an unjustified correction factor. The proposed study shows that the presence of harmonics leads to significant deviations in active, reactive, and apparent power. The analysis is conducted on a real network consisting of a 112 km long 35 kV transmission line and a 35/6.3 kV transformer operating without neutral grounding. To explain the observed anomalies, an analytical model in MATLAB/Simulink was proposed, taking into account actual supply voltage distortions through higher harmonic voltage coefficients. A new method for power loss correction was proposed and tested. The results showed a significant improvement in the accuracy of power loss calculations based on statistical data.

Key words: computer model, 35/6 kV power supply system, power loss calculation method, higher voltage harmonics.

Начиная с середины прошлого века, в связи с развитием промышленности и появлением новых технологий, в электроэнергетике наблюдается рост потребления электроэнергии и одновременно возрастание её расхода на транспортировку и распределение. Одной из важнейших причин увеличения потерь мощности и электроэнергии является постоянный рост числа потребителей с нелинейными характеристиками (в Забайкальском крае

железнодорожная тяговая нагрузка составляет около 50 процентов от общей потребляемой электроэнергии). Такие нагрузки вносят искажения, как в синусоиду напряжения, так и в синусоиду тока. Таким образом, в электрических сетях кроме основной гармоники частотой 50 Гц будут присутствовать высшие гармоники, с частотами, превышающими основную частоту. К потребителям с нелинейными характеристиками относятся такие нагрузки, как: чёрная и цветная металлургия, сварочные машины, тяговые подстанции электрифицированных железных дорог, бытовые электроприборы и т.д. Несинусоидальные токи и напряжения снижают качество электроэнергии и вызывают добавочные потери мощности, которые ведут к увеличению финансовых убытков энергосбытовых, сетевых компаний и промышленных предприятий. В настоящее время расчет технологических потерь электроэнергии в электрических сетях производится по методикам Минэнерго РФ от 30.12.2008 г. № 326. Данные методики не предназначены для режимов, где токи и напряжения несимметричны и несинусоидальны [1].

В данной работе рассмотрен возможный вариант расчёта потерь, учитывающий влияние несинусоидальности в электрической сети. Такой вариант расчета потерь особенно актуален по следующим причинам:

1. Пониженное качество электрической энергии приводит к увеличению затрат на транспорт электроэнергии и экономическому ущербу.
2. Для формирования тарифа на электрическую энергию необходим максимально точный расчёт потерь с учётом наибольшего числа внешних воздействующих факторов.

Поэтому предлагаемый метод может быть использован электроэнергетическими и промышленными предприятиями для более точного расчёта потерь в сетях и энергосистемах.

Для того чтобы учесть влияние высших гармоник напряжения необходимо знать коэффициенты напряжения указанных гармоник. Данные коэффициенты принимаются на основании измерения показателей качества электроэнергии специальными приборами.

Расчет потерь мощности ведется с использованием ниже приведенных формул.

В несинусоидальном режиме:

$$S^2 = P^2 + Q^2 + D^2, \quad (1)$$

где: P - активная мощность, Q - реактивная мощность, D – добавочные потери мощности при несинусоидальном искажения.

Ключевой момент: для корректного анализа необходимо учитывать мощность искажений.

Для учета потерь, как на основной частоте, так и добавочных потерь предлагается компьютерная модель в системе MATLAB/Simulink, которая приведена на рис.1.

Потери мощности на ВЛ-35 кВ и питающем понизительном трансформаторе 35/6 кВ определяются как разность соответствующих величин до ВЛ и после трансформатора:

$$\Delta P = P_{\text{до линии}} - P_{\text{после трансформатора}} \quad (2)$$

$$\Delta Q = Q_{\text{до линии}} - Q_{\text{после трансформатора}} \quad (3)$$

$$\Delta S = S_{\text{до линии}} - S_{\text{после трансформатора}} \quad (4)$$

Суммарный коэффициент гармонических составляющих напряжения K_U определяется по выражению, %:

$$[\sqrt{(K_{U(3)})^2 + K_{U(7)}^2 + K_{U(9)}^2 + K_{U(13)}^2 + K_{U(15)}^2 + K_{U(21)}^2)} / K_{U(1)}] \times 100. \quad (5)$$



Рис. 1. Система электроснабжения жилого поселка от подстанции 35/6,3 кВ в присутствии 1-й, 3-й, 7-й, 9-й, 13-й, 15-й и 21-й гармоник

Гармоники напряжения вводятся в модель последовательно. Гармоники напряжения учитываются для оценки их влияния на систему электропитания.

Исследуемая система включает в себя трехфазный источник, линию электропередачи, трансформатор и нагрузку. Указанные гармоники вносят искажение в синусоиду напряжения. Вид искаженной синусоиды напряжений приведен на рис. 2.

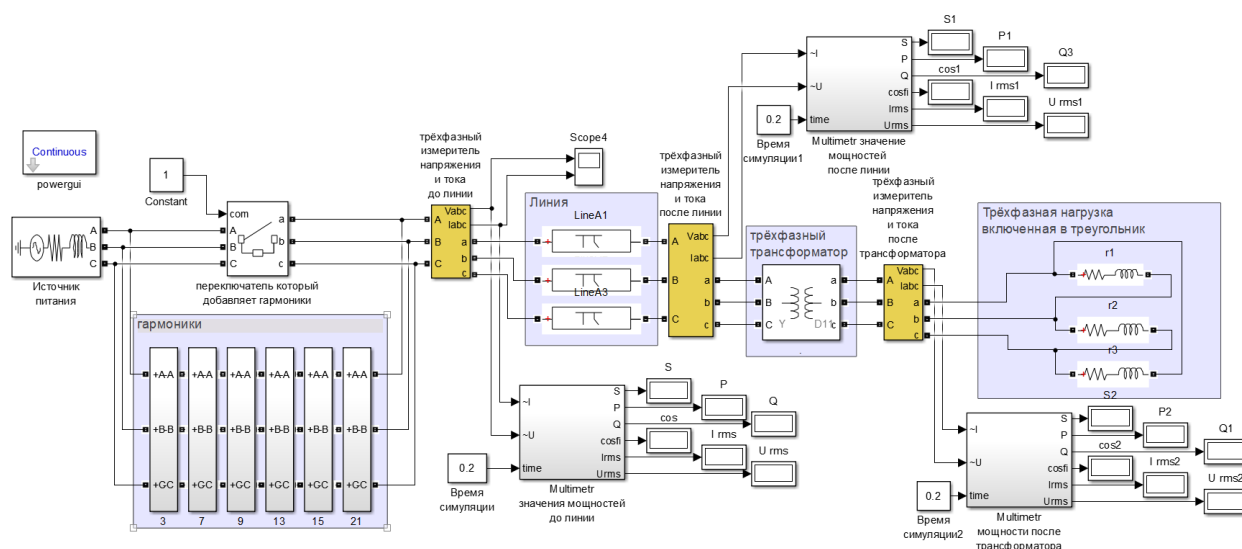
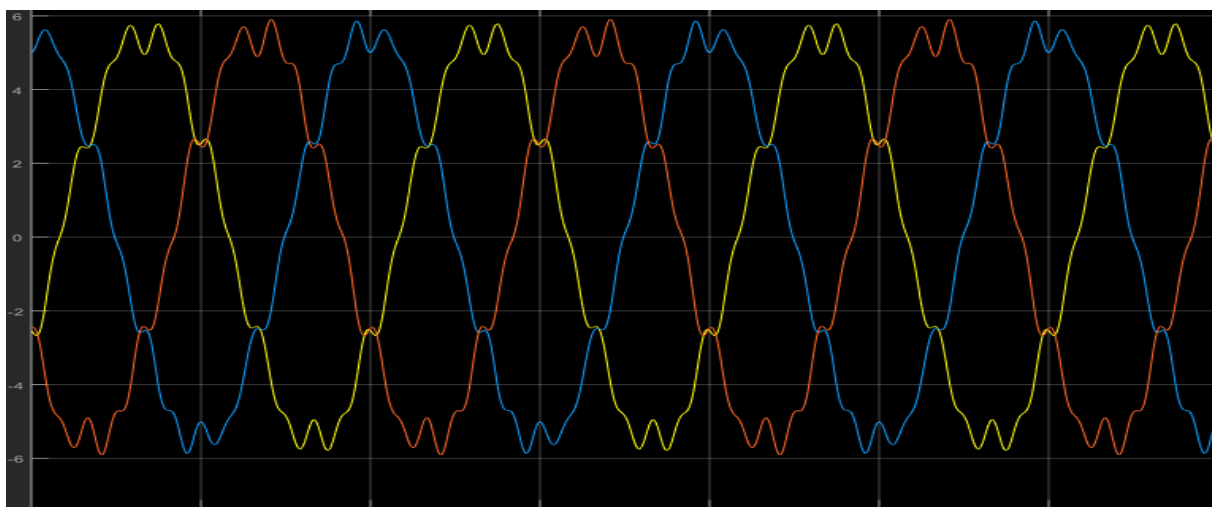

**Рис. 2. Синусоида напряжений перед ВЛ-35 кВ
(на границе источника питания)**

Такие параметры, как уровни напряжения, импеданс и частота, определяются на основе измерений на предлагаемой модели.

Это позволит нам учитывать потери мощности, как в линии, так и в трансформаторе, а также общие потери, такие как потери в линии плюс потери в трансформаторе, с учетом всех гармоник, присутствующих в сети на момент их измерения устройством, в соответствии с качеством электрической энергии.

Предлагаемая методология расчета потерь мощности в системах электропитания с учетом высших гармоник напряжений в питающей сети на основе полученных измерением статистических данных по региону по ГОСТ 32144— 2013 [2]. Данная методология включает в себя возможность измерения потерь как на основной частоте 50Гц, так и в присутствии

гармоник. Сравнение с базовой моделью позволяет количественно оценить влияние высших гармоник и рассчитать суммарные потери. Эти вариации можно анализировать в различных гармонических комбинациях.

Выводы

В данной работе предлагается комплексная методика анализа и коррекции потерь мощности с учетом коэффициентов высших гармоник напряжений. Предложенные модель и метод анализа потерь мощности позволят правильно подобрать фильтры, с помощью которых можно снизить влияние гармоник, которые вносят наибольшие потери при передаче энергии потребителям электроэнергии.

Предлагаемая методика позволит изучить различные режимы работы системы электроснабжения, такие как резонансные явления, компенсация реактивной мощности, повышение пропускной способности линий и более точно считать балансы активных мощностей.

Список литературы

1. Приказ Министерства энергетики Российской Федерации от 30 декабря 2008 г. № 326 «Об организации в рамках Министерства энергетики Российской Федерации работы по утверждению стандартов по технологическим потерям электроэнергии при ее передаче по электрическим сетям» (в редакции от 01.02.2010). <https://base.garant.ru/195516/>.

2. ГОСТ 32144—2013 Электрическая энергия. Совместимость технических средств электромагнитная. Нормы качества электрической энергии в системах электроснабжения общего назначения. – Москва: Стандартинформ. – 2014. – 16 с.

© Фанх Н.Ж., Суворов И.Ф., Иванов А.А.,
Какауров С.В., 2026

**СЕКЦИЯ
ФИЗИКО-МАТЕМАТИЧЕСКИЕ
НАУКИ**

**МАТЕМАТИЧЕСКОЕ МОДЕЛИРОВАНИЕ ДИНАМИКИ ПРИНЯТИЯ
СТРАТЕГИЧЕСКИХ РЕШЕНИЙ В УСЛОВИЯХ ПОВЫШЕННОЙ
НЕОПРЕДЕЛЕННОСТИ: ИНТЕГРАЦИЯ ТЕОРИИ ИГР
И ЭЛЕМЕНТОВ СТОХАСТИЧЕСКОГО АНАЛИЗА**

Редлих Макс Евгеньевич

студент

Научный руководитель: **Чайковская Ирина Николаевна**

к.э.н., доцент

Филиал федерального государственного бюджетного
образовательного учреждения высшего образования
Кузбасский государственный технический университет
имени Т.Ф. Горбачева в г. Прокопьевске

Аннотация: В условиях высокой неопределенности и динамичности среды, процессы принятия стратегических решений приобретают сложный, многофакторный и зачастую непредсказуемый характер. Традиционные подходы к моделированию оказываются недостаточными для адекватного описания и прогнозирования развития событий. Данная статья посвящена разработке математической модели, интегрирующей инструментарий теории игр и элементы стохастического анализа, для исследования динамики принятия стратегических решений в условиях неопределенности. Особое внимание уделяется моделированию адаптивного поведения и возможности предсказания возможных сценариев развития ситуации, а также оценке эффективности различных стратегий.

Ключевые слова: математическое моделирование, стратегические решения, теория игр, стохастический анализ, неопределенность, динамика, адаптивное поведение, прогнозирование.

**MATHEMATICAL MODELING OF STRATEGIC DECISION-MAKING
DYNAMICS IN CONDITIONS OF HIGH UNCERTAINTY:
INTEGRATION OF GAME THEORY AND ELEMENTS
OF STOCHASTIC ANALYSIS**

Redlich Max Evgenievich

Scientific adviser: **Chaykovskaya Irina Nikolaevna**

Abstract: In conditions of high uncertainty and dynamic environment, strategic decision-making processes become complex, multifactorial, and often unpredictable. Traditional approaches to modeling are insufficient for adequately describing and predicting the development of events. This article focuses on developing a mathematical model that integrates game theory tools and elements of stochastic analysis to study the dynamics of strategic decision-making in uncertain environments. The article emphasizes the modeling of adaptive behavior and the ability to predict possible scenarios, as well as the evaluation of the effectiveness of different strategies.

Keywords: mathematical modeling, strategic decision, game theory, stochastic analysis, uncertainty, dynamics, adaptive behavior, forecasting.

Современный мир характеризуется возрастанием сложности и непредсказуемости многих процессов, в том числе связанных с серьезными геополитическими противостояниями. Динамика событий в подобных ситуациях развивается в условиях высокой неопределенности, быстрой смены обстановки и активного взаимодействия множества факторов, преследующих различные, зачастую противоречивые, интересы. Принятие стратегических решений на различных уровнях управления в таких условиях становится критически важным фактором, определяющим ход и исход противостояния [1].

Перспективным направлением представляется интеграция двух мощных областей математики: теории игр, позволяющей анализировать стратегическое взаимодействие рациональных агентов, и методов стохастического анализа, которые эффективно описывают случайные процессы, неопределенность и эволюцию систем во времени.

Теория игр предоставляет мощный аппарат для формализации и анализа стратегического взаимодействия между рациональными агентами.

Основные понятия теории игр, применимые к данной задаче:

1. **Игроки:** стороны, участвующие в обсуждении.

2. **Стратегии:** наборы возможных действий, которые могут предпринять игроки.

3. **Выигрыши:** количественная оценка того или иного исхода для каждого игрока. Выигрыши могут быть связаны с политическим влиянием, экономическими потерями или прибылью и т.д.

4. **Равновесие:** состояние, в котором ни один игрок не может улучшить свой выигрыш, изменив свою стратегию при условии, что стратегии остальных игроков остаются неизменными. Классическим примером является равновесие Нэша.

Стохастический анализ предоставляет инструменты для работы с такими видами неопределенности: [3].

1. **Вероятностные распределения:** используются для описания вероятности тех или иных событий или исходов.

2. **Случайные процессы:** Моделируют эволюцию систем во времени под воздействием случайных факторов (стохастические дифференциальные уравнения).

3. **Байесовское обновление:** Механизм для коррекции оценок и убеждений при поступлении новой информации.

Предлагаемая модель основана на концепции **динамической игры с неполной информацией и стохастической динамикой**.

Пусть игра имеют N игроков (сторон). В каждый момент времени состояние системы описывается вектором $X_t \in R^t$. Динамика системы определяется стохастическим дифференциальным уравнением:

$$dX(t)=f(X(t), u_1(t), \dots, u_N(t))dt+G(X(t))dW(t)$$

Где:

X_t - вектор состояния системы (например, позиционное состояние войск, уровень ресурсов, политическая поддержка).

$u(1t)$ - вектор стратегии игрока в момент времени. Стратегии являются функциями от наблюдаемой информации, доступной игроку $f(1t)$.

f - векторная функция, описывающая детерминированную часть динамики.

g - матричная функция, описывающая стохастическую часть динамики.

dWt - векторное винеровское приращение, моделирующее случайные процессы.

Игроки могут не знать точных параметров функций f , g или других игроков. Предположим, что параметры могут иметь различные «типы» $\Theta_i \in \Theta_i$. Каждый игрок i имеет априорное распределение Θ_i на типе другого игрока j . В процессе игры игрок i наблюдает траекторию системы X_s , $s \leq t$ и действия других игроков U_s (i) $s \leq t$, и обновляет свое апостериорное распределение на Θ_j с помощью байесовского правила [4].

Каждый игрок стремится максимизировать свою целевую функцию (суммарный выигрыш) за определенный промежуток времени T .

$$J = \mathbb{E} \left[\sum_{t=0}^{T-1} \delta^t r(x_t, u_t) + \delta^T g(x_T) \right]$$

Где:

J - дисконтированный суммарный выигрыш (целевая функция).

E - математическое ожидание, взятое по всем случайным процессам.

$\delta \in (0,1]$ - коэффициент дисконтирования.

T - горизонт времени (конечный или бесконечный).

t - дискретный момент времени ($t=0,1,\dots,T-1$).

Для иллюстрации возможностей моделирования и оценки последствий различных траекторий, рассмотрим несколько ключевых сценариев, представленных в (табл. 1). Каждый сценарий характеризуется определенным развитием событий, его качественным влиянием и априорной оценкой вероятности его реализации [5].

Таблица 1

Сценарии и вероятностные оценки

Сценарий	Краткое описание	Прогноз влияния	Вероятность сценария (оценка)
Сценарий А Успешное продвижение	Сторона 1 достигает ключевых целей, подтверждение статуса высшего органа, исполнение правовых норм	Значительное превосходство в пользу Стороны 1	0.45

Продолжение таблицы 1

Сценарий В	Высокая степень истощения ресурсов, появление внешнего посредничества	Стабилизация линии фронта, высокая цена за каждый успех	0.30
Сценарий С Эскалация и вовлечение третьих сторон	Расширение географии, увеличение объемов поставок, прямая или косвенная конфронтация	Высокая нестабильность, непредсказуемые последствия	0.15
Сценарий D Переговоры и деэскалация	Достижение компромисса через дипломатические каналы, заключение соглашений	Снижение напряженности	0.10

Интеграция теории игр и элементов стохастического анализа предоставляет мощный инструментарий для математического моделирования динамики принятия стратегических решений в условиях неопределенности. Предложенный подход позволяет формализовать сложные взаимодействия, учесть разные факторы, а также моделировать адаптивное поведение участников. Дальнейшие исследования могут быть направлены на детализацию моделей, учет специфических особенностей реальных обсуждений, а также разработку численных методов для решения получаемых стохастических дифференциальных игр.

Список литературы

1. Вентцель Е. С. Исследование операций: задачи, принципы, методология / Е. С. Вентцель. – М.: КноРус, 2023. – 320 с. – ISBN 978-5-406-11053-4.
2. Вентцель Е. С. Введение в исследование операций / Е. С. Вентцель. – М.: Советское радио, 1964. – 388 с.
3. Дегтярёв Ю. И. Исследование операций / Ю. И. Дегтярёв. М.: Высшая школа, 1986. — 368 с.

4. Косоруков О. А., Мищенко А. В. Исследование операций / О. А. Косоруков, А. В. Мищенко. – М.: Экзамен, 2003. – 448 с. – ISBN 5-94692-045.

5. Макаренко С. И., Иванов М. С. Сетецентрическая война – принципы, технологии, примеры и перспективы / С. И. Макаренко, М. С. Иванов. СПб.: Научно-технические технологии, 2018. – 898 с. – ISBN 978-5-6040537-1-0.

© Редлих М.Е., 2026

**СЕКЦИЯ
ФАРМАЦЕВТИЧЕСКИЕ
НАУКИ**

**АНАЛИЗ АССОРТИМЕНТА ЛЕКАРСТВЕННЫХ
ПРЕПАРАТОВ НА ОСНОВЕ ЛЕКАРСТВЕННОГО
СРЕДСТВА МНН БУТАМИРАТ**

Рахимов Адхамбек Бахрамович
студент

Научный руководитель: **Баранова Ольга Олеговна**
преподаватель
ФГБОУ ВО «Курский государственный
медицинский университет» Минздрава России

Аннотация: Заболевания органов дыхания, сопровождающиеся кашлем, занимают одно из ведущих мест в структуре общей заболеваемости населения Российской Федерации. Кашель является наиболее частым симптомом, с которым пациенты обращаются за амбулаторной и стационарной помощью, оказывая существенное негативное влияние на качество жизни, сон, трудоспособность и социальную активность человека. Особую значимость эта проблема приобретает в педиатрической практике, где респираторные инфекции с кашлем доминируют в структуре заболеваемости и нередко приводят к развитию осложнений и хронизации патологического процесса [3, 4].

Одним из эффективных и широко применяемых средств для лечения сухого кашля различной этиологии являются ненаркотические противокашлевые препараты центрального действия, среди которых особое место занимает бутамират. Благодаря избирательному влиянию на кашлевой центр продолговатого мозга без угнетения дыхательного центра и отсутствию привыкания, препараты бутамирата считаются относительно безопасными, однако, как и любые лекарственные средства, требуют осторожного применения с учетом возраста пациента и лекарственной формы.

Несмотря на то, что на фармацевтическом рынке представлено множество противокашлевых средств, препараты на основе МНН бутамират в различных лекарственных формах (сироп, драже, таблетки, капли) продолжают пользоваться спросом среди населения. Исследование рынка данной группы препаратов является практически значимым, так как очень

важно оптимизировать ассортимент аптеки с учетом потребностей различных возрастных групп посетителей [1].

Ключевые слова: лекарственный препарат, ассортимент, маркетинговые исследования, противокашлевые лекарственные средства.

ANALYSIS OF A RANGE OF MEDICATIONS BASED ON THE INN BUTAMIRATE

Rakhimov Adkhambek Bakhramovich

Scientific adviser: **Baranova Olga Olegovna**

Abstract: Respiratory diseases accompanied by cough are among the leading causes of morbidity in the Russian Federation. Cough is the most common symptom for which patients seek outpatient and inpatient care, significantly impacting quality of life, sleep, productivity, and social activity. This problem is particularly significant in pediatric practice, where respiratory infections with cough dominate the morbidity structure and often lead to complications and chronicity of the pathological process [4]. Non-narcotic, centrally acting cough suppressants are effective and widely used treatments for dry coughs of various etiologies, among which butamirate occupies a special place. Due to their selective effect on the medulla oblongata cough center without suppressing the respiratory center and their lack of addiction, butamirate preparations are considered relatively safe. However, like any medication, they require careful use, taking into account the patient's age and dosage form.

Despite the numerous cough suppressants available on the pharmaceutical market, medications based on the INN butamirate in various dosage forms (syrup, dragees, tablets, drops) continue to be in demand among the population. Market research for this group of medications is of practical importance, as it is crucial to optimize pharmacy product offerings to meet the needs of different age groups of customers [1].

Key words: medication, product range, marketing research, cough suppressants.

Цель исследования: проведение маркетинговых исследований лекарственных препаратов на основе лекарственного средства МНН бутамират.

Материалы и методы исследования: методы сравнения, статистический анализ и контент-анализ.

Результаты исследования. Рынок лекарственных препаратов на основе МНН бутамират согласно Государственному реестру лекарственных средств представлен препаратами, разрешенными к применению и выпускаемыми отечественными и зарубежными производителями. Всего предложений на российском рынке – 114 ЛП, из них монопрепаратов – 90,35%, комбинированных – 9,65%. По видам лекарственных форм ассортимент представлен жидкими лекарственными формами, такими как капли для приема внутрь, сироп, раствор для приема внутрь – 92,1%, твердыми лекарственными формами, такими как таблетки с модифицированным высвобождением, покрытые пленочной оболочкой, с пролонгированным высвобождением – 7,9%.

На фармацевтическом рынке России из 114 лекарственных препаратов наибольшую долю составляют препараты отечественного производства – 79% (90 ЛП). Среди зарубежных изготовителей лидирует Израиль – 8,77%, Республика Беларусь – 1,5% препаратов, Словения – 3,49%, Болгария и Сербия – 1,74% от общего количества предложений на рынке. Всего на российском рынке представлено 18 фирм-производителей. Большая часть ассортимента производится фирмой ОАО "Ивановская фармацевтическая фабрика" - 26,33%. Показатель обновления ассортимента равен 0,78 - это означает, что в ассортименте отечественного рынка представлено 78% новых ЛП, зарегистрированных за последние 3 года [2].

Согласно данным исследования ассортимента препаратов бутамирата на региональном рынке выявлено, что в аптечной организации г. Курска ассортимент равен 13 препаратам. Аптечная организация реализует препараты производства России - 61,5%, Болгарии – 38,5%. Согласно анализу по виду лекарственных форм выявлено, что в ассортименте отсутствуют препараты в твердой лекарственной форме. Показатель обновления ассортимента равен 1,0, что соответствует достаточному количеству в ассортименте лекарственных препаратов на основе лекарственного средства МНН бутамират.

Заключение. Результаты анализа ассортимента лекарственных препаратов на основе МНН бутамират показали, что, несмотря на достаточное наличие противокашлевых средств на фармацевтическом рынке, в конкретной аптечной организации г. Курска ассортимент представлен 13 наименованиями, которые представлены растворами для приема внутрь и сиропами, что соответствует потребностям педиатрической практики, однако ассортимент недостаточен для взрослых пациентов, для которых удобны твердые лекарственные формы.

Согласно полученным данным, показатель обновления ассортимента в аптечной организации равен 1,0, что свидетельствует о своевременном введении в ассортимент всех новых препаратов, появившихся на рынке за последние три года.

Для более полного удовлетворения потребительского спроса рекомендуется дополнить ассортимент аптеки твердыми лекарственными формами, в частности таблетками с пролонгированным высвобождением, отсутствующих на рынке производителей, что позволит обеспечить удобство применения у взрослых пациентов и расширит целевую аудиторию.

Список литературы

1. Мизерницкий, Ю.Л. Затяжной и длительный кашель у детей: алгоритмы дифференциальной диагностики и дифференцированной терапии / Ю.Л. Мизерницкий, И.М. Мельникова // Медицинский совет. – Москва: ООО "Группа Ремедиум", 2019. – №17. – С 58-75.
2. Государственный реестр лекарственных средств [Электронный ресурс] / Министерство здравоохранения Российской Федерации. – Москва, 2026. – Режим доступа: <https://grls.minzdrav.gov.ru/Default.aspx> (дата обращения: 17.04.2026).
3. Кулешова, В.В. Маркетинговые исследования регионального фармацевтического рынка противокашлевых лекарственных средств / В.В. Кулешова // Региональный вестник. – 2020. – № 15. – С.64.
4. Цыганко, Д.В. Клинико-фармакологические подходы к оптимизации терапии у кашляющего пациента / Д.В. Цыганко, Н.Г. Бердникова, В.А. Екатеринбург // Медицинский совет. – 2021. – № 4. – С. 112–119.

© Рахимов А.Б., 2026

**СЕКЦИЯ
НАУКИ О ЗЕМЛЕ**

**ЛАНДШАФТНО-ЭКОЛОГИЧЕСКИЙ АНАЛИЗ И ОПТИМИЗАЦИЯ
СЕТИ ОСОБО ОХРАНЯЕМЫХ ПРИРОДНЫХ ТЕРРИТОРИЙ
Г. СТАВРОПОЛЯ И ЕГО ОКРЕСТНОСТЕЙ**

Юнусов Баходир Акмал угли

студент

Научный руководитель: **Ляшенко Екатерина Александровна**

к.г.н., доцент

ФГБОУ ВО «Северо-Кавказский федеральный университет»

Аннотация: В работе рассмотрены результаты ландшафтно-экологического анализа сети особо охраняемых природных территорий г. Ставрополя и его окрестностей. Проведена оценка пространственной структуры, выявлена степень разобщённости природных комплексов и уровень антропогенной нагрузки. Установлено, что существующая сеть характеризуется фрагментарностью и недостаточной связностью. Разработаны предложения по оптимизации сети ООПТ, включая формирование экологических коридоров и создание новых природоохранных территорий.

Ключевые слова: особо охраняемые природные территории, ландшафтно-экологический анализ, природный каркас, урбанизация, экологические коридоры, антропогенная нагрузка.

**LANDSCAPE AND ECOLOGICAL ANALYSIS AND OPTIMIZATION
OF THE NETWORK OF SPECIALLY PROTECTED NATURAL
TERRITORIES OF STAVROPOL AND ITS SURROUNDINGS**

Yunusov Bahodir Akmal ugli

Scientific adviser: **Lyashenko Ekaterina Alexandrovna**

Abstract: The paper considers the results of landscape and ecological analysis of the network of specially protected natural territories of Stavropol and its environs. An assessment of the spatial structure was carried out, the degree of

separation of natural complexes and the level of anthropogenic load were revealed. It is established that the existing network is characterized by fragmentation and insufficient connectivity. Proposals have been developed to optimize the network of protected areas, including the formation of ecological corridors and the creation of new conservation areas.

Key words: specially protected natural territories, landscape and ecological analysis, natural framework, urbanization, ecological corridors, anthropogenic load.

В современных условиях урбанизации особую актуальность приобретает оценка эффективности функционирования сети особо охраняемых природных территорий (ООПТ) как ключевого элемента природного каркаса территории. Проведённый ландшафтно-экологический анализ сети ООПТ г. Ставрополя и его окрестностей позволил выявить особенности её пространственной организации, степень устойчивости и основные направления оптимизации [1, с. 215].

Исследование базируется на картографическом и геоинформационном анализе, а также оценке пространственной структуры природных комплексов. В рамках работы проведена инвентаризация действующих ООПТ и анализ их распределения в пределах городской агломерации.

Установлено, что сеть ООПТ представлена преимущественно заказниками и памятниками природы краевого значения, при этом общее количество объектов достаточно велико, однако их пространственная организация остаётся неэффективной. В структуре сети преобладают малые по площади объекты, выполняющие локальные функции охраны, что не обеспечивает формирование устойчивого природного каркаса.

Картографический анализ размещения ООПТ (рис. 1) показал наличие выраженной пространственной неоднородности. Основные природные массивы сосредоточены в западной части агломерации, где сформирован относительно устойчивый кластер, включающий крупные заказники. Восточные и северо-восточные территории характеризуются дефицитом охраняемых объектов, что формирует экологически уязвимые зоны.



Рис. 1. Пространственное размещение особо охраняемых природных территорий г. Ставрополя и его окрестностей

Дополнительный анализ показал, что даже в пределах наиболее развитого западного кластера отсутствует непрерывность природных территорий. Наблюдаются разрывы, обусловленные застройкой и транспортной инфраструктурой, что снижает устойчивость экосистем и усиливает краевые эффекты.

Оценка пространственной связности показала, что расстояния между крупными ООПТ достигают 8-20 км, что превышает оптимальные значения для миграции видов. При этом экологические коридоры практически отсутствуют, что усиливает изоляцию природных комплексов. Коэффициент представленности ООПТ составляет около 10-12%, что ниже рекомендуемых значений для устойчивых экологических сетей [2].

Существенное влияние на функционирование сети оказывает антропогенная нагрузка. Анализ плотности застройки и рекреационной активности показал их концентрацию в зонах, непосредственно прилегающих

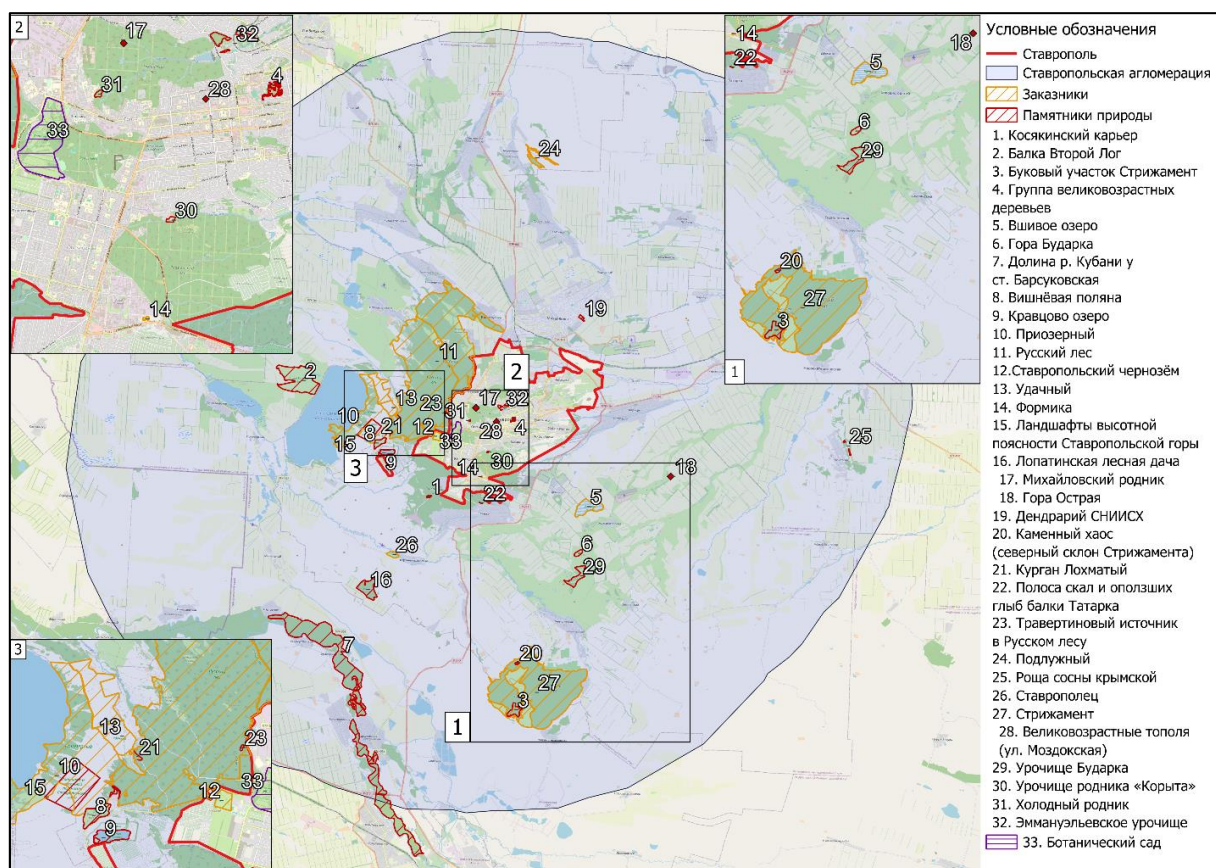
к ключевым природным территориям. В результате формируется эффект «контактной урбанизации», при котором границы ООПТ совпадают с зонами высокой хозяйственной активности.



Рис. 2. Модель воздействия урбанизации и рекреации на ООПТ

Выявлено, что урбанизация приводит к фрагментации природных комплексов, а рекреационная нагрузка вызывает их локальную деградацию. Наиболее уязвимыми являются городские лесные массивы, испытывающие одновременно высокую плотность застройки и интенсивное рекреационное использование.

Сопоставление картографических материалов позволило выделить ключевые типы угроз: фрагментация ландшафтов, изоляция ООПТ, рекреационная перегрузка, деградация почв и нарушение гидрологического режима. Особую роль играет кумулятивное воздействие, при котором несколько факторов накладываются друг на друга, усиливая негативный эффект.

В ходе исследования установлено, что основная проблема функционирования сети ООПТ заключается не в их количестве, а в отсутствии пространственной связности и функциональной целостности. Преобладание точечных объектов не компенсирует разрывы в природном каркасе.

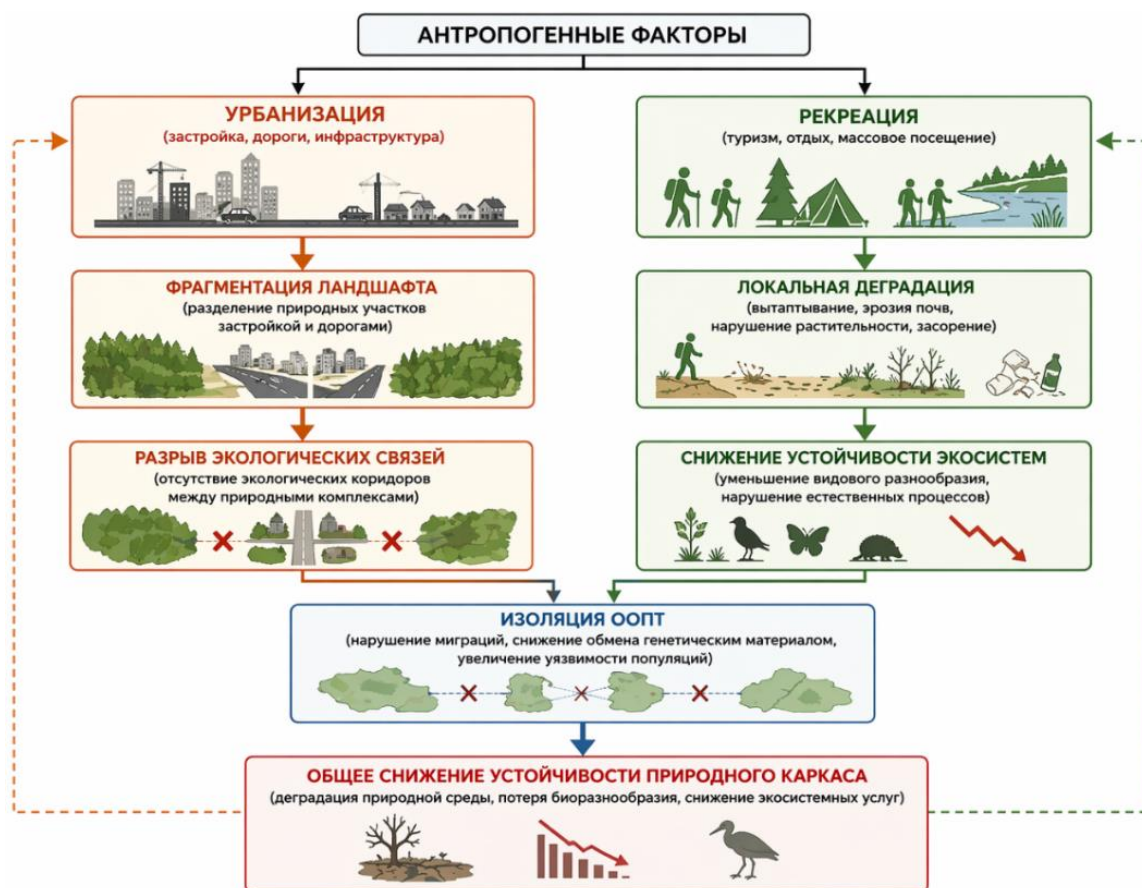
На основе полученных результатов разработаны направления оптимизации сети. Ключевым является переход от точечного к системному подходу, основанному на формировании связанной структуры «ядро – буфер – коридоры». Предлагается создание экологических коридоров на базе балочно-овражной сети и линейных природных элементов.

Особое внимание уделено формированию новых ООПТ в восточной и северо-восточной частях агломерации, где наблюдается дефицит природоохранных территорий. Также предлагается создание восстановительных территорий, направленных на экологическую реставрацию нарушенных ландшафтов.

В пределах городской черты рекомендуется формирование системы локальных ООПТ, объединённых экологическими коридорами. Дополнительно обоснована необходимость дифференциации режимов использования существующих территорий с выделением зон строгой охраны и регулируемой рекреации.

Таким образом, проведённый анализ показал, что существующая сеть ООПТ не обеспечивает устойчивость природной среды в условиях антропогенного воздействия. Реализация предложенных мероприятий позволит повысить связность природного каркаса, снизить уровень антропогенной нагрузки и обеспечить устойчивое развитие территории.

Список литературы

1. Исаченко А.Г. Экологическая география России. – СПб.: Изд-во СПбГУ, 2001. – 328 с.
2. Федеральный закон от 14.03.1995 № 33-ФЗ (ред. от 29.12.2025) «Об особо охраняемых природных территориях» // Официальный интернет-портал правовой информации. – URL: <http://pravo.gov.ru> (дата обращения: 17.04.2026).

© Юнусов Б.А., 2026

**СЕКЦИЯ
СЕЛЬСКОХОЗЯЙСТВЕННЫЕ
НАУКИ**

**ВЛИЯНИЕ ШАФРАНА НА ОРГАНОЛЕПТИЧЕСКИЕ
И ФИЗИКО-ХИМИЧЕСКИЕ ПОКАЗАТЕЛИ КАЧЕСТВА
ПШЕНИЧНОГО ХЛЕБА**

Джидзалова Алина Ахсарбековна

Иванченко Юлия Олеговна

студенты

Научный руководитель: **Бондарева Нина Ивановна**

преподаватель специальных дисциплин

ГБПОУ «Моздокский механико-технологический техникум»

Аннотация: Изучено влияние шафрана на качество пшеничного хлеба. Рассмотрены два способа внесения пряности (сухой и в виде водного настоя) в дозировках от 0,02 до 0,07 г на 100 г муки. Установлено, что оптимальные результаты по цвету, аромату и структуре мякиша достигаются при использовании 0,04 г шафрана в виде водного настоя. Показано, что данная дозировка незначительно снижает удельный объем и пористость, но значительно улучшает органолептические свойства (оценка 4,7 балла), придавая хлебу золотистый оттенок без горечи. Технология рекомендована для использования в малых пекарнях и ресторанах.

Ключевые слова: шафран, пшеничный хлеб, органолептические показатели, физико-химические показатели, водный настой, натуральные красители, качество хлеба.

**THE EFFECT OF SAFFRON ON THE ORGANOLEPTIC
AND PHYSICOCHEMICAL QUALITY INDICATORS
OF WHEAT BREAD**

Dzhizalova Alina Akhsarbekovna

Ivanchenko Yulia Olegovna

Scientific adviser: **Bondareva Nina Ivanovna**

Abstract: The influence of saffron on the quality of wheat bread has been studied. Two methods of adding the spice (dry and as an aqueous infusion) at dosages ranging from 0.02 to 0.07 g per 100 g of flour were considered. It was found that optimal results in terms of crumb color, aroma, and structure are achieved by using 0.04 g of saffron as an aqueous infusion. It is shown that this dosage slightly reduces the specific volume and porosity, but significantly improves the organoleptic properties (score of 4.7 points), giving the bread a golden hue without bitterness. The technology is recommended for use in small bakeries and restaurants.

Key words: saffron, wheat bread, organoleptic indicators, physicochemical indicators, aqueous infusion, natural dyes, bread quality.

Актуальным направлением развития хлебопекарной промышленности является разработка новых рецептов с использованием натуральных ингредиентов, одним из которых является шафран (*Crocus sativus L.*) — которые придают продукту золотистый цвет и приятный аромат.

Цель: Разработать и обосновать технологию производства пшеничного хлеба с добавлением шафрана (*Crocus sativus L.*), оценить влияние различных дозировок и способов внесения пряности на физико-химические и органолептические показатели качества готового изделия.

Одним из перспективных направлений является использование натуральных пряностей и красителей, позволяющих расширить ассортимент без применения синтетических добавок. Это присутствует в соцветии шафрана.

Шафран — это высушенные рыльца цветков растения *Crocus sativus L.*, одного из самых дорогостоящих сельскохозяйственных продуктов в мире. Чтобы собрать всего 1 кг шафрана, требуется вручную обработать от 150 000 до 200 000 цветков. Цветение длится всего 2–3 недели осенью, и сбор ведется на рассвете, пока цветки не увяли. Основная часть, которая используется, — это три рыльца каждого цветка, насыщенного красного цвета, с ярко выраженным ароматом [1].

Основные биоактивные вещества:

– Кроцин — каротиноид, отвечает за окраску, обладает сильными антиоксидантными и противораковыми свойствами.

- Пикрокроцин — горький гликозид, придает характерный вкус, антисептический и гепатопротекторный эффект.
- Сафраналь — ароматический компонент, регулирует настроение и действует как антидепрессант.
- Флавоноиды — кемпферол, кверцетин — антиоксиданты, улучшают микроциркуляцию и укрепляют сосуды.
- Витамины — B1, B2, B3, B6, B9, A, C.
- Минералы — железо, калий, натрий, фосфор, медь, магний, цинк, кальций.
- Эфирные масла — оказывают антисептическое и седативное действие.

Пищевая ценность на 100г продукта составляет 310 ккал.

Шафран в хлебопечении — это пряность, которую получают из рылец крокуса посевного. Она выполняет несколько функций:

- придаёт золотистый цвет выпечке. Шафран обладает высокой окрашивающей способностью, что позволяет добиться тёплого жёлтого или золотистого оттенка мякиша:
- ароматизирует тесто. Шафран обладает тёплым, чуть медовым ароматом с лёгкой горчинкой и цветочными нотами;
- добавляет вкус. Хотя шафран не перебивает вкус, он придаёт выпечке благородства и глубины.

Шафран редко сочетается с остальными пряностями, так как легко их перебивает.

Шафран применяется в крайне малых дозах, поскольку это очень «сильная» пряность. Нарушение нормы закладки ее может привести к порче вкуса блюда — оно будет неприятно горчить. Годовая норма потребления шафрана для одного человека не должна превышать одного грамма.

Подготовка к добавлению в тесто.

Чтобы аромат и цвет раскрылись, шафран обычно настаивают в жидкости — тёплом молоке, воде или водке. Например, можно растереть нити шафрана, залить их жидкостью и оставить на некоторое время (от 20 минут до 1 часа).

Дозировка. Достаточно небольшого количества — например, 0,1–0,2 г на килограмм муки. Избыток шафрана может сделать выпечку горькой и токсичной.

Ограничения. Шафран не рекомендуется использовать в хлебе на закваске, так как кислая среда закваски разрушает ароматический компонент (сафранал), превращая шафран в горькую примесь. Чаще его добавляют в сладкую выпечку — куличи, батоны, булочки.

Качество продукта. Важно использовать настоящий шафран — подделки из маргарита или аниона — частая проблема. Подлинный шафран содержит кроцин (8–12%), который отвечает за цвет.

Исторически шафран использовался не только как ингредиент, но и как символ достатка, праздника и торжества. Например, в старину его добавляли в пасхальный кулич, который символизировал обновление и радость.

Важно учитывать, что термическая обработка может снижать биодоступность некоторых компонентов шафрана.

Цель настоящей работы — разработка технологии пшеничного хлеба с добавлением шафрана и оценка влияния различных дозировок и способов внесения пряности на качество готового продукта.

Задачи исследования:

1. Определить оптимальную дозировку шафрана (на 100 г муки).
2. Сравнить два способа внесения — сухой и в виде водного настоя.
3. Оценить физико-химические и органолептические показатели полученных образцов.
4. Разработать рекомендации для промышленного применения.

Объекты и методы исследования

Характеристика сырья

В работе использовали:

- муку пшеничную хлебопекарную высшего сорта (ГОСТ 26574-2017, ООО «Мельник» РСО-Алания, партия № 4);
- дрожжи хлебопекарные прессованные (ГОСТ 171-81);
- соль поваренную пищевую (ГОСТ Р 51574-2018);
- сахар-песок (ГОСТ 33222-2015);
- воду питьевую очищенную (СанПиН 1.2.3685-21);
- шафран (рыльца *Crocus sativus*, молотые, сушеные, Иран).

Все исследования проводились в трёх повторностях.

Таблица эксперимента

Заложено 5 вариантов теста (таблица 1). Контроль — без шафрана.

В опытах 1 и 2 шафран вносили в сухом виде (смешивание с мукой), в опытах 3, 4 и дополнительном — в виде водного настоя.

Таблица 1

Схема эксперимента

Вариант	Дозировка шафрана, г/100 г муки	Способ внесения
Контроль	0	-
Опыт 1	0,02	Сухой
Опыт 2	0,04	Сухой
Опыт 3	0,02	Водный настой
Опыт 4	0,04	Водный настой
Опыт 5 (доп.)	0,07	Водный настой

Приготовление шафранового настоя

Навеску шафрана (0,1 г) заливали 200 мл воды, нагретой до 70°C (контроль термометром). Настаивали 30 мин в закрытой стеклянной ёмкости, затем охлаждали до 30°C и процеживали через сито с размером ячеек 0,5 мм. Полученный настой использовали для замены эквивалентного количества воды в рецептуре.

Рецептура и технологический процесс

Базовый рецепт на 1 кг муки представлен в таблице 2. Общее количество воды во всех опытах было одинаковым (580 г/кг муки). В вариантах с настоем часть воды замещалась настоем.

Таблица 2

Рецептура теста (на 1 кг муки)

Компонент	Масса, г
Мука пшеничная в/с	1000
Вода (общая)	580
Дрожжи прессованные	20

Продолжение таблицы 2

Соль	12
Сахар	30
Шафран	по схеме

Технологический процесс включал следующие этапы [3].

1. **Замес** — в планетарном тестомесе (2 мин на малой скорости, 6 мин на высокой). Температура готового теста 26–28°C.
2. **Брожение** — 60 мин при 30°C, обминка через 40 мин.
3. **Разделка** — тесто делили на куски по 300 г.
4. **Предварительная расстойка** — 15 мин.
5. **Формовка** — округлая форма.
6. **Окончательная расстойка** — 45 мин при 35°C и относительной влажности воздуха 80%.
7. **Выпечка** — 25–28 мин при 210°C, первые 10 мин с подачей пара.
8. **Охлаждение** — 3 ч при 23°C.

Методы анализа

Показатель	Метод	Нормативный документ
Влажность мякиша	Высушивание до постоянной массы при 130°C	ГОСТ 21094-75
Кислотность титруемая	Титрование 0,1 н. NaOH	ГОСТ 5670-96
Пористость	Прибор Журавлёва	ГОСТ 5669-96
Удельный объём	Вытеснение пшена	-
Органолептические показатели	5-балльная шкала (5 экспертов)	ГОСТ 5667-65

Статистическая обработка

Результаты обработаны методами вариационной статистики с использованием пакета Microsoft Excel. Вычисляли среднее арифметическое (M) и стандартное отклонение (σ). Достоверность различий оценивали по t-критерию Стьюдента при уровне значимости $p < 0,05$.

Результаты и их обсуждение

Влияние шафрана на физико-химические показатели

Результаты измерений представлены в таблице 3. Установлено, что добавление шафрана (независимо от способа внесения) приводит к незначительному снижению удельного объёма и пористости. Наиболее выраженные изменения зафиксированы при дозировке 0,07 г: удельный объём снизился до 2,4 см³/г (на 14,3% относительно контроля), пористость — до 64% (на 11,1%). Для опытного образца 4 (0,04 г, настой) снижение составило 7,1% и 5,6% соответственно, что статистически значимо ($p < 0,05$), но не критично для потребительских свойств.

Кислотность мякиша во всех образцах оставалась в пределах нормы для пшеничного хлеба (не более 3,0 град). Отмечено слабое повышение кислотности с ростом дозировки шафрана, что может быть связано с органическими кислотами, содержащимися в пряности.

Таблица 3

Физико-химические показатели хлеба ($M \pm \sigma$, $n=3$)

Вариант	Удельный объём, см ³ /г	Пористость, %	Кислотность, град	Влажность, %
Контроль	2,8±0,1	72±2	2,2±0,1	42,5±0,3
Опыт 1 (0,02 сухой)	2,7±0,1	70±2	2,3±0,1	42,3±0,4
Опыт 2 (0,04 сухой)	2,6±0,1*	69±2*	2,4±0,1*	42,1±0,3
Опыт 3 (0,02 настой)	2,7±0,1	70±2	2,3±0,1	42,4±0,2
Опыт 4 (0,04 настой)	2,6±0,1*	68±2*	2,4±0,1*	42,2±0,3
Опыт 5 (0,07 настой)	2,4±0,1*	64±2*	2,6±0,1*	41,8±0,3*

- различия статистически значимы по сравнению с контролем ($p < 0,05$)

Влажность готовых изделий варьировала в пределах 41,8–42,5%, что соответствует требованиям нормативной документации. Существенного влияния шафрана на влажность не выявлено ($p > 0,05$ для большинства образцов).

Органолептическая оценка

Результаты дегустации (таблица 4) показали, что наивысшую оценку получил образец 4 (0,04 г шафрана в виде настоя) — 4,7 балла. Дегустаторы отметили привлекательный золотисто-жёлтый цвет мякиша, нежный цветочно-пряный аромат и приятное послевкусие без горечи. Контрольный образец оценён в 4,2 балла.

Образцы с сухим внесением шафрана (опыты 1–2) получили более низкие оценки из-за неравномерного окрашивания (видны оранжевые пятна и точки) и излишне резкогопряного запаха. Образец с дозировкой 0,07 г (опыт 5) охарактеризован как «горьковатый», оценка снизилась до 3,8 балла.

Таблица 4

Органолептическая оценка (средний балл из 5 экспертов, 5-балльная шкала)

Вариант	Цвет	Аромат	Вкус	Структура	Итог
Контроль	4,0	4,0	4,2	4,5	4,2
Опыт 1	3,8	4,0	4,0	4,3	4,0
Опыт 2	3,5	4,2	4,0	4,2	4,0
Опыт 3	4,5	4,5	4,3	4,4	4,4
Опыт 4	4,8	4,7	4,6	4,6	4,7
Опыт 5	4,0	3,8	3,5	4,0	3,8

Визуальная характеристика

Визуальный анализ позволил выявить следующие особенности:

- **Контроль:** мякиш кремово-бежевый, корка золотисто-коричневая.
- **Опыт 4 (оптимальный):** мякиш равномерного золотисто-жёлтого цвета, напоминающего цвет кукурузного хлеба; корка тёмно-золотистая с оранжевым оттенком; при увеличении видны микроскопические оранжевые вкрапления — частицы пигментов шафрана.
- **Опыт 5 (0,07 г):** цвет мякиша ярко-оранжевый, оценивался экспертами как «неестественный».

Обсуждение результатов

Полученные данные согласуются с литературными сведениями о влиянии каротиноидов на структурно-механические свойства теста. Каротиноиды, взаимодействуя с белково-протеиновым комплексом муки, могут ослаблять клейковину, что объясняет некоторое снижение удельного объёма и пористости. Однако при дозировке 0,04 г это снижение не выходит за пределы, допустимые для хлеба из пшеничной муки высшего сорта.

Преимущество внесения шафрана в виде водного настоя перед сухим способом объясняется более полной экстракцией ароматических веществ и пигментов, а также отсутствием твёрдых частиц, нарушающих структуру теста.

Экономический расчёт показывает, что дополнительные затраты на шафран составляют около 0,08 руб. на булку массой 0,5 кг (исходя из оптовой цены 4000 руб./кг). Это позволяет рекомендовать разработанную технологию для коммерческого использования.

Заключение

1. Установлено, что добавление шафрана в количестве 0,04 г на 100 г муки не оказывает существенного негативного влияния на физико-химические показатели пшеничного хлеба (удельный объём снижается на 7,1%, пористость — на 5,6% по сравнению с контролем).

2. Оптимальным способом внесения является использование водного настоя (70 °С, 30 мин), который обеспечивает равномерное окрашивание и мягкий аромат в отличие от сухого способа, дающего пятнистость и резкий запах.

3. Хлеб с шафраном (0,04 г/100 г муки, настой) получил дегустационную оценку 4,7 балла против 4,2 балла у контроля, что свидетельствует о высокой потребительской привлекательности продукта.

4. Разработанная технология может быть рекомендована для внедрения на малых пекарнях и в ресторанном секторе как способ производства хлебобулочных изделий премиального сегмента с натуральными красителями и ароматизаторами.

Список литературы

1. Похлёбкин, В.В. Всё о пряностях. Виды, свойства, применение / В.В. Похлёбкин. — Москва : Пищевая промышленность, 1975. — 207 с.
2. Ауэрман, Л.Я. Технология хлебопекарного производства : учебник / Л.Я. Ауэрман. — 9-е изд., перераб. и доп. — Санкт-Петербург : Профессия, 2018. — 416 с. — ISBN 5-93913-032-1.

© Джидзалова А.А., Иванченко Ю.О., 2026

**СЕКЦИЯ
ВЕТЕРИНАРНЫЕ
НАУКИ**

**МИКРОБИОЛОГИЧЕСКОЕ ИССЛЕДОВАНИЕ
ПОМЕТА КРЫСЫ**

**Чернятынская Яна Филипповна
Чупрова Анастасия Владимировна
Фирсова Анастасия Евгеньевна**

студенты

Научный руководитель: **Алексеева Саяна Мункуевна**

к.вет.н., доцент

ФГБОУ ВО «Бурятская ГСХА им. В.Р. Филипова»

Аннотация: В пилотном исследовании изучен качественный и количественный состав аэробной микрофлоры фекалий лабораторных животных классическими микробиологическими методами (посев на МПА, МПБ, Бифидум среду и среду Эндо). Рост получен на МПА (8-е и 9-е разведение), МПБ и Бифидум среде (10-е разведение). Выделены палочковидные бактерии (66%), бациллы (28%), кокки (4%) и клостридии (2%). Культуральный метод позволяет выявить преимущественно аэробную и факультативно-аэробную форму

Ключевые слова: кишечный микробиом, культуральные методы, МПА, окраска по Грамму, аэробные бактерии, бациллы.

MICROBIOLOGICAL STUDY OF RAT POOL

**Chernyatynskaya Yana Filippovna
Chuprova Anastasia Vladimirovna
Firsova Anastasia Evgenievna**

Scientific adviser: **Alekseeva Sayana Munkuyevna**

Abstract: In a pilot study, the qualitative and quantitative composition of the aerobic microflora of laboratory rat feces was studied using classical microbiological methods (culturing on MPA, MPB, Bifidum medium, and Endo medium). Growth was obtained on MPA (8th and 9th dilutions), MPB, and Bifidum medium (10th dilution); Bacillus bacteria (66%), bacilli (28%), cocci (4%), and

clostridia (2%) were isolated. The cultural method allows for the detection of predominantly aerobic and optional-aerobic forms.

Key words: Rat intestinal microbiome, *Rattus norvegicus*, culture methods, МРА, Gram staining, aerobic bacteria, bacilli.

Микробиом – совокупность микроорганизмов, населяющих ту или иную экологическую нишу в организме хозяина, – в последние десятилетия стал объектом пристального внимания исследователей. Особенно активно изучаются микробные сообщества желудочно-кишечного тракта из-за их роли в поддержании гомеостаза, метаболизме, иммунной регуляции и даже регуляции поведения хозяина.

В рамках работы студенческого научного кружка кафедры «ВСЭ, микробиология и патоморфология» провели исследование кишечного микробиома лабораторных животных для освоения базовых микробиологических методов и представление о составе и количественных характеристиках микрофлоры.

У здоровой лабораторной крысы (*Rattus norvegicus*) кишечный микробиом представляет собой высокоорганизованное, динамичное и метаболически активное сообщество микроорганизмов, населяющих различные отделы желудочно-кишечного тракта (ЖКТ). Наибольшая плотность и разнообразие микрофлоры наблюдается в толстой кишке, где достигает 10^{11} - 10^{12} клеток на 1 г содержимого. В отличие от верхних отделов ЖКТ (желудка и тонкой кишки), где условия менее благоприятны для роста бактерий из-за кислотности и быстрой моторики, толстая кишка обеспечивает стабильную анаэробную среду, оптимальную для колонизации облигатных анаэробов.

Основу микробиоты здоровой крысы составляют представители двух доминирующих отделов – *Firmicutes* и *Bacteroidetes*, на долю которых приходится до 90% всего бактериального сообщества.

Среди *Firmicutes* наиболее распространены роды *Lactobacillus*, *Clostridium*, *Ruminococcus*, *Blautia* и *Faecalibacterium*. Эти микроорганизмы участвуют в ферментации неперевариваемых углеводов, синтезе витаминов группы В и К, а также в поддержании целостности эпителиального барьера кишечника.

Отдел *Bacteroidetes* представлен преимущественно родами *Bacteroides* и *Prevotella*, которые обладают широким спектром гидролитических ферментов, позволяющих расщеплять сложные полисахариды растительного происхождения. Кроме того, бактероиды участвуют в иммунной модуляции, способствуя дифференцировке регуляторных Т-клеток и снижению воспалительных реакций.

В меньших, но значимых количествах в микробиоме присутствуют:

Proteobacteria – в основном факультативные анаэробы, такие как *Escherichia coli*, *Enterobacter*, *Klebsiella*; их численность обычно не превышает 1% у здоровых животных, но может резко возрасти при дисбиозе или стрессе; *Actinobacteria* – в частности, *Bifidobacterium*, известные своей антагонистической активностью в отношении патогенов и способностью усиливать местный иммунитет; *Verrucomicrobia* – например, *Akkermansia muciniphila*, ассоциированная с метаболическим здоровьем и укреплением слизистого слоя кишечника; а также дрожжеподобные грибы рода *Candida*, археи (например, метаногены рода *Methanobrevibacter*) и вирусы (бактериофаги), формирующие так называемый «микробиом второго порядка».

Состав микробиома крысы зависит от множества факторов: генетической линии, возраста, режима питания, условий содержания, стресса, антибиотиков и других внешних воздействий, способных вызывать транзиторный или устойчивый дисбиоз.

Важно подчеркнуть, что классические методы, такие как посев на МПА, МПБ или Эндо, позволяют выявить лишь аэробные и факультативно-анаэробные компоненты микробиома – преимущественно *Enterobacteriaceae*, *Enterococcus spp.*, *Staphylococcus spp.* и некоторые штаммы *Lactobacillus*. Эти микроорганизмы составляют, по оценкам, всего 10-30% общего микробного разнообразия кишечника. Остальная часть – строгие анаэробы – остаётся «невидимой» при стандартных аэробных посевах. Тем не менее, классические методы сохраняют свою ценность: они позволяют контролировать санитарное состояние вивариев, выявлять потенциальных возбудителей оппортунистических инфекций и оценивать уровень обсеменённости условно-патогенной флорой [1, 2].

Для полного понимания структуры микробиома сегодня всё чаще применяются молекулярные методы – секвенирование гена 16S рРНК,

метагеномика, метатранскриптомика. Однако в учебных и пилотных исследованиях, таких как наше, классическая микробиология остаётся важным этапом формирования базовых навыков и интерпретации микробных взаимодействий *in vitro* [3].

В связи с вышеописанным, целью исследования явилось оценить качественный и количественный состав микрофлоры фекалий лабораторных животных с использованием классических микробиологических методов.

Для решения цели были поставлены следующие задачи: отбор проб от опытных животных, посев разведений на питательные среды, определение КОЕ/г и описание морфологических, тинкториальных и культуральных свойств выделенных микробных культур. Посевы проводили на простые, специальные и дифференциально-диагностические питательные среды: мясо-пептонный агар (МПА), мясо-пептонный бульон (МПБ), бифидум-среда, среда Эндо и др.

Материалом для исследования служили свежесобранные фекалии лабораторных животных, содержащихся в стандартных условиях вивария (температура 22 ± 2 °С, 12-часовой световой цикл, свободный доступ к воде и стандартному комбикорму). Забор проводили утром до кормления. Все манипуляции проводились с соблюдением правил стерильности.

Изучение морфологических, тинкториальных и культуральных свойств свежесобранных микроорганизмов проводили методами общей микробиологии.

Образцы фекалий массой 1 г были суспендированы в 9 мл стерильного 0,85% NaCl, получая исходное разведение 10^{-1} . Далее выполняли последовательные десятикратные разведения с использованием стерильных пипеток и пробирок. Инкубацию чашек и пробирок проводили при 37 °С в течение 48 часов в аэробных условиях.

При посеве материала на плотные питательные среды получали изолированные колонии, при этом описывали форму, цвет, профиль, края, структуру, размер, консистенцию и др. Для тинкториальных свойств использовали стандартную окраску по Грам-Синеу.

Посев был произведен на шесть питательных сред, из которых жизнеспособными оказались четыре: восьмое разведение на МПА, девятое разведение на МПА, десятое разведение на БД и МПБ.

В результате посева были выявлены разнообразные представители палочковидных бактерий (66%), бациллы (28%), клостридии (2%) и кокки уплощенной формы (4%). При окраске по Граму обнаружены как грамположительные (20%), так и грамотрицательные (80%) микроорганизмы.

Таким образом, помет крыс — это не только индикатор присутствия грызунов, но и объект для микробиологических исследований, поскольку может содержать патогенные микроорганизмы, представляющие опасность для здоровья человека и животных. Кроме того, исследование микробиома лабораторных животных имеет практические значения: позволяет выявить очаги инфекционных заболеваний и принять меры по их ликвидации; помогает определить, насколько эффективно были проведены мероприятия по борьбе с грызунами; обнаружение патогенных микроорганизмов или паразитов в помёте требует немедленной дезинфекции и соблюдения мер предосторожности при уборке.

Список литературы

1. Яшин А.В. Изучение влияния пробиотических энтерококков на микробиоту и пищеварительные ферменты кишечника на модели экспериментального дисбактериоза у крыс / А.В.Яшин, А.Л. Сепп, А.В. Прусаков, Л.В. Громова // Вестник Ульяновской ГСХА. 2025. № 2 (70).
2. Алешкевич В.Н. Определение микробиоценоза кишечного тракта животных в норме и при дисбактериозах: научные рекомендации / В.Н. Алешкевич (и др.]. – Витебск ВГАВМ, 2017. – 40 с. ISBN 978-985-512-991-3.
3. Шеина Н.И. Микробиота кишечника крыс при воздействии биотехнологических микроорганизмов различного таксономического положения / Наталья Ивановна, Буданова Е.В., Колесникова В.В., Мясина Л.И., Сазонова Л.П. // Гигиена и санитария. 2021. № 3.

© Чернятынская Я.Ф., Чупрова А.В.,
Фирсова А.Е., 2026

СЕКЦИЯ ИСКУССТВОВЕДЕНИЕ

УДК 004

ПРИНЦИПЫ UX/UI ДИЗАЙНА В СФЕРЕ ТУРИЗМА

Коваленко Ирина Николаевна

кандидат технических наук, доцент кафедры
графического искусства и дизайна

Губарева Виолетта Алексеевна

студент

кафедра графического искусства
и коммуникативного дизайна

Институт медиакоммуникаций, медиатехнологий и дизайна
Федеральное государственное автономное образовательное
учреждение высшего образования «Крымский федеральный
университет имени В.И. Вернадского»

Аннотация: В статье рассматриваются ключевые принципы UX/UI-дизайна, применяемые в сфере туризма, и их влияние на пользовательский опыт при взаимодействии с цифровыми продуктами туристической отрасли, такими как: веб-сайты, мобильные приложения, системы онлайн-бронирования. А также основные функции, необходимые при создании гостиничных веб-сайтов.

Ключевые слова: UX-дизайн, UI-дизайн, туризм, веб-сайт туристической компании, юзабилити, пользовательский опыт, онлайн-бронирование, адаптивность, интуитивная навигация.

UX/UI DESIGN PRINCIPLES FOR TOURISM

Kovalenko Irina Nikolaevna

Gubareva Violetta Alekseevna

Abstract: The article discusses the key principles of UX/UI design applied in the tourism industry and their impact on the user experience when interacting with digital products of the tourism industry, such as: websites, mobile applications, online booking systems. And also the main functions required when creating hotel websites.

Key words: UX design, UI design, tourism, travel company website, usability, user experience, online booking, adaptability, intuitive navigation.

Проблема заключается в отсутствии целостной концепции UX/UI-проектирования цифровых ресурсов для туристической отрасли, которая бы учитывала специфику запросов пользователей, обеспечивала баланс между эстетикой, функциональностью и доступностью, а также интегрировала и отображала в себе современные технологические решения.

Актуальность исследования обусловлена активно развивающейся туристической сферой и её растущей цифровизацией, а также необходимостью повышения юзабилити цифровых ресурсов для удовлетворения запросов современной аудитории. Эффективный UX/UI-дизайн выступает критически важным фактором конкурентоспособности туристических компаний, поскольку напрямую влияет на конверсию, лояльность клиентов и восприятие бренда.

Объектом исследования в научной работе является процесс проектирования интерфейса веб-ресурсов в сфере туризма.

Предметом исследования – принципы UX/UI-дизайна, применяемые при проектировании цифровых интерфейсов в туристической сфере, и их влияние на пользовательский опыт и поведенческие реакции целевой аудитории.

Целью данного исследования является систематизация и анализ основных принципов UX/UI-проектирования в контексте туристической сферы, а также выявление специфики их реализации и оценка влияния на поведение пользователей.

Задачи исследования:

- Проанализировать теоретические основы UX/UI-дизайна;
- Исследовать специфику UX/UI-проектирования в туристической сфере;
- Изучить влияние визуальных и структурных элементов на пользовательский опыт.

Изложение основного материала. Современные тенденции развития информационных и коммуникационных технологий обуславливают трансформацию традиционных инструментов визуализации. Расширение технологических возможностей формирует многообразие способов

репрезентации содержательных компонентов цифровых ресурсов. Анализ пользовательского поведения свидетельствует о том, что при поиске информации субъекты взаимодействия с веб-средой уделяют существенное внимание графическому решению интерфейсов, поскольку интуитивно полагают [2], что визуал должен соответствовать содержанию.

С позиций теории композиционной поэтики [1; 4], регламентирующей принципы организации визуальных структур в цифровой среде, указанная закономерность имеет концептуальное обоснование. Структурированная композиция веб-ресурса раскрывает свои организационные законы через выявление логических (иерархия, последовательность) и семантических (смысловые маркеры) ключей, подкреплённых стилистическим единством компонентов интерфейса. Это обеспечивает доступность контента и оптимизирует процессы когнитивной обработки информации пользователями.

Пользователь, формируя определенный запрос, имеет доверительное отношение к полученному результату, полагая, что графическое обеспечение визуализации и использованные выразительные средства соответствуют замыслу и отражают в себе суть контента. Поэтому поисковый ответ может свидетельствовать о систематических ошибках пользовательских предположений, поскольку, вспомнив о позиции В. фон Вартбурга, можно заметить, как «...говоря о владении языком, в действительности говорят о владении языка человеком» [3]. Таким образом, веб-дизайн, будучи интердисциплинарным явлением на стыке технологий и искусства, позволяет исследовать профессиональную деятельность веб-дизайнера с позиции пользовательского опыта. При этом пользователи нередко трактуют графический дизайн и, в частности, его веб-версию как формы декоративного оформления.

Рассматривая веб-дизайн в качестве средства ориентации в информационном потоке, важно учитывать его двойственный характер, который определяется взаимодействием художественной составляющей и научно выверенных принципов построения композиции веб-ресурсов. Эта особенность определяет необходимость динамического обновления определенных компетенций в работе сетевых дизайнеров [6]. Тем более, что в актуальном периоде развития отрасли графические решения обеспечивают адаптивность веб-проектов и постепенное формирование единой адаптивной концепции разрабатываемых сайтов для всех видов информационных устройств [7; 9; 10].

Дизайнерские решения выступают ключевым инструментом, позволяющим пользователям воспринимать структуру и функционал веб-ресурсов. Соответственно, их грамотная реализация, сочетающая функциональную целесообразность и эстетическую ценность, свидетельствует о корректности графической интерпретации замысла. Таким образом, можно видеть, что веб-интерфейсы создаются с учетом серьезных теоретических оснований, поскольку их дизайнерские решения представляют собой высокоэффективные маркетинговые инструменты [8], имеющие качественную результативность, основываясь на интуиции предполагаемого посетителя.

Если пользователь сети успешно реализует свои задачи с помощью веб-ресурсов, это подтверждает, что UI/UX-дизайнер грамотно спроектировал структуру и логику работы ресурса, обеспечив однозначное понимание его функционала. Такой результат отражает стратегическую составляющую дизайна — UX (User Experience, или пользовательский опыт).

Следовательно, концептуальное мышление дизайнера и качество его работы формируют основу эффективного освоения пользователем цифрового пространства. Успешное выполнение пользовательских задач за минимальное время свидетельствует о продуманности интерфейса. При этом UI (User Interface) — то есть внешний вид и структура интерфейса — должен отвечать критериям удобства: читабельности, интуитивной навигации и использованию общепринятых графических решений.

По данным на начало 2026 года горный туризм, в зависимости от региона и формата отдыха, демонстрирует активное развитие [11]. Крупнейшие горнолыжные комплексы стремятся стать всесезонными, предлагая активности круглый год. Идет активное развитие инфраструктуры, канатных дорог и пеших маршрутов, поскольку туристы все больше проявляют интерес к путешествию в различные регионы в рамках страны, вне зависимости от сезона [12]. Из вышеизложенного можно сделать вывод о том, что повышенный спрос на бронирование отелей или гостевых домов создает конкурентную среду в сфере гостиничного бизнеса.

На сегодняшний день конкуренция между объектами сферы размещения особенно велика. Поскольку существенный сегмент рынка занимают четырех и пятизвездочные отели, гостиницы вынуждены искать новые способы привлечения клиентов за счет создания новых конкурентных преимуществ [5]. Поэтому веб-сайт отеля занимает особое место в гостиничной сфере и

является инструментом не только для информирования, но и для продажи услуг. С точки зрения рыночной динамики, малый гостиничный бизнес, не обладающий сформированной репутацией и стабильным уровнем бронирования услуг, испытывает существенную потребность в целенаправленном маркетинговом продвижении и рекламной поддержке для обеспечения конкурентоспособности. Благодаря развитой сети Интернет и наличию хорошо продуманного сайта, можно достичь позитивных результатов и повысить конкурентоспособность в данной сфере.

Рассмотрим такие основные функции, необходимые при создании гостиничных веб-сайтов, как: *адаптивность, интуитивная навигация, цветовая гамма, качественные изображения и формы обратной связи* [13].

- *Адаптивность.* С учётом устойчивой тенденции к преобладанию мобильного трафика в Интернете, современные веб-ресурсы индустрии туризма, в частности, сайты туристических агентств и отелей обязаны соответствовать принципам адаптивного дизайна. Это обеспечивает оптимальное отображение интерфейса и контента на устройствах с различными параметрами экрана, что, в свою очередь, способствует повышению удобства взаимодействия пользователя с веб-ресурсом и улучшает восприятие визуальной составляющей сайта.

- *Интуитивная навигация.* Веб-ресурсы туристических агентств и средств размещения должны обеспечивать чёткую и интуитивно понятную навигационную структуру, позволяющую пользователям оперативно находить необходимую информацию. Данный аспект является критически важным для реализации ключевых функциональных задач: размещения предложений туристических туров, организации процесса бронирования номеров, представления перечня услуг, а также обеспечения доступа к контактной информации.

- *Цветовая гамма.* Цветовое решение веб-ресурса играет существенную роль в формировании эмоциональной атмосферы и визуального восприятия интерфейса. Для веб-сайтов туристических агентств и средств размещения целесообразно использовать спокойные, нейтральные или пастельные оттенки, которые на уровне ассоциативного восприятия связаны с концептами отдыха, релаксации и позитивного времяпрепровождения.

- *Качественные изображения.* Визуальный контент, включающий фотографии отелей, туристических маршрутов, достопримечательностей и

природных ландшафтов, оказывает существенное влияние на восприятие целевой аудиторией. Высококачественные изображения, характеризующиеся высокой яркостью, чёткостью и эстетической привлекательностью, должны соответствовать тематической направленности сайта и транслировать атмосферу предлагаемых туристических услуг.

- *Формы обратной связи.* Важной частью дизайна веб-страниц для туристических агентств и отелей являются формы обратной связи. Элементы взаимодействия (формы обратной связи, чаты, контактные модули и т.п.) должны обладать высокой степенью доступности, отличаться удобством заполнения и содержать стимулы для инициации коммуникации пользователей с представителями компании. Реализация данных требований способствует оптимизации взаимодействия с потенциальной клиентской базой и повышению конверсии сайта.

Подводя итог изложенному материалу, можно сделать вывод о том, что при создании веб-ресурса, в частности, сайта в сфере гостиничного бизнеса, дизайнеру необходимо учитывать в своем проекте особенности разработки дизайна в данной сфере, опираясь не только на визуал, но и на комплекс важных функций: адаптивность, интуитивную навигацию, цветовую гамму, качественные изображения и формы обратной связи. Несмотря на то, что пользователи зачастую доверительно относятся к системе визуальных элементов сайта, предполагая, что графические средства визуализации и применяемые выразительные элементы находятся в соответствии с изначальным концептуальным замыслом и адекватно отражают содержательную сущность представляемого контента, необходимо создать систему, которая будет обусловлена информативностью, достоверностью и привлекательностью. Грамотно созданный дизайн является не только «лицом» объекта гостиничного бизнеса, но и мощным инструментом маркетингового продвижения.

Список литературы

1. Белова И.Л., Гурьянчева Е.Н., Кучкин И.А. / Графический дизайнер как визуальный информатор и коммуникатор // БГЖ – 2022. – №4 (41). URL: <https://cyberleninka.ru/article/n/graficheskiy-dizayner-kak-vizualnyy-informator-i-kommunikator> (дата обращения: 13.03.2026).

2. Егорова И.Н., Толстая Е.А. / Исследование принципов адаптивного веб-дизайна // ВЕЖПТ – 2012. – № 2 (60). URL: <https://cyberleninka.ru/article/n/issledovanie-printsipov-adaptivnogo-veb-dizayna> (дата обращения: 13.03.2026).

3. Золотова Н.О. / Человек-и-слово как интегративная часть жизненного мира // Вопросы психолингвистики – 2009. – № 10. URL: <https://cyberleninka.ru/article/n/chelovek-i-slovo-kak-integrativnaya-chast-zhiznennogo-mira> (дата обращения: 13.03.2026).

4. Исмойлов Х.Б. / Стили сайтов в веб-дизайне: научно-практический журнал. Бухара: Бухарский инженерно-технологический институт, 2018. – С. 49-53.

5. Кёся В.И., Кирова А.С. / Веб-сайт гостиницы как фактор повышения ее конкурентоспособности на рынке гостиничных услуг // Российские регионы: взгляд в будущее – 2016. – № 1 (6). URL: <https://cyberleninka.ru/article/n/veb-sayt-gostinitsy-kak-faktor-povysheniya-ee-konkurentosposobnosti-na-rynke-gostinichnyh-uslug> (дата обращения: 14.03.2026).

6. Кувшинова Г.А. / Анализ зарубежного дизайн-образования (на примере стран Западной Европы, США и Китая) // Педагогика. Вопросы теории и практики. – 2022. – № 3. URL: <https://cyberleninka.ru/article/n/analiz-zarubezhnogo-dizayn-obrazovaniya-na-primere-stran-zapadnoy-evropy-ssha-i-kitaya> (дата обращения: 13.03.2026).

7. Кузьмина О.С. / Проектирование адаптивного web-дизайна: учебное пособие. - Омск. Изд-во: ОмГТУ, 2014. - С. 155-177.

8. Лавренова И.К., Филиппенко В.А., Неделько А.Е. / О цветовых решениях при проектировании графического интерфейса сайта // Молодой исследователь Дона. 2018. №3 (12). URL: <https://cyberleninka.ru/article/n/o-tsvetovyh-resheniyah-pri-proektirovanii-graficheskogo-interfeysa-sayta> (дата обращения: 14.03.2026).

9. Палаш Б.В., Голубничий А.А. / Адаптивная верстка // E-Scio. – 2021. – №1 (52). URL: <https://cyberleninka.ru/article/n/adaptivnaya-verstka> (дата обращения: 14.03.2026).

10. Садыков Р.Э. / Анализ современных трендов в моделировании адаптивных веб-ресурсов // StudNet. – 2022. – № 6. URL: <https://cyberleninka.ru/article/n/analiz-sovremennyh-trendov-v-modelirovanii-adaptivnyh-veb-resursov> (дата обращения: 14.03.2026).

11. [Электронный ресурс] – [vedomosti.ru](https://www.vedomosti.ru) – Режим доступа: <https://www.vedomosti.ru/tourism/trends/articles/2026/03/12/1180332-predeli-turizma> – Развитие туризма в России на 2026 год.

12. [Электронный ресурс] – gornye-prostory.ru – Режим доступа: <https://gornye-prostory.ru/blog/arhyz-marshrut-2026-vliyanie-kanatnyh-dorog-abishira-ahuba> – Развитие горнолыжных курортов России.

13. [Электронный ресурс] – smm-agentstvo.ru – Режим доступа: – <https://smm-agentstvo.ru/blog/dizain-veb-stranic-dlia-turisticskix-agentstv-i-otelei/> – Основные принципы создания дизайна в сфере туризма.

© Коваленко И.Н., Губарева В.А., 2026

СЕКЦИЯ КУЛЬТУРОЛОГИЯ

КАЗАЧИЙ ОБРЯДОВЫЙ ФОЛЬКЛОР РОСТОВСКОЙ ОБЛАСТИ В КОНТЕКСТЕ ВОЗРОЖДЕНИЯ ТРАДИЦИЙ

Серафимова Полина Константиновна

студент

ФГБОУ ВО «Херсонский государственный
педагогический университет»

Аннотация: Данное исследование посвящено анализу казачьего обрядового фольклора Ростовской области как ключевого фактора сохранения этнокультурной идентичности в условиях глобализации. В работе рассматриваются исторические корни и синкретический характер формирования традиций донского казачества, объединивших восточнославянские, тюркские и кавказские элементы.

Ключевые слова: казачий обрядовый фольклор, донское казачество, этнокультурная идентичность, аутентичность, региональная идентичность, трансформация и адаптация.

COSSACK RITUAL FOLKLORE OF THE ROSTOV REGION IN THE CONTEXT OF THE REVIVAL OF TRADITIONS

Serafimova Polina Konstantinovna

Abstract: This study is devoted to the analysis of the Cossack ritual folklore of the Rostov region as a key factor in preserving ethnic and cultural identity in the context of globalization. The paper examines the historical roots and syncretic nature of the formation of the traditions of the Don Cossacks, which united East Slavic, Turkic and Caucasian elements.

Key words: Cossack ritual folklore, Don Cossacks, ethnocultural identity, authenticity, regional identity, transformation and adaptation.

В условиях глобализации и демографических изменений казачий обрядовый фольклор Ростовской области является важным показателем этнокультурной идентичности, требующим научного осмысления его роли в

региональных программах по сохранению нематериального культурного наследия.

Исторически сложившиеся обрядовые практики донского казачества представляют собой уникальную культуру, объединяющую мифологические представления, социальные нормы и духовные ценности. Их изучение особенно актуально в рамках сохранения культурного разнообразия Юга России. Анализ данных традиций позволяет понять, как элементы этнического наследия адаптируются, приспособившись к современным социокультурным условиям.

В современном мире сохраняются расхождения между подлинными фольклорными практиками и их современными интерпретациями, что создает риск утраты отдельных культурных элементов. Поэтому необходим комплексный анализ того, как передается традиционное знание. Тенденция стилизовать обряды в рамках фестивалей и образовательных мероприятий не всегда учитывает смысловое и символическое значения исходных ритуалов, что приводит к их упрощению. Одной из ключевых научных задач становится поиск баланса между современным представлением традиций и сохранением их оригинальности.

Цель исследования — систематизировать сведения о структурных и смысловых особенностях обрядового фольклора донского казачества и оценить их функциональность в современных социокультурных практиках региона. Анализ направлен на выявление устойчивых элементов традиций, которые сохраняются в календарных и семейных обрядах Ростовской области. Особое внимание уделяется анализу роли фольклорных текстов как носителей этнической памяти и как средства социализации. Научная новизна исследования заключается в комплексном анализе обрядовых практик в контексте их существования в современности.

Достижение цели реализуется через следующие задачи: восстановление исторического происхождения обрядов; анализ их символического содержания;

Формирование донского казачества следует рассматривать как процесс объединения восточнославянских, тюркских и кавказских этнокультурных элементов, обусловленный длительными контактами в пограничной зоне. В результате взаимодействия формировались смешанные брачные связи, военные союзы и торговые отношения, которые способствовали обмену материальными и духовными практиками.

Многосоставную природу происхождения общностей фиксируют лингвистические заимствования и топонимика, а предметная культура отражает влияние как степных, так и горных традиций. Обрядовые практики и музыкальный фольклор также содержат элементы, относящиеся к разным этнокультурным слоям региона.

Синкретический характер этногенеза проявился в социальной организации и институтах казачьего самоуправления, где военная и предпринимательская деятельность сочеталась с земледелием и бытом.

Обрядовая система выполняла интегративную функцию — связывала разнородные элементы, поддерживала общие нормы и символику в условиях высокой подвижности и постоянных контактов с соседними народами. Военные традиции и календарные циклы сохранялись параллельно с адаптацией ритуалов, заимствованных из тюркской и кавказской среды, что укрепляло сплочённость общины. В результате сформировалась устойчивая культурная основа, объединяющая разные этнические вклады в целостную казачью самобытность.

Формирование региональной идентичности казачества в Ростовской области происходило поэтапно и было связано с освоением и закреплением территорий, военно-административным включением региона в государственные структуры и развитием хозяйства. На раннем этапе ведущую роль имели пограничная служба и подвижные формы землепользования; для упорядочения общественной жизни в этих условиях требовались общие нормы, обычаи и ритуалы. На последующих этапах укреплялись оседлость и сельское хозяйство, а обрядовые практики становились более устойчивыми и структурно оформленными. В результате закрепились местные символы и культурные модели поведения, составившие основу региональной идентичности, которая проявилась в обрядовом фольклоре и повседневной культуре.

Казачий обрядовый фольклор Ростовской области формировался вокруг двух основных циклов: календарно-аграрного и семейно-бытового. При этом календарные обряды, связанные с воинской культурой, преобладали над аграрными традициями, характерными для других регионов России. «Так, для донских казаков общевоинским праздником является праздник Покрова Пресвятой Богородицы. Как и на праздник Покрова, на основные календарные праздники (Святки, Масленица, Троица) казаки устраивали конно-спортивные

состязания, парады, шествия, смотры. Таким образом, аграрные ритуалы, характерные для других регионов России, в казачьем календаре имели второстепенное значение [3, с. 30]». Семейно-бытовые обряды, включая родинные, свадебные и похоронные, обеспечивали преемственность поколений и сохранение этнической идентичности.

Обрядовые комплексы выполняли социально-регулятивную функцию, закрепляя нормы поведения в станичной общине. Ритуалы инициации, свадебные церемонии и поминальные обряды формировали систему возрастных и гендерных ролей. Этноконсолидирующая функция проявлялась в коллективном исполнении обрядовых песен и танцев во время общественных праздников. Эти практики подчеркивали воинский характер казачьей культуры и способствовали сплочению сообщества перед внешними угрозами.

Символика обрядовых атрибутов показывает, что в традиции сочетаются устойчивые элементы и смысловые трансформации. Традиционная одежда, культовые предметы и музыкальные мотивы сохраняют архаические представления, но в условиях репертуарного восстановления начинают приобретать новые функции. Так, пантомимические жесты, повторяющие трудовые движения, в фестивальных постановках усиливают зрелищность. Ритмическая организация напевов, ранее связанная с шагом в хороводе, теперь часто подчиняется требованиям сценической хореографии.

Адаптация календарных обрядов к современным социальным условиям происходит за счёт их театрализации и образовательного переосмысления. Включение обрядовых элементов в школьные программы и этнокультурные проекты способствует их закреплению и стандартизации, однако меняет структуру ритуалов. Демонстрации на фестивалях усиливают соревновательный компонент, из-за чего внимание смещается от смыслового содержания обряда к его зрелищной стороне.

Свадебные обряды донских казаков Ростовской области сохраняют устойчивую последовательность ритуалов. В неё входят предсвадебные (свидание, сватовство), основные (выкуп невесты, венчание) и послесвадебные (проводины) этапы. В современных практиках отдельные элементы могут меняться. Например, в северных районах области сохраняется старинный обряд «посада» невесты на кожух, тогда как в городе чаще используется сокращённый вариант выкупа. Этнографические данные

показывают, что общая структура комплекса остаётся стабильной, хотя длительность и порядок выполнения некоторых действий подстраиваются под современные условия. Это демонстрирует взаимодействие традиции и новации.

Сохранение аутентичных элементов проявляется в исполнении песенного репертуара, включающего величальные и корильные песни, а также в использовании традиционных костюмов с региональной символикой. Важную роль играет сохранение обрядовых текстов, в которых преобладают устойчивые диалогические формулы между сватами, и символических действий, например, разламывание каравая. Передачу этих элементов поддерживают семейные архивы и работа фольклорных коллективов, что обеспечивает их интеграцию в современные практики. Инновационные изменения в свадебном цикле связаны с появлением инсценированных элементов (например, театрализованных постановок на фестивалях) и с коммерциализацией отдельных ритуалов. Публичное проведение обрядов в рамках культурных программ способствует формированию гибридных форм, сочетающих оригинальные тексты с современной географией.

Фестивальная платформа функционирует как инструмент упорядочивания репертуара: через составление программ выступлений и сбор материалов она закрепляет и формирует репертуарные нормы. Публичные выступления на фестивалях поддерживают передачу знаний между поколениями, поскольку репетиционная и сценическая практики соприкасаются с образовательными форматами — мастер-классами и лекциями. Образовательные мероприятия при фестивалях способствуют формированию стандартизированных вариантов обрядов, что облегчает их сохранение и воспроизведение в разных локальных сообществах.

Реконструкторские практики основаны на методах полевого и архивного восстановления источников, включая анализ записей, текстов и материальной культуры. Профессионализация реконструкторов способствует формированию специализированных компетенции и методов, которые нужны для более точного воспроизведения элементов обряда. Однако при реализации социальных проектов часто возникает конфликт между академическими требованиями к аутентичности и необходимостью практической адаптации в социальных проектах, что отражает противоречие исторической точности и коммуникативной эффективности. Баланс между восстановлением и

адаптацией требует понятных методологических подходов и регулярного взаимодействия исследователей с практиками для снижения рисков искажения традиций.

Глобализация является одним из основных факторов трансформации традиционных форм фольклора. Развитие массовых медиа и цифровых технологий способствует смешению культурных кодов и стандартизации обрядовых элементов. Интеграция казачьих традиций в общенациональные культурные программы часто приводит к их сценической стилизации с потерей региональной специфики. Данная тенденция особенно заметна в фестивальных практиках, где обряды реконструируются с ориентацией на зрелищность в ущерб аутентичности. Основным риском искажения казачьего обрядового фольклора связан с коммерциализацией и адаптацией традиций под современные зрелищные форматы, что ведёт к упрощению символических систем. Не менее важной проблемой остается сокращение числа носителей подлинного знания, способных передать тонкости обрядовой практики. Для снижения этих рисков требуется комплексный подход, сочетающий строгую научную фиксацию образцов фольклора с созданием условий для их естественной трансляции в местных сообществах. Существенное значение имеет участие этнографов и фольклористов в экспертной оценке реконструкций: это помогает сохранять смысловое ядро традиций даже при их современной интерпретации.

Включение казачьих обрядовых практик в региональную систему образования и культурные проекты Ростовской области демонстрирует высокий потенциал для сохранения традиций. Реализация программ этнокультурной направленности в школах и учреждениях дополнительного образования включает изучение календарных обрядов и свадебных ритуалов как части краеведческого компонента. Особое внимание уделяется проектам, где теоретическое освоение материала дополняется практическим участием обучающихся в реконструкции обрядовых действий. «Педагогическая целесообразность проведения детского народного календарного обряда состоит еще и в том, что он сохраняет традицию игрового взаимодействия взрослых и детей, каждому участнику отводится свое место и своя роль. Действо, в котором дети и взрослые являются активными участниками, выполняет воспитательную и развивающую функцию [6, с. 2]». Такой подход

способствует формированию культурной идентичности подрастающего поколения за счет непосредственного включения в живую традицию.

Казачий обрядовый фольклор Ростовской области сохраняет историческую устойчивость благодаря тому, что в календарных и свадебных циклах продолжают существовать архаические структурные элементы. Анализ архивных и полевых материалов показал преемственность жанровых форм, выполняющих регулятивную функцию в социальной жизни казачества. Это подтверждает, что фольклор способен передавать этнокультурные коды и поддерживать связь поколений даже в условиях урбанизации. Современные инициативы по возрождению традиций, включая фестивали и реконструкторские проекты, показывают, что традиционные практики можно результативно адаптировать к новым социокультурным условиям. Такие форматы объединяют локальные сообщества вокруг обрядовых действий и делают их значимыми символами региональной идентичности. При этом сохраняется баланс между аутентичностью и актуализацией, что усиливает воспитательный потенциал фольклора.

Трансформация фольклорных практик показала риск утраты аутентичности, обусловленный коммерциализацией и упрощением символических систем. Исследование подтвердило необходимость выработки критериев, позволяющих отличать органичную модернизацию от деструктивных искажений. Особое значение приобретает экспертный анализ при интерпретации традиционных сюжетов в современных постановках. Интеграция подлинных элементов обрядового фольклора в образовательные программы и нормативные акты региональной культурной политики является важным ресурсом для сохранения традиций. Такой подход закрепляет на институциональном уровне механизмы передачи знаний и тем самым снижает риск утраты культурной специфики под воздействием глобализации. Системная реализация этих мер отвечает целям укрепления этнокультурного разнообразия Юга России.

Список литературы

1. Бородина Е.М. Восточнославянское население в Сибири: опыт организации научного исследования // Вестник Кемеровского государственного университета культуры и искусств. — 2010. — № 13. — С. 48–52.

2. Бржезинская Н. Изучение донской танцевальной песни с движением // GESJ: Education Sciences and Psychology. — 2013. — № 4. — С. 49–53.
3. Бурова Н.В., Затямина Т.А. Традиции культуры донских казаков в пространстве воспитания образовательного учреждения // Электронный научно-образовательный журнал ВГСПУ «Грани познания». — 2013. — № 4. — С. 29–33.
4. Евменова Т.И., Макаричева Н.А., Матюшкина Е.Н. и др. Страницы русской культуры: обычаи, традиции, ценности. — Санкт-Петербург: СПбГЭУ, 2024. — 96 с.
5. Жиганова С.А., Нечитайло А.С., Кулик В.Н. Сохранение казачьих народно-песенных традиций в творческой деятельности аутентичных и молодежных фольклорных коллективов (на примере ансамблей «Терские казаки» и «Родня») // Культурная жизнь Юга России. — 2020. — № 4. — С. 24–34.
6. Кондрашова М.В. Сохранение и развитие календарно-обрядовой культуры. Методические рекомендации по организации и проведению обрядовых праздников. — Хабаровск: КГБОУ ДОД ХКЦРТДиЮ, 2016. — 40 с.
7. Олейник М.А., Путиловская В.В. Пути и формы реализации этнокультурного регионального казачьего компонента в музыкальном образовании г. Волгограда // Культура и образование. — 2018. — № 2. — С. 79–83.
8. Олейникова М.В. Современная праздничная культура Луганского края: театрализованные фольклорные праздники // Известия Самарского научного центра Российской академии наук. Социальные, гуманитарные, медико-биологические науки. — 2024. — № 6. — С. 96–100.
9. Темирова В.Х. Забвение традиций: стоит ли бороться за культурное наследие? // Современное образование и исследования. — 2025. — № 1. — С. 29–33.
10. Убушиева Д.В. Песня «О битве богатыря Алого Хонгора с Авланги ханом» в записи от Бадмы Обушинова (к вопросам текстологии) // Вестник Калмыцкого института гуманитарных исследований РАН. — 2011. — № 1. — С. 168–172.

© Серафимова П.К., 2026

НАУЧНОЕ ИЗДАНИЕ

**ВСЕРОССИЙСКИЙ НАУЧНЫЙ ФОРУМ
СТУДЕНТОВ И УЧАЩИХСЯ**

Сборник статей

II Всероссийской научно-практической конференции,
состоявшейся 27 апреля 2026 г. в г. Петрозаводске.

Ответственные редакторы:

Ивановская И.И., Кузьмина Л.А.

Подписано в печать 30.04.2026.

Формат 60x84 1/16. Усл. печ. л. 22.03.

МЦНП «НОВАЯ НАУКА»

185002, г. Петрозаводск,

ул. С. Ковалевской, д.16Б, помещ. 35

office@sciencen.org

www.sciencen.org

16+

НОВАЯ НАУКА

Международный центр
научного партнерства



NEW SCIENCE

International Center
for Scientific Partnership

МЦНП «НОВАЯ НАУКА» - член Международной ассоциации издателей научной литературы
«Publishers International Linking Association»

ПРИГЛАШАЕМ К ПУБЛИКАЦИИ

1. в сборниках статей Международных
и Всероссийских научно-практических конференций
<https://www.sciencen.org/konferencii/grafik-konferencij/>



2. в сборниках статей Международных
и Всероссийских научно-исследовательских,
профессионально-исследовательских конкурсов
<https://www.sciencen.org/novaja-nauka-konkursy/grafik-konkursov/>



3. в составе коллективных монографий
<https://www.sciencen.org/novaja-nauka-monografii/grafik-monografij/>



<https://sciencen.org/>