

НОВАЯ НАУКА

Международный центр
научного партнерства



NEW SCIENCE

International Center
for Scientific Partnership

РАЗВИТИЕ ОБЩЕСТВА И НАУКИ В СОВРЕМЕННЫХ УСЛОВИЯХ

Сборник статей II Международной
научно-практической конференции,
состоявшейся 7 мая 2023 г.
в г. Петрозаводске

г. Петрозаводск
Российская Федерация
МЦНП «НОВАЯ НАУКА»
2023

УДК 001.12
ББК 70
P17

Под общей редакцией
Ивановской И.И., Посновой М.В.,
кандидата философских наук

P17 РАЗВИТИЕ ОБЩЕСТВА И НАУКИ В СОВРЕМЕННЫХ УСЛОВИЯХ :
сборник статей II Международной научно-практической конференции (7 мая
2023 г.). – Петрозаводск : МЦНП «НОВАЯ НАУКА», 2023. – 261 с. : ил. –
Коллектив авторов.

ISBN 978-5-00174-972-1

Настоящий сборник составлен по материалам II Международной научно-практической конференции РАЗВИТИЕ ОБЩЕСТВА И НАУКИ В СОВРЕМЕННЫХ УСЛОВИЯХ, состоявшейся 7 мая 2023 года в г. Петрозаводске (Россия). В сборнике рассматривается круг актуальных вопросов, стоящих перед современными исследователями. Целями проведения конференции являлись обсуждение практических вопросов современной науки, развитие методов и средств получения научных данных, обсуждение результатов исследований, полученных учеными и специалистами в охватываемых областях, обмен опытом. Сборник может быть полезен научным работникам, преподавателям, слушателям вузов с целью использования в научной работе и учебной деятельности.

Авторы публикуемых статей несут ответственность за содержание своих работ, точность цитат, легитимность использования иллюстраций, приведенных цифр, фактов, названий, персональных данных и иной информации, а также за соблюдение законодательства Российской Федерации и сам факт публикации.

Полные тексты статей в открытом доступе размещены в Научной электронной библиотеке Elibrary.ru в соответствии с Договором № 467-03/2018К от 19.03.2018 г.

УДК 001.12
ББК 70

ISBN 978-5-00174-972-1

Состав редакционной коллегии и организационного комитета:

Аймурзина Б.Т., доктор экономических наук
Андрианова Л.П., доктор технических наук
Ахмедова Н.Р., доктор искусствоведения
Базарбаева С.М., доктор технических наук
Битокова С.Х., доктор филологических наук
Блинкова Л.П., доктор биологических наук
Гапоненко И.О., доктор филологических наук
Героева Л.М., кандидат педагогических наук
Добжанская О.Э., доктор искусствоведения
Доровских Г.Н., доктор медицинских наук
Дорохова Н.И., кандидат филологических наук
Ергалиева Р.А., доктор искусствоведения
Ершова Л.В., доктор педагогических наук
Зайцева С.А., доктор педагогических наук
Зверева Т.В., доктор филологических наук
Казакова А.Ю., кандидат социологических наук
Кобозева И.С., доктор педагогических наук
Кулеш А.И., доктор филологических наук
Лаврентьева З.И., доктор педагогических наук
Мокшин Г.Н., доктор исторических наук
Молчанова Е.В., доктор экономических наук
Муратова Е.Ю., доктор филологических наук
Никонов М.В., доктор сельскохозяйственных наук
Панков Д.А., доктор экономических наук
Петров О.Ю., доктор сельскохозяйственных наук
Поснова М.В., кандидат философских наук
Рыбаков Н.С., доктор философских наук
Сансызбаева Г.А., кандидат экономических наук
Симонова С.А., доктор философских наук
Ханиева И.М., доктор сельскохозяйственных наук
Хугаева Р.Г., кандидат юридических наук
Червинец Ю.В., доктор медицинских наук
Чистякова О.В. доктор экономических наук
Чумичева Р.М., доктор педагогических наук

ОГЛАВЛЕНИЕ

СЕКЦИЯ ЭКОНОМИЧЕСКИЕ НАУКИ	8
РОЛЬ МОЛОДЕЖИ В ДОСТИЖЕНИИ ЦЕЛЕЙ В ОБЛАСТИ УСТОЙЧИВОГО РАЗВИТИЯ.....	9
<i>Занько Светлана Александровна</i>	
ПЕРСПЕКТИВЫ РАЗВИТИЯ ПРОИЗВОДСТВА БЕРЕЗОВОЙ ФАНЕРЫ В РОССИЙСКОЙ ФЕДЕРАЦИИ С ЦЕЛЬЮ ОБЕСПЕЧЕНИЯ ЭКОНОМИЧЕСКОЙ БЕЗОПАСНОСТИ СТРАНЫ.....	13
<i>Евдокименко Егор Сергеевич, Кхатри Танудж</i>	
О ВОЗМОЖНОСТЯХ ИСПОЛЬЗОВАНИЯ ИНФОРМАЦИОННЫХ ТЕХНОЛОГИЙ В ПРЕДПРИНИМАТЕЛЬСКОЙ ДЕЯТЕЛЬНОСТИ.....	23
<i>Семенов Егор Викторович</i>	
ВЗАИМОДЕЙСТВИЕ ТЕРРИТОРИАЛЬНЫХ ОТДЕЛОВ МЧС И ОРГАНОВ МЕСТНОГО САМОУПРАВЛЕНИЯ В ПРОЦЕССЕ ОБЕСПЕЧЕНИЯ ОБЩЕСТВЕННОЙ БЕЗОПАСНОСТИ.....	28
<i>Трифанова Надежда Сергеевна</i>	
РАЗВИТИЕ СИСТЕМЫ ИНФОРМИРОВАНИЯ ОБЩЕСТВЕННОСТИ В СИСТЕМЕ МУНИЦИПАЛЬНЫХ ВЫБОРОВ.....	32
<i>Семенова Элла Евгеньевна</i>	
ВЗАИМОДЕЙСТВИЕ С ГРАЖДДАНАМИ И ОБЩЕСТВЕННЫМИ ОРГАНИЗАЦИЯМИ ПО ОБЕСПЕЧЕНИЮ ОБЩЕСТВЕННОГО ПОРЯДКА В МУНИЦИПАЛЬНОМ ОБРАЗОВАНИИ	36
<i>Омельченко Александр Сергеевич</i>	
ВЛИЯНИЕ ЭКОНОМИЧЕСКИХ КРИЗИСОВ НА ИНФЛЯЦИЮ И БЕЗРАБОТИЦУ В РОССИИ	40
<i>Лисицкий Артем Николаевич, Черноусова Ксения Ивановна</i>	
ПУТИ СОВЕРШЕНСТВОВАНИЯ КОНТРАКТНОЙ СИСТЕМЫ НА МУНИЦИПАЛЬНОМ УРОВНЕ	46
<i>Егорин Денис Борисович</i>	
СЕКЦИЯ ЮРИДИЧЕСКИЕ НАУКИ	50
«ИСПОЛЬЗОВАНИЕ СЛУЖЕБНОГО ПОЛОЖЕНИЯ» ПРИ СОВЕРШЕНИИ МОШЕННИЧЕСТВА: ПРОБЛЕМЫ ПРИМЕНЕНИЯ И ТОЛКОВАНИЯ НОРМ.....	51
<i>Глебова Валерия Сергеевна</i>	
ТЕНДЕНЦИИ РЕФОРМИРОВАНИЯ УГОЛОВНОГО СУДОПРОИЗВОДСТВА.....	56
<i>Кипкаева Татьяна Юрьевна, Марина Елена Александровна</i>	
АДМИНИСТРАТИВНО-ПРАВОВОЙ СТАТУС ДОЛЖНОСТНЫХ ЛИЦ.....	63
<i>Ечеина Софья Игоревна</i>	

ЗНАЧИМОСТЬ И ВЛИЯНИЕ НА РЫНОК НЕДОБРОСОВЕСТНОЙ КОНКУРЕНЦИИ. ОСНОВНЫЕ ВИДЫ, ФОРМЫ И ПОНЯТИЕ.....	67
<i>Чеботарёв Иван Андреевич</i>	
НОРМАТИВНО-ПРАВОВОЕ РЕГУЛИРОВАНИЕ РЕКЛАМЫ В СОЦИАЛЬНЫХ СЕТЯХ И СЕТИ ИНТЕРНЕТ	71
<i>Бабаджанова Арина Тимуровна</i>	
ЦИФРОВИЗАЦИЯ ТАМОЖНИ В РОССИИ И КИТАЕ	85
<i>Горина Татьяна Александровна</i>	
ПРИЧИНЫ ПРЕСТУПНОСТИ НЕСОВЕРШЕННОЛЕТНИХ	92
<i>Лисогор Александр Александрович</i>	
БЛОКЧЕЙН И ЕГО РОЛЬ В РАЗВИТИИ ЦИФРОВЫХ ПРАВ	97
<i>Плотников Никита Сергеевич</i>	
СЕКЦИЯ ПЕДАГОГИЧЕСКИЕ НАУКИ	102
ИНТЕРАКТИВНЫЕ ТЕХНОЛОГИИ КАК СРЕДСТВО ПОВЫШЕНИЯ МОТИВАЦИИ К ИЗУЧЕНИЮ ИНОСТРАННОГО ЯЗЫКА (НА ПРИМЕРЕ ДОСКИ MIRO).....	103
<i>Лапушкина Диана Вячеславовна, Желонкина Анастасия Владимировна, Грушина Маргарита Владимировна</i>	
ПАТРИОТИЧЕСКАЯ РАБОТА В ОБРАЗОВАТЕЛЬНЫХ УЧРЕЖДЕНИЯХ	107
<i>Вечканов Максим Александрович</i>	
ПРИМЕНЕНИЕ ИНТЕРАКТИВНЫХ ТЕХНОЛОГИЙ НА УРОКЕ ИНОСТРАННОГО ЯЗЫКА КАК ОДИН ИЗ СПОСОБОВ ПОВЫШЕНИЯ МОТИВАЦИИ У УЧАЩИХСЯ.....	112
<i>Леснова Татьяна Ивановна, Грушина Маргарита Владимировна</i>	
КОМБИНИРОВАННОЕ ПРИМЕНЕНИЕ КОЛЛЕКТИВНОЙ И ИНДИВИДУАЛЬНОЙ ФОРМЫ ОБУЧЕНИЯ НА УРОКАХ ХИМИИ	117
<i>Сафиуллина Алина Ильясовна</i>	
ПРОБЛЕМНЫЙ ПОДХОД В ОБУЧЕНИИ НА УРОКАХ ИСТОРИИ.....	124
<i>Димитрияди Александра Владимировна</i>	
ПРОБЛЕМА ФОРМИРОВАНИЯ И КЛАССИФИКАЦИИ КЛЮЧЕВЫХ ОБРАЗОВАТЕЛЬНЫХ КОМПЕТЕНЦИЙ НА УРОКАХ ИСТОРИИ.....	130
<i>Дамоцева Вероника Павловна</i>	
СЕКЦИЯ СОЦИОЛОГИЧЕСКИЕ НАУКИ	135
ИССЛЕДОВАНИЕ ВОСПРИЯТИЯ НОВОГО ТОВАРА: ИСПОЛЬЗУЕМЫЕ МЕТОДЫ, ТЕКУЩЕЕ СОСТОЯНИЕ И РЕКОМЕНДАЦИИ ПО ПОВЫШЕНИЮ ИЗВЕСТНОСТИ.....	136
<i>Кузнецова Алена Юрьевна</i>	
КУЛЬТУРА КАК СОЦИАЛЬНАЯ СИСТЕМА: РОЛЬ В СОЦИАЛИЗАЦИИ ЛИЧНОСТИ.....	142
<i>Хитрова Елизавета Сергеевна</i>	

УПРАВЛЕНЧЕСКИЙ АСПЕКТ ИНКЛЮЗИВНОГО АРТ ПРОЕКТА КАК ИНСТРУМЕНТ СОЦИАЛЬНОЙ РАБОТЫ С ЛИЦАМИ С ОВЗ	149
<i>Ваккосов С.Г.</i>	
К ВОПРОСУ О СОЦИАЛИЗАЦИИ ДЕТЕЙ-МИГРАНТОВ.....	153
<i>Маркова Валерия Сергеевна</i>	
ВЛИЯНИЕ ЦИФРОВИЗАЦИИ НА ОБРАЗОВАТЕЛЬНЫЕ СТРАТЕГИИ ДАЛЬНЕВОСТОЧНИКОВ	162
<i>Титенко Екатерина Витальевна</i>	
ОСОБЕННОСТИ ОРГАНИЗАЦИИ И ПРОВЕДЕНИЯ ТОРЖЕСТВЕННЫХ ЦЕРЕМОНИЙ ОТКРЫТИЯ ВСЕРОССИЙСКОГО ТУРНИРА ПО БАСКЕТБОЛУ ПАМЯТИ ЗАСЛУЖЕННОГО ТРЕНЕРА РОССИИ ВИКТОРА ПРОМИНА	167
<i>Елкина Мария Владимировна, Голубь Анна Юрьевна</i>	
СЕКЦИЯ ТЕХНИЧЕСКИЕ НАУКИ.....	172
О МАТЕМАТИЧЕСКИХ ЗАДАЧАХ ЭЛЕКТРОЭНЕРГЕТИКИ.....	173
<i>Юсупова Асель Оразовна, Абдрахманов Бауыржан Тендикевич, Каримов Ернар Болатбекович</i>	
СНИЖЕНИЕ АВАРИЙНОСТИ В ЭЛЕКТРИЧЕСКИХ СЕТЯХ.....	179
<i>С.В. Котеленко</i>	
ИННОВАЦИОННЫЕ ТЕХНОЛОГИИ РЕКОНСТРУКЦИИ ВОДОПРОВОДНЫХ СЕТЕЙ	184
<i>Надточий Юлия Викторовна</i>	
МОДЕЛИРОВАНИЕ ПРОЦЕССОВ БУРЕНИЯ СКВАЖИН С ПОМОЩЬЮ MATLAB.....	192
<i>Курбанов Рашид Алибекович, Эминов Магамед Ферзалиевич</i>	
ВИДЫ И ПРИЧИНЫ ОТКАЗОВ В КОММУТАЦИОННОЙ АППАРАТУРЕ .	197
<i>С.В. Котеленко</i>	
СЕКЦИЯ ФИЛОЛОГИЧЕСКИЕ НАУКИ.....	209
ИМЯ ПРИЛАГАТЕЛЬНОЕ В СОВРЕМЕННОМ АНГЛИЙСКОМ ЯЗЫКЕ. ЧАСТЬ 2: ОТНОСИТЕЛЬНЫЕ И КАЧЕСТВЕННЫЕ ПРИЛАГАТЕЛЬНЫЕ; КАТЕГОРИЯ ГРАДУАЛЬНОСТИ КАЧЕСТВА ИМЕН ПРИЛАГАТЕЛЬНЫХ	210
<i>Лашина Любовь Арнольдовна</i>	
РАЗВИТИЕ КАРАКАЛПАКСКОЙ ДРАМАТУРГИИ ПОД ВЛИЯНИЕМ РУССКОЙ ЛИТЕРАТУРЫ	220
<i>Абдикаримова Саёра Низаматдиновна</i>	
СЕКЦИЯ ФИЛОСОФСКИЕ НАУКИ.....	224
HEYDƏR ƏLİYEV VƏ SİYASİ LİDERLİYİN ETİK ASPEKTİ: AZƏRBAYCANDA MÜSTƏQİL DÖVLƏT QURUCULUĞU KONTEKSTİNDƏ.....	225
<i>Məmmədşadə Fəxriyyə Əzulla</i>	

ФАКТОРЫ ОБУЧЕНИЯ И ВОСПИТАНИЯ ОРГАНИЗОВАННОГО И СТИХИЙНОГО	235
<i>Голенкова Наталья Александровна</i>	
СЕКЦИЯ ПСИХОЛОГИЧЕСКИЕ НАУКИ	242
ЛИЧНОСТНЫЕ И ПРОФЕССИОНАЛЬНО ЗНАЧИМЫЕ КАЧЕСТВА СОВРЕМЕННОГО ВРАЧА: СОДЕРЖАНИЕ, ОСОБЕННОСТИ, ЗНАЧЕНИЕ	243
<i>Макарова Ангелина Евгеньевна, Пакулова Екатерина Евгеньевна</i>	
СЕКЦИЯ ГЕОЛОГО-МИНЕРАЛОГИЧЕСКИЕ НАУКИ.....	250
ПОСЛЕДСТВИЯ ГЛОБАЛЬНОГО ИЗМЕНЕНИЯ КЛИМАТА НА ОКРУЖАЮЩУЮ СРЕДУ	251
<i>Магруппов Бауржан</i>	
СЕКЦИЯ МЕДИЦИНСКИЕ НАУКИ	257
ХРОНИЧЕСКИЙ КАЛЬЦИФИЦИРУЮЩИЙ ПАНКРЕАТИТ	258
<i>Едыгова Азида Байзетовна, Куадже Фатима Кантемировна, Тлепцук Замира Хамедовна</i>	

**СЕКЦИЯ
ЭКОНОМИЧЕСКИЕ
НАУКИ**

РОЛЬ МОЛОДЕЖИ В ДОСТИЖЕНИИ ЦЕЛЕЙ В ОБЛАСТИ УСТОЙЧИВОГО РАЗВИТИЯ

Занько Светлана Александровна

ассистент кафедры маркетинга

ФГБОУ ВО Санкт-Петербургский государственный

экономический университет

Аннотация: в данной работе рассмотрена значимость концепции устойчивого развития для современной молодежи, а также роль молодежи в достижении целей устойчивого развития. Будут приведены результаты исследования, отвечающего на вопросы актуальности целей устойчивого развития и инициативности молодежи в рамках целей в области устойчивого развития

Ключевые слова: устойчивое развитие, цели в области устойчивого развития, молодежь, пандемия COVID-19, последствия пандемии COVID-19.

THE ROLE OF YOUTH IN ACHIEVING THE SUSTAINABLE DEVELOPMENT GOALS

Zanko Svetlana Aleksandrovna

Abstract: this article shows the importance of the concept of sustainable development for modern youth and the role of youth in achieving sustainable development goals. The relevance of the Sustainable Development Goals and youth initiative within the framework of the Sustainable Development Goals will be considered

Keywords: sustainable development, Sustainable Development Goals, youth, COVID-19 pandemic, consequences of COVID-19 pandemic.

В настоящее время устойчивое развитие становится все более популярной повесткой среди населения разных возрастов, а на мировой арене данная тема уже продолжительное время является одной из самых важных и обсуждаемых. Так в сентябре 2015 года глобальные цели в области устойчивого развития на период до 2030 года приняли 193 страны. Активные действия в соответствии с выверенным планом достижения лучшего и более устойчивого будущего для

всех, проложили путь к реализации целей, однако страны, ведущие работу в рамках достижения целей устойчивого развития, столкнулись с серьёзным вызовом в 2020 году – пандемией коронавируса COVID-19, что повлекло за собой серьёзные последствия.

В представленном ООН Докладе о Целях в области устойчивого развития за 2020 год можно подробно узнать о последствиях для каждой из семнадцати целей [1]. Например, в данном докладе указано, что мир уже выбился из графика ликвидации нищеты к 2030 году, и пандемия COVID-19 стала причиной первого за десятилетия увеличения масштабов нищеты в мире, а доля населения, затронутого умеренным и острым отсутствием продовольственной безопасности, возросла на 3,5% по сравнению с 2014 годом.

Таким образом, можно отметить еще более возросшую актуальность и необходимость действий для достижения целей устойчивого развития в связи с оказанным влиянием на результат, полученный до пандемии COVID-19.

В России в поисковой системе Яндекс в среднем в месяц (из расчета с 01.11.2022 по 30.04.2023) фиксируется порядка 160 тысяч запросов «устойчивое развитие» (за прошлые полгода показатель составил 88 тысяч запросов), а запросов «цели устойчивого развития» - около 20 тысяч. При этом на Центральный федеральный округ и Северо-Западный федеральный округ приходится около половины всех запросов. В то же время «экологические проблемы» интересовали в среднем 380 тысяч пользователей в месяц за последние полгода (предыдущие полгода – 215 тысяч запросов), а их решение – около 50 тысяч пользователей. Исходя из данных показателей, можно отметить повышающийся интерес к теме устойчивого развития среди граждан России.

Если рассматривать молодых людей в возрасте до 25 лет, то, как показывают результаты исследования, проведенного автором настоящей работы, в котором приняло участие 162 респондента из 35 городов, корреляция между городом проживания и интересом, проявляемым к теме устойчивого развития, в данной возрастной категории крайне слаба. Молодые люди из разных регионов озадачены проблемами в области устойчивого развития. Как отмечает ООН, именно молодежь может сыграть важную роль в деле достижения целей в области устойчивого развития [2].

Молодежь имеет огромный потенциал для того, чтобы внести значительный вклад в устойчивое развитие. Они являются двигателем изменений, их энтузиазм, креативность и инновационность могут привести к решению вызовов, связанных с устойчивым развитием, а мотив не испытать на себе последствий невнимательного отношения к данной теме может сыграть весомую роль.

Говоря о мировой статистике, следует отметить, что сегодня в мире проживает рекордное число молодых людей — около 1,8 миллиарда детей и подростков в возрасте от 10 до 24 лет. Около 90 процентов из них проживают в развивающихся странах. В период с 2015 по 2030 гг. ожидается рост молодого населения Земли. Учитывая растущую взаимосвязь, молодежь может стать движущей силой в общественно-политическом и социальном развитии [2].

Опрошенные автором респонденты в качестве наиболее важных и актуальных целей выделили следующие:

- Достойная работа и экономический рост – 18%;
- Качественное образование – 15%;
- Ликвидация нищеты – 13%;
- Ответственное потребление и производство – 13%;
- Хорошее здоровье и благополучие – 10%.

При этом около двух третей от общего числа респондентов уверены, что могут повлиять на обозначенные проблемы, а треть респондентов утверждают, что уже сознательно предпринимают какие-либо инициативы в рамках концепции устойчивого развития.



Рис. 1. Распределение респондентов в вопросе возможного влияния на проблемы в сфере устойчивого развития

В качестве целей, по которым достигнуты наивысшие результаты, несмотря на влияние пандемии COVID-19, респонденты отмечают следующие:

- Гендерное равенство – 27%;
- Индустриализация, инновации и инфраструктура – 19%;
- Уменьшение неравенства – 12%.

Помимо значения, которое молодые люди придают данной теме, следует также отметить трудности, с которыми они столкнулись. В качестве примеров

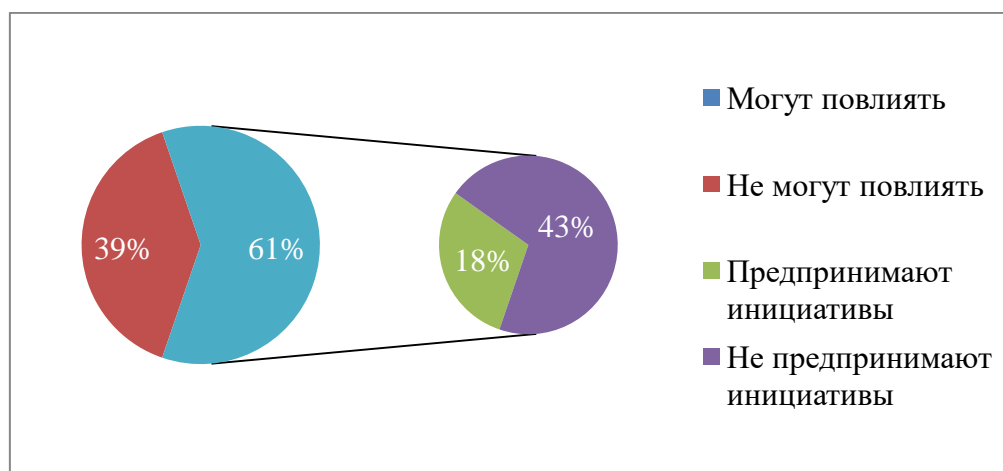
можно рассмотреть сферы, наиболее значимые и актуальные для молодежи в соответствии с результатами исследования.

В рамках Концептуальной записки «Образование в эпоху COVID-19 и в последующий период», представленной ООН, обозначен серьезный урон, нанесенный образовательному процессу на всех уровнях образования, что отразилось на достигнутых за годы результатах в рамках соответствующей цели[3].

Если рассматривать цель 8 «Достойная работа и экономический рост», то по данным Международной организации труда, подведомства ООН, в 2022 году число нетрудоустроенных молодых людей составит 73 млн. человек — это на 6 млн. человек больше, чем в 2019 году, до начала пандемии. По словам экспертов, пандемия создала дисбаланс на рынке труда — многие молодые люди были вынуждены уйти или просто не попали на него из-за огромных трудностей с поиском и сохранением работы.

Согласно данным отчета Международной организации труда, молодые люди в возрасте от 15 до 24 лет сильнее всего пострадали в плане трудоустройства за время пандемии коронавируса [4].

В заключение, устойчивое развитие молодежи является ключевым фактором для достижения устойчивого развития в целом. Молодежь имеет потенциал стать важным движущим фактором в общественно-политическом и социальном развитии. Для этого необходимо обеспечивать молодежи доступ к образованию, участию в общественной и политической жизни, а также поддерживать их инициативы и проекты, связанные с устойчивым развитием. Только так можно обеспечить устойчивое развитие, как нашего общества, так и благополучное будущее следующих поколений.

Список литературы

1. Доклад о Целях в области устойчивого развития, 2020 год. URL: https://unstats.un.org/sdgs/report/2020/The-Sustainable-Development-Goals-Report-2020_Russian.pdf
2. Молодежь. URL: <https://www.un.org/sustainabledevelopment/ru/youth/>
3. Концептуальная записка: Образование в эпоху COVID-19 и в последующий период. URL: https://www.un.org/sites/un2.un.org/files/2020/09/policy_brief_-_education_during_covid-19_and_beyond_russian.pdf
4. Миллионы молодых людей во всем мире остаются без работы из-за пандемии. URL: <https://www.forbes.ru/forbeslife/474175-milliony-molodyh-ludej-vo-vsem-mire-ostautsa-bez-raboty-iz-za-pandemii>

**ПЕРСПЕКТИВЫ РАЗВИТИЯ ПРОИЗВОДСТВА БЕРЕЗОВОЙ ФАНЕРЫ
В РОССИЙСКОЙ ФЕДЕРАЦИИ С ЦЕЛЬЮ ОБЕСПЕЧЕНИЯ
ЭКОНОМИЧЕСКОЙ БЕЗОПАСНОСТИ СТРАНЫ**

Евдокименко Егор Сергеевич

Кхатри Танудж

студенты факультета таможенного дела

Российской таможенной академии

Научный руководитель: **Кирий Ирина Николаевна**

старший преподаватель кафедры ТДиТР

ГКОУ ВО «Российская таможенная академия»

Аннотация: В статье рассматриваются перспективы производства березовой фанеры в Российской Федерации как аспект обеспечения экономической безопасности страны. Авторами проведен анализ состояния отечественного производства березовой фанеры, поиск и оценка эффективности потенциальных возможных рынков сбыта березовой фанеры как внутри страны, так и за ее пределами в условиях современной геополитической ситуации.

Ключевые слова: экономическая безопасности, березовая фанера, экспорт, производство, лесная промышленность, рынки сбыта.

**THE PROSPECTS FOR THE DEVELOPMENT OF THE BIRCH PLYWOOD
PRODUCTION IN THE RUSSIAN FEDERATION TO ENSURE
THE ECONOMIC SECURITY OF THE COUNTRY**

Evdokimenko Egor Sergeevich

Khatri Tanudj

Irina Nikolaevna Kiri

Abstract: The article describes the prospects of the birch plywood production in the Russian Federation as a factor of ensuring the economic security of the country. The authors analyzed the current conditions of the domestic birch plywood production, searched for and evaluated the effectiveness of potential possible sales markets for birch plywood both within the country and abroad in the current geopolitical situation.

Keywords: economic security, birch plywood, export, production, timber

industry, sales markets.

В условиях сложившейся геополитической ситуации актуальными становятся вопросы развития отечественного промышленного комплекса, в состав которого входит лесная промышленность, одной из наиболее востребованных подотраслей которой является производство товаров группы 4408 и 4412 ТН ВЭД ЕАЭС, к которым относится березовая фанера. При анализе динамики экспорта товаров группы 44 ТН ВЭД ЕАЭС (таблица 1) прослеживается тенденция к изменениям товарной структуры экспорта, при которых происходит снижение объемов вывозимых товаров нижнего предела несырьевого неэнергетического экспорта, сопровождаемое увеличением объемов экспорта товаров среднего предела несырьевого неэнергетического экспорта

Таблица 1

**Динамика объемов российского экспорта отдельных товарных позиций
44 группы ТН ВЭД ЕАЭС [6]**

	2018	2019	2020	2021
4403 (необработанные лесоматериалы) (тыс. куб. м.)	18966	15872	15471	13887
4407 (лесоматериалы и пиломатериалы) (тыс. куб. м)	19241	19726	18039	–
4408 (шпон, фанера) (тыс. куб. м)	–	787	619	719
4411 (ДВП и ДСП) (тыс. кв. м.)	–	158595	160109	168039
4412 (фанера) (тыс. куб. м)	419	454	439	295259

Указанные в таблице 1 тенденции возникают в рамках сокращения объемов производства березовой фанеры в РФ, что свидетельствует о неблагоприятной ситуации, при которой поставки на внутренние рынки сокращаются как из-за общего тренда к сокращению производства данного товара, так и при переориентации части продукции с внутренних рынков на внешние. Такое нестабильное состояние российского фанерного производства в части производства березовой фанеры усугубляется внешними факторами политико-экономического характера в виде попыток низложения торговых потоков в страны ЕС, США и иные недружественные государства. Таким образом, перед авторами стоит ряд задач по исследованию текущего состояния

фанерного производства путем поиска причин возникшей нестабильности и формирования путей рационализации и диверсификации производства и реализации товара на внутренних и внешних рынках так, чтобы при сохранении выгоды внешней торговли существовали возможности реализации потенциала экономической безопасности в сфере фанерного производства РФ.

Оценка состояния производства российской фанеры, основанная на использовании среднегодовой производственной мощности (таблица 2), позволяет судить о большей загрузке производственных мощностей предприятий, выпускающих продукцию среднего предела 44 группы ТН ВЭД ЕАЭС по сравнению с загруженностью производственных мощностей по выпуску лесоматериалов, что свидетельствует о неполном переводе мощностей российского лесопромышленного комплекса с производства товаров нижнего предела несырьевого неэнергетического экспорта на производство товаров среднего и верхнего пределов несырьевого неэнергетического экспорта.

Таблица 2

Уровень использования среднегодовой производственной мощности организаций по выпуску отдельных видов продукции ЛПК (%) [4]

	2017	2018	2019	2020
Лесоматериалы	57,1	57,2	55,6	56,1
Фанера	84,7	87,4	86,0	84,0
ДСП	79,7	83,9	79,9	83,2
ДВП	76,4	83,8	86,2	82,0
Бумага и картон	90,9	91,3	89,0	89,7

Экспортная ориентация фанерного производства в период с 2019 по 2021 года (таблица 3) ориентирована на рынки США, страны ЕС (Германия, Польша, Италия, Финляндия и др.), а также Великобритании. Такая географическая структура провоцировала угрозу, связанную с экономической блокадой товаров на перечисленных рынках, что и было реализовано в контексте новых санкций, возникших ввиду попыток стран блока НАТО воздействовать на процесс проведения специальной операции РФ, не вступая в открытую военную конфронтацию.

Дальнейший ретроспективный анализ, представленный в таблице 3, проведен в отношении экспортируемой березовой фанеры с привязкой к группе стран, являющихся основными потребителями данного товара. Как видно из

представленных материалов, средняя ставка тарифа адвалорная, что говорит о привязанности мер таможенно-тарифного регулирования внешнеторговой деятельности к мировым ценам товара, при этом средняя ставка меньше усредненной ставки, представленной в ЕТТ ЕАЭС, которая на момент анализа составляет 10%, что говорит об определенной заинтересованности исследуемых стран в поставках фанеры из России. По применению нетарифных ограничений лидирует США и Финляндия, в то время как Великобритания практически не регулирует российский импорт фанеры данным методом. Тот факт, что данные страны включены в список недружественных в связи с введением санкций, обусловленных военными действиями на Украине, свидетельствует о необходимости оценки современного торгового потенциала с вышеуказанными государствами.

Таблица 3

Меры регулирования внешнеторговой деятельности в отношении фанеры березовой основными импортерами в 2020 г. [5]

	США	Финляндия	Германия	Великобритания
Усредненная ставка ввозной пошлины (в%)	7,00	9,00	9,00	8,00
Применяемые нетарифные барьеры (в шт.)	7	7	5	1
Включенность в список недружественных стран	В списке	В списке	В списке	В списке

Представленные в таблице 3 меры регулирования ВТД в отношении березовой фанеры, принятые западные страны, были дополнены комплексом критических для российских экспортеров березовой фанеры мер, среди которых:

1) в Великобритании – введение дополнительной таможенной пошлины (35%) на российскую и белорусскую продукцию, классифицируемую в группе 44 ТН ВЭД ЕАЭС (в т. ч. березовая фанера);

2) в Финляндии и Германии, как странах Европейского союза – запрет торговли сертифицированной древесиной (FSC) из Российской Федерации;

3) в США – подписание распоряжения президента о запрете импорта в США российской экспортной продукции, в том числе запрет действий, направленных на обход установленных ограничений любым способом.

Следовательно, в условиях сложившейся геополитической ситуации западными странами – основными рынками сбыта российской березовой фанеры – был предпринят ряд критических для отечественных экспортеров мер, сформировавших предпосылки для удорожания российской березовой фанеры на западных рынках ввиду ее удорожания и лишения ряда конкурентных преимуществ, что в совокупности с косвенным запретом на вывоз березовой фанеры товарной позиции 4408 в недружественные страны, коими являются основные внешние потребители фанеры, демонстрирует необходимость поиска новых потенциальных рынков сбыта как внешних, так и внутренних.

В рамках нарастания внешнего давления в торговой и политической сфере обязательным становится направление мер государственной поддержки развития внутреннего производства фанеры в целях перенаправления части экспортируемых объемов на внутренние рынки, для чего необходимо установить необходимый уровень качества и приемлемый ценовой диапазон, что поможет сформировать устойчивый и автономный комплекс по производству березовой фанеры.

Таблица 4

Назначение березовой фанеры

Марка березовой фанеры	Отличительные свойства	Сфера применения
ФК	Повышенная прочность	- строительство; - внутренняя отделка ж/д составов; - внутренняя отделка автомобилей; - отделка мебели.
ФСФ	Влагостойкость	- строительство; - внешние отделочные работы;
ФСФ ламинированная	Плотность износоустойчивость	- строительство методом монолитного литья; - наружная обшивка яхт.

В настоящее время березовая фанера является востребованным товаром как на внутреннем рынке Российской Федерации, так и на рынках зарубежных стран в силу высокой плотности и структуры древесины, что делает ее тонкой и одновременно прочной. Широкий спектр назначения, представленный в таблице 4, обусловлен вышеперечисленными свойствами березовой фанеры и технологическими решениями, примененными в отдельных наименованиях фанеры. Российская Федерация является монопольным производителем рассматриваемого товара ввиду уникальной и богатой сырьевой базы.

Таблица 5

**Географическая структура экспорта товаров с кодами 4407
и 4412 ТН ВЭД ЕАЭС (тыс. долл. США) [6]**

Товар	Страна	2019	2020	2021
4407 ТН ВЭД ЕАЭС: лесоматериалы	Китай	2509	2248	2714
	Япония	291	250	415
	Узбекистан	242	262	317
	Египет	172	141	238
	Германия	137	158	278
	Эстония	127	149	316
	Прочие	1029	1099	1871
4412 ТН ВЭД ЕАЭС: фанера	Соединенные Штаты	156362	160807	415926
	Соединенное Королевство	39528	35827	78400
	Египет	134491	117440	143663
	Германия	109095	110142	136260
	Польша	39185	45439	75714
	Латвия	28268	12505	40609
	Италия	33992	24090	49506
	Финляндия	53121	47451	80354
	Китай	15819	33999	40572
	Прочие	528836	570652	878539

Оптимальным решением из сложившейся ситуации может стать переориентация части экспортных потоков березовой фанеры с Запада на Восток. Анализ данных внешнеторговой статистики (таблица 5) показывает, что на данный момент основным покупателем российской продукции лесопромышленного комплекса несырьевого неэнергетического экспорта нижнего предела является Китай и некоторые другие страны Центральной и

Восточной Азии, в то время как фанера (в том числе березовая) – товар среднего предела несырьевого неэнергетического экспорта – преимущественно экспортируется в страны Европейского союза, США, Египет. Следовательно, в условиях введения экономических ограничений, у отечественных экспортеров березовой фанеры возникает необходимость переориентации экспортных потоков на внешние и внутренние рынки для сохранения заданных объемов производства.

Таблица 6

Оценка потенциальных рынков для диверсификации географической структуры экспорта российской березовой фанеры [5]

	Импорт товара страной (в млн. долл. США)	Средний применяемый тариф (в%)	Наличие ниши	Барьеры (в шт.)	Включение в список недружественных стран
КНР	22,51	6,00	Есть	5	Не включена
Вьетнам	2,97	-	Есть	4	Не включена
Индия	30,07	10,00	Есть	6	Не включена
Корея	438,90	8,00	Есть	4	Не включена
Иран	2,45	5,00	Недостаточно сведений	5	Не включена

При исследовании потенциальных стран-потребителей березовой фанеры авторами был составлен сравнительный рейтинг (таблица 6), основанный на ряде экономических факторов открытости рынка, политическим фактором выступает включенность оцениваемых государств в список недружественных стран. Проведенный анализ позволяет говорить об актуальности диверсификации поставок березовой фанеры в страны Азиатского региона. Наличие ниши на рынках данных стран, относительно низкие ставки ввозных пошлин, меньшее количество нетарифных барьеров, а также большие объемы общего импорта товаров ими из РФ говорят об отлаженной системе внешнеторговых отношений, что позволит в короткие сроки наладить экспорт фанеры в данные страны. При этом трудностью реализации таких сделок является стремление таких стран к ввозу российского сырья для развития собственных мощностей по выпуску некоторых видов продукции лесопромышленного комплекса. Решением такой проблемы может стать синтез взаимная интеграции в части контролируемого допуска производства компаний

данных стран на территорию России, что позволит заинтересовать такие страны в дальнейшем экспорте произведенной ими продукции, и формировании собственного дивизиона производств высокой степени обработки, что позволит сохранить уровень экономической безопасности.

Сложность решения проблемы реализации части березовой фанеры, ранее экспортируемой в Европейский союз и США заключается в необходимости одновременной диверсификации экспортных потоков и наполнения внутренних рынков фанеры. Ранее такие решения нельзя было осуществить ввиду того, что производителей фанеры привлекал в основном экспорт березовой фанеры в страны Европейского союза, так как уровень цен на европейском рынке позволял прибыльно реализовывать российскую березовую фанеру даже с учетом действующих мер защиты внутреннего рынка. Столь радикальная экспортная ориентация фанерной отрасли служила основным драйвером цен на внутреннем рынке. В сложившейся же геополитической обстановке необходимо поддерживать внутреннее производство, обеспечивающее наполнение внешних и внутренних рынков. При этом одностороннее наполнение внутренних рынков приведет к сокращению внутренних цен ввиду превышения объема предложения над объемом спроса, что в совокупности с потерей доходов от экспорта создает угрозу стагнации развития отрасли. При диверсификации экспортного потока на рынки стран Азиатского региона в полной мере трудно осуществимо ввиду больших логистических издержек. Решением такой проблемы может стать реализация проекта ЗСТ ЕАЭС и КНР, в рамках которой фанера как товар среднего предела будет экспортироваться без уплаты импортных пошлин в Китае, что выступит противовесом транспортным расходам и повысит привлекательность развития данного рынка для КНР.

Представленные выше проблемы отечественного фанерного производства и предложенные авторами возможности переориентации экспортных потоков березовой фанеры осложняются географической структурой российского фанерного производства. Так, наибольшее количество предприятий расположено в ЦФО и ПФО, в то время как в ДВФО, СФО и СКФО обозначенных предприятий нет.

Также в среднесрочной перспективе предложенный авторами комплекс мер может повлечь за собой рост количества спроса и, соответственно, необходимость формирования новых линий производства за счет стимулируемого импорта оборудования для промышленного фанерного производства из КНР, при котором необходимо предоставлять импортерам специальные тарифные льготы, а также льготы по уплате таможенных сборов и

налога на добавленную стоимость. Таким образом, с учетом всей совокупности факторов, влияющих на производства березовой фанеры в РФ с целью обеспечения экономической безопасности страны, можно предложить следующие пути выхода из сложившегося на рынке березовой фанеры кризиса:

1) Диверсификация части объема экспорта березовой фанеры с учетом проведенного авторами анализа экспортной привлекательности новых потенциальных партнеров.

2) Переориентация части объема экспортируемой фанеры на внутренние рынки с последующим снижением общего уровня цен на данный товар в РФ.

3) Развитие и модернизация отрасли производства березовой фанеры за счет перевода части предприятий, изготавливающих лесные товары нижнего предела на обработку и производство товаров среднего предела (в том числе - фанеры)

4) Создание условий для совершенствования основных фондов фанерной индустрии РФ путем предоставления льгот на импорт оборудования для производства березовой фанеры, разработки новых мер государственной поддержки отрасли.

Список литературы

1. Решение Совета Евразийской экономической комиссии от 14 сентября 2021 г. № 80 «Об утверждении единой Товарной номенклатуры внешнеэкономической деятельности Евразийского экономического союза и Единого таможенного тарифа Евразийского экономического союза, а также об изменении и признании утратившими силу некоторых решений Совета Евразийской экономической комиссии» [Электронный ресурс] // Таможенные документы | Альта-Софт. URL: <https://www.alt.ru/tamdoc/21sr0080/>.

2. Распоряжение Правительства Российской Федерации от 11.02.2021 № 312-р «Об утверждении Стратегии развития лесного комплекса Российской Федерации до 2030 года» [Электронный ресурс] // Информационно-правовой портал «ГА-РАНТ». URL: <https://www.garant.ru/products/ipo/prime/doc/400235155/>.

3. Постановление Правительства Российской Федерации от 27 ноября 2021 г. № 2068 «О ставках вывозных таможенных пошлин на товары, вывозимые из Российской Федерации за пределы таможенной территории Евразийского экономического союза» [Электронный ресурс] // Таможенные документы | Аль-та-Софт. URL: <https://www.alt.ru/tamdoc/21ps2068/>.

4. Промышленное производство в России. 2021: Статистический сборник [Электронный ресурс] // Росстат. – М., 2021. URL:

https://rosstat.gov.ru/storage/mediabank/Prom_proiz-vo_2021/.

5. АО «Российский экспортный центр» [Электронный ресурс] // URL: <https://www.exportcenter.ru/>.

6. Таможенная статистика внешней торговли РФ [Электронный ресурс] // Федеральная таможенная служба. URL: <http://stat.customs.ru/>.

О ВОЗМОЖНОСТЯХ ИСПОЛЬЗОВАНИЯ ИНФОРМАЦИОННЫХ ТЕХНОЛОГИЙ В ПРЕДПРИНИМАТЕЛЬСКОЙ ДЕЯТЕЛЬНОСТИ

Семенов Егор Викторович

студент

ФКОУ ВО СЮИ ФСИН России

Научный руководитель: **Грязнов Сергей Александрович**

кандидат педагогических наук, доцент

декан факультета внебюджетной подготовки

ФКОУ ВО СЮИ ФСИН России

Аннотация: Развитие информационных технологий привело к возникновению большого количества дискуссий об их будущем в различных сферах жизни человека. В данной работе поднимается вопрос развития предпринимательской деятельности полностью в онлайн-формате с использованием различных информационных технологий. В ходе размышления изучены как возможности, так и проблемы такого способа осуществления предпринимательской деятельности и выполнен аргументированный вывод.

Ключевые слова: информационная технология, предпринимательство, бизнес, Россия, развитие, возможность, будущее, экономика, покупатель.

Сегодня идет большое количество дискуссий о пользе и вреде информационных технологий. Многие переживают о том, что электронная жизнь со временем полностью вытеснит реальную, другие, наоборот, считают это преимуществом, так как многие процессы станут доступны в онлайн – режиме. Однозначно ответить сегодня, как повлияет развитие информационных технологий на общество и общественные ниши, нельзя, однако можно выдвинуть предположение о том, в какую сторону будет двигаться экономика, предпринимательская сфера и бизнес при новых, более современных условиях существования.

В настоящее время Интернет стал значимым социально-культурным, экономическим явлением, весомость которого растет с каждым днем. Наряду с ростом потребностей экономики и общества происходит процесс трансформации информационных и компьютерных технологий, в связи с чем переход на ведение предпринимательской деятельности в сети Интернет становится необратимым явлением. Охватывая практически все сферы

человеческой жизни, цифровые технологии стали важным направлением современной экономики. Так, в частности, введение определенных ограничений, связанных с COVID–19, привело к активному переходу бизнеса в Интернет. В условиях современной пандемии объемы продаж онлайн–магазинов выросли в разы. Произошли изменения и в стандартах потребления: когда сам процесс покупок стал еще выгоднее, быстрее и удобнее. Благодаря тому, что интернет–бизнес стал единственным возможным каналом продаж, его развитие во время пандемии стало одним из главных трендов в ретейле, а для предпринимателей – активным источником дохода. Постоянные рыночные изменения затронули как традиционные виды бизнеса, адаптировав их к новым направлениям ведения деятельности, так и принципиально новые способы организации виртуального бизнеса [1, с. 52].

Для виртуального предпринимательства характерны такие виды предпринимательской деятельности, как:

1. Торговля информационными товарами;
2. Оказание финансовых услуг;
3. Торговля материальными товарами;
4. Оказание информационных услуг.

При рассмотрении электронного бизнеса, как правило, выделяют следующие сектора:

1. B2C (business–to–customer) – представляет собой розничные или мелкооптовые каналы обмена (retail);
2. B2B (business–to–business) – сектор представлен в виде оптовой торговли, реализуется в сфере межкорпоративных отношений;
3. B2G (business–to–government) – сегмент рынка, на котором осуществляют свою деятельность государство и юридические лица;
4. C2C (consumer–to–consumer) – сектор, объединяющий физические лица с целью конечного заключения электронных сделок.

Предпринимательская ниша даже сегодня частично находится в зависимости от информационных технологий: многие процессы российских компаний автоматизированы за счет компьютерного цехового оборудования, практически 80% всех имеющихся компаний имеют удобные сайты со всей необходимой для оформления заказа информацией, а также используются электронные системы перечисления денежных средств как от покупателей, так и для поставщиков. Уже сейчас можно сказать, что информационные технологии плотно проникли в предпринимательскую деятельность, однако станет ли интернет и социальные сети единственным способом реализации

готовой продукции российских предпринимателей? Попробуем ответить на данный вопрос ниже [2, с. 14].

О возможном переходе бизнеса в Российской Федерации к онлайн – торговле первые разговоры появились в период короновирусных ограничений: именно тогда согласно проводимой государственной политике, а также медицинским рекомендациям практически все население России должно было оставаться дома. Для любого бизнеса отсутствие покупателей – это катастрофа. Однако, даже в этой ситуации предпринимательская ниша быстро нашла выход из ситуации. Крупные магазины розничной и оптовой торговли продуктов и средств первой необходимости предлагали своим клиентам оформление заказов с доставкой на их персональном сайте. Магазины одежды и обуви стали оформлять свои страницы в социальных сетях или создавали аккаунты на маркетплейсах. Аптеки вместе с волонтерами осуществляли доставку до двери препаратов, которые были необходимы для поддержания жизни пациентов. Даже рестораны и кафе адаптировались к условиям и стали осуществлять доставку своих блюд и напитков до покупателей. Следовательно, уже тогда предпринимательская ниша показала высокие возможности и главное заинтересованность в развитии своей деятельности в онлайн сфере. Это говорит о том, что бизнес в России в принципе может существовать в онлайн формате, снижая количество оффлайн точек реализации и физических магазинов в стране по необходимости.

Однако возможность перехода к полной автоматизации и компьютеризации предпринимательской деятельности и ведения бизнеса в России сильно ограничивается главным участником и финальной точкой любой торговли – и это покупатель. Как отмечают сами предприниматели, и сейчас речь идет именно о сфере услуг, конечные пользователи выражали сильное недовольство во время ковида о том, что они не могут посетить любимые рестораны или примерить понравившийся комплект одежды в физическом магазине. Как отмечают социологические исследования, для гражданского населения такие ограничения сильно влияли на их психологическое состояние и комфорт от покупок. Предприниматели также отмечали жалобы своих клиентов на отсутствие привычного сервиса, что сильно портило впечатление от приобретения продукта. Следовательно, для покупателей важно не только приобрести товар, но и насладиться атмосферой магазина или ресторана, получить качественное обслуживание и так далее. А это возможно сделать только при физическом посещении предприятия или компании.

Для компаний, которые производят, например, сложное техническое оборудование полный переход в онлайн пространство также невозможен. Чаще всего такое оборудование неоднократно проверяется поставщиком и покупателем на различных этапах сделки: то есть покупатель обязательно потребует наличие специалиста из компании – производителя при первом запуске оборудования в своем цеху. Также что стоит упомянуть, для такого оборудования необходимо проведения пусконаладочных работ и физическое присутствие сразу всех ответственных лиц – обязательно. Не стоит забывать о том, что несмотря на наличие электронного документооборота, физическая документация для большинства компаний остается важной составляющей предпринимательской деятельности, поэтому полного прекращения физического документооборота невозможно для многих крупных и государственных компаний [3, с. 39].

Многие предпринимательские сферы в любом случае требуют физического контакта. Например, салоны красоты, где физическое присутствие и клиента, и представителя салона необходимы для осуществления указанной услуги. Следовательно, данная сфера также не может полностью перейти в онлайн – формат и всегда будет требовать обязательного физического контакта как покупателя, так и продавца услуги.

В заключении хотелось бы сделать вывод о том, что несмотря на плодотворное развитие предпринимательской сферы в онлайн–пространстве, полный переход к такому типу взаимодействия покупателей и продавцом продуктов невозможен. Многие существующие экономические процедуры требуют наличие физического контакта, а это означает невозможность перехода в полный электронный формат. Можно с уверенностью сказать, что существующие инструменты информационных технологий будут продолжать оказывать влияние на предпринимательскую нишу, но никогда не смогут полностью реализовать потребности общества с помощью онлайн–формата.

Список литературы

1. Багирян В. А. Особенности ведения предпринимательской деятельности в сети интернет // Финансовые исследования. – 2020. – №4 (69). – 52 с.
2. Гасанов Э. С. Проблемы развития цифровой экономики в корпоративной среде предпринимательства // Вестник УГНТУ. Наука, образование, экономика. Серия: Экономика . – 2020. – №4 (34). – С. 12 – 17.

3. Левченко Т. А., Левченко Д. М. Анализ уровня и перспектив развития цифровой экономики: российские и глобальные тенденции // Вестник АГТУ. Серия: Экономика. – 2020. – №4. – 39 с.

**ВЗАИМОДЕЙСТВИЕ ТЕРРИТОРИАЛЬНЫХ ОТДЕЛОВ МЧС
И ОРГАНОВ МЕСТНОГО САМОУПРАВЛЕНИЯ В ПРОЦЕССЕ
ОБЕСПЕЧЕНИЯ ОБЩЕСТВЕННОЙ БЕЗОПАСНОСТИ**

Трифанова Надежда Сергеевна

магистрант

Научный руководитель: **Ким Ольга Леонидовна**

д.э.н., профессор

ГАОУ ВО ЛО «Ленинградский государственный университет
имени А.С. Пушкина»

Аннотация: в статье рассматриваются механизмы обеспечения общественной безопасности на территории муниципального образования во взаимодействии с органами по предупреждению чрезвычайных ситуаций. Помимо образовательных мероприятий в качестве эффективной меры рассматривается создание на территории муниципального образования добровольной пожарной охраны.

Ключевые слова: общественная безопасность, чрезвычайная ситуация, профилактика, добровольная пожарная охрана, муниципальное образование.

**INTERACTION OF TERRITORIAL DEPARTMENTS OF THE MINISTRY
OF EMERGENCY SITUATIONS AND LOCAL SELF-GOVERNMENT
BODIES IN THE PROCESS OF ENSURING PUBLIC SAFETY**

Trifanova Nadezhda Sergeevna

Kim Olga Leonidovna

Abstract: the article discusses the mechanisms of ensuring public safety on the territory of a municipality in cooperation with emergency prevention agencies. In addition to educational activities, the creation of a voluntary fire protection on the territory of the municipality is considered as an effective measure.

Keywords: public safety, emergency, prevention, voluntary fire protection, municipal formation.

Основная задача всех структур власти, руководителей организаций независимо от формы управления создать оптимальные условия для подготовки

населения и специалистов ГО, в том числе и морально-психологической. Для этого необходимо плановое проведение учений, где в полной мере проходит обучение, передаются знания, проходит закрепление полученных умений и навыков, повышается морально-психологическое состояние и уверенность в своих силах. Также в ходе учений и тренировок проходит сплачивание коллективов, появляется способность активно и смело действовать в сложных, критических условиях [1].

Любое проявление и возникновение ЧС различного характера является угрозой для жизни и здоровья огромного количества людей, нарушением жизнедеятельности общества, нанесением материального и экономического ущерба за минимальный период времени.

Именно эти факторы демарализующе воздействуют на психо-эмоциональное состояние граждан, заставляют их чувствовать состояние постоянного страха, тревоги, обреченности и беспомощности перед возможными последствиями радиационного и химического заражения, политическими, экономическими потрясениями, безработицей, своим будущим [2].

Ряд недостатков по мнению населения не позволяют эффективно выполнять мероприятия по обеспечению безопасности в полном объеме:

- недостаточная оперативность процессов оформления и доведения документов по безопасности в действие;
- слабое взаимодействие между силовыми структурами;
- слабое взаимодействие между органами власти и силовыми структурами;
- несвоевременное доведение достоверной информации о возможной опасности до населения;
- слабое обучение по действиям населения в различных ЧС [3].

При возникновении опасностей, разнообразных критических ситуациях в качестве главного фактора в поведении большинства населения проявляется понимание ими поставленных задач, высоко развито чувство ответственности за качественное и своевременное их выполнение. Общество, обладающее этими качествами, способно в сложных и опасных условиях способно принимать правильные решения и мобилизовать силы для его реализации.

Стратегическими задачами муниципальной политики в области безопасности должны являться:

- уменьшение количества людей, погибающих на пожарах;
- уменьшение количества людей, погибающих на водных объектах;

-доведение запасов материально-технических средств, медикаментов, медицинского и химического имущества для защиты населения до 80% от норм положенного по руководящим документам.

Традиционно принятие необходимых мер соблюдения пожарной безопасности в муниципальном образовании проводится по следующим направлениям:

-техническая работа по приведению всех без исключения помещений в соответствие с установленными нормами законодательства, требованиями;

-в постоянном поддержании в исправном состоянии средств автоматизированной пожарной сигнализации и средств пожаротушения;

-выполнение организационной подготовки по вопросам пожарной безопасности документально с изданием приказа (локального акта), которым закрепляются ответственные за пожарную безопасность во всех помещениях, закрепляется лицо за контролем исправности средств пожаротушения;

-для своевременных и правильных действий при пожаре проводятся теоретические и практические занятия, практические занятия включают в себя проведение объектовых тренировок по эвакуации, командно-штабные тренировки.

-для проведения теоретических занятий, а также обучению уметь принимать управленческие решения в экстремальных ситуациях утверждены Инструкции для всех должностных лиц и ряд дополнительных необходимых документов.

Второе направление, это проведение инструктажей и обучение практическим навыкам и умению действовать самостоятельно при ликвидации малых очагов пожара, руководить проведением эвакуации персонала предприятий и организаций – перед началом рабочей и учебной деятельности с сотрудниками и обучающимися в обязательном порядке в соответствии с законодательством проводится первичный противопожарный инструктаж, далее инструктажи проводятся согласно регламенту и руководящих документов под подпись;

-основным и самым эффективным методом обучения действиям при возгорании и пожаре это объектовые тренировки, учения по отработке практических действий сотрудников в случае возникновения чрезвычайных ситуаций согласно плана согласованного с органами МЧС;

-для эффективного и качественного обучения сотрудников необходимо привлекать к активному участию профессионально подготовленных

сотрудников государственной пожарной службы и территориальных отделов МЧС на конкретной территории.

Наконец, еще одним эффективным направлением деятельности по обеспечению пожарной безопасности на территории муниципального образования будет организация добровольной пожарной охраны [4; 5], деятельность которой позволит обеспечить эффективность и описанных выше традиционных направлений деятельности территориальных отделов МЧС.

Список литературы

1. Системный анализ и проблемы пожарной безопасности народного хозяйства / Под ред. Н.Н. Брушлинского. – М.: Стройиздат, 2017. – 128 с.

2. Карасев А.Т., Макаркин С.В. Система обеспечения пожарной безопасности в контексте государственной политики Российской Федерации в области пожарной безопасности (теоретический и нормативный правовой аспекты) // Известия высших учебных заведений. Уральский регион. Научный журнал. – №2. – 2018. – С. 5-12.

3. Пантелеев, И.А. Правовое регулирование в области пожарной безопасности. – Екатеринбург : Уральский институт ГПС МЧС России, 2018. – 288 с.

4. Уткин Н.И. Добровольная пожарная охрана: правовые аспекты становления и развития как института обеспечения пожарной безопасности // Правовая политика в сфере обеспечения пожарной безопасности, гражданской обороны, чрезвычайных ситуаций и ликвидации последствий стихийных бедствий. Материалы круглого стола. Под общей редакцией Э.Н. Чижикова, А.В.Малько, С.Б. Немченко. – М., 2016. – С. 16-21.

5. Чистов А.В. Проблемы развития добровольной пожарной охраны в России // Чрезвычайные ситуации: Промышленная и экологическая безопасность. № 4 (28). – 2016. – С. 49-53.

© Н.С. Трифанова, 2023

**РАЗВИТИЕ СИСТЕМЫ ИНФОРМИРОВАНИЯ ОБЩЕСТВЕННОСТИ
В СИСТЕМЕ МУНИЦИПАЛЬНЫХ ВЫБОРОВ**

Семенова Элла Евгеньевна

магистрант

Научный руководитель: **Афанасьев Кирилл Станиславович**

к.ф.н., доцент

ГАОУ ВО ЛО «Ленинградский государственный университет
имени А.С. Пушкина»

Аннотация: в статье рассматривается роль информирования населения органами власти и привлечения граждан к решению местных проблем в сфере повышения эффективности функционирования системы муниципальных выборов. При этом главной аудиторией рассматриваемых мероприятий должны являться представители молодежи.

Ключевые слова: муниципальные выборы, СМИ, информирование общественности, местные проблемы, молодые избиратели.

**DEVELOPMENT OF THE PUBLIC INFORMATION SYSTEM
IN THE SYSTEM OF MUNICIPAL ELECTIONS**

Semenova Ella Evgenievna

Afanasiev Kirill Stanislavovich

Abstract: the article examines the role of informing the population by the authorities and involving citizens in solving local problems in improving the efficiency of the functioning of the municipal election system. At the same time, the main audience of the events under consideration should be representatives of youth.

Keywords: municipal elections, mass media, public awareness, local problems, young voters.

Задача местного самоуправления - обеспечивать одновременно эффективное и приближенное к населению управление местными делами. Муниципальные выборы, посредством которых формируются подотчетные и подконтрольные населению выборные органы местного самоуправления,

являются необходимым элементом системы организации и функционирования местного самоуправления [1].

За счет своей приближенности к населению муниципальных образований, муниципальные выборы отличаются значительным своеобразием по сравнению с выборами в органы государственной власти. Можно отметить, что каждый элемент муниципального избирательного процесса, начиная с правового статуса муниципальных избирателей и кандидатов на выборные местные должности и заканчивая процедурами голосования, обладает своей спецификой, иногда достаточно ярко выраженной [2].

Ключевой проблемой современных муниципальных выборов является низкая явка, особенно – среди молодежи. Поэтому следует рассмотреть процедуру информирования общественности как о местных проблемах, так и возможности их решения посредством выборов.

За последние несколько лет влияние средств массовой информации на общество существенно увеличилось, что связано с развитием информационных технологий и с цифровизацией, способствовавших появлению авторитетных интернет-изданий, оказывающих существенное влияние на формирование общественного мнения и пользующихся повышенным вниманием со стороны граждан; расширением сетки вещания телевизионных каналов и эволюционированием радио-подачи информации, модернизацией освещения событий и явлений печатными СМИ, оказавшихся в условиях острой конкуренции с другими динамично развивающимися средствами массовой информации, в частности – с интернет-СМИ [3].

Взаимодействие власти и СМИ в российском управлении всегда было очевидным, но в последнее время стало еще более явным, причиной чему стали расширившиеся возможности средств массовой информации, способствовавшие вовлечению в политическую и активную гражданскую деятельность даже тех сегментов аудитории, которая раньше традиционно считалась не интересующейся результатами действий власти (например, молодежи).

Негативной тенденцией в привлечении населения с помощью СМИ и интернет-СМИ в частности к решению вопросов местного значения является и то, что круг вопросов, который предлагается для совместного обсуждения гражданами и властью посредством СМИ ограничен, более того, некоторые направления демонстрируют отрицательную динамику [4].

В качестве основных причин сужения кругов вопросов, решаемых местной властью с привлечением населения, можно выделить следующие:

- боязнь реакции общественности на несанкционированные действия региональной власти и местных органов власти муниципальных образований;
- пренебрежение властью мнением населения и нарушение, тем самым, их конституционно-гражданских прав на свободу мнения и его огласку;
- несформированность диалога между властью и населением.

Таким образом, недостаточное привлечение населения к решению вопросов местного значения посредством СМИ влечет за собой такие негативные последствия, как подрыв доверия со стороны населения к деятельности средств массовой информации и органов власти, упадок гражданской позиции и социальной ответственности населения, нарушение конституционных и гражданских прав общества на получение объективной и достоверной информации, регламентированной Конституцией Российской Федерации [5].

К основным проблемам в функционировании региональных СМИ в их взаимодействии с властью, снижающим влияние населения на решение вопросов местного значения, можно отнести следующие: категоризацию решения вопросов местного значения в зависимости от возраста, суженность перечня вопросов местного значения, к которым привлекается население, несформированность диалога между властью и населением, несоблюдение СМИ конституционно-гражданских основ функционирования, нарушение свободы мнения и его огласки.

В целях решения выявленных проблем представляется целесообразным принятие следующих мер: внедрение в средствах массовой информации рубрик, направленных на решение вопросов местного значения непосредственно с привлечением разновозрастных граждан; контроль со стороны средств массовой информации проблем в социально значимых отраслях жизнедеятельности общества и их размещение в СМИ; требование ответной реакции от власти региона и муниципальных образований, входящих в его состав, с объяснением причин нерешенности тех или иных вопросов; проведение средствами массовой информации открытых конференций в режиме реального времени, а также посредством сбора населения с привлечением представителей власти; подготовка вопросов для государственных и муниципальных служащих и размещение их ответов в средствах массовой информации региона; ужесточение ответственности средств массовой информации за нарушения конституционно-гражданских прав населения на получение объективной, беспристрастной информации; привлечение к ответственности журналистов, позволяющих умалчивать факты

и, тем самым, нарушающим профессиональный этический кодекс журналиста; проведение средствами массовой информации аудита свободы огласки мнения социально активным населением с ярко выраженной гражданской позицией (например, аудит удаления постов в социальных сетях в официальных группах органов власти); требование объяснения от властей за несанкционированное удаление информации.

Основным преимуществом предложенных мероприятий является то, что они не только укрепляют роль СМИ в обществе, но и повышают социально-гражданское значение социума, проживающего в регионе и на территории муниципальных образований. Помимо этого, указанные предложения позволят повысить интерес населения к муниципальным выборам как к значимому средству решения местных проблем и реализации права на осуществление местного самоуправления.

Список литературы

1. Бадретдинов, И.Р. Совершенствование порядка организации и проведения выборов в России посредством обучения членов избирательных комиссий с правом решающего голоса // Научное мнение. – 2021. – № 11-2. – С.30-37.
2. Баранов, П.П. Пути совершенствования избирательных систем в Российской Федерации // Северо-Кавказский юридический вестник. – 2019. – №3. – С. 98-103.
3. Водопьян, В. Г. Медиапространство в сфере массовой коммуникации: социокультурная реальность // Вестник Адыгейского государственного университета. — 2017. — №1 (194). – С. 182–189.
4. Мансурова, В.Д. Социально активная журналистика: новые грани профессионализма // Медиаальманах МГУ. – 2014. – №2 (61). – С. 26-31.
5. Марков, Е.Л. Взаимодействие органов государственной власти и СМИ как фактор реализации информационной политики. – М.: Инфра-М, 2019. – 154с.

© Э.Е. Семенова, 2023

**ВЗАИМОДЕЙСТВИЕ С ГРАЖДАНАМИ И ОБЩЕСТВЕННЫМИ
ОРГАНИЗАЦИЯМИ ПО ОБЕСПЕЧЕНИЮ ОБЩЕСТВЕННОГО
ПОРЯДКА В МУНИЦИПАЛЬНОМ ОБРАЗОВАНИИ**

Омельченко Александр Сергеевич
магистрант

Научный руководитель: **Большаков Сергей Николаевич**

д.э.н., д.полит.н., профессор

ГАОУ ВО ЛО «Ленинградский государственный университет
имени А.С. Пушкина»

Аннотация: в статье рассматривается проблема взаимодействия органов власти с общественными организациями и гражданами в процессе обеспечения общественной безопасности на территории муниципального образования. Основным направлением обеспечения общественного порядка является уточнение правовых основ участия граждан в охране общественного порядка, а также активизация местных сообществ.

Ключевые слова: местное сообщество, общественная безопасность, общественный порядок, гражданское участие, взаимодействие с властью.

**INTERACTION WITH CITIZENS AND PUBLIC ORGANIZATIONS TO
ENSURE PUBLIC ORDER IN THE MUNICIPALITY**

Omelchenko Alexander Sergeevich
Bolshakov Sergey Nikolaevich

Abstract: the article deals with the problem of interaction of authorities with public organizations and citizens in the process of ensuring public safety in the territory of the municipality. The main direction of ensuring public order is to clarify the legal basis for the participation of citizens in the protection of public order, as well as the activation of local communities.

Keywords: local community, public safety, public order, civic participation, interaction with the authorities.

Обеспечение общественной безопасности является одним из приоритетных направлений государственной политики в сфере национальной

безопасности Российской Федерации и реализуется в соответствии с Концепцией общественной безопасности Российской Федерации. Под общественной безопасностью понимается состояние защищённости человека и гражданина, материальных и духовных ценностей общества от преступных и иных противоправных посягательств, социальных и межнациональных конфликтов, а также от чрезвычайных ситуаций природного и техногенного характера [1].

Поэтому можно утверждать, что компонентами действующей системы обеспечения являются не только государственные органы и общественные организации, но и все граждане РФ. И хотя в законодательстве РФ прописано, что на общественные объединения и граждан официально обязанности по обеспечению безопасности не возлагаются, без их участия практически невозможно качественно и полноценно решать эти вопросы [2].

В законодательстве нашей страны определено, что основными и главными функциями обеспечения безопасности наделены органы законодательной, исполнительной и судебной власти осуществляющие полномочия в этой области.

Следовательно, решение по вопросам сохранения жизни и здоровья наших граждан, поддержание порядка и стабильности в обществе возложено на государственные органы, но эффективность проведения этих мероприятий напрямую зависит от участия общественных организаций и граждан РФ [3].

Необходимость полноценного и качественного выполнения задач по обеспечению национальной безопасности Российской Федерации, обуславливает и подталкивает к укреплению и усилению сотрудничества, постоянного и развернутого взаимодействия всех органов участвующих в процессе [4].

Но даже самая мощная, отлаженная система обеспечения национальной безопасности страны, на практике не сможет выполнять свои функции полноценно и успешно, без привлечения различных общественных организаций, а в первую очередь без заинтересованных в личной и общественной безопасности, граждан России. Поэтому вопрос функционирования системы обеспечения национальной безопасности можно рассматривать только в комплексе с участием граждан страны, а также государственных и негосударственных институтов направление интересов в обеспечении комплексной безопасности совпадающих с общегосударственной стратегией [5].

Роль общественных организаций и граждан в обеспечении общественной безопасности на местном особенно велика вследствие значительного объема социальных взаимодействий между жителями и высокой осведомленности о проблемах и рисках, актуальных для той или иной территории. Помимо этого, в ряде муниципальных образований сильны позиции органов общественного контроля за деятельностью правоохранительных органов, что позволяет реализовать развитую сеть партнерства и взаимодействия в целях предупреждения противоправных действий. Передовой отечественный и зарубежный опыт также демонстрирует эффективность привлечения к охране общественного порядка образовательных организаций и сообщества родителей и социальных партнеров образовательных организаций. Наконец, не стоит забывать и об органах территориального общественного самоуправления, позволяющих реализовать имеющийся потенциал самоорганизации жителей.

По итогам анализа становится ясно, что отсутствие продуманной государственной политики в сфере взаимодействия с гражданами и общественными организациями является самой важной причиной того, что такой мощный общественный ресурс как гражданские инициативы, добровольчество недостаточно используются государством.

Взаимодействие между государственным и некоммерческим секторами должно характеризоваться доверием партнеров друг к другу, их ориентацией на долгосрочное сотрудничество, что в свою очередь, требует уточнения правового статуса участников процесса обеспечения общественного порядка на конкретной территории.

На местном уровне организация охраны порядка может использовать потенциал самоорганизации, присущий активным гражданам в рамках территориального общественного самоуправления, организации добровольных народных дружин и низового социального взаимодействия. Помимо этого, следует использовать опыт общественных организаций в сфере образования в рамках системы государственно-общественного управления образованием, что позволяет реализовать эффективную работу по профилактике правонарушений с участием лиц школьного возраста.

Государство и местные органы власти постепенно должны научиться рассматривать общественный сектор в качестве самостоятельного звена, выполняющего в сфере охраны порядка огромную работу. Необходимо разработать понятную стратегию и политику, для использования богатого потенциала общественных организаций и гражданской самоорганизации. Одновременно и сами общественные организации заинтересованы в моральной

и материальной поддержке органов власти. Поэтому важность изучения и анализ состояния третьего сектора не вызывает сомнений. Для того чтобы координировать деятельность исполнительных органов власти по поддержке общественных организаций в сфере охраны порядка необходима нормативно-правовая база облегчающая деятельность общественных организаций и упрощающая взаимодействие исполнительных органов власти и граждан в сфере обеспечения общественной безопасности, а также четко разработанные методы, организационные схемы, правильная постановка целей, приоритетов и др.

В настоящее время органы власти понемногу «просыпаются» и начинают привлекать граждан и общественные организации к охране порядка. Особенно это заметно на местном уровне. Именно при грамотном взаимодействии можно говорить не только об общественной безопасности, но и об атмосфере эффективного сотрудничества, что будет давать двойной толчок преобразованиям, развитию новых методов и технологий в сфере охраны порядка.

Список литературы

1. Ильичев И.Е., Богмацера Э.В. Общественная безопасность и безопасность общества: соотношение понятий // Проблемы правоохранительной деятельности. – 2018. – № 1. – С. 17-23.
2. Федотова Е.Г. Понятие общественной безопасности Российской Федерации // Российская юстиция. – 2019. – № 11. – С. 4-10.
3. Федеральный закон от 2 апреля 2014 г. № 44-ФЗ «Об участии граждан в охране общественного порядка» // Сборник законодательства Российской Федерации. – 2014. – № 14. – Ст. 1536.
4. Калабузаров Т.Г. Правовое обеспечение общественной безопасности в Российской Федерации // Стратегические направления противодействия преступности на национальном и транснациональном уровнях. Сборник научных трудов по материалам международной научно-практической конференции. – М., 2020. – С. 200-212.
5. Кардашова И.Б. Укрепление конституционных основ общественной безопасности // Законы России: опыт, анализ, практика. – 2020. – № 4. – С. 34-38.

ВЛИЯНИЕ ЭКОНОМИЧЕСКИХ КРИЗИСОВ НА ИНФЛЯЦИЮ И БЕЗРАБОТИЦУ В РОССИИ

Лисицкий Артем Николаевич

Черноусова Ксения Ивановна

студенты

кафедры инновационной экономики и финансов
ФГАОУ ВО «Белгородский государственный национальный
исследовательский университет»

Научный руководитель: **Коньшина Лилия Алексеевна**

Ассистент кафедры инновационной экономики и финансов
ФГАОУ ВО «Белгородский государственный национальный
исследовательский университет»

Аннотация: В статье рассмотрено воздействие экономических кризисов на явления инфляции и безработицы в России, рассмотрены показатели данных явлений за период 2001-2022 гг. Определены причины экономических кризисов и разработаны рекомендации по созданию условий, обеспечивающих минимизацию негативных последствий экономических кризисов или преждевременное их предотвращение.

Ключевые слова: инфляция, безработица, отечественная экономика, экономический кризис.

THE IMPACT OF ECONOMIC CRISES ON INFLATION AND UNEMPLOYMENT IN RUSSIA

Lisitskiy Artyem Nikolaevich

Chernousova Kseniya Ivanovna

Konshina Lilia Alekseevna

Abstract: The paper considers the impact of economic crises on inflation and unemployment in Russia, considering the indicators of these phenomena for the period 2001-2022. The causes of economic crises are determined and recommendations for creating conditions that minimize the negative effects of economic crises or prevent them prematurely are developed.

Keywords: inflation, unemployment, domestic economy, economic crisis.

Экономические кризисы сопровождали экономику во все времена. Это макроэкономическое явление является следствием неравномерного развития народного хозяйства, его отраслей, колебания объемов производства и сбыта, спадов хозяйственной деятельности и многих других факторов. Но не стоит воспринимать кризис только как негативное явление. Безусловно, любой кризис имеет разрушительную сторону, которая проявляется в устранении или значительном реформировании привычного хозяйственно-экономического устройства и его пропорций. Однако данное явление имеет и оздоровительную сторону – падение уровня цен во время фазы депрессии, сопровождающееся обновлением основного капитала для нормализации прибыли коммерческого сектора экономики. Ввиду этого кризис будет правильным рассматривать как неотъемлемый элемент экономического развития.

Свое отражение экономический кризис проявляет не только на деятельность народного хозяйства, но и на некоторые макроэкономические показатели, в частности на инфляцию и безработицу.

Явление инфляции сопровождает экономику с момента введения в нее денежного обращения и является одной из основных причин экономической нестабильности. Инфляция как процесс представляет собой переполнение сферы денежного обращения избыточной денежной массой по отношению к потребностям товарооборота, что вызывает обесценивание денежных средств, а также устойчивое и долговременное повышение уровня цен. Инфляция не всегда несет в себе только отрицательное влияние. При существовании в экономике страны нормального уровня инфляции, равного не более 5% в год, создаются дополнительные стимулы к развитию хозяйственной деятельности, сохраняются стимулы к инвестированию капитала в производство, что способствует росту занятости, поддержанию высокого темпа роста ВВП.

Таким образом, инфляция проявляется как негативное экономическое явления при увеличении ее уровня выше нормального.

Безработица как социально-экономическое явление также может являться следствием экономических кризисов, так как при снижении экономической деятельности уровень производства снижается и, как следствие, снижается спрос на рабочую силу. Но безработицу не всегда нужно рассматривать с негативной точки зрения. Существование естественного уровня безработицы, в настоящее время равного 5-6%, необходимо в экономике как резерв трудовых ресурсов, который можно задействовать при увеличении объема капитала в производстве и для увеличения производительности труда за счет конкуренции

на рынке труда. Таким образом, безработица проявляется в негативном ключе лишь тогда, когда ее уровень становится больше естественного.

Таблица 1

Уровень инфляции и безработицы за период 2001-2022гг.

	Уровень инфляции, %	Уровень безработицы, %	Кол-во безработных, тыс. чел.
2001	18,58	8,57	6423,7
2002	15,06	7,60	5698,3
2003	11,99	7,91	5933,5
2004	11,74	7,56	5666,0
2005	10,91	6,99	5242,0
2006	9,00	7,00	5250,2
2007	11,87	6,03	4518,6
2008	13,28	6,26	4697,0
2009	8,80	8,38	6283,7
2010	8,78	7,39	5544,2
2011	6,10	6,56	4922,4
2012	6,58	5,51	4130,7
2013	6,45	5,52	4137,4
2014	11,36	5,19	3889,4
2015	12,91	5,69	4263,9
2016	5,38	5,66	4243,5
2017	2,52	5,29	3969,5
2018	4,27	4,88	3658,5
2019	3,05	4,62	3464,8
2020	4,91	5,76	4321,3
2021	8,39	4,84	3630,5
2022	11,92	3,79	2842,8

При анализе таблицы показателей инфляции в России за период 2001-2022 гг. можно сделать вывод, что значения инфляции сильно менялись. Так в 2001г. наблюдалось самое высокое значение инфляции, равное 18,58%. Затем наблюдался спад данного показателя вплоть до кризисных 2007-2008гг. В 2007-2008гг. показатели инфляции были высоки и составляли 11,87% и 13,28% соответственно. Еще одним периодом повышения уровня инфляции является 2014-2015гг., в которых показатели были равны 11,36% и 12,91% соответственно. После данного кризиса в экономике наблюдалась фаза

подъема, которая вскоре сменилась кризисом 2020-2021гг., вследствие чего в 2022г. уровень инфляции был зафиксирован на отметке 11,92%.



Рис. 1. Уровень инфляции в РФ 2001-2022гг.

Уровень безработицы был особенно высок в 2001г. – 8,57%, что объясняется кризисом 2001г. В последующие года наблюдалось сокращение уровня безработицы в стране, что продолжалось вплоть до масштабного кризиса 2008г., следствием чего в 2009г. уровень безработицы снова увеличился и составлял 8,38%. Дальнейшие кризисы 2014-2015гг. и 2020-2021гг. не способствовали значительному повышению уровня безработицы в стране, что объясняется введением Правительством специальных мер поддержки, способствующих обеспечению высокого уровня занятости.



Рис. 2. Уровень безработицы в РФ 2001-2022гг. [2].

Такие изменения уровня инфляции и безработицы в период 2001-2022 гг. были вызваны экономическими кризисами, которые порождали экономические колебания и являлись причиной смены фаз экономических циклов.

Высокий уровень инфляции и безработицы в 2001г. объясняется кризисом 1998г., который был довольно коротким и не столь масштабным, однако он оставил серьезный отпечаток на состоянии экономики страны, которая итак была не в лучшем состоянии после событий начала 1990-х гг. Данный кризис был спровоцирован избыточным выпуском государственных облигаций, целью которого было решение проблемы дефицита бюджета. Проблема выплаты дивидендов решалась дополнительным выпуском

облигаций, что лишь усугубляло положение и отталкивало инвесторов. В конечном итоге произошел дефолт и в экономике наступила депрессия. Шок от кризиса был огромным – инфляция возросла на 80% и на момент 2001 года составляла 18,58%, резко упал объем производства и, как следствие, сильно возрос уровень безработицы: в 2001г. она составляла 8,57%.

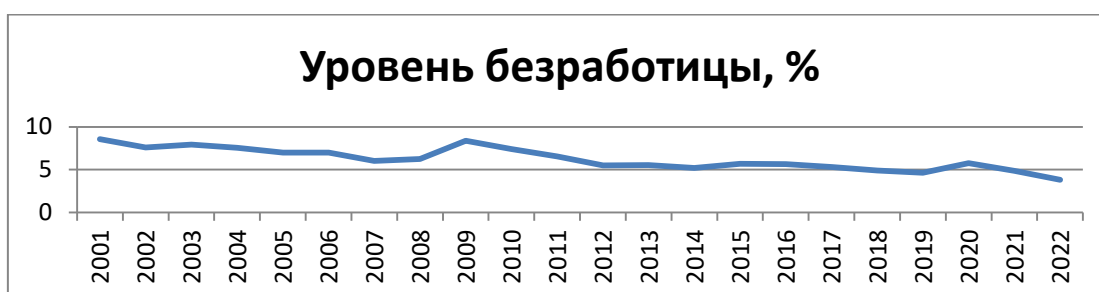
Следующим для нашей страны являлся кризис 2008г., причиной которого стал ипотечный кризис в США, который быстро превратился в финансовый и перекинулся на рынки других стран, в том числе России. Это способствовало оттоку капитала из нашей страны в развитые страны. По причине мирового кризиса также произошло падение цен на нефть и металлы, которые составляли большую часть ВВП России. Последствия этих событий послужили причинами обвала фондового рынка и рекордным количеством долгов российских компаний. Это негативно сказалось на уровне инфляции: в 2008г. она составила 13,28%, и впоследствии отразилось на уровне безработицы в стране: в 2009г. она составила 8,38%. В общем и целом, это привело к сильному падению экономики России.

Сильно ударил по экономике страны кризис 2014-2015гг., причиной которого стало падение мировых цен на нефть, а также введение санкций недружественными странами в отношении России из-за присоединения полуострова Крым к ее территории. Падение цен на нефть для России было сильным ударом, поскольку 70% экспорта страны приходится на топливно-энергетический сектор. Следствием этого стало увеличение курса доллара по отношению к национальной валюте практически в два раза. Санкции в отношении России, введенные недружественными странами, отрезали многие крупнейшие российские банки и компании от иностранных инвестиций, что было дополнительным ударом для экономики страны. Это не могло не отразиться на уровне инфляции, который в 2014г. стремительно увеличился и достиг отметки 11,36%, в 2015г. – 12,91%.

Основной причиной недавно начавшегося кризиса 2020-2021гг. стала всемирная пандемия коронавируса. Это явление нанесло серьезный ущерб российской экономике, поскольку повлекло дополнительные непредвиденные расходы и вызвало необходимость введения ряда ограничений. Правительству России, наряду с другими странами, пришлось закрыть границы, что отрицательно сказалось на объеме экспорта и импорта товаров. Дополнительные расходы государственного бюджета потребовались для проведения эвакуации россиян из иностранных государств. Большая доля расходов была направлена на поддержку предприятий и организаций, социальную помощь гражданам РФ. Эта мера поддержки была очень

действительна и эффективна, что подтверждается низким уровнем безработицы в данный период – 3,79% в 2022г. Однако принятые правительством антикризисные меры не дали должного эффекта, по крайней мере в 2022г., что отражается в возросшем уровне инфляции, который составил – 11,92%.

Анализ истории экономического состояния России показал, что кризисы, происходящие в экономике страны, основаны преимущественно на внешних факторах воздействия, к которым относится как мировой рынок, так и различные ситуации в экономиках отдельных стран, что объясняется тесным взаимодействием экономик стран мира ввиду их включенности в систему международного разделения труда. Однако независимо от причин возникновения кризиса, как показал анализ, он несет в себе негативное воздействие на уровень инфляции и безработицы в стране.

Недолговременный характер кризисов в России является заслугой правильной политики Правительства страны, оперативности и эффективности принимаемых ею решений.

Для предотвращения развития кризисов в России или же для минимизации их последствий необходимо побороть зависимость от внешней торговли, в частности от нефтегазового экспорта. Так влияние других стран на экономику России будет минимальным, что позволит Правительству делать более точные прогнозы и соответственно уберечь государство от экономических кризисов и их социально-экономических последствий, таких как инфляция, безработица и многих других.

Список литературы

1. Уровень инфляции по годам в России [Электронный ресурс]// СтатБюро. Режим доступа: <https://www.statbureau.org/ru/russia/inflation-tables> (дата обращения: 21.04.2023).

2. Уровень безработицы по годам в России [Электронный ресурс]// GOGOV. Режим доступа: <https://gogov.ru/articles/unemployment-rate> (дата обращения: 21.04.2023).

3. Ефимов О.Н., Гончаров К.А. Инфляционные процессы в России и способы их минимизации. Научно – популярный журнал интернет-журнал «NovaInfo» («НоваИнфо»), 2014.-№29. Режим доступа: <http://novainfo.ru/>

4. Гринин Л. Е. Об истории экономических кризисов // Глобальный кризис как кризис перепроизводства денег. Философия и общество. №1, 2009.

5. Максимова Е. В., Мухина Д. Ю. Изменения на рынке труда в современных кризисных условиях. // Нормирование и оплата труда в промышленности. — 2020, № 6 С.-38.

ПУТИ СОВЕРШЕНСТВОВАНИЯ КОНТРАКТНОЙ СИСТЕМЫ НА МУНИЦИПАЛЬНОМ УРОВНЕ

Егорин Денис Борисович

магистрант

Научный руководитель: **Афанасьев Кирилл Станиславович**

к.ф.н., доцент

ГАОУ ВО ЛО «Ленинградский государственный университет
имени А.С. Пушкина»

Аннотация: в статье рассматриваются основные сложности в сфере осуществления муниципальных закупок, систематизируются наиболее существенные нарушения и пути устранения выявленных проблем на уровне муниципальных образований. Особенно значимым является усиление муниципального финансового контроля.

Ключевые слова: государственные и муниципальные закупки, финансовый контроль, муниципальное образование, нарушения в сфере закупок, муниципальные нужды.

WAYS TO IMPROVE THE CONTRACT SYSTEM AT THE MUNICIPAL LEVEL

Egorin Denis Borisovich

Afanasiev Kirill Stanislavovich

Abstract: the article discusses the main difficulties in the field of municipal procurement, systematizes the most significant violations and ways to eliminate the identified problems at the municipal level. The strengthening of municipal financial control is particularly significant

Keywords: state and municipal procurement, financial control, municipal formation, violations in the field of procurement, municipal needs

Система государственных контрактов и заказов напрямую взаимодействует с успешным развитием рыночной экономики, стимулируя экономическое развитие страны [1]. Система законодательства в сфере закупок ставит перед собой определенные задачи, для решения которых важную роль

играет соблюдение принципов, перечисленных в Законе № 44-ФЗ, среди которых выделяется принцип эффективности закупок, регламентированный в одной статье с принципом ответственности за результат закупок [2]. Таким образом, в качестве одной из определяющих целей Закона о контрактной системе в сфере закупок является повышение эффективности, результативности и осуществления государственных и муниципальных закупок товаров, работ, услуг [3, с. 43].

На практике осуществления закупочной деятельности прослеживаются случаи несоблюдения данных правил. Например, когда денежные средства потрачены в полном объеме, но запланированный результат этих затрат не достигнут. Данная ситуация свидетельствует о неэффективности закупок, или задача выполнена полностью, но потребовалось дополнительное финансирование, либо достигнут положительный результат, средства полностью реализованы и лимит не превышен, но заказчик необоснованно в ходе проведения торгов отклонил заявки участников, которые соответствовали его требованиям.

Выявление таких случаев возложено на органы контролирующие органы власти, а также органы власти, осуществляющие мониторинг и аудит закупок. Также за эффективностью осуществляемых бюджетных трат нормативно предусмотрен институт общественного контроля, который дает возможность следить за обоснованностью и эффективностью государственных и муниципальных закупок [4; 5].

Наиболее важным показателем эффективности планирования закупок является количество вносимых изменений в документы в течение года. Оценка реализации конкуренции зависит от общего объема закупок в регионе. На практике наблюдаются случаи, когда заказчики намеренно пользуются возможностью осуществления закупочных процедур исключительно у единственного поставщика. Такая ситуация свидетельствует о неэффективности закупок, поскольку отбор контрагента и определение существенных условий контракта осуществляется лишь на усмотрение заказчика.

Кроме того, высокая доля несостоявшихся процедур от общего объема закупок может свидетельствовать об установлении заказчиком требований, которые участникам неинтересны. Данный факт приводит к излишним затратам временных ресурсов заказчика, а также финансовым рискам. Осуществление конкурентных закупок должно приводить к экономии бюджетных средств, что зависит от высокой конкуренции.

Таким образом, на основании выше проведенного нами анализа муниципальных закупок за период 2020-2022 гг. можно сделать вывод, что несмотря на ошибки и нарушения, связанные с размещением заказа на муниципальном уровне, закупки все-таки осуществляются эффективно, причем их проведение позволяет экономить бюджетные средства.

Существующие виды сговора заключаются в сговоре участников между собой или с самим заказчиком.

Картельные сговоры могут быть в форме «тарана» - стратегии выдворения добросовестных участников с аукциона, заключении соглашения о пассивном участии в торгах (отказ от торгов) либо о подаче неконкурентоспособного предложения.

Суть схемы в том, что участники сговора снижают цену до экономически невыгодной, вынуждая добросовестных поставщиков отказаться от дальнейшего участия. При рассмотрении вторых частей заявок обнаруживается, что недобросовестные участники не соответствуют требованиям документации и их заявки отклоняются.

Третий участник сговора (победу которого обеспечивают демпингующие компании), на последних минутах аукциона делает предложение, незначительно отличающееся от начальной цены контракта, и побеждает в торгах.

Соглашение о заведомом отказе от участия в электронной процедуре представляет собой сделку с победителем с минимальным снижением цены ввиду бездействия остальных участников. Результатом такого процесса является мнимое снижение конкуренции на рынке и его раздела.

В связи с глобальным переходом на электронное взаимодействие всех субъектов популярность приобретают «цифровые» сговоры с применением автоматизированных роботов, запрограммированных на снижение начальной (максимальной) цены торгов.

Одной из разновидностей сговора участников закупки является направление неконкурентоспособного предложения с заранее определенной ценой или недопустимыми условиями исполнения контракта. Такой вид картеля также нацелен на обеспечение победы конкретному участнику по цене близкой к начальной.

Соглашения о заведомом отказе от участия или о направлении неконкурентоспособного предложения в наибольшей мере нарушают интересы заказчиков, не дают возможность экономить субъектам бюджетного процесса выделенные денежные средства и закупить максимально качественную

продукцию, ввиду отсутствия у заказчика надлежащих предложений для осуществления выбора.

Для представителей бизнеса одной из важнейших проблем является формирование процесса противодействия сговорщиков и конкурентов - добросовестных участников.

Таким образом, в настоящее время серьезной угрозой реализации конкуренции на рынке закупок является сговор участников закупок между собой или с организаторами закупочного процесса. Опасность такого рода соглашений заключается в преступном подавлении развития рыночной конкуренции в сфере закупок; создании препятствующих условий для получения доступа на рынок новых компаний; установлении монополии на рынке сбыта товара, снижение его качества и ассортимента. И от того, насколько эффективно осуществляются муниципальные закупки зависит устойчивость функционирования социально-экономической системы в целом.

Список литературы

1. Андреева Л.В. Реформа государственных и муниципальных закупок: основные нововведения // Право и экономика, 2018. - № 8.
2. Архипов Ю.Г. Контрактная система в сфере закупок товаров, работ, услуг для обеспечения государственных и муниципальных нужд. - М.: «Столица» - 2019. – 263 с.
3. Белов В.Е. Поставка товаров, выполнение работ, оказание услуг для государственных нужд: правовое регулирование. - М.: «Норма», 2018. – 304 с.
4. Березина Н.Н. Государственные и муниципальные финансы: Учебник и практикум для академического бакалавриата. – М.: Юрайт, 2016. - 333 с.
5. Берзон Н. И. Финансы : учебник и практикум для академического бакалавриата / под общей редакцией Н. И. Берзона. — 2-е изд., перераб. и доп. — М.: Издательство Юрайт, 2019. — 498 с.

© Д.Б. Егорин, 2023

**СЕКЦИЯ
ЮРИДИЧЕСКИЕ
НАУКИ**

**«ИСПОЛЬЗОВАНИЕ СЛУЖЕБНОГО ПОЛОЖЕНИЯ»
ПРИ СОВЕРШЕНИИ МОШЕННИЧЕСТВА: ПРОБЛЕМЫ
ПРИМЕНЕНИЯ И ТОЛКОВАНИЯ НОРМ**

Глебова Валерия Сергеевна

магистрант

Научный руководитель: **Опалич Евгения Владимировна**

к.ю.н., доцент

«Всероссийский государственный университет юстиции
(РПА Минюста России)»

Аннотация: В данной статье поднимается вопрос установления основного признака при совершении мошеннических действий с использованием служебного положения. На основании материалов судебной практики, доктрины уголовного права и разъяснений высшей судебной инстанции устанавливается механизм и порядок использования служебного положения, круг субъектов, которые используют служебное положение.

Ключевые слова: служебное положение, использование служебного положения, мошенничество, служебные полномочия, Пленума Верховного суда РФ.

**«USE OF OFFICIAL POSITION WHEN» COMMITTING FRAUD:
PROBLEMS OF APPLICATION AND INTERPRETATION
OF REGULATIONS**

Glebova Valeria Sergeevna

Opalich Evgenia Vladimirovna

Abstract: This article raises the issue of establishing the main feature when committing fraudulent acts using one's official position. Based on the materials of judicial practice, the doctrine of criminal law and clarifications of the highest court, the mechanism and procedure for the use of one's official position, the circle of subjects who use one's official position are established.

Keywords: official position, use of official position, fraud, official authority, Plenum of the Supreme Court of the Russian Federation.

Мошенничество является одним из самых распространенных преступлений в Российской Федерации. В 2020 году около 27 процентов из 100 процентов преступлений против собственности было совершено путем мошеннических действий. В теории уголовного права и процесса имеется ряд проблем, связанных с установлением признаков мошенничества.

Одной из самых распространенных проблем является применение и толкованием норм о «служебных мошенничествах». К особо квалифицированным составам преступления относится мошенничество, которое было совершено лицом с использованием служебного положения (ч. 3 ст. 159 УК РФ). Квалификация преступления как особая свидетельствует о повышенной степени общественной опасности деяния. Установление необходимых признаков преступления влияет на квалификацию содеянного, из чего следует, что влияет и на назначение справедливого наказания.

Определяющей характеристики «служебного мошенничества» является определение верного содержания термина «использование служебного положения». Данное понятие используется в действующем законодательстве в различных составах преступления как квалифицирующий признак совершенного деяния, однако нигде не раскрывается его содержание.

Исчерпывающим образом определён круг лиц, относящихся к субъектам преступления, предусмотренного ч. 3 ст. 159 УК РФ в постановлении Пленума Верховного Суда РФ от 30 ноября 2017 года № 48 «О судебной практике по делам о мошенничестве, присвоении и растрате». В такой круг лиц входят: государственные и муниципальные служащие; должностные лица, обладающие признаками, предусмотренными в п. 1 примечания к ст. 285 УК РФ; лица, обладающие признаками, указанными в п. 1 примечания к ст. 201 УК РФ.

Однако в доктрине уголовного права ведется дискуссия относительно того, кого следует относить к лицам, которые используют свое служебное положение. В уголовной доктрине отсутствует единое выверенное понятие, под которым дается объяснение, что подразумевается под «использование служебного положения».

Одни авторы, такие как Н.А. Лопашенко и А.И. Рарог, считают, что к субъектам, которые используют свое служебное положение, необходимо так же относить лиц, которые не наделены управленческими функциями [1, с. 387]. Придерживается схожей позиции Н.А. Егорова, только на предполагает расширить понятие субъекта до «иных служащих организации, независимо от формы собственности» [2, ст. 21]. Однако такой расширенный подход к понятийному аппарату не поддерживается судебной практикой и действия

квалифицируются только на основании действующего разъяснения Пленума Верховного суда РФ.

По мнению Б.В. Волженкина под лицами, использующими свое служебное положение, принято понимать должностных лиц, государственных и муниципальных служащих и иных лиц, на которых возложены управленческие функции в организации. Данный автор считает, что лица, которые не наделены управленческими функциями, несут ответственность только как общие субъекты уголовного права [3, с. 285].

Некоторые авторы, например, А.В. Шнитенков, пишет о том, что круг лиц, использующий свое служебное положение для совершения данного преступления, необходимо ограничить и понимать под таким субъектом только лишь лиц и должностных лиц, у которых есть управленческие функции в коммерческой либо иной организации. Андрей Владимирович считает, что не свидетельствует о повышенной опасности преступления отнесения лица к государственным или муниципальным служащим.

Однако, на наш взгляд, с приведенной выше точкой зрения согласиться нельзя, поскольку служебные полномочия, которыми наделен служащий, значительно повышает степень общественной опасности совершенного деяния. Даже являясь рядовым государственным либо муниципальным служащим, лицо, обладая определенным кругом полномочий, имеет возможность оказать содействие, повлиять на принятие решения.

В настоящее время предметом дискуссии является определение содержания признака использования служебного положения при совершении мошенничества. Способом совершения преступного умысла является злоупотребление доверием либо обман. Использование своего служебного положения выступает как дополнительный способ совершения преступления. Данный способ упрощает взаимодействие лица с возможным потерпевшим, поскольку вводит его в заблуждение и заслуживает доверие изначально благодаря своему положению и статусу.

К определению содержания служебного положения в основном используется два подхода (в узком и в широком смысле), однако ни один из них не нашел своего закрепления в уголовном законодательстве.

При узком толковании использование служебного положения понимается исключительно со служебными полномочиями. При совершении мошеннических действий при использовании лицом своего служебного положения понимаются действия либо бездействия лица исключительно в рамках своей служебной компетенции [4, с. 52]. Такой позиции придерживается

А.Н. Игнатов и Е.Н. Карабанова. Иные авторы, такие как С.В. Архипов, считают, что такой вид мошенничества будет иметь место только в том случае, если физическое либо осуществляет административно-хозяйственные функции, либо организационно-распорядительные, в круг функций не включаются профессиональные обязанности [5, с. 10].

Авторы, придерживающиеся широкого подхода, включают в служебное положение не только служебные полномочия. Так, авторы считают необходимым учитывать иные возможности лица, которые могут исходить из занимаемого положения и которые могут влиять на совершение преступления [6, с. 290]. При широком толковании некоторые авторы считают необходимым включать не только служебное положение, но и профессиональный статус лица [7, с. 461]. Иной подход при широком толковании термина дается А.В. Рясовым, где служебное положение основывается исключительно на авторитете и связях лица [8, с. 20]. Схожей позиции придерживается В.В. Романова, она считает, что одной из самых распространённых форм использования субъектом служебного положения это оказание влияние на иных лиц в силу авторитета и значимости занимаемой должности. С такой точкой зрения не согласны многие авторы, в частности Н.В.Мирошниченко, считает, что авторитет не может быть формой при которой возможно использовать свое служебное положение [9, с. 125].

Не раскрывается порядок использования и содержания служебного положения в постановлении Пленума Верховного Суда РФ № 48 «О судебной практике по делам о мошенничестве, присвоении и растрате». Считаю, что данный факт является важным недостатком, поскольку правоприменительные органы данный признак оставляют на свое усмотрение, и обычно под данным признаком понимается ими лишь установление круга служебных полномочий виновного, не вдаваясь в подробности и не конкретизируя, в чем именно отразилось использование такого вида полномочий.

Уголовно-правовая характеристика понятия «служебное положение» которая основывается только на использовании лицом своих служебных полномочий для совершения преступных деяний, ограничивает данное понятие. Под служебным положением следует так же учитывать наличие авторитета и профессионального статуса лица, занимающего определенное положение.

Подводя итог, считаем, что под «использованием служебного положения» следует понимать несколько составляющих:

1. использование лицом профессионального статуса и трудовых функций, своих служебных полномочий, которые упрощают совершение преступного умысла;

2. использование лицом авторитета занимаемой должности, служебных связей в целях оказания влияния на других лиц для облегчения совершения мошенничества.

Совершение преступного умысла, используя свое служебное положение, несет повышенную степень общественной опасности, поскольку лицо, совершающее такой вид мошенничества, использует свое влияние, авторитет занимаемой должности, служебные полномочия.

Список литературы

1. Уголовное право России: части Общая и Особенная: учебник / под редакцией А. И.

1. Рарога. – 6-е издание. – Москва: Проспект, 2016. – 442 с.

2. 4.Егорова Н.А. Ответственность за «служебные» мошенничества: необходимость новых правовых подходов // Российская юстиция. – 2014. – № 8. – С. 19 - 22.

3. Волженкин Б. В. Служебные преступления. – Москва: Юристъ, – 2000. – 368 с.

4. Карabanова Е. Н Проблемы квалификации сложных служебных преступлений // Уголовное право. – 2016. – № 3. – С. 50 - 56.

5. Архипов А. В. Хищение, совершенное с использованием своего служебного положения // Уголовное право. – 2016. – № 6. – С. 9 -17.

6. Волженкин Б. В. Служебные преступления. – Москва: Юристъ, –2000. – 368 с.

7. Сверчков В. В. Уголовное право. Общая и Особенная части: учебник / В. В. Сверяков. – 3-е издание, переработанное и дополненное. – Москва: Юрайт, 2013. – 589 с.

8. 8. Рясков А. В. Признак «использование служебного положения» и его уголовно - правовая оценка по уголовному законодательству Россиию – Ростов-на-Дону, – 2010. – 25 с.

9. Мирошниченко, Н. В. Совершение преступлений лицом с использованием служебного положения: проблемы квалификации и перспективы законодательной регламентации // Общество и право. – 2013. – №3(45). – С. 122–126.

ТЕНДЕНЦИИ РЕФОРМИРОВАНИЯ УГОЛОВНОГО СУДОПРОИЗВОДСТВА

Кипкаева Татьяна Юрьевна

студент

Оренбургского государственного университета

Марина Елена Александровна

Руководитель, доцент кафедры уголовного процесса и криминалистики,
кандидат юридических наук

Аннотация: в данной статье проводится исследование тенденций реформирования уголовного судопроизводства, определяется значение реформирования уголовного судопроизводства. Кроме того, автор определяет его цели, задачи. В завершении автор подчеркивает актуальные тенденции реформирования уголовного судопроизводства, над которыми стоит продолжить работать.

Ключевые слова: тенденции, реформирование, судопроизводство.

Практически все сферы жизни претерпевают изменения, связанные с развитием нашего общества. В первую очередь стоит сказать о колоссальном пласте информации, которая окружает человека повсюду. Именно информация и вытекающие из нее знания подталкивают современного человека развивать те области повседневной жизни, которые будут способствовать усвоению, хранению и систематизации этой информации, то есть речь идет об информационных технологиях. Сегодня информационные технологии и технические средства вышли на новый уровень и продолжают развиваться. Об этом нам говорит большое количество различных информационных сервисов, средств и прочих достижений как в области хранения и распространения информации, так и в области техники.

Технические достижения проникают во все сферы общественной жизни, правовая сфера не является исключением. В первую очередь, потому, что именно благодаря достижениям современной техники осуществлять деятельность в области права, уголовно-процессуального, в том числе, становится все легче.

Технические возможности и глобальные процессы, происходящие в данной области, позволят государству эффективнее противостоять новым

видам преступлений, в том числе преступлениям, связанных с цифровой информацией[9, С. 35]. Правовое регулирование путем применения научных достижений в информационной сфере позволит находить методы взаимодействия с цифровой реальностью, а также регулировать новые, видоизменяющиеся общественные отношения [5, С. 289].

Рассмотрим тенденции развития уголовного судопроизводства с точки зрения внедрения в него достижений современной научно-технической мысли и информационных технологий, то есть, цифровизации современного отечественного уголовного судопроизводства.

О возможности внедрения информационных технологий в уголовное судопроизводства и его дальнейшей цифровизации следует судить путем изучения уже имеющихся в отечественном уголовно-процессуальном законодательстве норм, позволяющих прибегнуть к современным техническим средствам, а также предпосылок введения новых норм, регулирующих использование электронной информации.

Российский уголовный процесс строится на классическом формате ведения делопроизводства, что порождает бумажную бюрократию. Учитывая, что сейчас происходит активное развитие информационных технологий, постепенно бумажная работы уходит на второй план в связи с тем, что создает определенные трудности в практическом применении. Среди российских юристов возникла дискуссия о переходе уголовного судопроизводства на электронный формат [5, С. 287] и, в том числе, о таком нововведении как институт электронных доказательств [10, С. 198].

Говоря о цифровизации в области уголовно-процессуального права можно выделить следующие направления:

1.Производство следственных и процессуальных действий путем фиксации на техническое средство и дальнейшее хранение в электронном формате;

2.Применение дистанционного формата проведения процессуальных действий на всех стадиях уголовного процесса, в том числе и на судебных заседаниях;

3.Предоставить возможность потерпевшему отслеживать онлайн ход расследования уголовного дела и его движение в суде [6, С. 118]. Данные направления являются лишь небольшой частью из тех, которые возможно развивать для перехода к цифровому формату уголовного судопроизводства.

Обратимся к тем нормам Уголовно-процессуального кодекса Российской Федерации (далее – УПК РФ), которые уже позволяют применять технические

средства в рамках уголовного судопроизводства. Активной цифровизации уголовного судопроизводства способствуют суды, поскольку именно в рамках судебных заседаний используются технические средства, а также информационные сервисы.

Статьей 474.1 УПК РФ предусмотрена подача в суд ходатайств, заявлений, жалоб и представлений в формате электронного документа [2], что значительно снижает нагрузку, которая так сильно распространена в государственных органах исполнительной и судебной власти. Об активном использовании информационных технологий в уголовном судопроизводстве свидетельствует и то, что согласно ч. 1 ст. 259 УПК РФ, в ходе судебного заседания ведется обязательное аудио протоколирование, однако параллельно ведется и письменное протоколирование [2]. Аудио протоколирование заседаний является дополнительным гарантом соблюдения законности.

Кроме того, на сегодняшний день в российских судах применяется такой электронный сервис как Государственная автоматизированная система Российской Федерации «Правосудие» (ГАС «Правосудие»). Данная система формирует единую информационную базу данных на основе сведений, поступающих из судов общей юрисдикции. Применение ГАС «Правосудие» весьма эффективно, о чем говорят следующие результаты: возросла эффективность судебного делопроизводства; сократилось время сбора и оформления материалов для судебных заседаний; общественность получает больше информации о деятельности судов и решениях, принятых судьями[8,С.111].

В последнее время свое распространение получила и видео-конференц-связь (далее – ВКС). Путем ВКС в судебных заседаниях принимают участие лица, не имеющие возможность по каким-либо причинам лично явиться в зал заседания. Так, ч. 1 ст. 241.1 УПК РФ предусматривает участие подсудимого в судебном заседании путем использования систем ВКС, при наличии технической возможности, в случае, когда имеются обстоятельства, исключающие личное присутствие подсудимого в зале суда. Однозначно можно говорить о том, что применение ВКС и иных информационных технологий упрощает уголовное судопроизводство и значительно влияет на его сроки, что является исключительно положительным показателем.

Использование ВКС является перспективным направлением для совершенствования современного уголовного процесса. Так, согласно ст.189.1 УПК РФ, лицо, осуществляющее предварительное следствие, дознание, вправе провести допрос, очную ставку и опознание путем использования

систем ВКС, если на то имеются технические возможности. До 2022 г. проведение следственных действий такого формата было невозможно. Применение ВКС в ходе предварительного расследования не допускается в том случае, если имеется возможность разглашения государственной или иной тайны, а также данных о лице.

Помимо ВКС в ходе предварительного расследования прибегают и к другим техническим средствам, позволяющим хранить, копировать и передавать информацию в электронном виде, которые постепенно вытесняют бумажные документы, так как являются более эффективным форматом для уголовного судопроизводства. Отсюда, переход на электронный документооборот более чем возможен [7, С. 188]. На первый план выходит необходимость внедрения технических средств на начальных стадиях уголовного судопроизводства, когда начинается работа по формированию материалов уголовного дела и доказательственной базы. В таком случае необходимы нормы, регулирующие подлинность собранных доказательств, хранящихся в электронном формате. Должны исключаться возможности посягательства на доказательства или утраты. Поэтому, при проведении следственных действий, судебных заседаний, на которых планируется осмотр, изъятие или копирование электронной информации обязательно участие специалиста [4, С. 166].

Проблема бумажного делопроизводства заключается в способности бумаги утрачивать свое качество со временем, к тому же, всегда есть возможность утраты, потери бумажного носителя в случае чрезвычайной ситуации, стихийного бедствия. Обратимся к ст. 158.1 УПК РФ, согласно которой утраченное уголовное дело или же его материалы восстанавливаются по постановлению руководителя следственного органа, начальника органа дознания или по решению суда, если уголовное дело утрачено в ходе судебного разбирательства [2]. Часть 4 ст. 158 гласит, что при утрате уголовного дела, а также при истечении срока содержания подозреваемого, обвиняемого под стражей он подлежит немедленному освобождению.

В случае перехода на формат электронного документооборота вероятность полной утраты уголовного дела уменьшается в разы, поскольку оно может храниться на нескольких электронных носителях одновременно, снизится и необходимость реализации ч. 4 ст. 158 УПК РФ, что исключит освобождение подозреваемого, обвиняемого из-под стражи без разрешения уголовного дела по существу [4, С. 174].

Дополнительным плюсом электронного документооборота является электронная подпись, которую возможно использовать и в рамках уголовного судопроизводства. Так, в соответствии с ч. 2 ст. 6 ФЗ «Об электронной подписи» документ электронного формата, подписанный электронной подписью, признается равнозначным документу на бумажном носителе, подписанному собственноручно [1]. Документ имеет юридическую силу уже в электронном формате, без необходимости печати, что значительно экономит время. Введение в уголовное судопроизводство электронной подписи процессуальных документов участниками уголовного процесса, вместо классического формата подписания документов, расширит возможности производства следственных действий в дистанционном формате, а также будет обеспечивать права и законные интересы задержанных лиц.

Частичный переход на электронный документооборот не говорит о полной цифровизации уголовного судопроизводства и, в первую очередь, цифровизации уголовного дела. Судебная практика применения информационных технологий показывает, что сведение бумажной бюрократии до минимума позволяет экономить время и тем самым придавать динамичность уголовному процессу. Это еще раз доказывает, что реформирование уголовного судопроизводства, направленное на цифровизацию, является крайне перспективным [8, С. 114].

Переход к цифровизации уголовного судопроизводства влечет за собой вопрос о введении института электронных доказательств, а также соответствующих норм законодательства. С введением «электронных доказательств» произойдет расширение перечня видов доказательств, предусмотренных ч. 2 ст. 74 УПК РФ [2]. Изучая данный вопрос возникает спорная ситуация, что же подразумевать под электронным доказательством? Речь может идти о протоколах следственных и судебных действий, которые могут составляться и храниться в электронном виде. Но в таком случае нового «вида» доказательств здесь не будет, поскольку протокол не теряет своей сути, независимо от того в каком формате он составлен и храниться. То есть в данном случае речь идет не о новом виде доказательств, а о способах изготовления и хранения процессуальных документов.

Если под доказательством мы подразумеваем конкретную информацию, имеющую значение для стадии предварительного расследования, то есть, информационное содержание, которое должно иметь процессуальную форму, то приходим к тому, что саму роль доказательства играет не материальный носитель, в нашем случае, цифровой информации, а непосредственно сама

информация. Поэтому при изучении электронных доказательств цифровая информация должна рассматриваться вне ее материального носителя [3, С. 22].

Информация в электронном виде играет немалую роль в расследовании преступлений. Важная для следствия информация может содержаться в телефонах подозреваемых, обвиняемых, а также потерпевших. Чаще всего это информация из социальных сетей, переписок и различных мессенджеров. К тому же, огромную роль при расследовании преступлений играют камеры наружного видеонаблюдения, а также технические средства фотофиксации. Чем активнее происходит развитие технических средств, тем больше они способствуют раскрытию преступлений, независимо от их характера и тяжести. Все это обуславливает необходимость обратить внимание на электронные доказательства и в целом на активное внедрение информационных технологий в уголовное судопроизводство.

Такими образом, одна из тенденций реформирования уголовного судопроизводства заключается в его цифровизации и максимальном отказе от документации бумажного формата, так называемой бумажной бюрократии. Цифровизация уголовного процесса позволит уделять внимание существенным вопросам качественного расследования уголовных дел и принятии более объективных решений при их разрешении. Позволит исключить трудности, возникающие из-за территориального расстояния, когда участники уголовного судопроизводства находятся далеко, и не имеют возможности приехать. Снизится нагрузка на лиц, осуществлявших предварительное расследование.

То количество процессуальных норм, которые уже имеются в уголовно-процессуальном законодательстве, направленных на цифровизацию уголовного судопроизводства недостаточно. Говорить сейчас о полном переходе на электронное делопроизводство и электронный формат уголовного процесса мы не можем, на это недостаточно ресурсов и проверенного опыта. Поэтому цифровизация является актуальной тенденцией, над которой стоит работать, но прийти к цифровому формату судопроизводства в ближайшее время нам вряд ли удастся, поскольку настолько глобальная реформа займет достаточное количество времени.

Список литературы

1. Российская Федерация. Законы. Об электронной подписи: федер. закон: [принят Гос. Думой 25 марта 2011 г.: одобрен Советом Федерации 08 августа 2004 г.: по состоянию на 30 марта 2011 г.] // Собр. законодательства Рос. Федерации. – 2011. – № 32. – Ст. 2036. – ISSN 1560-0855.

2. Уголовно-процессуальный кодекс Российской Федерации: офиц. текст: по состоянию на 17 февраля 2023 г. // Собр. законодательства Рос. Федерации. – 2023. – № 27 (ч. 1). – Ст. 5109. – ISSN 1560-0580.

3. Головкин, Л.В. Цифровизация в уголовном процессе: локальная оптимизация или глобальная революция? / Л.В. Головкин // Вестник экономической безопасности. – 2019. – № 1. – С. 15-25.

4. Зайцев, О.А. О перспективах реформирования уголовного процесса на базе внедрения информационных технологий // О.А. Зайцев / Развитие информационных технологий в уголовном судопроизводстве: монография. – М.: Университет МВД им. В. Я. Кикотя, 2018. – С. 160-168.

5. Замураева, И.О. Актуальные вопросы цифровизации уголовного судопроизводства и использования электронных доказательств в зарубежных странах / И. О. Замураева // Молодой ученый. – 2022. – № 20 (415). – С. 286-289.

6. Зуев, С.В. Цифровая среда уголовного судопроизводства: проблемы и перспективы / С.В. Зуев // Сибирский юридический вестник. – 2018. – № 4. – С.118-123.

7. Кувычков, С.И. Использование в доказывании по уголовным делам информации, представленной в электронном виде: дисс. ... канд. юрид. наук. – Нижний Новгород, 2016. – 273 с.

8. Лебедев, З.С. Электронные документы в уголовном процессе / З.С.Лебедев // Юридический вестник Самарского университета. 2022. – Т. 8. – №1. – С. 110-115.

9. Литвинова, И.В. К вопросу об использовании понятия «электронные доказательства» в уголовном процессе / И. В. Литвинова // Вестник Краснодарского университета МВД России. – 2021. – № 1 (51). – С. 33-38.

10. Обидин, К.В. Электронное доказательство: необходимый этап развития уголовного судопроизводства / К. В. Обидин // Актуальные проблемы российского права. – 2020. – Т. 15. – № 11 (120). – С. 198-206.

АДМИНИСТРАТИВНО-ПРАВОВОЙ СТАТУС ДОЛЖНОСТНЫХ ЛИЦ

Ечеина Софья Игоревна

магистрант МФЮА

Аннотация: В данной статье автором были рассмотрены основные понятия, которые включает в себя обширный термин «административно-правовой статус должностных лиц», так же были рассмотрены его элементы, такие как обязанности, полномочия, функции права, гарантии и ответственность.

Ключевые слова: административно-правовой статус должностных лиц, статус, должностные лица, обязанности, полномочия, функции права, гарантии, ответственность.

Echeina Sofya Igorevna

Abstract: In this article, the author considered the basic concepts that include the extensive term "administrative and legal status of officials", as well as its elements, such as duties, powers, functions of law, guarantees and responsibility, were considered.

Keywords: administrative and legal status of officials, status, officials, duties, powers, functions of law, guarantees, responsibility.

Административно-правовой статус должностных лиц является понятием довольно обширным и имеющим «двойственную природу», которая выражается в виде того что с одной стороны должностные лица осуществляют государственно-властную деятельность, с другой стороны они находятся в профессионально-трудовых отношениях с работодателем [2, с. 89-92]. Для того что бы понять данный термин и свести к минимальному двойственное трактованные данного понятия следует детально проанализировать его определение и элементы, к каковым относятся «задачи, обязанности, полномочия, функции права, гарантии, ответственность» [2, с. 89-92] и др.

Определение административно-правового статуса должностных лиц стоит начать с рассмотрения таких понятий как:

1. «Статус»;
2. «Административно-правовое положение»;

3. «Должностное лицо».

«Статус» понятие многогранное. Однако с точки зрения его определения в рамках данной статьи следует дать ему следующее определение.

«Статус» - это положение лица, которое «закрепляется в законодательстве и иных документах, регулирующих полномочия и функции должностного лица»[3, с. 126-129]. «Статус» в значении «административно-правового» определяется тогда, когда устанавливаются «отношения между органом управления или должностным лицом и другими субъектами права» [3,с.126-129].

Исходя из выше указанного возможно сделать вывод, что «Административно-правовой статус» это положение, которое устанавливает отношения между органом управления (должностным лицом) и другими субъектами права, то есть другими его участниками (теми, кто имеет субъективные права, и теми, кто может нести юридические обязанности).

«Должностное лицо», довольно универсальное понятие, которое используется в уголовном, финансовом, муниципальном и других отраслях права. Данный термин так же употребляется и в административном праве. Так, определение должностного лица содержится в ст. 2.4 Кодекса Российской Федерации об административных правонарушениях» от 30.12.2001 г. №195-ФЗ, в редакции от 14.04.2023 года : «Под должностным лицом в настоящем Кодексе следует понимать лицо, постоянно, временно или в соответствии со специальными полномочиями осуществляющее функции представителя власти, то есть наделенное в установленном законом порядке распорядительными полномочиями в отношении лиц, не находящихся в служебной зависимости от него, а равно лицо, выполняющее организационно-распорядительные или административно-хозяйственные функции в государственных органах, органах государственных внебюджетных фондов Российской Федерации, органах местного самоуправления, государственных и муниципальных организациях, а также в Вооруженных Силах Российской Федерации, других войсках и воинских формированиях Российской Федерации.» [1, с. 1-630].

Должностные лица в зависимости от характера реализуемых ими полномочий подразделяются на:

1. Лица, наделенные организационно-распорядительными полномочиями;
2. Лица, наделенные правоохрнительными полномочиями.

В зависимости от административной деликтоспособности должностные лица подразделяются на:

1. Публичные должностные лица, наделённые внешне властными полномочиями;

2. Должностные лица государственных и муниципальных учреждений.

Основываясь на этом разделении возможно говорить о двойственной природе административно-правового статуса должностных лиц, как это уже было отмечено ранее. То есть с одной стороны должностные лица осуществляют властную деятельность (публичные должностные лица, наделённые внешне властными полномочиями), с другой стороны данные лица находятся в профессионально трудовой зависимости от работодателя (должностные лица государственных и муниципальных учреждений).

Так, «все граждане, у которых имеются управленческие полномочия, состоящие на службе в государственных органах, обязательно имеют четко организованную систему подчинения. Так, публичные должностные лица - это лица, которые несут ответственность перед вышестоящими начальниками. Вышестоящие управленцы имеют неотъемлемое право изменять старые правила или создавать новые, а руководители низшего звена обязаны подчиняться» [2, с. 89-92].

Для понимания термина «административно-правовой статус должностных лиц» так же стоит рассмотреть помимо основных понятий, которые он включает и его элементы.

Элементы административно-правового статуса должностных лиц возможно разделить на центральные и второстепенные [2, с. 89-92].

К центральным элементам относятся:

1. Задачи, основной из которых является осуществление деятельности представителей власти;

2. Обязанности, которые выражены по таким направлениям деятельности должностных лиц как организационная, административная, хозяйственная;

3. Полномочия, а именно осуществление деятельности, связанное с осуществлением прав и обязанностей, возложенных на должностное лицо законом.

К второстепенным элементам относятся:

1. Функции права, то есть предметная направленность деятельности должностного лица;

2. Гарантии, это нормативное определение обеспечения способности реализации полномочий.

3. Ответственность, способность лица нести наказание, которое может быть выражено в форме дисциплинарной, административной или уголовной ответственности.

Таким образом, можно сказать что, административно-правовой статус должностных лиц это установленное и урегулированное нормативно-правовыми актами, в том числе административным правом, положение лица, обладающими властными полномочиями, состоящими на службе (работе) в государственных и муниципальных учреждениях, которое заключается в виде предоставления данному лицу определенных законом задач, обязанностей, полномочий, гарантий, необходимых для осуществления служебной деятельности в органах государственной власти, органах местного самоуправления, иных органах, а так же иных организациях. Так же данное лицо, в связи с неисполнением или ненадлежащим исполнением своих служебных обязанностей подлежит к привлечению к установленной законом ответственности.

Список литературы

1. Кодекс Российской Федерации об административных правонарушениях : Федер. закон от 30 дек. 2001 г. № 195-ФЗ : принят Гос. Думой 20 дек. 2001 г. : одобрен Советом Федерации 26 дек. 2001 г. : [ред. от 14 апр. 2023г.].- С.1-630;
2. Корбутова О.М. Полномочия, гарантии и функции должностного лица// Иновационная наука- 2021. - №11-1. - С.89-92;
3. Орлов В.Б. Понятие и статус должностного лица в административном праве Российской Федерации// Вестник Московского университета МВД России - 2013. - №12. - С.126-129.

© С.И. Ечеина, 2023

ЗНАЧИМОСТЬ И ВЛИЯНИЕ НА РЫНОК НЕДОБРОСОВЕСТНОЙ КОНКУРЕНЦИИ. ОСНОВНЫЕ ВИДЫ, ФОРМЫ И ПОНЯТИЕ

Чеботарёв Иван Андреевич

студент

Научный руководитель: **Копьёв Алексей Владимирович**

доцент

ФГАОУ ВО «Волгоградский государственный университет»

Аннотация. В статье автором анализируется недобросовестная конкуренция, высказывается мнение относительно нее.

Ключевые слова: недобросовестная конкуренция, конкуренция, рынок, реклама, товар.

THE SIGNIFICANCE AND IMPACT OF UNFAIR COMPETITION ON THE MARKET. THE MAIN TYPES, FORMS AND CONCEPTS

Chebotarev Ivan Andreevich

Kopyev Alexey Vladimirovich

Abstract. In the article, the author analyzes unfair competition, expresses an opinion on this.

Keywords: unfair competition, competition, market, advertising.

Прежде чем говорить про значимость и влияние на рынок недобросовестной конкуренции, необходимо для начала разобрать саму суть недобросовестной конкуренции, ее основные виды, формы и понятие.

Под недобросовестной конкуренцией понимается действия хозяйствующих субъектов, которые направляются на приобретение преимуществ при осуществлении предпринимательской деятельности. Данные действия полностью противоречат законодательству Российской Федерации, также данные действия затрагивают обычаи делового оборота, добропорядочности и справедливости, разумности. Согласно статье 4 Федерального закона РФ “О защите конкуренции” действия по недобросовестной конкуренции причиняют значительный вред конкурентам и могут повлиять на их деловую репутацию.

В своей работе Скляр Роман Владимирович “Недобросовестная конкуренция понятие и общая характеристика” тоже дает понятие

недобросовестной конкуренции, у всех авторов примерно одно мнение по поводу данного понятия, смысл заключается в получении, приобретении необоснованных преимуществ в предпринимательской деятельности.

Вообще в наше время понятие “недобросовестной конкуренции” до конца не выработано, т.е не установлено единое понятие данного термина. В юридической сфере понятие “недобросовестной конкуренции” имеет единый смысл, хоть и многие авторы могут трактовать его по-разному.

Вопрос касательно недобросовестной конкуренции как раньше, так и в наше время остается достаточно спорным, в 19 веке данный вопрос был поставлен на рассмотрение. По мнению Шретера В.А недобросовестная конкуренция, это явление космополитическое, проделки в этой сфере различаются чрезвычайным однообразием во всех странах где процветает торговля. Каминка А.И утверждает, что это вообще вид конкуренции в целом.

Поэтому имея единый смысл понятия, каждый автор будет трактовать его по-своему. Выделяются также признаки недобросовестной конкуренции. Выделить можно следующие из них:

Любые действия, направленные на недобросовестную конкуренцию никогда нельзя считать пассивным действием, поведением, оно всегда имеет признак активного, потому что лицо совершающее данные действия делает их с собственным мотивом, оно не совершается в виде бездействия.

Субъектами недобросовестной конкуренции всегда являются хоз. субъекты, компании как, российские так и иностранные, а также ИП.

Главная цель субъектов является получение преимуществ перед своими конкурентами не честным путем.

По видам недобросовестная конкуренции выделяет товарный демпинг, то есть продажа товара по ценам ниже рыночных, обычно занижение цен происходит искусственно, данные действия уже дают преимущества перед конкурентами, ведь в большинстве случаев покупатели ищут товары с меньшей стоимостью. Понижение цен привлекает клиентов, заставляя их покинуть конкурентов. Еще одним хитрым ходом считается использование более дешевых технологий, также снижают цены на оплату труда работников, их труд будет очень низко оценен, данные действия уже нужно считать незаконными.

Экономический шпионаж ведет на получение коммерческой тайны конкурирующей компании, в следствии субъект недобросовестной конкуренции может использовать некий “плагиат” взять что-то из труда другой компании для своих целей.

Подделка продукции конкурентом может выступать как следующим шагом после экономического шпионажа, создаётся на первый взгляд полностью

идентичный товар, но с незначительными отличиями в качестве, эмблемы или материала.

Ложная информация и реклама, после подделки продукции могут выставляться ложная информации по продукту конкурента, т.е. будет выставляться данные что товар конкурирующей компании намного хуже по качеству, чем товары субъекта недобросовестной конкуренции, хотя рецепт самого товара был украден. Также данный вид можно трактовать как некорректное сравнение, при демонстрации товара субъекта недобросовестной конкуренции на презентации где опора идёт на сравнение с продукцией конкурента, применяются ложные данные о качестве и услугах конкурирующей компании.

Как видно из вышеупомянутого текста недобросовестная конкуренция несет огромный ущерб рынку и конкуренции в целом. Рушатся предприятия, компании, частные торговцы несут огромные убытки и в связи с этим нужны какие-то методы защиты и борьбы с недобросовестной конкуренцией.

Существуют следующие виды направлений борьбы:

Обращение в государственные органы, реализующие контроль, к таким можно отнести антимонопольный орган, который регулирует данные отношения и пресекает недобросовестную конкуренцию.

Также лица пострадавшие от данного рода конкуренции имеют право подавать иски в суд по взысканию убытков.

Следует обеспечивать защиту конфиденциальных данных компаний, отводится большее значение безопасности электронной базы данных на момент взломов или экономического шпионажа.

Необходимо ссылаться на законодательство об интеллектуальной собственности, авторских прав по защите собственного бренда, наименования, торговой марки.

Также существуют международные договора, обеспечение которых лежит на субъектах самого международного права. Само выполнение данных договоров обеспечивается путём международного контроля, гарантий и конечно же при помощи поддержки международных организаций.

Под международными гарантиями понимается международный правовой акт, который предусматривает поручительство, заверение государств по принятию надобных мер, для побуждения участников выполнить условия данного договора.

Международный контроль существует в разного рода формах. Если рассматривать одну из них, то контроль за исполнением условий договора осуществляется специальными комитетами. В виде примера в 1996 году

Международным пактом о политических и гражданских правах был создан Комитет по правам человека, данный комитет осуществляет контроль за соблюдением участниками прав и свобод человека, которые были закреплены в данном Пакте. Также созданы комитеты по ликвидации расовой дискриминации, по национальности, цвету кожи, а также комитеты по защите прав ребенка, он аналогичен с прошлым комитетом по защите прав и свобод человека, только главным лицом является ребенок.

Так как договорные обязательства соблюдаются не так часто, как хотелось бы, международные организации играют важную роль, в подталкивании других участников к урегулированию конфликта и соблюдению условий договора.

Международный контроль возлагается на конкретную международную организацию. Например, МАГАТЭ, ее главная направленность на соблюдение условий о нераспространении ядерного оружия 1968 года. Порядок их надзора осуществляется путем инспекций на территории вероятного нарушителя, проходит проверка на наличие распространения ядерного оружия и в соответствие с этим выдается решение.

Недобросовестная конкуренция серьезная проблема не только для Российской Федерации, но и для других стран и международных организаций. Антимонопольный орган, международные комитеты по типу МАГАТЭ необходимо умножить свои проверки для предотвращения данного рода правонарушений, ведь от них зависит не только угроза для предпринимателей и торговли в целом, но также безопасность. Хотя многие виды недобросовестной конкуренции не могут наступить в ту же секунду, они могут проявиться немного ранее и нанести вред организации и государству, поэтому следует больше внимания уделять решению данных проблем, сделать рынок более безопасным для торговли и избавляться от недобросовестной конкуренции.

Список литературы

1. Федеральный закон “О защите конкуренции” от 26.07.2006 N 135-ФЗ (последняя редакция).
2. Скляр, Р.В. Недобросовестная конкуренция: понятие и общая характеристика / Р.В. Скляр // Имущественные отношения в РФ .— 2014 .— №2 .— С. 13-25.
3. Шретер В.А. Недобросовестная конкуренция: сборник статей по гражданскому и торговому праву. Памяти профессора Габриэля Феликсовича Шершеневича. М., 2005. С. 551.
4. Каминка А.И. Очерки торгового права. М.,: Зерцало, 2007. С. 270-271.

**НОРМАТИВНО-ПРАВОВОЕ РЕГУЛИРОВАНИЕ РЕКЛАМЫ
В СОЦИАЛЬНЫХ СЕТЯХ И СЕТИ ИНТЕРНЕТ**

Бабаджанова Арина Тимуровна

магистрант

Научный руководитель: **Харитоновна Юлия Сергеевна**

д.ю.н., профессор кафедры

ФГБОУ ВО «Всероссийский государственный университет юстиции»

Аннотация: Статья освещает историю правового регулирования рекламы в России, начиная с середины XIX века и до настоящего времени. В статье описываются этапы развития рекламного рынка, правовые ограничения и свободы, а также законы, устанавливающие защиту от недобросовестной конкуренции и защиту деловой репутации. Статья содержит информацию о первых средствах массовой информации, рекламных кампаниях, примитивных методах распространения рекламы, а также о том, как реклама развивалась в период перестройки государства к рыночной экономике.

Ключевые слова: Реклама, история рекламы, правовое регулирование рекламы, рекламный рынок, регулирование рекламы в России, законы о рекламе.

**LEGAL REGULATION OF ADVERTISING IN SOCIAL
NETWORKS AND THE INTERNET**

Babadzhanova Arina Timurovna

Kharitonova Yulia Sergeevna

Abstract: The article covers the history of legal regulation of advertising in Russia, starting from the middle of the XIX century up to the present. The article describes the stages of development of advertising market, legal restrictions, and freedoms, as well as laws, establishing protection against unfair competition and protection of business reputation. The article contains information about the first mass media, advertising campaigns, primitive methods of advertising distribution, as well as how advertising evolved during the period of state restructuring to a market economy.

Keywords: Advertising, history of advertising, legal regulation of advertising, advertising market, regulation of advertising in Russia, advertising laws.

Реклама часто отражает все периоды развития России. В истории можно выделить три этапа развития правового регулирования рекламы [1, с. 79].

Первый этап, дореволюционный, связан с поздним появлением рекламы в России - в середине XIX века. Реклама существовала только в некоторых изданиях, опубликованных официально, например, в объявлениях промышленного или коммерческого характера. Все они публиковались до 1863 года [2, с. 65]. Во второй половине XIX века император Александр II отменил подобные ограничения, и это стало отправной точкой в формировании рекламного рынка.

В XIX веке в России произошло значительное развитие рекламы, связанное с индустриальным ростом страны. Вместе с ростом производства в России появилось уже более 35 журналов. Эти печатные издания стали первыми средствами массовой информации, облегчившими распространение рекламы.

Первоначально реклама в России выглядела примитивно. Так, деревенские торговцы, чтобы привлечь покупателей, распространяли свои объявления под крышами домов или на специальных досках, вешавшихся на деревьях. К концу XIX века реклама стала более сложной и стратегической, она стала конкурировать с редакционной работой и содержанием статей. Рекламы на производственные товары начинались с описания характеристик товара, приводились отзывы пользователей, давалась информация о продавце и продукте в целом. Реклама на бытовые товары в первую очередь приглашала покупателей в магазины на корпоративные вечера, различные скидки и выгодные предложения на покупку.

Кампании рекламы в конце XIX века предлагали конкурсы, бонусные программы, контактные номера, что схоже с методами рекламы сегодняшнего времени. Обновленные методы создания печатной продукции позволили использовать изображения и фотографии в рекламе. Отличительной особенностью рекламы от современной было то, что к описанию товаров добавлялись рецепты и информация об их применении. Реклама также смешивалась с общественно-политическими объявлениями, кризисами и войнами, начинающимися с введения акцизов на водку и заканчивая качеством и безопасностью продукции в свете революционных событий и падения империи. В то же время на этапе дореволюционного периода реклама не

получила своего законодательного закрепления, что привело к появлению рекламы недобросовестного характера. Во время советского периода, был принят Декрет «О государственной монополии на размещение объявлений», который впервые дал определение рекламе и установил, что рекламой считаются только те объявления, которые распространяются за определенную плату в киосках и других предприятиях. Главная цель власти была в контроле над всеми средствами массовой информации и лишении доходов и независимости газет[3,с.171]. Большая часть рекламной продукции в Советском Союзе была политической рекламой, содержащей известную советскую пропаганду [4,с.335].

С начала 1921 года советская реклама начала быстро развиваться. Однако из-за плановой экономики в стране, а также отсутствия конкуренции и свободного рынка, реклама оставалась на уровне пропаганды. До того, как правовое регулирование рекламы в российском государстве достигло своего второго этапа, реклама в СССР была строго ограничена и монополизирована государством.

В период перестройки и перехода государства к рыночной экономике началось развитие рекламы по западным образцам. Тогда же активно развивался рекламный рынок, так как эта область перестала быть строго подконтрольной государству. Государство подталкивало производителей товаров к распространению рекламы о своих товарах и услугах ввиду огромного дефицита товаров в годы перестройки.

Современный этап начался с принятия некоторых нормативных актов в конце 1980-х годов, когда началась перестройка экономики страны. В этот период рекламу допустили относительно свободно, но существовали только общие требования, а конкретные ограничения в отношении содержания рекламы отсутствовали.

Прежде всего, следует отметить принятие Закона РСФСР № 948-1 от 22.03.1991 г. «О конкуренции и ограничении монополистической деятельности на товарных рынках», а также Закона РФ от 27.12.1991 г. «О средствах массовой информации» и, наконец, Закона РФ «О защите прав потребителей», принятого 07.02.1992 г. Стоит также упомянуть принятие Основ Законодательства РФ «Об охране здоровья граждан» 22 июля 1993 года.

В годы развития Российской Федерации законы о рекламе устанавливали защиту от недобросовестной конкуренции, защиту имущества граждан и юридических лиц, а также защиту деловой репутации и многое другое. Эти задачи были ключевыми для законов о рекламе.

В 1993 году всенародным голосованием была принята Конституция Российской Федерации. Этот акт является главенствующим во всей законодательной системе страны, включая область рекламы. Конституция Российской Федерации является документом, в котором закреплены права человека и гражданина, включая защиту рекламного законодательства. Этот акт также обозначил начало правового регулирования рекламы на современном этапе.

Особое нормативное регулирование в рекламной сфере началось с издания Указов Президента РФ от 10.06. 1994 г. № 1183 «О защите потребителей от недобросовестной рекламы» [5, с. 695] и «О защите интересов инвесторов» [6, с. 803]. Однако, для регулирования правоотношений в сфере рекламы, эти меры были недостаточными. Закон о рекламе в Российской Федерации имеет довольно долгую историю развития, принят на федеральном уровне и неоднократно подвергался изменениям и дополнениям. На сегодняшний день он представляет собой систему требований и ограничений, призванных защищать интересы потребителей и предотвращать некорректные и обманчивые действия со стороны рекламодателей.

14 июня 1995 года был принят Закон "О рекламе", который устанавливал подробные требования к оформлению рекламных материалов и определял принципы их размещения. Однако, поскольку его положения были довольно абстрактными, он не удовлетворял потребностям экономики, и уже в 1997 году был принят новый Федеральный закон "О рекламе", который существенно расширил предшествующие нормы.

С 2006 года мы систематически работаем над усовершенствованием закона о рекламе, повышая эффективность законодательства и защищая потребителей от обмана производителей. Мы создали новые требования к содержанию объявлений, чтобы показывать рекламу только для определенных возрастных групп, и ужесточили штрафы за нарушения законодательства.

С 2010 года мы следим за развитием закона "О рекламе" в Федеральной антимонопольной службе Российской Федерации. Мы ужесточили правила для табачной рекламы и требуем обязательного указания наличия под специализированной маркировкой с указанием всех характеристик товара.

Сегодня, в 2023 году, Федеральный закон "О рекламе" продолжает совершенствоваться, рассматривая множество вопросов, таких как реклама в социальных сетях и Интернете. Он является значимым юридическим документом, который регулирует отношения в сфере рекламы и защищает права потребителей в Российской Федерации. Это свидетельствует о том, что

рыночные отношения стремительно развиваются, и возникает необходимость нормативного регулирования новых видов рекламной деятельности, связанной с новыми товарами и услугами.

Реклама в социальных сетях и Интернете — это один из наиболее эффективных способов привлечения потенциальных клиентов к продукту или услуге. Однако, такая реклама может иметь негативные последствия, такие как манипулирование сознанием потребителей, нарушение их прав и интересов, а также конкурентные споры между компаниями.

В связи с этим, на международном уровне были разработаны и приняты нормативно-правовые акты, которые регулируют рекламу в социальных сетях и Интернете. К таким актам относятся: Конвенция ООН о защите прав потребителей, Директива Европейского Союза 2005/29/ЕС о недобросовестных коммерческих практиках и национальный Закон Российской Федерации «О рекламе». Основной целью этих актов является защита прав и интересов потребителей, а также обеспечение честной и конкурентной бизнес-среды.

Кроме того, в некоторых странах существуют специальные органы, которые занимаются контролем за рекламой в социальных сетях и Интернете. Например, в Британии таким органом является Advertising Standards Authority (ASA), который проверяет рекламу на соответствие правилам и требованиям, установленным в Директиве Европейского Союза 2005/29/ЕС о недобросовестных коммерческих практиках.

В России существует «Экспертный совет по применению законодательства о рекламе и защите от недобросовестной конкуренции» при Федеральной антимонопольной службе, который разрабатывает рекомендации по правилам размещения рекламы в Интернете и социальных сетях. Эти рекомендации, хотя и не имеют официального статуса, позволяют рекламодателям избегать проблем с федеральными органами Российской Федерации, отвечающими за регулирование рекламы. В отношении социальных сетей реклама также должна соответствовать законодательству Российской Федерации. Однако, так как социальные сети являются коммерческими проектами, предоставляющими специфический продукт (доступ к социальной среде общения), они могут устанавливать свои правила размещения рекламы. Такие правила, обычно, регулируются пользовательским соглашением и политикой конфиденциальности социальной сети.

Нормативно-правовое регулирование рекламы в социальных сетях и сети Интернет является обязательным условием для защиты прав потребителей и обеспечения честной и конкурентной бизнес-среды. Компании, занимающиеся

рекламой в Интернете, должны соблюдать правила и требования, установленные законодательством, для того чтобы избежать негативных последствий и сохранить свою репутацию.

Кроме того, следует отметить, что в настоящее время Интернет распространяется во все сферы жизни общества. Однако проблемы нормативного регулирования данной сферы до сих пор остаются на достаточно низком уровне, так как значительно отстают от действительных потребностей современного мира. Ученые до сих пор не достигли единого мнения относительно того, распространяется ли действие законодательства в сфере рекламной деятельности на рекламу, публикуемую в сети Интернет.

Существуют две противоположные точки зрения относительно распространения законодательства на рекламную деятельность в сети Интернет. Первая из них, основоположником которой выступает Л.К.Терещенко, гласит, что «действующее законодательство не регламентирует рекламу в Интернете»[7,с.2]. Ученые, входящие во вторую группу, такие как С. В. Малахов, В. Мещенков, С. Петровский, утверждают, что закон от 13 марта 2006 г. №38-ФЗ «О рекламе» распространяется на Интернет-рекламу, но не учитывает всех ее особенностей и специфик. [8, с. 1]

Проанализировав положения Федерального закона «О рекламе», а именно, Федеральный закон от 13 марта 2006г. № 38-ФЗ «О рекламе», в котором говорится о том, что: «Реклама - информация, распространенная любым способом, в любой форме и с использованием любых средств, адресованная неопределенному кругу лиц и направленная на привлечение внимания к объекту рекламирования, формирование или поддержание интереса к нему и его продвижение на рынке» [9]. Также рассмотрев ст. 18 Закона «О рекламе», который регламентирует особенности правового регулирования рекламы, распространяемой по сетям электросвязи, а именно: «Распространение рекламы по сетям электросвязи, в том числе посредством использования телефонной, факсимильной, подвижной радиотелефонной связи, допускается только при условии предварительного согласия абонента или адресата на получение рекламы» [10], и комментарий к ст. 18, где сказано, что: «Указанные требования распространяются в равной мере и на рекламу, распространяемую по сети Интернет» [11], можно сделать вывод о том, что закон распространяет свое действие на отношения, возникающие в процессе производства, распространения и размещения Интернет-рекламы. То есть, в соответствии с данным законом, реклама распространяется с использованием

любых средств, в число которых можно включить Интернет, который является средством электросвязи общего пользования.

В соответствии со ст. 2 Федерального закона от 7 июля 2003 г. № 126-ФЗ «О связи» электросвязью понимаются «излучение, передача или прием знаков, сигналов, голосовой информации, письменного текста, изображений, звуков или сообщений любого рода по радиосистеме, проводной, оптической и другим электромагнитным системам» [12].

Следовательно, реклама, распространяемая в Интернете, также подпадает под действие российского рекламного законодательства. Это обусловлено тем, что, несмотря на отсутствие четкой регламентации рекламы, размещенной на Интернет-площадках, она соответствует требованиям к рекламе, урегулированным правовыми нормами.

Также стоит отметить, что Интернет-реклама отличается от иных видов рекламы (блоков, выставок или баннеров) своим многообразием. Зачастую реклама в Интернете размещается посредством наложения, когда вместе с искомой информацией в браузере пользователю выдается и непосредственно реклама [13, с. 90].

Отвечая на актуальный вопрос: «Попадает ли под действие закона «О рекламе» так называемая баннерная реклама?», Министерство по антимонопольной политике РФ отметило следующее: «Баннерная реклама подпадает под действие Закона «О рекламе» [14, с. 32]. Также анализ норм российского законодательства в сфере административных правонарушений позволил утверждать, что в случае размещения рекламы в сети Интернет с нарушениями рекламного законодательства, такие действия будут подпадать под состав ст. 14.3 КоАП и дифференцированы в зависимости от вида правонарушения [15].

Юридическая ответственность за нарушение законодательства в области рекламной деятельности также регламентируется ст. 38 ФЗ «О рекламе». Существует также проблема распространения негативной рекламы в сети Интернет, такой как спам. Такой вид рекламы представляет собой массовую рассылку коммерческой или иной рекламы, а также иных сообщений с использованием электронной почты.

Однако стоит отметить, что юридическая ответственность за нарушение рекламного законодательства может быть не только административной, но также и гражданско-правовой. В качестве примера можно указать, что и юридические, и физические лица, интересы которых нарушаются вследствие распространения ненадлежащей рекламы, могут подать исковое заявление в суд

общей юрисдикции или арбитражный суд (в зависимости от того, кто и в отношении кого подает исковое заявление). В просительной части таких исковых заявлений могут содержаться требования о возмещении убытков, компенсации морального вреда, возмещения упущенной выгоды и т.д. Также согласно ст. 14.3 КоАП РФ, при нарушении рекламодателем законодательства в сфере рекламной деятельности он понесет административную ответственность в виде штрафа.

На данный момент нормативное регулирование интернет-рекламы является неполным и несовершенным. Существуют только общие положения, связанные с распространением рекламы через электросвязь, как это определено в статье 18 Закона "О Рекламе". Однако, в законодательстве не отражены ключевые особенности интернет-рекламы.

Из-за этого практическое применение законодательства в отношении интернет-рекламы затруднено. Также остается неясным, какие требования предъявляются к интернет-рекламе. Это может привести к злоупотреблениям со стороны распространителей и рекламодателей, а также создать проблемы с привлечением к юридической ответственности нарушителей рекламного законодательства.

Кроме того, анализ практики правоприменения законодательства показывает, что соответствующие органы не осуществляют должный контроль. Это приводит к тому, что интернет-реклама зачастую несет откровенный и деструктивный характер. В социальных сетях рекламируются некачественные товары, а участники рынка используют запрещенные маркетинговые приемы. Нормативное регулирование не успевает за развитием технологий и принятие мер в отношении недобросовестной рекламы происходит только после многочисленных жалоб покупателей и конкурентов.

Одним из примеров нарушения этики рекламы является использование в ней сексуальных образов и пропаганда нетрадиционных сексуальных отношений. В 2018 году магазин "Н&М" выложил фотографию с двумя девушками, проявляющими откровенное влечение друг к другу [16], что вызвало негативную реакцию покупателей из России. Это подпадает под состав административного правонарушения, предусмотренного статьей 6.21 Кодекса Российской Федерации об административных правонарушениях - "Пропаганда нетрадиционных сексуальных отношений среди несовершеннолетних".

Другим примером является реклама, опубликованная компанией «Тойота Мотор» в 2015 году, где было показано, как автомобиль заезжает на тротуар. Суд установил, что подобная реклама «может оказать влияние на

формирование норм поведения в обществе, закрепить в сознании потребителей противоправную привычку поведения»[17]. Таким образом, использование в рекламе неправомερных и неэтичных образов и ситуаций может иметь негативные последствия для общества и подпадать под наказание в соответствии с законодательством.

Реклама в Интернете – это один из наиболее эффективных инструментов массовой коммуникации, который позволяет достичь большой аудитории, привлечь ее внимание к продукту или услуге, увеличить продажи и узнаваемость бренда. Однако, существуют проблемы, связанные с распространением недобросовестной информации через Интернет-рекламу.

Возможность анонимной деятельности, недостаточная правовая база и низкая стоимость рекламы в Интернете способствуют распространению мошеннической рекламы. Таким образом, реклама в Интернете становится все более и более популярной у рекламодателей, но при этом она не полностью подчинена правовому регулированию.

Федеральный закон «О рекламе» является основным законодательным актом, который регулирует рекламную деятельность в Российской Федерации. Однако, необходимо проводить более тщательное исследование данного закона, чтобы он соответствовал современным реалиям Интернета и учитывал особенности распространения рекламы в сети.

Кроме того, важно помнить, что в отношении рекламной деятельности действуют принципы Конституции Российской Федерации, такие как свободное перемещение товаров и услуг, поддержка конкуренции и другие. Они должны учитываться при создании и распространении рекламы, чтобы не нарушать права потребителей и сохранять здоровую конкуренцию на рынке.

Шафигуллин Э. Г. подчеркивает, что единый рынок возможен только при наличии унифицированного правового регулирования рекламы на всей территории в рамках соответствующей юрисдикции, и поэтому важно определить, кто должен заниматься регулированием рекламного законодательства в России. Конституция Российской Федерации [18, с. 25] определяет разграничение предметов ведения между Российской Федерацией и субъектами Российской Федерации, но не содержит ясного определения места рекламного законодательства в этом разделении. Тем не менее, установление правовых основ единого рынка в соответствии с пунктом «ж» статьи 71 Конституции Российской Федерации является в ведении Российской Федерации, что, вероятно, означает, что и регулирование рекламного

законодательства должно быть отнесено к предмету ведения Российской Федерации. [19, с. 45]

В конце прошлого века на территории Российской Федерации действовал Федеральный закон "О рекламе" от 1995 года. В своем постановлении Конституционный Суд Российской Федерации указал, что нормативное регулирование рекламы должно быть в исключительном ведении Российской Федерации, так как это связано с установлением нормативных основ единого рынка [20]

Однако, органы местного самоуправления также могут устанавливать конкретные требования к рекламной деятельности, которые связаны с наружной рекламой. Практика показывает, что многие субъекты Российской Федерации нарушают данное правило и принимают нормативные акты, которые регулируют рекламную деятельность в общем. Так, Верховный Суд Российской Федерации определил, что Постановление Законодательного собрания Кемеровской области от 11 июля 1994 г. № 1-ОП "О рекламе алкогольных напитков и табачных изделий на территории Кемеровской области", которым запрещалась реклама алкогольных напитков и табачных изделий в СМИ на территории Кемеровской области, не противоречит федеральному законодательству [21]

Однако в вышеупомянутом постановлении Конституционный Суд Российской Федерации отметил, что в связи с отсутствием четких действий допускается возможность регулирования отдельных аспектов рекламной деятельности. При этом это осуществляется независимо от того, предоставляются ли такие полномочия федеральным законодательством.

Таким образом, Гражданский кодекс Российской Федерации (далее – ГК РФ) содержит положения о свободном перемещении товаров и услуг, а также финансовых средств по территории России, что непосредственно регулирует отношения, связанные с рекламной деятельностью. Поскольку отношения, связанные с рекламной деятельностью, осуществляются через гражданско-правовой договор, вопросы заключения и исполнения рекламных договоров также регулируются нормами ГК РФ [22].

В ГК РФ содержится ряд статей, которые напрямую регулируют правовые отношения в сфере рекламной деятельности. Например, статья 437 ГК РФ устанавливает, что любое предложение, не имеющее точного адресата, а предназначенное для неопределенного круга лиц, считается публичной офертой.

Статья 494 Гражданского кодекса Российской Федерации устанавливает правила относительно содержания публичной оферты. В соответствии с ними, предложения товаров, которые содержатся в рекламе или других каталогах и которые также обращены к неопределенному кругу лиц, будут признаны публичной офертой только в случае, если они содержат все существенные условия договора розничной купли-продажи, и если из контекста ясно выражается намерение рекламодача заключить договор с любым откликнувшимся лицом на указанных условиях. [23, с. 293]

В большинстве случаев правоотношения, связанные с рекламной деятельностью, регулируются гражданским законодательством. Например, в области авторского права, прав на товарные знаки и смежных прав.

Кроме того, законодательство в области рекламы и рекламной деятельности включает в себя также Закон Российской Федерации «О средствах массовой информации» [24]. В соответствии со статьей 36 этого закона, распространение рекламы в средствах массовой информации должно осуществляться с соблюдением порядка, который устанавливается российским законодательством в области рекламы. В связи с этим этот нормативный акт должен рассматриваться как подчиненный требованиям Федерального закона «О рекламе».

Необходимо упомянуть Федеральный закон от 26.07.2006 № 135-ФЗ «О защите конкуренции» [25], который устанавливает ответственность за неправомерное сравнение продавцами или производителями своих товаров с другими субъектами данной деятельности. Такое поведение является проявлением недобросовестной конкуренции. Реклама сети ресторанов быстрого питания «Burger King» может служить ярким примером, так как в ней часто содержатся унижающие или насмешливые замечания по адресу другой сети ресторанов быстрого питания – Макдоналдс [26].

Статья 6 Федерального закона «О рекламе» раскрывает понятие недобросовестной рекламы и определяет ее как информацию, содержащую некорректные высказывания или сравнение объектов рекламы с аналогичными объектами других субъектов рекламной деятельности. Такое поведение оскорбляет достоинство, честь или деловую репутацию компании. Недобросовестная реклама может подорвать имидж субъектов и ввести потребителя в заблуждение относительно реальных характеристик товаров конкурентов. Судебная практика также указывает на то, что некорректное сравнение товаров конкурентов, определяемое как недобросовестная

конкуренция, может причинить ущерб бизнесу и повредить деловой репутации компании [27].

В данном случае не только нарушаются законы в сфере рекламной деятельности, но и нарушается Закон Российской Федерации от 07.02.1992 №2300-1 «О защите прав потребителя» [28]. Этот закон можно рассматривать как ключевой элемент рекламного законодательства. Согласно статье 8 этого закона, потребитель товара или услуги имеет право потребовать всю необходимую информацию для убеждения в достоверности производителя товара или исполнителя услуги.

Контроль за выполнением норм Федерального закона «О защите конкуренции» осуществляется Федеральной антимонопольной службой (ФАС)[29]. Функции этого органа включают контроль за соблюдением законодательства в области антимонопольной политики, включая рекламное законодательство.

В целом, анализ нормативно-правового регулирования в области рекламы и рекламной деятельности показывает, что это широкий комплекс нормативных актов, включающих как общие положения, так и конкретные меры, направленные на поддержание нормального функционирования рекламной деятельности, предотвращение нарушений в этой области и справедливую конкуренцию. Система действующих нормативных актов в области рекламной деятельности характеризуется не только юридической силой этих правовых актов, но и предметной направленностью и особой спецификой.

Список литературы

1. Растяпина Е. Ю. Исторический аспект законодательного регулирования отношений в области рекламы и рекламной деятельности в России // Вестник науки и образования. – 2017. – С. 79-81.
2. Карягина А. В. Политико-правовые основы рекламной деятельности в РФ на рубеже XX-XXI вв.: проблемы трансформации законодательства // Вестник ТИУиЭ. - 2011. - № 2. - С. 65-68.
3. Рожков И. Я. Реклама советского периода: как это было // ЗПУ. - 2007. - № 2. - С. 171-178.
4. Шершеневич Г. Ф. Учебник торгового права. М.: Фирма «СПАРК», 1994. - 335 с.
5. Указ Президента РФ от 10 июня 1994 г. № 1183 «О защите потребителей от недобросовестной рекламы» (документ утратил силу) // Собрание законодательства РФ. – 1994. – Ст. 695.

6. Указ Президента РФ от 11 июня 1994 г. № 1233 «О защите интересов инвесторов» // Собрание законодательства РФ. – 1994. – Ст. 803.
7. Терещенко Л.К. К вопросу о правовом режиме информации // Информационное право. – 2008. - № 1. - С. 2.
8. Федосеева Н.Н. Правовые аспекты Интернет-рекламы // Туризм: право и экономика. – 2006. – № 5. – С. 1.
9. Федеральный закон «О рекламе» от 13.03.2006 № 38-ФЗ // Собрание законодательства РФ. – 2006. – Ст. 1232.
10. См.: там же.
11. Бадалов Д. С. Постатейный комментарий к федеральному закону «О рекламе» [Электронный ресурс] – URL: http://arh26.ucoz.ru/1_admin/INF_BEZ/kommentarij_k_zakonu_o_zashhite_ns_ot_reklamy.pdf (дата обращения 15.02.2023).
12. Федеральный закон «О связи» от 07.07.2003 № 126-ФЗ // Собрание законодательства РФ. – 2003. – Ст. 2895.
13. Волкова Н.А., Бережнова К.И. Правовое регулирование скрытой рекламы // Проблемы развития современной экономики. - 2015. - №6. - С. 90-94.
14. Байрамбекова А.Н. Государственное регулирование рекламы в сети Интернет // Вестник Волжского университета им. В. Н.Татищева.–2021.–С.32-39.
15. Кодекс Российской Федерации об административных правонарушениях от 30 декабря 2001 г. № 195-ФЗ // Собрание законодательства РФ. – 2001. – Ст. 1.
16. Миллион за каждый лайк [Электронный ресурс] – URL: https://www.beslan.ru/index.php/russia/news_sltd/12356/ (дата обращения 10.03.2023).
17. Двенадцать интересных судебных дел, связанных с рекламой в Интернете [Электронный ресурс] – URL: <https://www.shopolog.ru/metodichka/law-and-taxes/12-interesnyh-sudebnyh-del-svyazannyh-s-reklamoy-v-internete/> (дата обращения 12.03.2023).
18. Шафигуллин Э.Н. Законодательство Российской Федерации о рекламе // Реклама и право. - 2013. - № 1. - С. 25-30.
19. Шафигулин Э. Г. Актуальные проблемы законодательства Российской Федерации о рекламе // Актуальные направления развития гражданского и предпринимательского законодательства: материалы Всероссийской научно-практической конференции, 28 июня 2012 г. – С. 45-58.
20. Постановление Конституционного Суда Российской Федерации от 4 марта 1997 г. № 4-П «По делу о проверке конституционности статьи

3Федерального закона от 18 июля 1995 года «О рекламе» // Вестник Конституционного Суда Российской Федерации. - 1997. - № 1.

21. Определение Судебной коллегии по гражданским делам Верховного Суда Российской Федерации от 26 декабря 2007 г. № 81-Г07-16 «Нормативный акт субъекта Российской Федерации признан судом недействующим, поскольку в настоящее время отношения в области рекламы алкогольной и табачной продукции регулируются только федеральным законодательством, и оспариваемое постановление по своему содержанию ему не соответствует» // Справочно-правовая система «Консультант Плюс».

22. Гражданский кодекс Российской Федерации от 30 ноября 1994 г. № 51-ФЗ // Собрание законодательства РФ. 1994. – Ст. 3301.

23. Российское предпринимательское право / Под ред. В.А. Хохлова. – 2-е изд. – М.: РИОР; ИНФРА-М, 2019. – С. 293.

24. Закон Российской Федерации от 27.12.1991 № 2124-1 (ред. от 17.01.2019) «О средствах массовой информации» (ред. от 06.06.2019) // Ведомости Совета народных депутатов и Верховного Совета Российской Федерации. - 1992. - № 7. - Ст. 300.

25. Федеральный закон от 26.07.2006 № 135-ФЗ (ред. от 27.12.2018) «О защите конкуренции» // Собрание законодательства Российской Федерации. - 2006. - № 31 (1 ч.). - Ст. 3434.

26. ФАС возбудила дело против Burger King из-за неэтичных слоганов [Электронный ресурс] – URL: <https://pravo.ru/fas15/news/212344/> (дата обращения 18.03.2023).

27. Постановление Федерального арбитражного суда Московского округа от 28 июля 2005 г. Дело № КАА40/6733-05 // Справочно-правовая система «Консультант Плюс».

28. Закон Российской Федерации от 07.02.1992 № 2300-1 «О защите прав потребителей» (ред. от 18.03.2019) // Собрание законодательства Российской Федерации. - 1996. - № 3. - Ст. 140.

29. Постановление Правительства Российской Федерации от 30.06.2004 №331 (ред. от 17.10.2016) «Об утверждении Положения о Федеральной антимонопольной службе» // Собрание законодательства Российской Федерации. - 2004. - № 31. - Ст. 3259.

ЦИФРОВИЗАЦИЯ ТАМОЖНИ В РОССИИ И КИТАЕ

Горина Татьяна Александровна

студент

Научный руководитель: Трунин Григорий Александрович

к.э.н., доцент

ФГБОУ ВО «Владимирский государственный университет имени Александра Григорьевича и Николая Григорьевича Столетовых»

Аннотация: в статье рассмотрены и проанализированы основные информационные и цифровые технологии, используемые таможенными службами России и Китая. Проведена сравнительная оценка внедрения цифровых технологий в таможенной деятельности. Освещены основные положения Стратегии развития таможенной службы России до 2030 года, Программы поощрения Уполномоченного экономического оператора в Китае.

Ключевые слова: цифровизация, таможенные органы, цифровые технологии, цифровизация таможни, Стратегия, Уполномоченный экономический оператор.

DIGITALIZATION OF CUSTOMS IN RUSSIA AND CHINA

Gorina Tatiana Alexandrovna

Trunin Grigory Alexandrovich

Abstract: the article discusses and analyzes the main information and digital technologies used by the customs services of Russia and China. A comparative assessment of the introduction of digital technologies in customs activities was carried out. The main provisions of the Strategy for the Development of the Customs Service of Russia until 2030, the Program for the promotion of an Authorized Economic Operator in China are highlighted.

Keywords: digitalization, customs authorities, digital technologies, digitalization of customs, Strategy, Authorized economic operator.

Современная мировая экономика находится на новом этапе своего развития. Для него стали характерны развитие технологического процесса, набирающие оборот информационно-коммуникативные технологии. Если

совсем недавно обществу была привычна торговля в так называемых павильонах, то сейчас на смену пришла интернет-торговля. Все больше бизнеса уходит в торговлю «онлайн». Да и привычному обывателю это, как оказалось, пришлось по вкусу. Например, по данным исследования Tinkoff eCommerce за 2022 год россияне потратили на покупки на маркетплейсах в 1,5 раза больше, по сравнению с 2021 годом. По оценкам Ассоциации компаний интернет-торговли в денежном выражении это составило 5 трлн. рублей. В 2023 году объем интернет-торговли может вырасти на 25-30% [1]. Это обусловлено такими факторами, как уход с российского рынка зарубежных брендов, развитием параллельного импорта, разнообразием ассортимента товаров от различных производителей на интернет-площадках, современным и удобным интерфейсом, а также развитой логистикой. Развитие во всем мире интернет-торговли способствовало тому, что все больше сделок между торговыми партнерами совершаются без личных встреч, а денежные переводы осуществляются крайне быстро. Внедрение электронно-цифровых подписей постепенно сводит на нет заполнение бумажных документов. Все эти факторы способствуют значительному ускорению развития внешнеторговой деятельности. А это, в свою очередь, требует активных ответных мер со стороны таможенных органов. Одна из таких задач – цифровизация таможни. Так, 2016 год был объявлен Всемирной таможенной организацией (далее – ВтамО) годом «Цифровой таможни» (Digital Customs). С этого момента все таможенные органы стали активным образом использовать информативные и коммуникационные технологии (далее - ИКТ) в целях сбора и обеспечения гарантии уплаты таможенных пошлин, осуществления контроля перемещения товаров, людей, транспортных и денежных средств, а также в целях обеспечения безопасности трансграничной торговли. Под лозунгом «Цифровая Таможня: прогрессивное взаимодействие» ВтамО объявило о стремлении к дальнейшему развитию цифровых решений и услуг и к дальнейшему внедрению технологий (использование больших баз данных, телематики и облачных технологий и т.д.), в целях модернизации методов работы таможни [2]. Цифровизация таможни позволяет ускорять процесс совершения таможенных операций без потери эффективности таможенного контроля, ускоряет процесс обработки таможенной информации, а человеческий фактор как критерий риска имеет тенденцию к снижению.

В исследовании предлагается оценить уровень использования цифровых и информационных технологий таможенными службами России и Китая. Готовность внедрять достижения научно-технического прогресса, а именно

использования цифровых технологий, у исследуемых стран различна, что определяется множеством факторов, присущих каждой стране.

Следует обратиться к опыту введения цифровизации таможни в России. Реформирование таможенных органов в России началось с создания центров электронного декларирования (далее—ЦЭД). Внедрение ЦЭД позволило удаленно пропускать товар через таможенную границу. При этом товары продолжают оставаться в определенных складах, а их таможенное оформление происходит в электронном формате. Таким образом, центры электронного декларирования выступают в роли структурных подразделений таможенной службы. При этом исчезла необходимость личного присутствия участника внешнеэкономической деятельности при процедуре декларирования товара. Декларирование происходит электронно, а таможенные процедуры совершаются дистанционно.

В настоящий момент в России функционируют 16 центров электронного декларирования. Они полностью синхронизированы с таможенными постами. Их создание стало важным этапом на пути реформирования ФТС, автоматизации и цифровизации таможенного декларирования. Почти 100% всех деклараций сегодня оформляются электронно [1]. Использование ЦЭД позволяет экономить время при осуществлении таможенного декларирования. В далеком 2002 году в России была выпущена первая электронная таможенная декларация. По данным ФТС в 2022 году было оформлено более 3,7 млн. электронных деклараций. Их них автоматически зарегистрировано 87%, выпущено -33%. Кроме того, 86% деклараций было выпущено в пределах 4 часов [1]. Как отметил первый заместитель руководителя Службы Руслан Давыдов на заседании Общественного совета при ФТС России: «Автоматизация таможенных процессов позволила быстро перенастроить работу таможни в условиях санкций» [1]. Следует ожидать, что динамика электронного декларирования в России благодаря внедрению информационных и цифровых технологий продолжится, и только в положительном направлении.

Руководитель ФТС России Владимир Булавин озвучил: «Первостепенное направление развития до 2030 года - это переход к интеллектуальной таможне. Ряд значимых проектов планируется реализовать за счет наполнения цифровых систем элементами искусственного интеллекта» [1]. Тем более, полномасштабная цифровизация и автоматизация таможенной деятельности заложена в Стратегии развития таможенной службы Российской Федерации до 2030 года (далее – Стратегия). В рамках Стратегии предполагается осуществление таких мероприятий, как:

- повсеместное использование искусственного интеллекта в таможене;
- осуществление систематической сверки электронных разрешительных документов;
- осуществление автоматизированной оценки риска для абсолютно любой товарной партии в режиме реального времени;
- использование современных платежных решений;
- интеллектуальные пункты пропуска товаров.

Последний пункт является одним из основных проектов Стратегии. Эта модель позволит безрисковым партиям товара беспрепятственно проходить таможенную границу, при условии построения на принципах автоматизации всех без исключения контрольных процедур и их сосредоточие в единой цифровой платформе.

Все задачи, обозначенные в Стратегии, являются комплексными: их эффективное решение возможно только при тесном взаимодействии с федеральными органами исполнительной власти и при выстраивании высокого уровня диалога с предпринимательским сообществом [1].

Рассмотрим далее процессы реализации современных цифровых технологий таможенными органами Китая. Развитие цифровой таможни в Китайской Народной Республике является основным приоритетом государства.

В 2016 году Правительством КНР начата реализация Программы поощрения уполномоченных экономических операторов (далее-УЭО). Эта программа основывается на проведении государственного контроля с учетом кредитоспособности компании. То есть, компании присваивается соответствующий уровень, основанный на надежности компании. Этот уровень может изменяться, что зависит от добросовестности участника ВЭД. При допущении оператором нарушений, кредитный рейтинг компании снижается, а как следствие, усиливается внимание контролирующих органов. Те юридические лица, которые прошли аккредитацию по Программе, могут считаться «развитыми сертифицированными компаниями» (АСЕ) и получают право пользования 49 упрощениями, предоставляемыми государственными органами, в том числе таможенной службой Китая [3]. Упрощения представлены шестью категориями:

Категория 1 – «Green Lane» («Зеленый коридор») включает меры по ускоренному лицензированию, регистрации и выпуску товаров. Налоговым органом создается ускоренный («зеленый») коридор для УЭО, который включает меры по регистрации, лицензированию и выпуску товаров.

Категория 2 – «Less Inspection» («Сокращение числа проверок») состоит из положений об уменьшении возможного количества проверок в отношении УЭО.

Категория 3 – «Priority Treatment» («Приоритетный подход») включает меры, позволяющие компаниям, если это необходимо, получить привилегии при получении патента или для регистрации товарного знака, а также по защите прав при возникающих судебных разбирательствах.

Категория 4 – «Simplified Procedure» («Упрощенная процедура») состоит из мер, реализация которых позволяет юридическим лицам максимально сократить количество необходимых от них документов.

Категория 5 – «Major Reference Benchmark» («Основной контрольный показатель») включает систему контроля основных показателей, аккредитованных УЭО.

Категория 6 – «Pilot Reform Project» («Экспериментальный проект реформы») обозначена мерами, которые направлены для предоставления приоритетных прав участникам ВЭД, а также подразумевает мониторинг практики их использования.

Кроме прочего, Китай взял курс на политику активного сближения с иностранными организациями. Так примером этого стало создание таможенными службами Евросоюза и таможенными органами Китая интеллектуальных и безопасных торговых линий (SSTL). Этот проект стал экспериментальным. Он позволяет проводить постоянный мониторинг компонентов безопасности поставок в соответствии с наивысшими международными стандартами. Ожидается, что в ходе его реализации уменьшится время на совершение таможенных процедур благодаря тесному сотрудничеству между государствами. Работающие в тесном контакте таможенные органы стран, являющихся участника SSTL, могут осуществлять обмен двусторонней информацией о возможных рисках поставок и предлагать способы их минимизации либо полного недопущения.

Очевидно, что внедрение этих и множества других систем в работу таможенных органов является на текущий момент необходимостью, именно из-за этого так активно лоббируются все экспериментальные проекты законов. Ведь они позволяют проверить на практике работу подобных механизмов и уже вскоре окончательно внедрять их в полномасштабные работы [4]. Именно Китай на сегодняшний день играет важную роль в мировой торговле, так как в его таможенной системе используются все актуальные новаторские

таможенные решения, что позволяет вывести работу таможенных органов на максимально возможные на сегодняшний момент показатели эффективности.

На практике цифровизация таможни в Китае выражается в существенном сокращении времени проведения таможенного контроля и таможенного оформления, также оптимизирована межведомственная коммуникация, поправки в документы и сведения вносятся крайне оперативно, а также подача и регистрация заявлений проходят в онлайн режиме. Развита система мониторинга товаров таможенными органами, их прибытия и убытия. Все это является иллюстрацией новшеств, возникающих в результате правительственных реформ, которые проводятся в сфере таможенного и внешнеторгового законодательства.

Российская таможенная служба активным образом перенимает прогрессивный иностранный опыт. В целях развития оборота таможенной службой Российской Федерации взят пример с Европейского союза, который начиная с 2011 года, утвердил основные постулаты осуществления таможенных проверок и контроля, доставляемых через границу товаров [5, с.13-22]. Для таких целей созданы взаимодействующие между собой информационные системы, которые оперативно передают информацию в рамках стран участниц ЕС.

Таким образом, подводя итог проведенному анализу введения и реализации цифровизации таможни России и Китая, можно сделать вывод, что каждая из рассматриваемых стран находится на достаточно высоком уровне по степени цифровизации таможенных операций, но имеет различные цифровые и информационные технологии. Эти различия обусловлены разными концепциями стратегии развития таможенной службы каждого государства, а также собственными ИТ-технологиями таможенного дела.

В Российской Федерации процесс цифровизации таможни движется вперед в хорошем темпе, а это положительно влияет на решение задач, возложенных на таможенную службу. Для успешного внедрения и повышения эффективности таможенной деятельности на сегодняшний день необходимы специалисты с новыми компетенциями в области цифровых и информационных технологий. И стоит согласиться с тем, что современные цифровые и информационные технологии повышают и в дальнейшем будут повышать эффективность таможенной деятельности.

Список литературы

1 Официальный сайт Федеральной таможенной службы России. URL:<http://customs.ru>. (дата обращения: 20.04.2023).

2 Кожанков А.Ю., Бабенко К.И., Боброва О.Г. Цифровая таможня-современный международный тренд. Сущностные характеристики и прогнозируемые эффекты. [Электронный ресурс]. URL: https://bookonline.ru/system/files/node/lecture/1-15_kozhankova. (дата обращения: 20.04.2023).

3 Года А.Ю., Егорова У.А., Макрусев В.В. Цифровая таможня: зарубежный опыт и актуальные проблемы их решения в России | Научно-исследовательский журнал. [Электронный ресурс]. URL: <http://edrf.ru/article/06-04-2019> (дата обращения: 10.04.2023).

4 Акулинин В. Ф., Адамов Д. В. Россия на пороге сингулярности. Искусственный интеллект, основные аспекты и сложности развития и внедрения в России и в мире // Экономические отношения. - 2019.- № 2.- С. 867.

5 Губанова А. В., Климовская С. М. Внедрение и использование инноваций в технологиях таможенного контроля // Маркетинг и логистика. – 2020. – №6 (32). – С. 13-22.

6 Крапчина Л. Н. Использование современных цифровых и информационных технологий таможенными органами России, Китая и США / Л.Н. Крапчина, Т. Р. Мустакаев. — Текст: непосредственный // Молодой ученый. — 2021. — № 27 (369). — С. 127-129. URL:<https://moluch.ru/archive/369/83087/> (дата обращения: 21.04.2023).

7 Минина П.С., Тавакалян А.А. Концепция таможенной службы в стратегии 2030 | Научно-исследовательский журнал. URL: <http://edrf.ru/article/12-01-21>. (дата обращения: 21.04.2023).

ПРИЧИНЫ ПРЕСТУПНОСТИ НЕСОВЕРШЕННОЛЕТНИХ

Лисогор Александр Александрович

студент

Научный руководитель: Озёрский Сергей Владимирович

кандидат физико-математических наук, доцент

ФКОУ ВО «Самарский юридический институт ФСИН России»

Аннотация. Рассматриваются наиболее важные составляющие, влияющие на причины, влияющие на уровень преступности подростков. Основная составляющая в этой проблеме – безусловно, семейное воспитание, но большая роль и государства: это организация доступного полезного досуга для несовершеннолетних.

Ключевые слова: преступность, несовершеннолетние, воспитание, семья, школа, мотивация.

CAUSES OF JUVENILE DELINQUENCY

Lisogor Alexander Alexandrovich

Abstract. The most important components affecting the causes affecting the level of juvenile delinquency are considered. The main component in this problem is, of course, family education, but the state also plays a big role: this is the organization of affordable useful leisure for minors.

Keywords: crime, minors, upbringing, family, school, motivation.

Под преступностью несовершеннолетних понимается совокупность преступлений, ответственность за которые наступает в возрасте от 14 до 18 лет, совершенных на определенной территории в течение определенного периода времени. Данная возрастная категория, с криминологической точки зрения, включает три возрастные группы: 14-15, 15-16 и 17-18 лет [1, с. 88].

Для полного и гармоничного развития своей личности дети должны расти в семейном окружении, в атмосфере счастья, любви и понимания. Семья оказывает большее влияние, когда ребенок маленький, по мере того как ребенок достигает подросткового возраста, группа сверстников приобретает все большее значение как фактор влияния на поведение.

Дети усваивают основные нравственные понятия в своей семье, они создают свои ценности и устанавливают нормы общества. Таким образом, семья является школой социализации для детей. Родители, братья и сестры играют большую роль в формировании личности ребенка.

Распад совместных семей, распавшиеся семьи, семьи с одним родителем, разлученные семьи, частые ссоры родителей, отсутствие доверия между родителями, родители-преступники, психологические проблемы у родителей, соперничество братьев и сестер или неравное обращение между детьми могут стать причинами подростковой преступности.

Психологические проблемы, такие как депрессия, разочарование, агрессия или чрезмерное давление со стороны родителей или братьев и сестер, могут привести к подростковой преступности. В таком случае ребенок чувствует себя обделенным и неполноценным среди друзей. Существует вероятность того, что дети могут перенять депрессию и гнев от родителей или старших братьев и сестер. Таким образом, психологические проблемы в семье могут привести к подростковой преступности.

Стиль воспитания оказывает большое влияние на поведение детей. Самодержавные родители иногда бывают очень суровыми и наказывают своих детей за мелкие провинности. Дети начинают проявлять неуважение к таким родителям и могут прибегнуть к насилию. Такие дети начинают вести себя жестко с другими.

Одной из наиболее распространенных и ведущих причин преступности среди несовершеннолетних является насилие дома. Дом – это место, где ребенок узнает, каким человеком ему расти. Если насилие – это все, с чем они столкнулись, они сами превращаются в жестоких людей. Во многих случаях ребенок не понимает, почему он подвергается насилию и как защитить себя от него. Дети могут срывать на окружающих за то, с чем они сталкиваются дома. Существует разница между жестоким обращением и насилием. Насилие может быть многих видов, таких как психическое, физическое, эмоциональное, и часто приводит к подростковой преступности [2, с. 325].

Постоянное отсутствие родителей в жизни ребенка является еще одним ведущим фактором, объясняющим рост преступности среди несовершеннолетних. Во многих делах о преступлениях несовершеннолетних фигурируют родители, у которых самих много проблем, из-за которых они пренебрегают своим ребенком. Воспитание происходит дома, где ребенка учат отличать хорошее от плохого. Если в представлении нет образца для подражания, ребенок может принять неправильные решения.

Социальные круги имеют наибольшее значение после домашней обстановки ребенка. Если родители слишком контролируют, ребенок может обратиться в неподходящую компанию, чтобы почувствовать себя лучше, нарушая правила. Аналогичным образом, если родители отсутствуют, и ребенок не может отличить плохое от правильного, они предпочитают ходить по кругу, чтобы чувствовать себя под контролем и защищенными.

Желая быть частью группы, которую они выбирают, ребенку, возможно, придется адаптироваться к деятельности этой группы, будь то наркотики или преступность.

Хотя преступность существует во всех районах, больше случаев правонарушений происходит в более бедных районах. Дети, проживающие в этих районах, совершают преступления, такие как воровство или участие в кровавых драках, только потому, что они чувствуют, что должны это сделать, чтобы выжить. Если детям в таких районах обеспечить надлежащее школьное образование и предметы первой необходимости для жизни, они могут не прибегать к совершению преступлений, чтобы выкарабкаться [1, с. 89].

Более того, средства массовой информации также играют значительную роль в увеличении числа преступлений среди несовершеннолетних. Отсутствие надзора приводит к показу всевозможного контента по телевидению, вызывая у ребенка желание подражать ему. Поскольку способности отличать правильное от правильного у них нет, они берутся за то, что интересно, не предвидя последствий.

Хорошая школа уделяет больше внимания своим учащимся и практикует здоровую дисциплину. В большинстве школ с недостаточным финансированием и перенаселенностью отсутствуют необходимые нормативные акты. Ребенок чувствует необходимость защитить себя в такой среде, где отсутствуют закон и порядок, взяв это в свои руки.

Кроме того, участие учителей и родителей в школьной успеваемости ребенка является еще одним фактором, определяющим то, как ребенок воспринимает образование. Постоянные проверки развивают в ребенке чувство ответственности, поскольку они знают, что их будут спрашивать об их работе и успехах.

Низкая успеваемость ребенка в школе, будь то посещаемость или оценки, является одной из причин преступлений среди несовершеннолетних. Ответственность за это лежит на родителях. Ходить в школу – это больше, чем просто получать знания. Посещение школы способствует здоровому образу

жизни ребенка, начиная с пробуждения, одевания, дороге в школу, учебы и возвращения домой.

Эти процедуры помогают в формировании здоровых привычек и дисциплины. Отсутствие регулярного посещения школы приводит к тому, что у ребенка появляется больше свободного времени для занятий вредными видами деятельности. Если ребенок растет, пренебрегая основными правилами, такими как регулярное посещение школы, он с возрастом перестает уважать другие социальные нормы.

Кроме того, способности ребенка к обучению также вносят свой вклад. Те, кто с трудом справляется с академическими требованиями в школе, чувствуют себя обделенными. Если ребенок мотивирован даже из-за своих низких оценок и слабой успеваемости, он, скорее всего, не будет искать другого места, чтобы чувствовать себя хорошо и его ценят. Издевательства сами по себе могут вносить огромный вклад, вызывая чувство остракизма и побуждая к преступной деятельности [3, с.149].

Дети должны быть защищены от всех видов преступлений. Многие фирмы по всей стране борются за права этих правонарушителей.

В последние годы дети и их проблемы привлекают внимание, как правительства, так и общества. Но было замечено, что проблемы огромны и никогда не заканчиваются, что приводит к отсутствию всего, что было сделано до сегодняшнего дня. Если эти проблемы не будут устранены в ближайшее время, то рост детей будет затруднен, что приведет к мрачному будущему нашей страны. Поправки в закон должны быть реализованы таким образом, чтобы был достигнут плодотворный результат. Социальные, экономические и другие факторы, которые являются коренными причинами преступности среди несовершеннолетних, необходимо устранять на самом начальном этапе. Поэтому каждое общество должно уделять все внимание обеспечению надлежащего ухода за детьми и их воспитанию в надлежащей атмосфере, где они могли бы получать надлежащую подготовку, воспитание и руководство, с тем чтобы они могли занять свое законное место в обществе, когда вырастут.

Список литературы

1. Колесников Р.В. Современное состояние преступности несовершеннолетних // Пенитенциарная наука. – 2022. – № 5. – С. 87-89.
2. Лесников Г.Ю. Причины и условия преступности несовершеннолетних // Журнал прикладных исследований. – 2021. – № 2. – С. 324-326.

3. Баев В.В. Преступность несовершеннолетних // Кронос. – 2021. – № 3.
– С. 149-151.

БЛОКЧЕЙН И ЕГО РОЛЬ В РАЗВИТИИ ЦИФРОВЫХ ПРАВ

Плотников Никита Сергеевич

ФГБОУ ВО «Дальневосточный институт (филиал) ВГУЮ
(РПА Минюста. России)»

Аннотация: наука и прогресс не стоят на месте, затрагивая в рамках своего развития самые разнообразные сферы жизни общества. Так, в 2008 году в мире начала действовать децентрализованная система блокчейн-технологии. Система представляет собой крупнейшую виртуальную базу данных о криптовалютной финансовой системе. Однако, потребность в правовом регулировании ее применения возникла совсем недавно, чему и посвящена данная статья.

Ключевые слова: блокчейн, технология, сфера, информационные технологии, правовое регулирование, криптовалюта, финансы.

LEGAL ASPECTS OF APPLICATION BLOCKCHAIN TECHNOLOGIES

Plotnikov Nikita Sergeevih

Abstract: science and progress do not stand still, affecting the most diverse spheres of society in the framework of their development. So, in 2008, a decentralized blockchain technology system began to operate in the world. The system is the largest virtual database of the cryptocurrency financial system. However, the need for legal regulation of its application has arisen quite recently, which is the subject of this article.

Keywords: blockchain, technology, sphere, information technology, legal regulation, cryptocurrency, finance.

На сегодняшний день цифровизацией затрагивается существенная доля разных сфер жизни общества. Тогда как процесс, связанный с внедрением цифровых технологий влияет также и на сферу по правовому регулированию имеющейся интеллектуальной собственности.

В современном законодательстве появилось такое понятие, как «распределенный реестр», которое закреплено в п. 7 ст. 1 ФЗ «О цифровых финансовых активах» [1]. Оно выступает в виде совокупности разных баз

данных, где тождественность сведений в них подлежит обеспечению через установленные алгоритмы (алгоритм).

По той причине, что на сегодняшний день блокчейн выступает в качестве вида распределенного реестра, то в результате принятия данного закона нашим государством осуществлено признание технологии блокчейна на законодательном уровне [2, С. 16]. Однако в данном определении отсутствует раскрытие содержания такой технологии, как блокчейн, которая призвана обеспечивать целостность, анонимность, безопасность данных без иных лиц или централизованного органа по управлению совершаемыми транзакциями.

На сегодняшний день имеется потребность в определении содержания указанного понятия по той причине, что оно может являться теоретической основой для того, чтобы осуществлять последующее формирование правового регулирования указанной технологии, практического ее использования.

В соответствии с определением блокчейна, а также с его признаками, требуется включение данного понятия в ФЗ «О цифровых финансовых активах», воспринимая его в качестве вида распределенного реестра, в состав которого входят связанные блоки, осуществляющего хранение проверенных, подтвержденных групп совершающихся транзакций, выступающих в качестве неизменных, где в состав каждого блока входит хеш того блока цепочки, который является предыдущим.

Технология блокчейн является перспективной в сфере незарегистрированных прав непосредственно на ту или иную интеллектуальную собственность [3, С. 20].

Следует отметить, что на сегодняшний день в качестве процедуры, заключающейся в помещении информации по таким правам в цепочках разных информационных блоков способна обеспечить доказательство использования, формирования, соответствия полученных при выполнении творческой деятельности результатов некоторым установленным требованиям, в т.ч. оригинальности.

Осуществляя загрузку оригинального образца в реестр или же произведения в совокупности с данными непосредственно по самому автору, произойдет создание записи с временной отметкой, что будет выступать в качестве надежного доказательства, не подлежащего изменению или же подделке.

Следует отметить, что в процессе применения данной технологии происходит фиксация факта принадлежности соответствующего права с

определенной датой, что формирует реестр прав, фиксирует время, когда было предоставлено право использовать определенный объект.

Важное значение для такой сферы, как: интеллектуальная собственность, принадлежит имеющейся у блокчейна способности, заключающейся в подтверждении необходимого факта.

Например, данным способом может быть подтвержден факт отчуждения в определенный период времени исключительного права. Не стоит забывать, что с помощью блокчейн невозможно вмешиваться в записи, выполненные ранее, а также осуществлять их изменение пользователями, посредниками.

Сервисы по фиксации важных юридических фактов для авторов, где выполняется хеширование файла и произведения, что влечет занесение хеша (уникального отпечатка соответствующего файла) в информационную цепь:

- Emernotar,
- Proof of Existence,
- «Депонент».

Требуется отметить, что в состав полученной записи входят разные временные метки, которые не могут быть изменены.

В случае появления разных споров происходит повтор операции хеширования. Тогда как результат, который был получен, подлежит сравнению с хешом из блокчейна.

В том случае, если наблюдается совпадение, то указанное является гарантией внесения соответствующего файла в определенный период времени в реестр.

Процедура по внесению данных по определенному произведению в блокчейн подлежит сравнению с регистрацией прав или с депонированием. По мнению определенных авторов [3, С. 21], выполнение сравнительного анализа данной процедуры с процессом, связанным с регистрацией прав выступает в качестве спорного, что обуславливается тем, что отсутствует возможность регистрации авторских прав.

Большее количество схожих черт выявляются через депонирование. Тогда как при выполнении сравнительного анализа с процедурой депонирования данной технологией упрощается фиксация факта авторства, сокращается ее стоимость, а также сроки выполнения.

Получается, что именно по этой причине блокчейн в обороте интеллектуальной собственности может увеличить ее защиту за счет придания

необходимой юридической силы разным механизмам по обеспечению достоверности данных в разные блокчейн-реестры.

Таким образом становится возможным закрепить в законодательстве презумпцию, что данные в блокчейне являются истинными при отсутствии доказательств обратного. Благодаря данным изменениям упроститься процедура по рассмотрению в суде споров, что благоприятно отразится на защите интеллектуальных прав.

Интеграция процессов на блокчейн-технологии призвана выполняться в соответствии с гармонизацией по мягкому праву [4, С. 12]. Важное значение принадлежит тому, что указанные технологии не подлежат регулированию. Тогда как в обязательном порядке имеется потребность в регулировании деятельности по использованию данных технологий.

Управление цифровыми правами на рынке блокчейна Размер, сегмент (в основном охватывающий крупный тип (локальный, облачный, конечных пользователей (биржи, платежи, контракты, создание изображений, управление цепочками поставок и другие) и регионы), недавний статус, тенденции развития и ландшафт конкурентов.

Технологические инновации и продвижение еще больше оптимизируют производительность продукта, делая его более широко используемым конечными пользователями. Выполнение необходимого анализа поведения непосредственно самих потребителей, а также изменений рынка (возможности, ограничения, движущие силы), предоставит важные данные для понимания управления цифровыми правами на рынке блокчейнов.

Кроме того, он предоставляет надлежащую информацию и оценку, которые имеют решающее значение для разработки мощных методов коммерческого предприятия и задают правильное направление для улучшения бума для всех вовлеченных корпоративных игроков. Обладая этой информацией, те, кто в курсе, могут быть способны создавать новые методы, которые предоставляют доступные на рынке возможности, чтобы воспользоваться ими, делая свои коммерческие предприятия прибыльными внутри процесса.

Таким образом, блокчейн — это технология, которая используется для хранения и отправки информации о транзакциях, заключенных в Интернете. Эта информация размещена в последовательных блоках данных. Один блок содержит данные об определенном количестве транзакций, затем после его заполнения создается другой блок данных, за которым следуют следующий и так далее, создавая определенную цепочку. Такой блок может отправлять

информацию о различных типах транзакций, например, коммерческих, покупать или продавать валюты, включая криптовалюты.

На данный момент было бы эффективным разработать нормы, которые обозначали бы возможность применения технологии и пределы ее использования. К примеру, разработать рекомендационные нормы по использованию технологии, указав на возможность использования технологии в т.ч. для защиты интеллектуальной собственности.

Технология блокчейна может сыграть огромную роль в экономике и способствовать развитию экономики. Финансовая индустрия признала первый потенциал технологии.

Список литературы

1. 1.Федеральный закон от 31.07.2020 № 259-ФЗ (ред. от 14.07.2022) «О цифровых финансовых активах, цифровой валюте и о внесении изменений в отдельные законодательные акты Российской Федерации».

2. 2.Михеева И.Е. Альтернативный взгляд на правовое регулирование технологии блокчейн // Юрист. 2021. № 11. С. 13 - 18.

3. 3.Гончаров А.И., Иншакова А.О., Матыцин Д.Е. Имплементация цифровых технологий в правовое регулирование оборота результатов интеллектуальной деятельности и совершенствование защиты прав их авторов // Юрист. 2022. № 2. С. 15 - 28.

**СЕКЦИЯ
ПЕДАГОГИЧЕСКИЕ
НАУКИ**

**ИНТЕРАКТИВНЫЕ ТЕХНОЛОГИИ КАК СРЕДСТВО ПОВЫШЕНИЯ
МОТИВАЦИИ К ИЗУЧЕНИЮ ИНОСТРАННОГО ЯЗЫКА
(НА ПРИМЕРЕ ДОСКИ MIRO)**

Лапушкина Диана Вячеславовна

Желонкина Анастасия Владимировна

студенты факультета иностранных языков

Грушина Маргарита Владимировна

к.ф.н., старший преподаватель

ГОУ ВО МО «Государственный гуманитарно-технологический университет»

Аннотация: в статье особое внимание уделяется проблеме повышения мотивации к изучению иностранного языка у учащихся при помощи интерактивных технологий обучения на примере использования доски Miro на уроке английского языка.

Ключевые слова: иностранный язык, мотивация, интерактивные технологии.

**INTERACTIVE TECHNOLOGIES AS A MEANS OF INCREASING
MOTIVATION TO LEARN A FOREIGN LANGUAGE
(ON THE EXAMPLE OF THE MIRO BOARD)**

Lapushkina Diana Vyacheslavovna

Zhelonkina Anastasia Vladimirovna

Grushina Margarita Vladimirovna

Abstract: The article pays special attention to the problem of increasing students' motivation to learn a foreign language with the help of interactive learning technologies, using the example of using the Miro board in an English lesson.

Keywords: learning foreign languages, motivation, interactive learning technologies.

Вопрос о повышении уровня мотивации современных учащихся является одной из актуальных проблем нашей системы образования. Технический прогресс проник во все сферы жизнедеятельности человека в том числе и в образование. Переход от классической системы обучения к цифровой

открывает новые возможности для преподавателя сделать процесс обучения иностранному языку интересным, информативным и максимально приближенным к ситуациям реального общения. Ситуация пандемии значительно ускорила процесс создания информационно-образовательной среды для учащихся, которая позволяет создавать условия для реализации всех образовательных функций процесса обучения в дистанционном формате [2, с. 198]

Одним из таких онлайн-инструментов для совместной учебы, работы или общения является доска Миро, которая была создана с целью оптимизировать дистанционный формат работы. Доска Миро позволяет совмещать все преимущества классического и дистанционного форматов обучения. Данный онлайн-инструмент имеет удобный и интуитивно понятный интерфейс, который позволяет создавать доски, на которых можно размещать разнообразные объекты: текстовые блоки, изображения, видео, таблицы, аудиофайлы, а также создавать диаграммы, схемы и другие графические объекты, что способствует повышению творческого и интеллектуального роста обучающегося за счёт самоорганизации, умения самостоятельно выполнять задания, а также даёт возможность получить необходимые знания и практические навыки [1, с. 258].

Также одним из преимуществ использования такого онлайн-сервиса в образовательном процессе является его широкий внутренний функционал: схематические иконки, панель инструментов для взаимодействия с участниками, библиотека шаблонов, безопасность и скорость работы в режиме онлайн, рисование, форматирование текста и добавление фигур, совместное редактирование участниками учебного процесса, а также возможность интеграции доски Миро с другими веб-приложениями (Google-сервисы, Dropbox, Jira, Trello, Zoom, Slack)

Пользователи могут общаться друг с другом посредством встроенного чата, делиться файлами для общего доступа и работать в режиме реального времени, позволяя быстро обнаруживать и исправлять ошибки и проблемы [3, с.20].

Преподаватели имеют возможность использовать доску Миро в качестве: -интерактивного учебника – доска обладает всем необходимым инструментарием для добавления поурочных материалов, а также позволяет проводить их демонстрацию в Zoom. Учащиеся могут свободно перемещаться по презентации и находить всю необходимую информацию по предыдущим занятиям;

-как средство для организации дискуссий – Мир можно применять проведения групповой работы. Шаблон «Brainwriting» сам подскажет, как провести мозговой штурм: для него предлагается сделать так, чтобы студенты сначала писали свои идеи, а затем дополняли идеи предыдущих участников;

-как средство для организации проектной деятельности – в этом случае Мир используется, чтобы научить учащихся работать над проектом и контролировать его цели, задачи и шаги реализации. Традиционно создаются колонки «Необходимо сделать», «В процессе» и «Сделано», и в них добавляются карточки задач. В карточке указывают сроки выполнения задания, исполнителя, ссылки и любую другую необходимую информацию по задаче.

Преподавателем иностранного языка доска мир помогает достигнуть всех поставленных учебных целей с учётом специфики предмета:

-работа над новой лексикой. Доска позволяет загружать игры, что способствует максимально эффективной активизации и закреплению лексического материала;

-работа над практическим применением грамматического материала;

-работа по развитие навыков говорения;

-развитие и совершенствование навыков письма и аудирования;

-возможность создания интеллект-карт;

-возможность просматривать учащимися весь материал по предыдущим занятиям;

-возможность размещения домашнего задания рядом с пройденным материалом урока. Преподаватель может проверить задание в удобное для него время и прикрепить свои комментарии и выставить оценку за выполненное задание.

Таким образом доска Мир – это один из лучших инструментов для комбинированного формата обучения иностранному языку, который позволяет преподавателю проводить качественные, эффективные и интерактивные занятия в режиме реального времени, наглядно визуализировать учебный материал, хорошо подходит для проведения учебных дискуссий в том числе в формате видеоконференции.

Следует отметить, что благодаря использованию онлайн-доски учебный процесс становится интересным и эффективным. Это способствует улучшению качества знаний, даёт возможность каждому учащемуся чувствовать себя комфортно на занятии, осваивать и изучать материал как индивидуально, так и в групповом формате, помогает преодолевать языковой барьер и страх сделать ошибку, что, в свою очередь, повышает самооценку, мотивацию и интерес к

занятиям, вызывает привычку к систематической учебной деятельности и способствует дальнейшему самообразованию обучающихся в изучении иностранных языков.

Список литературы

1. Кирьянова О.А., Логинова А.А. Использование электронных средств обучения иностранному языку // Иностранные языки в контексте межкультурной коммуникации. 2021. - № 13. - С.256-260

2. Пак Л.Е., Данилова Е.К. Оптимизация системы контроля на занятиях по иностранному языку на базе мобильного приложения «Kahoot»// Азимут научных исследований: педагогика и психология. 2019. – Т.8. №3(28).–С.197-199

3. Позднякова Н.В., Колесникова О.И. Дидактический потенциал мобильных технологий в обучении школьников математике на ступени основного общего образования // Психолого-педагогический журнал Гаудеамус. 2019. – Т.18. №3 (41). – С. 19-26

ПАТРИОТИЧЕСКАЯ РАБОТА В ОБРАЗОВАТЕЛЬНЫХ УЧРЕЖДЕНИЯХ

Вечканов Максим Александрович

студент

ФКОУ ВО СЮИ ФСИН России

Научный руководитель: **Грязнов Сергей Александрович**

кандидат педагогических наук, доцент

декан факультета внебюджетной подготовки

ФКОУ ВО СЮИ ФСИН России

Аннотация: Статья посвящена изучению вопроса привлечения студентов в университетские и институтские кружки с целью патриотического воспитания. Выдвинуты не только причины падения патриотизма в России, но и выделены способы воспитания патриотизма в патриотических кружках российских вузов по следующим направлениям: историческое направление, спортивное направление, волонтерское направление, общественное, научное направление.

Ключевые слова: патриотическое воспитание, студент, причины, вуз, Россия, патриотизм, уважение, человек, организация, государство.

Воспитание патриотизма – это важная задача для любого государства. От того, насколько патриотично настроены будут различные слои населения зависит, будут ли они участвовать в общественной, культурной, научной и политической жизни своего государства. На патриотизме строится практически все процессы жизни: от регулирования административной и уголовной законодательной системы до формирования волонтерских и научных организаций, которые формируют будущие изменения в государстве. Патриотизм подталкивает человека развиваться и развивать себя, как члена современного общества.

К сожалению, в России последние годы наблюдается серьезный упадок патриотизма. Как отмечают социологические исследования, процент патриотически настроенных граждан с 2002 года до 2022 года упал практически на 43% [1, с. 79]. Это происходит по ряду причин:

1. Общество стало более заинтересовано в личном финансовом росте, а не настроено на общие государственные цели;

2. Разочарование в существующей правящей системе, радикализм и отсутствие работающих механизмов взаимодействия государства и общества;

3. Экономические кризисы, которые привели к большому количеству безработного и малообеспеченного населения с низким достатком;

4. Ухудшения в медицинской сфере, где все больше становится очевидна разница между платной и бесплатной медициной;

5. Ухудшение системы образования, дефицит кадров в образовательной сфере и проблемы с развитием бесплатной системы образования.

Для любого гражданина взаимосвязи между государственной системой, патриотизмом и выявленными проблемами очевидны: собственное государство не способно и не имеет желания развиваться на благо гражданского общества и разных слоев общества, как следствие, уважение и любовь к государственному аппарату снижает количество патриотизма у каждого отдельного человека и различных групп лиц. Поэтому последние годы государство не только пытается решить данные насущные проблемы, но и пытается различными способами увеличить количество патриотически настроенных граждан общества. По этой причине последние годы формируются патриотические кружки в различных муниципальных учреждениях, в том числе среди молодого населения. Патриотический кружок – общественное объединение заинтересованных граждан, которое имеет цели по воспитанию любви и уважения к собственному государству, членам его общества, государственной символике, политике, культуре и так далее. Однако, почему именно молодое поколение так важно? Такое внимание школьникам и студентам логично: они – будущие граждане Российской Федерации, которые и будут формировать страну в ближайшие 30 – 60 лет. От этих людей будет зависеть будущее государства, его экономическое, культурное, научное, международное, правоохранительное развитие страны. И патриотизм, как движущая сила, имеет большой потенциал на повышение мотивации граждан развиваться и развивать общество внутри страны.

По последним историческим исследованиям, государства, где большое внимание уделяется патриотическому воспитанию молодого поколения (школьников и студентов), процент общего развития страны повышается практически от 23 до 27%, что говорит о результативности такой государственной политики. Сами студенты отмечают, что участие в патриотических кружках сильно изменило их представление о сущности государственной системы и работы, которую она производит ежедневно на благо страны. Также студенты отмечают, что патриотизм они более не

связывают с политической жизнью государства, а уважают свое государство как единственную и неповторимую Родину [2, с. 56].

Большое количество современных вузов в России стараются активно развивать патриотические кружки на территории своего университета или института, так как именно студенты, по статистике, имеют наиболее радикальные взгляды к своему государству и они наиболее заинтересованы в развитии своей страны, чем школьники или более старшее поколение. В настоящее время в России насчитывается около 32 000 различных патриотических кружков на территории российских вузов, что говорит о высокой популярности такого направления внеучебного досуга. Руководители таких кружков говорят, что основными направлениями их деятельности являются следующие направления и они хорошо развивают патриотизм среди студентов:

1. Историческое направление, где проходят лекции и занятия по истории развития российского государства, формирования государственного строя, история создания и развития символики Российской Федерации: флага, гимна и герба;

2. Спортивное направление, где студентам не только прививается важность здорового образа жизни, но и предлагается обучение основам самозащиты и правил ближнего рукопашного боя;

3. Волонтерское направление по помощи и обеспечению поддержки малообеспеченных и социально зависимых членов общества;

4. Общественное направление по организации культурных, развлекательных и других городских мероприятий, проведение субботников по облагораживанию территории города или вуза;

5. Научное направление, где студенты привлекаются к участию в мероприятиях по развитию научной сферы с созданием новых изобретений или стартапами, помогающими обществу жить лучше.

В настоящее время мировоззрение студентов вуза отличается прагматичным отношением к образованию, которое рассматривается, прежде всего, как средство получения престижной специальности, достижения материальных благ и высокого социального статуса, что зачастую формирует потребительское и пассивное отношение к культуре. Неопределённость в будущем, обусловленная трудностью в нахождении последующего места работы по полученной специальности, падения престижа многих профессий, а также служба в армии после окончания вуза, заставляют задумываться о

возможностях легкого заработка, о поиске вариантов избегания воинской повинности т.д.

Патриотическое воспитание в вузе должно проводиться масштабно, затрагивая все сферы жизни молодых людей. Формирование у студенческой молодёжи социально значимых патриотических качеств и ценностных установок должно осуществляется через изучение гуманитарных дисциплин, их участие в деятельности общественных организаций патриотической и военно–патриотической направленности, а также в соответствующей деятельности различного рода молодёжных движений, акций, инициатив, конкретных мероприятий и т. д. Для воспитания патриотизма решающее значение имеют и патриотические общественно полезные дела.

Эффективными формами, направленными на формирование патриотизма у студентов, являются: дискуссии, дебаты, проекты, исследовательские рефераты, творческие работы, презентации, художественная самодеятельность, праздники, спортивные игры, соревнования, фестивали и конкурсы. Через лекции, семинары, консультации, круглые столы и другие формы идёт формирование активной гражданской позиции и заинтересованности в происходящем [3, с. 142].

Успешное патриотическое воспитание будет воспитывать у молодых людей такие качества, как чувство гражданского долга и активной гражданской позиции, знание истории родной страны и её места в мировой истории, знание о наследии своих предков, любовь к Родине, уважение к традициям своего народа, желание защитить свою семью и родную землю. Как следствие этих плодотворных процессов будет расти и проявление активности подрастающего поколения в общественно значимой жизни государства. Заложенные в студенческом возрасте взгляды, мировоззрения, установки и идеалы укрепят и помогут развить патриотическую направленность личности нового человека–созидателя, активного участника общественных преобразований в Российской Федерации.

Список литературы

1. Калекин А. А. Концептуальные положения воспитания патриотизма у курсантов военного вуза на основе культурологического подхода // МНКО. – 2018. – №5 (72). – 79 с.
2. Мамалова Х. Э., Ахмадова З. М. Военно–патриотическое воспитание студенческой молодёжи, как патриотизм, преданность своему Отечеству // МНКО. – 2019. – №2 (75). – С. 53 – 59.

3. Крайник В. Л., Прищепа М. А. К вопросу о патриотическом воспитании студентов в современном вузе // МНКО. – 2019. – №2 (75). – 142 с.

**ПРИМЕНЕНИЕ ИНТЕРАКТИВНЫХ ТЕХНОЛОГИЙ НА УРОКЕ
ИНОСТРАННОГО ЯЗЫКА КАК ОДИН ИЗ СПОСОБОВ ПОВЫШЕНИЯ
МОТИВАЦИИ У УЧАЩИХСЯ**

Леснова Татьяна Ивановна

студент факультета иностранных языков

Грушина Маргарита Владимировна

к.ф.н., старший преподаватель

ГОУ ВО МО «Государственный гуманитарно-технологический университет»

Аннотация: в статье особое внимание уделяется проблеме повышения мотивации к изучению иностранного языка у учащихся, а также дается краткая характеристика наиболее эффективных интерактивных технологий, которые могут быть применены для изучения нового материала и отработки уже изученного.

Ключевые слова: иностранный язык, мотивация, интерактивные технологии

**APPLICATION OF INTERACTIVE TECHNOLOGIES IN A FOREIGN
LANGUAGE LESSON AS ONE OF THE WAYS
TO INCREASE STUDENTS' MOTIVATION**

Lesnova Tatyana Ivanovna,

Grushina Margarita Vladimirovna

Abstract: the article pays special attention to the problem of increasing students' motivation to learn a foreign language, and also gives a brief description of the most effective interactive technologies that can be used to study new material and work out what has already been studied.

Keywords: learning foreign languages, motivation, interactive learning technologies.

Мотивация – это один из основных движущих механизмов достижения поставленной цели в любой сфере жизнедеятельности человека. Как правило, проблема мотивации чаще всего встречается среди учащихся средних общеобразовательных учреждений, поскольку в данный период взросления у

учеников происходит переоценка ценностей, изменение мировосприятия, познание собственного «Я» и много других сопутствующих состояний и ситуаций, которые могут оказать непосредственное влияние на желание учиться и достигать поставленных учебных задач.

Иностранный язык представляет особую сложность в изучении так как перед учащимся открывается совершенно новый мир со всеми его культурными и лингвистическими особенностями. И если на начальном этапе изучения иностранного языка, учащиеся, как правило, проявляют заинтересованность и высокий уровень мотивации к языку обусловленный его новизной и не требует от преподавателя особых усилий в поддержании этого положительного настроения, то средняя и старшая ступени обучения могут оказаться тем самым этапом, когда учащиеся теряют интерес к дальнейшему изучению языка по различным причинам. Причины могут быть разные: пробелы в знаниях, страх ошибок, языковой барьер, непонимание для чего нужен иностранный язык и зачем его изучать, отсутствие творческого и современного подхода к изучению иностранного языка в классе и дома, ориентация на профилирующие предметы, также может оказать негативный эффект на мотивацию к продолжению изучения иностранного языка, поскольку фокус внимания учащегося смещается на те предметы, которые ему потребуются для поступления в ВУЗ или колледж. Все перечисленные нами факторы, определяют актуальность нашего исследования, которая заключается в поиске средств, которые окажут помощь преподавателю в поддержании мотивации к изучению иностранного языка в процессе обучения.

Методисты и преподаватели находятся в постоянном поиске новых форм и методов обучения, которые могут способствовать достижению положительных результатов в учебной деятельности учащихся. В методике преподавания иностранных языков сегодня все чаще обращают внимание на подход интерактивного обучения в образовательном процессе, в основе которого заключена идея взаимодействия учащихся друг с другом, учителем и учебной средой.

Интерактивное обучение – это один из способов познания окружающей действительности, который осуществляется в различных формах совместной деятельности обучающихся: все участники образовательного процесса взаимодействуют друг с другом, обмениваются информацией, сообща разрешают проблемы, моделируют ситуации, оценивают действия других учащихся и свои собственные. При этом происходит систематическая смена режимов деятельности: игры, дискуссии, работа в малых группах и другие.

Одним из преимуществ интерактивного обучения является тренировочное окружение или учебная среда, которая выступает как реальность, в которой участники ищут для себя сферу осваиваемого опыта.

Суть интерактивного обучения заключается в том, что во время учебного процесса все обучающиеся оказываются вовлечёнными в процесс познания, имеют возможность понимать и рефлексировать по поводу того, что они знают и думают. [2, с. 71]

В числе основных методических принципов интерактивного подхода к обучению иностранным языкам, выделяют следующие:

- изменение традиционной роли преподавателя в учебном процессе, переход к демократическому стилю общения;
- взаимное общение на иностранном языке с целью принятия и продуцирования аутентичной информации, одинаково интересной для всех участников, в ситуации, важной для всех;
- совместная деятельность, характеризующаяся взаимосвязью трёх объектов: производителя информации, получателя информации и ситуативного контекста;
- рефлексивность обучения, сознательное и критическое осмысление действия, его мотивов, качества и результатов, как со стороны преподавателя, так и обучающихся.

Таким образом, интерактивное обучение развивает коммуникативные умения и навыки, помогает установлению эмоциональных контактов между обучающимися, обеспечивает воспитательную задачу, поскольку приучает работать в команде, прислушиваться к мнению своих товарищей. Использование интерактивных методов обучения предполагает следующую логику учебной деятельности: мотивация – формирование нового опыта – его осмысление через применение – рефлексия. Причём формирование нового опыта осуществляется с учётом имеющегося опыта, создания проблемных диалогических ситуаций, образующихся на основе возникающих противоречий, рождения новых познавательных мотивов и интересов.

В данном исследовании мы бы хотели рассмотреть несколько основных технологий интерактивного обучения, которые могут быть применены на уроках иностранного языка.

1. Технология «Карусель»

Как и многие интерактивные технологии, «Карусель» позаимствована из психологических тренингов. Данная технология позволяет отрабатывать

навыки этикета в форме диалога в различных ситуациях общения (тема «Знакомство», «Разговор в общественном транспорте», «Национальность», «В кафе» и др.)

2. Технология «Групповой рассказ»

Данная технология хорошо подходит для отработки темы «Вопросительные слова». Осуществляется она следующим образом: учитель задает вопросы в определенном порядке, каждый участник процесса пишет ответ, складывает лист бумаги так, чтобы никто его не видел и передает соседу. Движение происходит по кругу. Таким образом, в конце получают сразу несколько неожиданных рассказов.

3. Технология «Брейн-ринг»

Данная технология подходит для уроков-обобщения изученного материала. Содержательное наполнение раундов может быть абсолютно разнообразным, и охватывать такие разделы как лексику, грамматику, чтение, аудирования и письмо.

4. Технология «Ролевая игра»

Ролевая игра – это речевая, игровая и учебная деятельности одновременно. Поскольку ролевая игра строится на межличностных отношениях, она вызывает потребность в общении, стимулирует интерес к участию в нем на иностранном языке, т.е. выполняет мотивационно-побудительную функцию. Ролевую игру в значительной степени определяет выбор языковых средств, способствует развитию речевых навыков и умений, позволяет моделировать общение учащихся в различных речевых ситуациях.

В старших классах эффективным будет применение метода дискуссии или дебатов, целью которого является развитие критического и творческого мышления школьников, формирование навыков коллективной работы, для достижения общих целей в условиях различных мнений и взглядов. [1]

В заключение следует отметить, что использование на уроках иностранного языка интерактивных методов является важным условием для стимулирования мотивации учебно-познавательной деятельности школьников. Использование интерактивных методов обучения иностранному языку позволяет сделать ученика активным участником педагогического процесса, сформировать и развить познавательную активность школьника, содействовать формированию активной и творческой личности, которая способна развиваться в меняющемся мире.

Список литературы

1. Современные интерактивны педагогические технологии обучения на уроках английского языка// Библиотека Lib-5.ru. - [Электронный ресурс].- Код доступа: <http://lib-5.ru/urok5/urok-446870.php>
2. Шпак В.В. Использование современных интерактивных технологий обучения на уроках английского языка// Современные инновации. 2016. - №8(10). – С.71-73

КОМБИНИРОВАННОЕ ПРИМЕНЕНИЕ КОЛЛЕКТИВНОЙ И ИНДИВИДУАЛЬНОЙ ФОРМЫ ОБУЧЕНИЯ НА УРОКАХ ХИМИИ

Сафиуллина Алина Ильясовна

студент

Научный руководитель: Низамов Ильнар Дамирович

к.х.н., доцент

К(П)ФУ Химический институт им. А. М. Бутлерова К(П)ФУ

Аннотация: в статье рассматривается использование коллективной и индивидуальной работы на уроках химии для повышения образовательного потенциала и познавательной активности обучающихся; указываются достоинства и недостатки каждой из указанных форм обучения. Также рассматривается применение различных средств обучения на уроках химии. Приведены результаты анкетирования по определению познавательной активности обучающихся до и после применения уроков с сочетанием коллективной и индивидуальной форм обучения.

Ключевые слова: познавательная активность, коллективная форма обучения, индивидуальная форма обучения, индивидуальный подход, групповая работа, практическая работа.

COMBINED USE OF COLLECTIVE AND INDIVIDUAL FORMS OF EDUCATION IN CHEMISTRY LESSONS

Safiullina Alina Ilyasovna

Nizamov Inar Damirovich

Abstract: the article discusses the use of collective and individual work in chemistry lessons to increase the educational potential and cognitive activity of students; the advantages and disadvantages of each of these forms of education are indicated. The use of various teaching tools in chemistry lessons is also considered. The results of a questionnaire to determine the cognitive activity of students before and after the application of lessons with a combination of collective and individual forms of learning are presented.

Keywords: cognitive activity, collective form of learning, individual form of learning, individual approach, group work, practical work.

Согласно Федеральному государственному образовательному стандарту (ФГОС) современные школы направлены на индивидуализацию образовательного процесса. Главной целью образовательных учреждений является развитие мышления и способностей обучающихся. Индивидуальный подход в обучении предусматривает учет особенностей каждого обучающегося в процессе обучения. Именно урок, построенный с учетом индивидуальных возможностей каждого участника класса, достигнет хороших результатов в процессе обучения, т.е. обучающиеся хорошо усвоят предмет, будут заинтересованы в нем, а также увеличится познавательная деятельность.

Индивидуальная форма обучения выполняет ряд функций:

1) Нормативная функция. В ходе определения данной функции определяется нагрузка обучающегося и закрепляется последовательность выполнения учебной деятельности.

2) Мотивационная функция. В ходе выполнения данной функции ставятся цели, задачи, фиксируются результаты образовательного процесса.

3) Информационная функция. Данная функция предоставляет сведения касательно системы образовательного процесса.

4) Организационная функция. Она устанавливает типы образовательной деятельности обучающегося, формы и функции их взаимодействия.

5) Функция самоопределения. Дает возможность реализовывать потребность в определении самого себя на основе проведения образовательного выбора [1, с. 15].

Индивидуальная форма работы отличается рядом достоинств в учебном процессе:

– глубокое усвоение знаний обучающимися возможно именно при применении индивидуальной работы;

– самостоятельное выполнение работы каждого обучающегося, проявление инициативы;

– темп работы устанавливается уровнем работоспособности, целеустремленности, развитием интересов, возможностей, способностей, склонностей и готовностью к образовательному процессу обучающихся.

Многие ученые изучали индивидуальную форму работы, как источник развития умственных способностей обучающихся. Е. Паркхарст, Инге Унт, А.С.Границкая, В. Д. Шадриков занимались изучением индивидуального подхода в образовательном процессе. Именно данные ученые, психологи пришли к выводу, что индивидуализация обучения является неотъемлемой

частью образования. В ходе использования данной формы обучения происходит учет факторов, которые позволят сформировать общеучебные знания, умения и навыки, адекватную самооценку обучающихся, а также изучение и прохождение отстаивания мотивации, слабости воли и недостатков семейного воспитания [2,с.65].

Индивидуальная форма организации работы – это модель деятельности, при которой каждый обучающийся получает для самостоятельного выполнения задание, построенное специально для него с учетом его подготовки и способностей. На уроках, организованных с применением индивидуального подхода обучения, учитель использует работу с учебником или раздаточным материалом (справочники, модели и т. д.), а также презентацию для усвоения и закрепления знаний. При помощи различных средств обучения применение индивидуальной формы работы приведет к положительному результату образовательного процесса.

Индивидуальное обучение можно организовать в сотрудничестве. Отсюда вытекает коллективный способ обучения, который является важной составляющей образовательной деятельности, при которой происходит взаимодействие обучающихся с педагогом и между собой.

Вопросом о коллективной форме обучения занимались такие авторы и педагоги, как В. К. Дьяченко, А. В. Золотова, Г. А. Цукерман, Х. Й. Лийметс, Л.М. Фридман и другие. Исходя из их идей можно сказать, что коллективная работа делает урок воодушевленным, каждый принимает участие в процессе урока, воспитывает у обучающихся сознательное отношение к трудовой деятельности, помогает учителю активизировать класс на умственную работу, а также путем многократного повторения им удастся лучше запомнить поданный материал. Поэтому именно применение коллективной работы влечет за собой повышение образовательного потенциала у обучающихся [3, с. 115, 4, с. 68].

Применение коллективной формы обучения несёт за собой ряд преимуществ:

- дается общая цель для обучающихся, при совместной работе они придут к общему решению проблемы;
- общение обучающихся между собой в процессе обучения, в сотрудничестве они будут ответственны за свои и чужие деяния, повысится коммуникабельность класса;
- повышение самостоятельности обучающихся в достижении общей цели работы, каждый член группы несёт ответственность друг за друга;

- активизация обучающихся в большей степени, чем индивидуальная работа;
- положительная мотивация приводит образовательный процесс к более лучшему результату;
- превращение обучающихся из объекта в субъект воспитания, субъектом оказывается не обучающийся, как индивид, а команда.

При использовании коллективного способа обучения учитель также применяет ряд средств обучения: раздаточный материал, наглядные средства обучения (модели, презентация и др.).

Коллективная форма обучения обладает рядом недостатков в процессе обучения:

- Требуются значительные усилия и умения в преодолении разногласий между коллективными требованиями и индивидуальной особенностью усвоения знаниями. Могут возникнуть трудности, когда нет совмещения между сильными и слабыми учениками, то есть слабым нужно больше времени для освоения материала, а ученики с высокими учебными способностями требуют больше заданий для решения поставленных задач.

- Руководство учебным процессом в коллективных условиях требуют особых стараний. Разбирать ошибки каждого обучающегося при освоении конкретного материала трудно, так как работа направлена на всех обучающихся.

Индивидуальная форма работы также имеет свои недостатки. При разъединении обучающихся могут возникнуть трудности при решении конкретных задач, также ученик может закрыться в себе, так как он нуждается в общении и передаче своего опыта и знаний. Поэтому сочетание коллективной и индивидуальной формы работы нужно для развития познавательной активности обучающихся в ходе образования и воспитания.

Комбинирование коллективной и индивидуальной формы работы применяется на уроках химии для улучшения знаний, умений и навыков у обучающихся, также у них совершенствуется опыт общения не только со своим педагогом, но и между собой. Такой способ обучения дают возможность преподавателю:

1) осуществить контролирование над организацией развития у обучающихся требуемых навыков (решение химических задач, выполнение лабораторных опытов и т.д.);

2) проверить понимание и овладение каждым обучающимся определения, формул, уравнений химических реакций и свойств веществ;

3) проводить апробацию системы коллективных и индивидуальных заданий с обучающимися;

4) смешивать группы класса между собой для развития коммуникации у обучающихся;

5) проводить самостоятельные работы и контрольные тесты обучающихся как одного из главных способов обучения [5, с. 26].

В ходе проведения педагогического эксперимента на констатирующем этапе было проведено исследование с применением анкетирования познавательной активности обучающихся экспериментальной группы в количестве 26 человек. Мы определили заинтересованность обучающихся в предмете химия. Анализ результатов анкетирования показал, что у 15,4 % (4 ученика) обучающихся высокий уровень познавательной активности, у 46,1 % (12 учеников) – средний и 38,5 % (10 учеников) – низкий уровень познавательной активности (рис. 1).



Рис. 1. Результаты исследования познавательной активности обучающихся экспериментальной группы на констатирующем этапе эксперимента

На формирующем этапе эксперимента была проведена серия уроков с использованием коллективной и индивидуальной формы обучения, а потом проведен опрос. Анализ результатов показал, что из 26 опрошенных 50 % (13 человек) обладают высокой познавательной активностью, 38,5 % (10 человек) – средней и 11,5 % (3 человека) – низкой познавательной

активностью (рис. 2). Это показывает, что комбинирование коллективной и индивидуальной формы обучения повышают мыслительную активность обучающихся, а также образовательный потенциал и качество обученности.

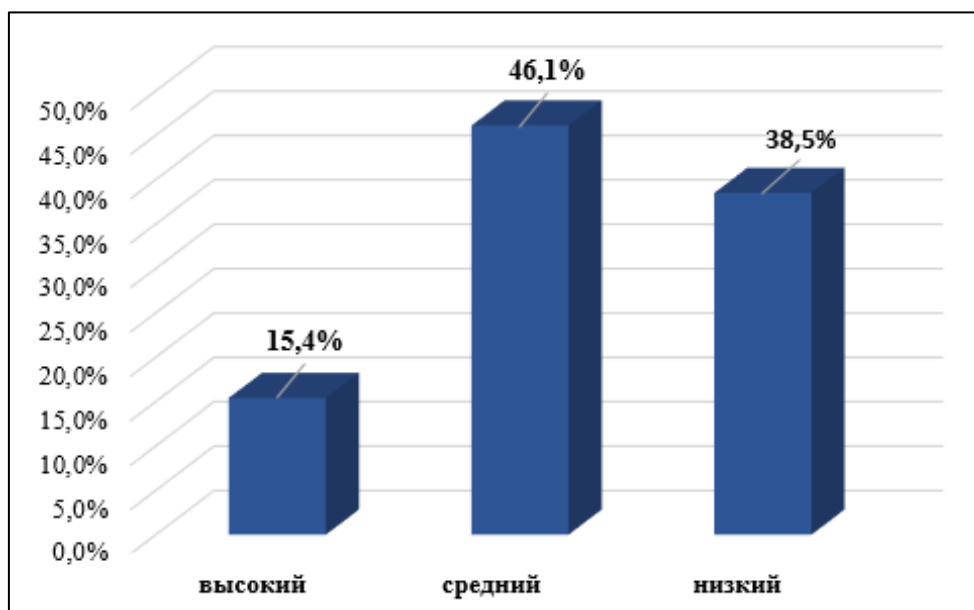

Рис. 2. Результаты исследования познавательной активности обучающихся на контрольном этапе эксперимента

В заключение можно сказать, что обучение химии предполагает комбинирование учителем коллективной и индивидуальной форм работы. Например, после проведения самостоятельной работы преподаватель может вызвать как одного ученика для проведения индивидуальной беседы, так и группу обучающихся, с которыми можно обсудить их ошибки и помочь им в исправлении. Сочетание данных способов обучения хорошо достигается при организации групповой и парной работы.

Успех обучения химии во многом зависит от компетентности учителя и подготовленности обучающихся. Класс – это коллектив, который получает знания от учителя, делится своими навыками и умениями друг с другом. Учитель является проводником в достижении поставленной цели и задач. Ему важно правильно сочетать коллективную и индивидуальную работу, тем самым урок достигнет больших высот. Обучаемость и обученность класса возрастет, что даст толчок совершенствованию учебного процесса в образовании.

Список литературы

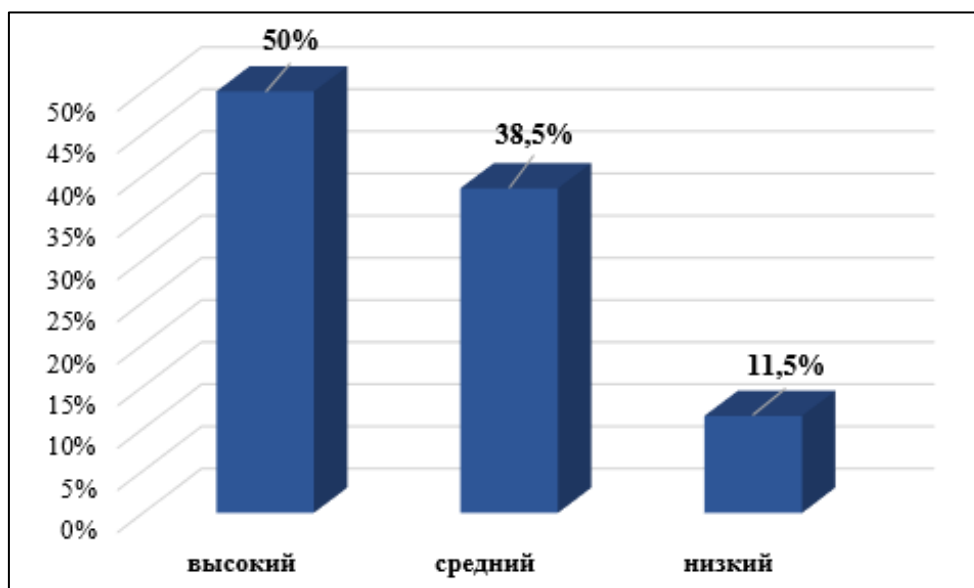
1. Селевко Г.К. Современные образовательные технологии: учебное пособие. – М.: Народное образование, – 2020. – С. 216.
2. Границкая А.С. Научить думать и действовать: Адаптивная система обучения в школе. Книга для учителя. Учебное издание. Москва: Издательство «Просвещение», 2022. – С. 190.
3. Дьяченко В. К. Сотрудничество в обучении: о коллективном способе учебной работы. М.: Просвещение, – 2018. – С. 192.
4. Цукерман Г.А. Виды общения в обучении. Томск: Пеленг, – 2019. – С.268.
5. Минов В. А., Минова М. В. Организация и обеспечение коммуникации и понимания в деятельности управляющих групп: учебно-методическое пособие. Красноярск, – 2021. – С. 160.

ПРОБЛЕМНЫЙ ПОДХОД В ОБУЧЕНИИ НА УРОКАХ ИСТОРИИ

Димитрияди Александра Владимировна

студент

Научный руководитель: Джумагулова Айгуль Темерхановна

к.и.н., доцент кафедры истории, права и общественных дисциплин

Филиал ГБОУ ВО «Ставропольский государственный

педагогический институт»

Аннотация: в настоящее время большой интерес вызывает проблемное обучение, поскольку оно направлено на достижение высокого уровня системы знаний, умений и навыков, а также задействует в себе принципы самостоятельности. Необходимость проблемных ситуаций связана с тем, что такой принцип обучения является наиболее перспективным и соответствует условиям современного образования.

Ключевые слова: методика преподавания, проблемное обучение, методы проблемного обучения, проблемная ситуация, проблемный подход.

PROBLEM APPROACH IN LEARNING IN HISTORY LESSONS

Dimitriyadi Alexandra Vladimirovna

Dzhumagulova Aigul Temerkhanovna

Abstract: currently, problem-based learning is of great interest, since it is aimed at achieving a high level of knowledge, skills and abilities, and also involves the principles of independence. The need for problematic situations is due to the fact that such a teaching principle is the most promising and corresponds to the conditions of modern education.

Keywords: teaching methodology, problem-based learning, methods of problem-based learning, problem situation, problem approach.

В истории педагогики проблемная ситуация известна по работам Сократа, пифагорейской школе и софистам. Философы предполагали под проблемной ситуацией вопрос, который вызывал затруднение в поисках ответа на него, в силу чего возникала мыслительная деятельность по нахождению решения для

поставленного вопроса. Сократ считал, что истина по проблемной ситуации рождалась в ходе беседы или спора. Все это легло в основу дальнейшего развития проблемного обучения. В последующем этот вид обучения нашел отражение в работах Ж.Ж. Руссо, И.Г. Песталоции, Ф.А. Дистервега и других [2,с.44]. Ученые предполагали, что активизация мыслительной деятельности, путем постановки проблемного вопроса, положительно влияет на научно-исследовательскую деятельность обучающихся.

В отечественной педагогике термин «проблемное обучение» исследовали многие выдающиеся педагоги и психологи. Такие как: Е.Н. Васильева В.А.Ситаров, В. Оконь, М.И. Махмутов, Т.В. Кудрявцев.

Проблемное обучение – это деятельность обучающихся и педагога, направленная на достижение высокого уровня системы знаний, умений и навыков, на самопознание, саморазвитие, а также самообучение, по средствам постановки проблемной ситуации и поиска решений для нее.

К функциям, которые заложены в проблемном обучении, относятся:

1. – усвоение обучающимися системы ЗУН;
2. – развитие исследовательской деятельности и творческих способностей обучающихся;
3. – развитие у обучающихся творческих навыков в применении знаний и умении решать учебные проблемы;
4. – формирование и накопление опыта в научной, творческой и иной деятельности.

Преподаватель в проблемном обучении выступает в роли наставника, который объясняет наиболее сложный материал, систематически создает проблемные ситуации, анализирует и подбирает учебный материал и проблемы по уровню знаний, которыми обладают обучающиеся.

Создание проблемной ситуации может происходить на разных этапах процесса обучения: при объяснении, закреплении, контроле. Непосредственно процесс ее постановки начинается с проблемного вопроса, на который обучающиеся не знают ответа или с объяснения нового факта в учебной или жизненной ситуации. Следующим этапом в постановке проблемной ситуации является создание самой проблемы. Преподаватель создает проблему, направляет обучающихся на ее решение и организует пути выхода из проблемной ситуации. На каждом этапе решения проблемы преподаватель сопровождает учеников.

Сложность в создании и решении проблемной ситуации состоит в том, что педагог должен сконструировать задачу под интеллектуальные особенности

каждого обучающегося, при этом, создав единую проблему для всех. Здесь требуется использование дифференцированного и индивидуального подхода. Степень трудности проблемной ситуации должна быть такой, чтобы с помощью уже имеющихся знаний, умений и навыков обучающиеся нашли пути выхода из созданной проблемы. То есть проблемная ситуация не должна быть выше или ниже уровня знаний обучающихся.

Проблемная ситуация должна быть целостной, логичной и правильно составленной. Для того, чтобы проблемная ситуация была понятна, она должна включать в себя три основных составляющих [5, с. 30]:

1. – необходимость в выполнении действий, при которых возникает интерес к познавательной деятельности, то есть в поиске новых решений, способов и т.д.;
2. – неизвестное, которое обязательно в ходе решения проблемной ситуации должно быть раскрыто;
3. – возможности обучающихся при решении проблемной ситуации.

Задание должно быть по уровню знаний, то есть ни слишком трудное, ни слишком легкое в выполнении.

Также при создании проблемной ситуации должны быть учтены некоторые условия. К ним относятся: условия проблемной ситуации не должны подсказывать способы ее решения; уже решенные проблемные ситуации не должны содержать никакой готовой схемы решения для новой ситуации.

Методы проблемного обучения, в которых употребляются средства наглядности:

1. Метод монологического изложения. Преподаватель докладывает факты в определенной последовательности, дает им нужное объяснение, показывает эксперименты с целью их доказательства. Внедрение средств наглядности и технических средств обучения сопровождается объяснениями текстом. Педагог вскрывает лишь те связи между явлениями и мнениями, какие требуются для осмысливания предоставленного материала, вводя их в порядке информативности. Альтернирование фактов основывается в логической последовательности, но, в ходе изложения интерес обучающихся на разборе причинно–следственных связей не конкретизируется. Факты «за» и «против» не приводятся, сходу сообщаются верные конечные выводы. Проблемные ситуации если и формируются, то лишь с целью привлечения интереса обучающихся. Преподаватель чаще только изменяет, с целью образования проблемной ситуации, распорядок следования извещаемых фактов, демонстраций, экспериментов, показа средств наглядности и в качестве дополнительных

частей содержания употребляет достойные внимания факты из истории развития изучаемого мнения, либо факты, рассказывающие о практическом использовании усваиваемых познаний в науке и технике. Роль обучающегося при применении предоставленного способа достаточно пассивна, нужная для работы этим способом степень познавательной самостоятельности низка.

2. Рассуждающий метод обучения. Если преподаватель ставит цель представить эталон изучения и решения целостной проблемы, то он употребляет рассуждающий метод. При этом материал разделяется на доли, преподаватель к любому шагу предугадывает системы риторических вопросов проблемного характера с целью привлечь обучающихся к мысленному разбору проблемных ситуаций. Метод перестройки материала для работы данным способом различается до этого только тем, что в оглавлении, в качестве дополнительного структурного средства вводится система риторических вопросов. Распорядок следования извещаемых фактов выбирается таковым, чтоб конкретные противоречия содержания были представлены в особенности демонстративно, выпукло, волновали познавательный энтузиазм учащихся и желание их к обучению. Выбрав рассуждающий метод обучения, преподаватель в процессе организации процесса усвоения пользуется объяснительным способом преподавания, суть которого содержится в том, что он включает известные преподавателем факты предоставленной науки, их отображает и разъясняет, открывает те или иные сущности новейших мнений, с поддержкой слова, наглядности и практических действий.

3. Диалогический метод изложения. Если преподаватель ставит перед собой задачу привлечь обучающихся к конкретной роли в реализации метода решения проблемы с целью активизировать их, нарастить познавательный энтузиазм, привить интерес к уже известному в новом материале, он, применяя то же построение содержания, дополняет его структуру информационными вопросами, ответы на которые предоставляют обучающиеся при поддержке средств наглядности. Внедрение диалогического способа обучения гарантирует наиболее высочайшую степень познавательной деятельности учащихся в процессе познания, так как они уже конкретно привлекаются к роли в решении проблемы под ожесточенным правящим действием педагога.

4. Эвристический метод изложения. Используется вслед за тем, в каком месте преподаватель ставит цель научить обучающихся единым элементам решения проблемы, осуществить отдельный поиск новейших познаний и методик деятельности [1, с. 36]. Применяя эвристический метод, преподаватель использует то же построение учебного материала, что и при диалогическом

методе, однако некоторое количество дополняет его структуру постановкой познавательных задач и заданий обучающимся на каждом единичном шаге решения учебной задачи. Таким образом, формой реализации этого метода является хитросплетение эвристической разговорной формы с решением проблемных задач и заданий при поддержке средств наглядности. Сущность эвристического метода состоит в том, что изобретение новейшего закона, критерия и т. п. совершается не преподавателем при участии обучающихся, а самими обучающимися под управлением и с поддержкой преподавателя.

5. Исследовательский метод. Мнение исследовательского метода более всего открыл И. Я. Лернер, который к исследовательскому методу отнес способ, концентрирующий процесс усвоения «решением целей и проблемных задач. Суть его в том, что преподаватель конструирует методическую систему проблем и проблемных задач, адаптирует её к конкретной ситуации учебного процесса, предъявляет обучающимся, тем самым правя их учебной деятельностью, а обучающиеся, решая задачи, обеспечивают сдвиг в структуре и уровне умственной деятельности, творчески усваивая и способы познания» [4, с. 157]. При проведении занятия исследовательским методом снова употребляется такое же построение материала, и применяются составляющие структуру эвристического метода и порядок следования вопросов, указаний, заданий. Если в процессе реализации эвристического метода эти вопросы, указания и поручения носят предсказывающий характер, то есть ставятся до решения подпроблемы, составляющей содержание данного этапа, или в процессе ее решения и выполняет направляющую функцию в процессе решения, то в случае использования исследовательского метода вопросы ставятся в конце этапа, после того как большинство обучающихся с решением подпроблемы справились.

6. Метод программированных заданий. Метод программированных заданий представляет собой постановку преподавателем системы программированных заданий. Степень эффективности обучения определяется наличием проблемных ситуаций и возможностью самостоятельной постановки и решения проблем. Использование программированных заданий содержится в следующем: любое поручение состоит из отдельных элементов – кадров; один кадр охватывает часть изучаемого материала, сформулированного в облике вопросов и ответов, или в облике изложения новых заданий, или в виде упражнений.

Таким образом, к положительным сторонам настоящего метода можно отнести:

- высокий уровень мотивации;
 - развитие самостоятельности, творчества, учебной деятельности при изучении нового материала;
 - развитие продуктивного мышления;
 - развитие критического мышления;
 - формирование собственного отношения, позиции к происходящему вокруг;
 - формирование активной личности
- К отрицательным сторонам можно отнести:
- сложность подготовки к занятию;
 - трудности управления, контроля, оценки познавательной деятельности обучающихся;
 - требуется больше времени на достижение цели урока.

Резюмируя вышесказанное, отметим, что проблемное обучение оказывает существенное влияние на развитие обучающихся и дальнейшую их самостоятельную деятельность. Учителю истории важно использовать проблемное обучение в своей деятельности, поскольку оно положительно сказывается на всестороннем развитии личности.

Список литературы

1. Ахтариева Р.Ф., Рахманова А.Р., Салимуллина Е.В. Дидактическое обоснование методов проблемного обучения // Проблемы современного педагогического образования. – 2021. – С. 34–37.
2. Быстрова Н.В., Зиновьева С.А., Филатова Е.В. Проблемное обучение в современном образовании // Проблемы современного педагогического образования. – 2020. – С.43–46.
3. Емельянова И.А. Методика проблемного обучения – эффективный способ развития интеллекта обучающихся // Инновационные педагогические технологии. – 2019. – С.30–31.
4. Лапшова А.Н., Челнокова Е.А., Челноков А.С., Лапшина И.А., Барабина И.Е. Методы проблемно–развивающего обучения // Инновационная экономика: перспективы развития и совершенствования. – 2020. – №5(47). – С.154–159.
5. Тимиркаева А.В. Технология проблемного обучения // StudNet. – 2021. – №1. – С. 27–31.

УДК 93/94 372.893

ПРОБЛЕМА ФОРМИРОВАНИЯ И КЛАССИФИКАЦИИ КЛЮЧЕВЫХ ОБРАЗОВАТЕЛЬНЫХ КОМПЕТЕНЦИЙ НА УРОКАХ ИСТОРИИ

Дамоцева Вероника Павловна

студент

Научный руководитель: Джумагулова Айгуль Темерхановна

канд. ист. наук

Филиал СГПИ

Аннотация: В настоящей статье анализируется положение ключевых компетенций обучающихся на уроках истории согласно ФГОС и предлагается необходимость пересмотра и дополнения основных компетенций на примере классификации А. В. Хуторского. По мнению автора, концепт А. В. Хуторского наиболее полно отображает необходимые для формирования навыка в условиях вызовов современности.

Ключевые слова: компетентностный подход, компетенция, ключевые образовательные компетенции, обучающиеся, образование.

THE PROBLEM OF CLASSIFICATION OF KEY EDUCATIONAL COMPETENCIES OF STUDENTS IN THE HISTORY LESSON

Damotseva Veronika Pavlovna

Dzumagulova Aigul Timerhanovna

Abstract: This article analyzes the position of the key competencies of students in history lessons according to the Federal State Educational Standard and suggests the need to revise and supplement the core competencies using the example of A.V. Khutorsky's classification. According to the author, the concept of A.V. Khutorsky most fully reflects the skills necessary for the formation in the conditions of modern challenges.

Keywords: competence approach, competence, key educational competencies, students, education.

В современном мире обширно изучается вопрос реализации компетентностного подхода в условиях основного общего образования.

Актуальным является проблема классификации ключевых образовательных компетенций обучающихся на уроках истории. Необходимо понимать, что понятия «компетентностный подход» и «ключевые компетенции» получили распространение относительно недавно в связи с дискуссиями о проблемах и путях модернизации российского образования. Обращение к этим понятиям связано со стремлением определить необходимые изменения в образовании, обусловленные общими тенденциями по модернизации образования и общества.

Такие выдающиеся, передовые педагоги как И. А. Зимняя, А.А.Вербицкий, А.В. Хуторской в своих работах затрагивали проблемы реализации компетентностного подхода в условиях современных реалий. В основу историографии вошли труды С. В. Степанова, Л. С. Синева, К. С. Тенитилова, В.Ю. Питюкова и других. В своих публикациях они освещали особенности компетентностного подхода в системе школьного образования

Сегодня «компетентностный подход» служит базовой концепцией улучшенного содержания образования, поскольку он сочетает в себе высокоинтеллектуальные элементы результатов образования [3,с.15]. Компетентность – это совокупность личностных качеств обучающегося, которая определяется опытом его деятельности в определенной социально и лично значимой сфере. Компетенции следует отличать от образовательных компетенций, которые воспроизводят в свою очередь деятельность обучающегося для его полноценной жизни в будущем. Образовательная компетентность – это требование образовательной подготовки, выраженное рядом взаимосвязанных смысловых ориентаций, знаний, умений и опыта деятельности обучающегося по отношению к определенному кругу объектов действительности, необходимых для осуществления продуктивной деятельности.

Согласно ФГОС выделяются личностные, метапредметные и предметные компетенции. Однако, в современных условиях нам представляется необходимым пересмотр ключевых компетенций. Наиболее перспективной нам представляется классификация А. В. Хуторского. Его концепт имеет огромный потенциал, и несет практическую пользу [5, с. 135].

А. В. Хуторской выделяет семь основных образовательных компетенций:

1.Ценностно–смысловая компетенция. Это навык в области мировоззрения, который связан с представлением школьника о ценностях и позволяет ему видеть и понимать окружающий мир, ориентироваться в нем,

осознавать свою роль и предназначение, выбирать цели и смысловые установки для своих действий и поступков, принимать решения. В рамках предмета «история» данная компетенция позволяет сформировать жизненную позицию и определенный багаж знаний, который в перспективе должен задать курс всей программы жизни школьника.

2.Общекультурная компетентность – это ряд предметов, которые требуют от обучающегося хорошей информированности и наличия знаний и опыта в различных видах деятельности. Это характеристики культуры государства и мира, интеллектуальные и нравственные основы человеческой жизни и человечества в целом, культурные основы отдельных людей, семей, социальных явлений и традиций, роль науки и религии в жизни человека, ее влияние на мир, ее возможности в повседневной жизни и культурно– досуговой сфере, например, эффективные культурные и нравственные основы.

3.Учебно–познавательная компетенция. Это совокупность компетенций обучающегося в области самостоятельной познавательной деятельности, включающая элементы логической, методической и общеучебной деятельности, связанной с реально известными объектами. Она включает в себя знания и навыки целеполагания, планирования, анализа, рефлексии, самооценки учебной и познавательной деятельности. В рамках этой компетенции определяются требования к соответствующей функциональной грамотности: умение отличать факты от теорий, владение навыками измерения, вероятностными, статистическими и другими когнитивными навыками.

4.Информационная компетенция. С помощью реальных объектов и информационных технологий формируются навыки самостоятельного поиска, анализа, отбора, организации, преобразования, хранения и передачи необходимой информации. На примере изучения истории эта способность дает школьникам навыки работы с историческим знанием, содержащимся в различных документах и окружающем мире.

5.Коммуникативная компетенция включает в себя знание необходимых языков, для успешного овладения способами взаимодействия с людьми, окружающим миром и событиями, навыками командной работы и знанием различных социальных ролей в команде. В пределы данной компетенции на уроках истории обучающиеся отрабатывают речевые навыки и вырабатывают необходимые умения самопрезентации.

6.Социально–трудовая компетенция означает наличие знаний и опыта в гражданской и общественной деятельности, социальной и трудовой сферах, в области семейных отношений и обязанностей, в вопросах экономики и права, в

профессиональном самоопределении. Эта способность включает в себя умение анализировать ситуацию на рынке труда, действовать в соответствии с личными и общественными интересами, обладать трудовой этикой и гражданскими взаимоотношениями. Обучающиеся приобретают необходимые для жизни в современном обществе и социальной активности навыки и функциональную грамотность.

7. Компетенция личностного самосовершенствования направлена к тому, чтобы осваивать способы физического, духовного и интеллектуального саморазвития, эмоциональную саморегуляцию и самоподдержку. Настоящая цель данной компетенции – это обращение обучающегося на самого себя, понимание того, что современные личностные качества развития должны приобретаться в собственных интересах и возможностях формирования самосознания, психологической грамотности, культуры мышления и поведения [8, с. 63].

Настоящая классификация имеет высокую практическую значимость, так как она направлена на формирование навыков, необходимых обучающимся в условиях вызовов современности. Каждая компетенция представляет особую ценность, поскольку закладывает «кирпичики» в будущее школьников. Тем не менее, классификация предполагает формирование широкого спектра ожидаемых результатов и может столкнуться с проблемой реализации в среде подрастающего поколения.

Важно помнить, также что для грамотного выстраивания содержания ключевых, общепредметных и предметных компетенций необходима специальная технология их конструирования. Предлагаемая процедура проектирования образовательных компетенций опирается на рефлексивное определение компетентностного содержания реального образования и содержит в себе четыре этапа:

- 1) поиск проявлений ключевых компетенций в каждом учебном предмете;
- 2) построение иерархической надпредметной систематики – «древа компетенций»;
- 3) проектирование общепредметных образовательных компетенций на вертикальном уровне для всех трех ступеней обучения;
- 4) проекция сформированных по ступеням компетенций на уровень учебных предметов и их отражение в образовательных стандартах, учебных программах, учебниках и методиках обучения [5, с. 136].

Итак, правильно выстроив содержание ключевых компетенций, мы можем задать определенную траекторию развития современной молодежи, предоставив им новые возможности познания.

Таким образом, в настоящее время сегодня необходимо развивать новую модель компетенций, которая могла бы отвечать запросам современного образования в условиях вызовов XXI века и одной из возможных моделей может быть компетентностная классификация А. В. Хуторского.

Список литературы

1. Абаева С. М. Ключевые образовательные компетенции и их классификация // Трибуна ученого. – 2021. – № 1. – С. 632 – 634.
2. Артемова Л. К. Ключевые образовательные компетенции: подходы к их формированию в профильных классах // Наука и Просвещение. – 2016. – № 4. – С. 354 – 359.
3. Кутякова Н. К. Формирование ключевых образовательных компетенций обучающихся в условиях реализации Федерального государственного образовательного стандарта // Вестник Московского государственного областного социально-гуманитарного института. – 2014. – №1. – С. 10 – 17.
4. Питюков В. Ю. Современный взгляд на формирование компетентностных моделей обучающихся // Вестник РМАТ. – 2017. – № 2. – С.55– 58.
5. Синева Л. С. Педагогические условия формирования ключевых образовательных компетенций старшеклассников // Современное педагогическое образование. – 2018. – №2. – С.135– 138.
6. Степанов С. В. Ключевые компетенции в современной школе: новые требования к содержанию образования и педагогу // Наука и школа. – 2009. – №6. – С. 95-103.
7. Тенитилова К. С. Понятие, классификация и общая характеристика ключевых образовательных компетенций // Международный научно-исследовательский журнал. – 2021. – № 4. – С. 122– 124.
8. Хуторский А. В. Ключевые компетенции как компонент личностно-ориентированного образования // Народное образование. – 2003. – № 2. – С.58– 64.

**СЕКЦИЯ
СОЦИОЛОГИЧЕСКИЕ
НАУКИ**

**ИССЛЕДОВАНИЕ ВОСПРИЯТИЯ НОВОГО ТОВАРА:
ИСПОЛЬЗУЕМЫЕ МЕТОДЫ, ТЕКУЩЕЕ СОСТОЯНИЕ И
РЕКОМЕНДАЦИИ ПО ПОВЫШЕНИЮ ИЗВЕСТНОСТИ**

Кузнецова Алена Юрьевна

студент

кафедра рекламы и связей с общественностью

Новосибирский государственный университет экономики и управления

Аннотация: в данной статье изложены выявленные проблемы по восприятию новой товара и кампании на рынке быстрого питания ООО «Вкусно и точка». После выявления перечня проблем компании были разработаны рекомендации по совершенствованию маркетинговой стратегии и повышению известности бренда.

Ключевые слова: маркетинговые исследования, новый товар, известность, бренд, восприятие.

**NEW PRODUCT PERCEPTION STUDY: METHODS USED, CURRENT
STATUS AND RECOMMENDATIONS FOR INCREASING FAME**

Kuznetsova Alena

Abstract: This article outlines the identified problems in the perception of a new product and campaign in the fast food market of «Tasty and Dot» LLC. After identifying the list of problems of the company, recommendations were developed to improve the marketing strategy and increase the brand's fame.

Keywords: marketing research, new product, fame, brand, perception.

Маркетинговые исследования в настоящее время являются эффективным инструментом анализа широкого спектра факторов конкурентного состояния организации или компании на рынке. Проведение маркетинговых исследований фирмой помогает узнать состояние конкурентоспособности на рынке, выявить состояние потребительского спроса на свои товары и услуги, получить ценную информацию о мнениях покупателей о товарах-новинках и т.д.

Маркетинговое исследование Пильник Н.Б. определяет, как «процесс систематической подготовки и проведения различных обследований, анализа

полученной информации и представления результатов и выводов в виде, соответствующем конкретной маркетинговой задаче, стоящей перед фирмой».

Проведем маркетинговое исследование восприятия нового товара, а именно ресторана быстрого питания «Вкусно и точка».

Бренд сети быстрого питания официально начал работать в России с 12 июня 2022 года. Он стал преемником сети McDonald's, покинувшей российский рынок. Покупателем американской сети оказался кузбасский предприниматель Александр Говор, который управлял 25 ресторанами «Макдоналдс» по франшизе.

Чтобы отстраниться от бренда McDonald's, был разработан новый логотип, на котором изображены две желтые палочки и оранжевый круг, сложенные в букву «М» на зеленом фоне.

Летом 2022 года «Вкусно и точка» открылось уже более 700 ресторанов. Некоторые бургеры или другие продукты исчезли, а другие просто сменили название.

Целевая аудитория компании «Вкусно и точка» достаточно разносторонняя. Можно выделить следующие основные целевые аудитории: молодые люди в возрасте от 14 до 25 лет, взрослые люди от 26-50 лет, а также мамы и их дети 5-10 лет. Но все же самыми частыми потребителями продукции ресторанов быстрого питания «Вкусно и точка» являются подростки и семьи с детьми. Опираясь на столь большой охват потребителей и очень широкую и разноплановую целевую аудиторию, рекламу «Вкусно и точка» размещает практически на всех возможных каналах продвижения, непосредственно это реклама на телевидении, баннеры и реклама в общественных местах, радио, интернет-продвижение.

В своей маркетинговой стратегии компания «Вкусно и точка» сделала хороший упор на геосервисы. На данный момент на Яндекс.Картах карточки «Вкусно и точка» открыли более 12 миллионов пользователей, более 3 миллионов человек построили маршрут в ресторан и более 140 тысяч перешли на сайт, на Google Картах было построено 290 тысяч маршрутов в предприятия сети, а на сайт перешло более 94 тысяч человек. За первые месяцы открытия рестораны «Вкусно и точка» собрали более 44 тысяч отзывов.

Сеть «Вкусно и точка» начала активно возвращать долю рынка. Уже в середине июня 2022 года на заведения приходилось 18% суммарных расходов любителей фастфуда. В июле бывший Макдоналдс догнал KFC по доле трат россиян: у обоих брендов она составляла 37% от общего числа. В августе

«Вкусно и точка» вышел в лидеры: на долю бренда пришлось 44% расходов потребителей.

Целью исследования новой торговой марки организации ООО «Вкусно и точка» является определение восприятия потребителями появления на рынке новой торговой марки. По результатам исследования выявлены основные проблемы в отношении и восприятии потребителей к новой сети ресторанов быстрого питания, а также разработаны соответствующие рекомендации по устранению проблем и совершенствованию восприятия торговой марки.

Разберем выявленные проблемы ООО «Вкусно и точка»

1. Основной проблемой восприятия оказалось несоответствие текущего ассортимента меню требованиям посетителей. Большая часть респондентов ответила, что сомневались в посещении ресторана быстрого питания «Вкусно и точка» из-за недоверия к новому меню. Таким образом, сформировалось противоречие между желанием видеть новые оригинальные позиции в меню и сохранение предпочтений в привычном ресторане ушедшей сети «Макдональдс».

Большинство респондентов высоко оценили цену блюд из нового меню, однако состояние вкуса многих позиций меню оставляет желать лучшего. Наивысшим образом респонденты оценили десерты и напитки, которые почти не изменились в ходе ребрендинга. Посетители чаще остальных заказывают классические позиции из меню – бургеры, комбо-обеда, комбо-завтраки и роллы. При этом состояние данных позиций оценено достаточно низко.

Таким образом, можно сделать вывод, что потребители воспринимают ООО «Вкусно и точка», как заменитель ушедшего с рынка ресторана быстрого питания «Макдональдс». Данный вывод подтвердился ответами респондентов на вопросы об оригинальности новой концепции ресторана.

2. Проблема восприятия заключается в том, что большинство респондентов воспринимает ресторан ООО «Вкусно и точка» как ресторан-аналог «Макдональдс», но более низкого качества.

В настоящее время наблюдается снижение объема продаж после замещения «Макдоналдс» на новую торговую марку ООО «Вкусно и точка». При всех прилагаемых усилиях как сотрудниками, так и руководством заведения, наблюдается продолжительное снижение популярности заведения. Респонденты ответили, что не смотря на новую концепцию и сохранение старых традиций, восприятие наблюдается больше негативным, чем положительным. Многие приходят во «Вкусно и точка» из-за любимых блюд и приятной атмосферы в ранее существовавшем «Макдональдсе». В итоге в

заведении отсутствует и привычная приятная атмосфера, и любые продукты с напитками.

3. Еще одна выявленная проблема восприятия – затруднения в запоминание новых наименований продукции. Большинство опрошенных ответило, что им было тяжело привыкнуть к изменению привычных наименований блюд в ООО «Вкусно и точка». Многие ответили, что сначала испытывали затруднения в названиях, но потом привыкли к новому наименованию. Необходимо вводить новые наименования постепенно для осуществления равномерного внедрения их в рацион потребителей.

4. Следующая проблема – недовольство низким качеством ингредиентов. Большинство респондентов высоко оценили проблематику данного фактора. В ходе исследования выяснилось, что данная проблема находится на втором месте после недовольства вкусовыми качествами продукции. В начале прихода компании на рынок было достаточно яркое открытие. Все силы организации были потрачены на привлечение внимания к открытию нового заведения, успешного импортозамещения предыдущего аналога. Однако, проблемы с поставками зачастую не решаются быстро. Высокое качество ингредиентов требует долгих постоянных усилий за введением новой продукции без вреда качеству.

В текущее время рестораны «Вкусно и точка» продолжается заключение новых контрактов с локальными поставщиками и производителями, для минимизации расходов на логистику. В настоящее время спустя несколько месяцев после яркого открытия ООО «Вкусно и точка» в сети начало появляться множество негативных отзывов о просроченной продукции, случаях нахождения волос и других элементов в продуктах, плесени, истекших сроках годности и т.д. Таким образом, руководству «Вкусно и точка» придется приложить большие усилия для урегулирования возникшей, и уже долго время продолжающейся кризисной ситуацией.

Рассмотрим рекомендации, которые разработаны в соответствии с выявленными проблемами.

1. Гарантирование отсутствия испорченных товаров, истекших сроков годности продуктов и некачественных ингредиентов. Стоит отметить необходимость следить не только за качеством ингредиентов, но и необходимость регулярно заниматься антикризисной PR-деятельностью по разрешению возникающего негодования в сети. Возможно, что многие респонденты не сталкивались напрямую с проблемами низкого качества ингредиентов в ООО «Вкусно и точка», но хорошо осведомлены, благодаря

широкому распространению данных сведений в СМИ и социальных медиа. Однако при введении компанией новой товарной политики, направленной на улучшение качества ингредиентов, необходимо также придать данный факт широкой общественной огласке.

2. Следующей рекомендацией в ходе исследования было выявлено направление совершенствования ассортимента меню. Респонденты отметили, что хотели бы видеть новые оригинальные позиции товаров в меню, которые при этом сохраняют вкусовые качества предыдущего ресторана. Компании удалось практически полностью восстановить ассортимент блюд, которые так полюбили гости. Однако, многие не выражают положительных эмоций к возвращению в меню аналогов блюд из «Макдональдс». Поэтому в качестве рекомендации было выявлено введение продуктов-новинок, которые станут визитной карточкой именно «Вкусно и точка» и помогут дистанцироваться от устаревших ассоциаций с ушедшей сетью ресторанов быстрого питания «Макдональдс».

3. Отдельно стоит отметить, что потребители высоко оценили новый дизайн ресторанов быстрого питания и упаковки. Фирменный стиль вызвал множество информационного освещения в интернете. В начале открытия сети «Вкусно и точка» было множество дискуссий на данную тему, поэтому новый разработанный стиль был достаточно ожидаем. В качестве рекомендации будет обозначено усовершенствовать фирменный стиль и дизайн компании. Сделать его оригинальным и не похожим на предыдущий аналог для избежания устаревших ненужных ассоциаций. Однако вводить новые элементы брендинга необходимо постепенно. Таким образом, переход к новой концепции заведения будет проводиться постепенно.

Подведем итоги исследования. Основная проблема, оказывающая значительное влияние на восприятие торговой марки, это восприятие ООО «Вкусно и точка», как заменителя ушедшего с рынка ресторана быстрого питания «Макдональдс». Посетители воспринимают «Вкусно и точка» как некачественный аналог.

Основной рекомендацией было обозначено повышение качества ингредиентов продукции, а также расширение ассортиментной линейки меню. Необходимо усовершенствовать фирменный стиль и дизайн компании. Сделать его оригинальным и не похожим на предыдущий аналог для избежания устаревших ненужных ассоциаций.

При следовании вышеперечисленным рекомендациям и последовательном совершенствовании восприятия, торговая марка «Вкусно и

точка» сможет дистанцироваться от предыдущего аналога и с помощью введения новых отличительных элементов фирменного стиля и усовершенствовании меню, повысить спрос на продукцию, и как следствие увеличить прибыль.

Список литературы

1. Пильник Н.Б Маркетинговые исследования: методические указания. Омск: СибАДИ. 2018. 119 с.
2. Официальный сайт ООО «Вкусно и точка» [Электронный ресурс]: <https://vkusnoitochka.ru/>

**КУЛЬТУРА КАК СОЦИАЛЬНАЯ СИСТЕМА:
РОЛЬ В СОЦИАЛИЗАЦИИ ЛИЧНОСТИ**

Хитрова Елизавета Сергеевна

студент

Российский государственный социальный университет

Аннотация: Актуальность рассмотрения вопроса влияния культуры на процесс социализации индивида в современном мире связана прежде всего с тем, что человеческая цивилизация избрала в качестве ориентиров: научно-технологический прогресс, доминирование научной рациональности, приоритет в пользу силы «слабых связей» (единичные межличностные коммуникации приобретают большее значение, нежели постоянные). Подобная ситуация усиливает и обостряет кризисные явления в культуре, способствует деградации культуры (распространение противоположных ценностных ориентиров и моделей поведения, дегуманизация общественных сфер).

Противоречие между дегуманизацией современных цивилизационных процессов с одной стороны и повышением роли человеческого потенциала с другой стороны, также актуализирует необходимость обращения к вопросу о процессе социализации личности, в которой значительную роль имеет культура.

Ключевые слова: социализация личности, культура, управление культурой, культурные универсалии.

**CULTURE AS A SOCIAL SYSTEM: THE ROLE
IN THE SOCIALIZATION OF PERSONALITY**

Hitrova Elizaveta Sergeevna

Abstract: The relevance of considering the issue of the influence of culture on the process of socialization of an individual in the modern world is primarily due to the fact that human civilization has chosen as guidelines: scientific and technological progress, the dominance of scientific rationality, priority in favor of the strength of "weak ties" (individual interpersonal communications become more important than permanent ones). Such a situation intensifies and exacerbates crisis phenomena in

culture, contributes to the degradation of culture (the spread of opposing values and behaviors, dehumanization of public spheres).

The contradiction between the dehumanization of modern civilizational processes on the one hand and the increasing role of human potential on the other hand also actualizes the need to address the issue of the process of socialization of the individual, in which culture plays a significant role.

Keywords: socialization of personality, culture, culture management, cultural universals.

Механизмы социализации личности в социальных науках представляют собой актуальный вопрос, который возможно анализировать с различных сторон. С точки зрения психологии и социологии, общепринятым считается утверждение о том, что на процесс формирования человека как личности оказывают влияние следующие факторы: географическое месторасположение (тип населенного пункта, климат, территориальная удаленность от других частей страны, «урбанизированность» территории проживания, доминирующий тип экономики и прочее), биологические факторы (генетика и наследственность, особенности психики и нервной системы, наличие предрасположенности к той или иной умственной или физической деятельности и прочее), индивидуальный и коллективный опыт (в том числе феномен «исторической памяти»). В дополнение к ранее перечисленным факторам развития личности в социологии, антропологии и психологии также отмечается немаловажная роль культуры, которая является неотъемлемой частью социума. Так, в концепции социолога Энтони Гидденса термин «социализация» трактуется именно через понимание данного процесса во взаимодействии с культурой как социальной системой: процесс, в ходе которого беспомощный младенец трансформируется в разумное существо, осознающее суть культуры, в которой он родился». Схожий взгляд на природу культуры как фундамента социализации личности встречается также у антрополога Клайда Клакхона в стремлении объяснить пластичность «человеческой природы»: человечество формирует культуру и одновременно с этим изучают культуру для дальнейшего сохранения и передачи будущим поколениям.

Изучение культуры в рамках деятельностного подхода, предложенного Моисеем Самойловичем Каганом, способствовало тому, что подход к пониманию природы феномена культуры был уточнен и детализирован, а именно: культура

интерпретировалась в качестве фактора социализации личности, а также как свойство, характерное для общественной жизни в целом.

С учетом изложенного, культура являет собой комплексный системный социальный феномен, оказывающий влияние на процесс формирования личности, который в свою очередь обусловлен социально-историческим контекстом (фреймом), окружающим непосредственно данный процесс.

Распространенными являются убеждения о том, что русский человек (как совокупное понятие, не только гражданство) непременно будет рад гостям (например, «кубанское гостеприимство»), японец будет трудолюбивее других сотрудников в компании, а немец никогда не опоздает на встречу. Однако с течением времени культура способна претерпевать изменения и трансформации. Так, исполнение родительской роли, отношение к детям, понятия о женственности и мужественности в 21 веке и в 16 веке будут различны.

Зададимся вопросом о том, каким образом происходит регулирование моделей поведения человека в обществе? Ролевые модели поведения предполагают реализацию норм, ценностей и значений, внедренных путем приобщения индивида к общепринятым ценностям и социальным ролям, нормативному поведению (включая санкции за невыполнение нормативного поведения). Последовательность механизмов приобщения индивида к культуре в совокупности являет собой процесс социализации. Процесс социализации в свою очередь происходит непрерывно, однако сменяются социальные группы, в которых данный процесс происходит (воспитание в семье, обучение в школе, взаимодействие в трудовом коллективе, общение в неформальных социальных группах). Внешнему компоненту данного процесса также сопутствует трансформация внутренних механизмов личности.

Когда индивид впервые получает социальный статус? Казалось бы, не самый очевидный ответ, но уже при рождении. Данный социальный статус неразрывно связан с социальным статусом родителей ребенка. Иными словами, рождение индивида – не только биологический факт и показатель демографической статистики, но также и социокультурный. Кроме того, во многих культурах рождение ребенка сопровождается различными обрядами, «посвящающими» новорожденного в культуру (например, в исламе на 7 день после рождения ребенка следует принести жертву, а также побрить голову ребенку и только после этого дать ему имя). Обряды сопутствуют также обретению новых социальных ролей, которые приобретает личность (родитель, жена или муж). Таким образом, обряды являются неотъемлемой частью

культуры и включают в себя общепринятые действия и отношение к событию. Важно отметить, что некоторые аспекты, приобретенные при рождении, остаются неизменными на протяжении всей жизни и сопровождают процесс социализации (раса, пол, принадлежность к касте).

Независимо от социокультурных особенностей, процесс социализации реализуется через прохождение значимых событий словно в компьютерной игре переходу на новый уровень предшествует финальное испытание. Среди таких событий: поступление в школу, совершеннолетие, уход на службу в армию, вступление в брачный союз, день рождения. Как правило, значимые события сопровождаются подарками, предполагающими длительное хранение в качестве символа (в том числе, фотофиксация события для дальнейшего создания альбома и его хранения). Данный факт подчеркивает социализирующую функцию культуры, однако функции культуры не сводимы исключительно к данной.

Какое место занимает культура в обществе? Культура наряду с экономической и политической сферами общества, выполняет структурирующую функцию. Основной единицей данной сферы являются нормы, ценности и значения (также как в политической сфере властный ресурс, а в экономической – собственность). Структура общества таким образом определяется не только через отношение человека к власти и наличие у него собственности, но и с помощью культурных атрибутов и вкладываемых в них значений. Таким образом, формируются символы престижа, статуса, способствующие дистанцированию социальных слоев друг от друга. Интересен факт того, что обретение символов престижа и статуса нередко используется как маневр для проведения рекламной кампании в бизнесе (например, успешный предприниматель в рекламной кампании обязательно будет представлен на фоне автомобиля бизнес-класса и с часами известного бренда).

Особое место статусная символика имеет в организациях и структурах, основанных на бюрократической системе управления. В качестве примера рассмотрим военную бюрократию. Под военной бюрократией в контексте представленного эссе следует понимать некоторый управленческий аппарат (может состоять как из действующих военнослужащих, так и из гражданского персонала), основанный на принципе иерархического подчинения нижестоящих управленцев вышестоящим, функционирующий для решения задач непосредственно в военной сфере и общих управленческих задач. Продвижение по службе в рамках данной системы (определяется в соответствии с иерархией воинских званий) сопровождается сменой внешних символов: от менее

заметных к более статусным (погоны, форма, нагрудные знаки, головные уборы, форма одежды). Чем выше воинское звание, тем больше отличительных знаков (символов). Помимо материальных символов статуса, в военной бюрократии существуют также нематериальные символы (речь, манера поведения, жесты). Например, к служебным обязанностям военнослужащего относится отдавание чести старшему по званию.

Что такое «культурный минимум»? Индивид, успешно освоивший нормы, модели поведения и значения, формирует личность, готовую к жизни в обществе в той социальной реальности, которая имеет место быть здесь и сейчас. Однако приспособление к социальной реальности еще не гарантирует того, что процесс социализации завершен. Помимо норм, ценностей и значений, характерных для конкретной культуры, существуют также общечеловеческие ценности, нормы и значения, характерные для других культур и народов. Освоение общечеловеческих ценностей также способствует повышению общего уровня культуры личности, что нередко именуют таким качеством как «интеллигентность».

Вместе с этим, внутренний мир индивида также вносит свои коррективы в процесс социализации. С одной стороны, безусловно, культура формирует определенный тип личности, способный успешно существовать в обществе. С другой стороны, личность также вносит свои индивидуальные черты (требования, интересы) как корректировки в усвоенные нормы, модели поведения. Подобные изменения (корректировки) могут быть незначительны. Возможна также ситуация, в которой личность напротив значительно изменяет усвоенные нормы и модели поведения. Отклонения от нормы и принятых моделей (паттернов) поведения неизбежны в современном обществе, особенно с учетом масштаба информации и трудностью фильтрации поступающей информации (в силу возраста, например).

Если обратиться к опыту современного российского общества, то доминирующим является представление о коллективном обществе, в котором индивид выступает исключительно как элемент социальной организации, участник данного коллективного общества, равно как и остальные участники. Подобное представление лежит в основе избранного способа управления – централизованное управление. Последнее в свою очередь способствует укреплению бюрократизма (применимо ко всем общественным сферам) и отчасти авторитаризма, господству командно-административных методов управления (доминанта властного ресурса, дисциплины и санкций в случае неповиновения). Очевидным исходом подобной системы управления является

дезорганизованность общества, возрастающая неуправляемость обществом, снижение уровня ответственности за принимаемые решения отдельным индивидом (в том числе управленческие) и возрастание коллективной безответственности, эгоизма.

Сегодня особенно актуален вопрос о подборе альтернативы избранному способу управления. Необходим диалог между коллективным рациональным и демократическим способом управления обществом и самостоятельной автономной личностью, способной проявить инициативу и оказывать влияние на процесс принятия управленческих решений, высказывать свои интересы с целью быть вовлеченным в процесс принятия управленческих решений.

Зачем необходимы культурные универсалии? Развитие человеческой цивилизации, культуры и духовности не представляется возможным без универсалий, сохраняющихся в неизменном виде на протяжении длительного периода времени. К подобным универсалиям в культуре следует относить: семья, телесность и пол, нравственность, мораль и другие. Словно аксиомы в естественных науках подобные универсалии не могут быть трансформированы или элиминированы. Однако в современном мире наблюдается тенденция, скрывающая в себе опасность по отношению к перечисленным выше культурным универсалиям. Так, генная инженерия позволяет изменить свойства и характеристики живых организмов путем воздействия на совокупность генов, однако вопрос этики данных методов по-прежнему представляет обширное пространство для обсуждений научным сообществом. Эксперименты с человеческой (в том числе детской) психикой (например, Стенфордский тюремный эксперимент или эксперимент с маленьким Альбертом), несомненно, открыли важные для психологической науки феномены и объяснили взаимосвязь психики и внешних факторов, однако способы достижения результатов у многих ученых до сих пор вызывают споры. Разрушение культурных универсалий, к которому может привести подобное «заигрывание» с ними, может способствовать необратимой трансформации культуры и привести к ее деградации.

Подводя итог вышесказанному, культура являет собой один из ключевых факторов, сопровождающих процесс формирования личности. Культура определяет фрейм дозволенного поведения в рамках конкретного общества и времени (эпохи). От того, насколько личность усвоит культурные нормы, ценности и значения, зависит степень внедрения личности в общество и определения ее положения в системе общественных взаимоотношений, возможности изменения данного положения (переход в другой социальный

слой). Усвоение норм, ценностей и значений индивидом представляет собой непрерывный длительный процесс, сопровождающийся приобретением новых социальных ролей, моделей поведения, символов статуса и престижа. Успешным можно признать тот процесс социализации, в результате которого личность смогла адаптироваться к внешним условиям социальной реальности, сформировав при этом собственное видение социальной реальности путем внесения корректировок в нормы, ценности и значения.

Культура выполняет также структурирующую функцию в обществе, а именно поддерживает функционирование социума в контексте существующих норм, ценностей и значений, наряду с экономической и политической общественными сферами. Основу данной сферы составляют культурные универсалии, без которых не представляется возможным существование культуры как социальной системы. Попытки внести изменения в данные культурные универсалии могут способствовать деформации культуры как социальной системы, ее деградации.

Список литературы

1. Гидденс Э. Социология: пер. с англ. – М.: УРСС, 2005. С. 69.
2. Клайд Кен Мейбен Клакхон. Зеркало для человека. Введение в антропологию. Перевод с английского под редакцией к. фил. н. Панченко А.А. — «Евразия» — С-Пб., — 1998. — 352 с.
3. Каган М.С. Философия культуры: сб. тр. СПб., 1996. С. 78
4. Алексеева В.Г. Ценностные ориентации как фактор жизнедеятельности и развития личности // Психологический журнал - 1994. - Т.5. - № 5
5. Антилогова Л.Н. Психологические механизмы развития нравственного сознания личности. - Омск, 1999
6. Зимбардо Филип Джорж Стэнфордский тюремный эксперимент: что это было, как это началось и что из этого вышло // Развитие личности. 2016. №3. URL: <https://cyberleninka.ru/article/n/stenfordskiy-tyuremnyy-eksperiment-chto-eto-bylo-kak-eto-nachalos-i-cto-iz-etogo-vyshlo> (дата обращения: 19.11.2022).
7. Watson J. B., Rayner R. Conditioned emotional reactions // J. exp. Psychol. 1920. №3(1). P. 1–14.

УПРАВЛЕНЧЕСКИЙ АСПЕКТ ИНКЛЮЗИВНОГО АРТ ПРОЕКТА КАК ИНСТРУМЕНТ СОЦИАЛЬНОЙ РАБОТЫ С ЛИЦАМИ С ОВЗ

Ваккосов С.Г.

Научный руководитель: **Можейкина Л.Б.**

к.псих.н., доцент, Проректор по молодежной политике

ФГБОУ ВО «Новосибирский государственный технический университет»

Аннотация: Управленческий аспект инклюзивного арт проекта как инструмент социальной работы с лицами с ОВЗ. В данной работе анализируется роль и значение искусства в социальной работе с людьми с ограниченными возможностями здоровья. Основное внимание уделено описанию управленческих аспектов организации инклюзивного арт проекта, включая планирование, координацию, контроль и оценку его эффективности. В работе приводятся примеры практической реализации инклюзивных арт проектов в различных социальных учреждениях для лиц с ОВЗ. Основная цель работы - анализировать возможности инклюзивного арта как инструмента социальной работы с лицами ОВЗ и разработать рекомендации по его применению в практической работе социального работника.

Ключевые слова: инклюзивный арт проект, социальная работа, управленческий аспект, лица с ОВЗ, интеграция, социальное включение, партнерство, ресурсы, организационная стратегия, мониторинг и оценка.

MANAGERIAL ASPECT OF AN INCLUSIVE ART PROJECT AS A TOOL OF SOCIAL WORK WITH PERSONS WITH DISABILITIES

Vakkosov S.

L.B. Mozheikina

Abstract: The managerial aspect of an inclusive art project as a tool of social work with persons with disabilities. This paper analyzes the role and importance of art in social work with people with disabilities. The main attention is paid to the description of the managerial aspects of the organization of an inclusive art project, including planning, coordination, control and evaluation of its effectiveness. The paper provides examples of the practical implementation of inclusive art projects in various social institutions for people with disabilities. The main purpose of the work

is to analyze the possibilities of inclusive art as a tool for social work with people with disabilities and to develop recommendations for its application in the practical work of a social worker.

Keywords: inclusive art project, social work, management aspect, persons with disabilities, integration, social inclusion, partnership, resources, organizational strategy, monitoring and evaluation.

Проблема социальной и культурной интеграции лиц с ограниченными возможностями здоровья (ОВЗ) остается актуальной в современном обществе. Социальная работа с этой категорией населения требует не только понимания особенностей их жизненных ситуаций, но и использования эффективных инструментов для поддержки их социальной адаптации. Одним из таких инструментов является инклюзивный арт проект, который может быть использован как воспитательный, реабилитационный и интеграционный инструмент.[1]

Цель данной статьи – рассмотреть управленческий аспект инклюзивного арт проекта как инструмент социальной работы с лицами ОВЗ.

Теоретические основы

Инклюзия – это процесс включения в общество всех групп населения, включая лиц с ОВЗ. Одним из способов реализации инклюзии является использование инклюзивных арт проектов, которые позволяют создать условия для развития творческих способностей, а также воспитания культуры взаимодействия в коллективе.

Управленческий аспект инклюзивного арт проекта – это совокупность действий, направленных на организацию и проведение проекта, включая планирование, координацию и контроль за его реализацией. Управление инклюзивным арт проектом требует компетенций в области управления проектами, а также знаний о специфике работы с лицами ОВЗ.[2]

Инклюзивный арт проект как инструмент социальной работы с лицами ОВЗ

Инклюзивный арт проект – это проект, который включает в себя участие лиц с ОВЗ и лиц без ограничений здоровья. Целью инклюзивного арт проекта является создание условий для развития творческих способностей, а также воспитания культуры взаимодействия в коллективе. Инклюзивный арт проект может быть использован в качестве воспитательного, реабилитационного и интеграционного инструмента.[3]

Воспитательный аспект инклюзивного арт проекта заключается в том, что проект позволяет развивать творческие способности участников, а также учить их работать в коллективе. Участники проекта изучают различные техники и материалы, что помогает им расширять свой кругозор и повышать уровень образованности.

Реабилитационный аспект инклюзивного арт проекта заключается в том, что проект помогает участникам восстановить нарушенные психологические и физические функции. Инклюзивный арт проект может быть использован как способ реабилитации после травмы или болезни, а также как способ профилактики психологических заболеваний.[5]

Интеграционный аспект инклюзивного арт проекта заключается в том, что проект помогает участникам интегрироваться в общество. Участники проекта работают в коллективе, общаются друг с другом и учатся работать в команде. Это помогает им преодолевать социальную изоляцию и учиться работать в обществе.

Управленческий аспект инклюзивного арт проекта

Организация инклюзивного арт проекта требует хорошей организации и планирования. Управление инклюзивным арт проектом включает в себя следующие этапы:

1. Формирование команды проекта. Команда проекта должна включать в себя специалистов по социальной работе, педагогов, тренеров и других специалистов, необходимых для проведения проекта.

2. Определение целей и задач проекта. Цели и задачи проекта должны быть четко определены и согласованы с участниками и спонсорами проекта.

3. Планирование проекта. Планирование проекта включает в себя определение бюджета, выбор места проведения проекта, определение критериев оценки эффективности проекта и другие задачи.

4. Реализация проекта. Реализация проекта требует координации работы команды, контроля за выполнением задач и решения проблем, которые могут возникнуть в процессе.

5. Оценка результатов проекта. Оценка результатов проекта позволяет определить эффективность проекта и сделать выводы для улучшения работы в будущем.

Заключение

Управленческий аспект инклюзивного арт проекта включает в себя планирование, координацию и контроль за реализацией проекта. Организация инклюзивного арт проекта требует хорошей организации и планирования.

Однако, благодаря правильной реализации проекта, можно добиться значительных результатов в развитии творческих способностей, адаптации к обществу и интеграции в него.

Список литературы

1. Антонова, А. А. (2019). Инклюзивный арт проект как средство социальной адаптации лиц с ограниченными возможностями здоровья. Материалы конференции "Социальная работа в современном мире"
2. Петрова, Е. В. (2018). Инклюзивный арт проект как инструмент социальной работы с лицами с ограниченными возможностями здоровья. Сборник научных трудов "Социальное обслуживание населения".
3. Федеральный закон "Об образовании в Российской Федерации" от 29.12.2012 №273-ФЗ.
4. Государственная программа РФ "Развитие образования" на 2013-2020 годы.
5. Концепция долгосрочного социально-экономического развития РФ на период до 2020 года (утв. Указом Президента РФ от 17.11.2008 №1661).
6. Рекомендации Комитета ООН по правам инвалидов по вопросам образования (2016).
7. Методические рекомендации по организации инклюзивного образования детей с инвалидностью в общеобразовательных учреждениях (утв. Министерством образования и науки РФ от 13.11.2014 №16/18/10-14).
8. Методические рекомендации по организации инклюзивных кружков и секций для детей с инвалидностью в детских оздоровительных лагерях и клубах (утв. Министерством спорта РФ от 27.01.2016 №10-1/6-98).
9. Методические рекомендации по организации инклюзивных творческих мастерских для детей с инвалидностью в детских образовательных учреждениях (утв. Министерством культуры РФ от 14.12.2015 №1591).
10. Руководство по организации инклюзивного театрального проекта для детей и молодежи с инвалидностью (разработано Московским театром "Сатирикон" при поддержке Министерства культуры РФ).
11. Сборник материалов по организации инклюзивных художественных выставок и конкурсов для людей с инвалидностью (разработано Фондом поддержки культуры "Люди и искусство" при поддержке Министерства культуры РФ).
12. Руководство по организации инклюзивного музыкального проекта для детей и молодежи с инвалидностью (разработано Российской национальной филармонией при поддержке Министерства культуры РФ).

К ВОПРОСУ О СОЦИАЛИЗАЦИИ ДЕТЕЙ-МИГРАНТОВ

Маркова Валерия Сергеевна

студент

ФГБОУ высшего образования «Университет «Дубна»

Аннотация: В статье предлагается результат исследования, целью которого стало изучение и выявление проблем социализации детей-мигрантов в городе Кимры. С опорой на поставленные задачи были выявлены нерешенные проблемы детей-мигрантов, препятствующие их комфортному и эффективному пребыванию в обществе.

Ключевые слова: дети-мигранты, проблемы, социализация, знание языка, наличие друзей.

ON THE ISSUE OF SOCIALIZATION OF MIGRANT CHILDREN

Markova Valeria Sergeevna

Abstract: The article presents the result of a study aimed at studying and identifying the problems of socialization of migrant children in the city of Kimry. Based on the tasks set, unresolved problems of migrant children were identified that hinder their comfortable and effective stay in society.

Keywords: migrant children, problems, socialization, language proficiency, having friends.

В наше время особенно актуальна проблема социализации детей-мигрантов. Довольно значимой трудностью является и то, что они не могут в полной мере участвовать в жизни нового для них общества в силу разных обстоятельств.

Статистические данные прироста детской миграции в Российской Федерации показывают, что в период с 2010 по 2020 гг. количество мигрантов от 0–17 лет не стабильно. Наименьший показатель можно наблюдать в 2010

году (19302 человека), самый высокий — в 2015 г. (53104 человека) (см. Приложение 1, рис. 5) Число, прибывших из-за пределов России детей-мигрантов на 2020 г. составляет 66137 человек. Среди детей в возрасте от 0–17 лет наибольшее количество от 6–13 лет. (см. Приложение 1, рис. 6) [1, с. 64–65]

Дети-мигранты сталкиваются со сложностями в адаптации к новой культурной и иноязычной среде, а также с неприятием незнакомой культуры и традиций, интолерантностью при общении, трудностями в установлении взаимоотношений со взрослыми и сверстниками. Кроме того, возможны пробелы в образовании и воспитании, эмоционально-психологические проблемы, обусловленные утратой привычного образа жизни и травмирующими событиями, что может привести к ослаблению функций познавательных процессов, таких как внимание, память, мышление и речь.

Указанные проблемы обусловлены в основном одним глобальным фактором – недостаточностью социализации детей в стране пребывания. Таким образом, представляется, что основной задачей решения прямых проблем детей-мигрантов, а косвенно и их родителей является активная, целенаправленная работа, обеспечивающая социализацию таких детей.

С целью изучения проблемы социализации детей-мигрантов, было проведено исследование на базе ГАУ «МФЦ» г. Кимры, Тверская область. Объем выборки составил 41 человек. В качестве опрашиваемых выступили родители детей-мигрантов до 14 лет и подростки-мигранты от 14 до 17 лет. Период проведения с 03.04.2023 г. по 29.04.2023 г. Основными задачами исследования стало:

- Выяснить принадлежность опрашиваемых мигрантов к стране-донору;
- Выявить количество детей-мигрантов прибывших с семьями на территорию РФ;
- Изучить уровень владения русским языком детьми-мигрантами;
- Проанализировать посещаемость детьми-мигрантами образовательных учреждений;
- Определить наличие у детей-мигрантов друзей по месту пребывания;
- Выявить нуждаемость детей-мигрантов в различных видах социальной поддержки.

Из какой страны Вы прибыли? (рис. 1)



Рис. 1 Наименование страны-донора

Отметим, что наибольшее количество детей прибыли из Азербайджана — 13 человек. 12 человек из Таджикистана. 10 детей из Армении. Наименьшее количество детей прибыло из таких стран: Молдавия и Украина. В некоторых семьях более одного ребенка, большинство семей прибыли в РФ недавно.

Оцените уровень владения русским языком Вашего ребенка? (рис. 2)

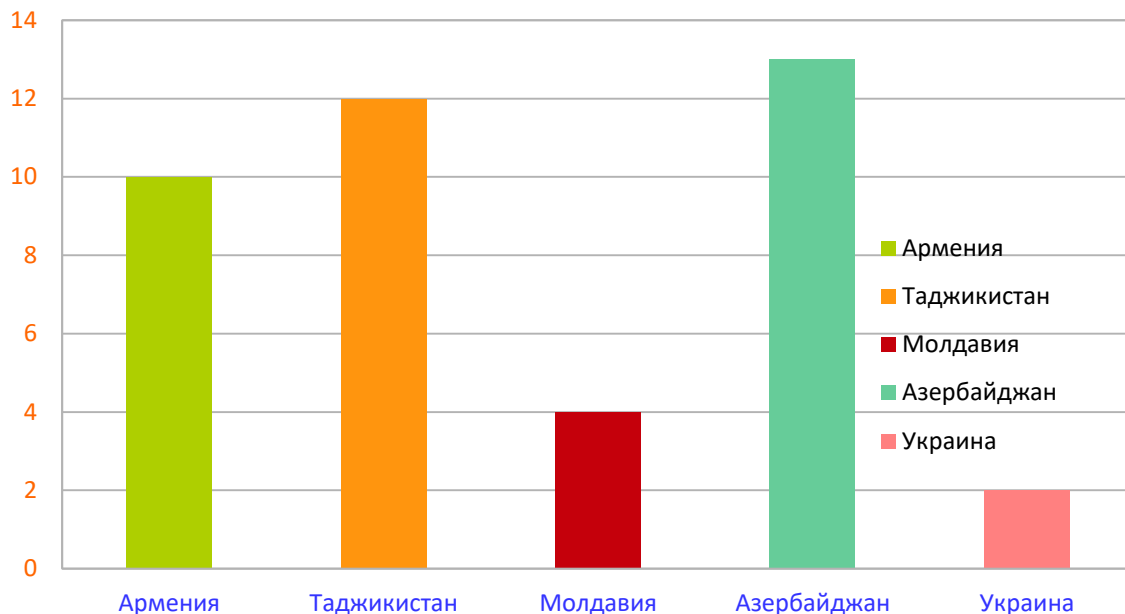

Рис. 2 Уровень владения детьми-мигрантами русским языком

Данная диаграмма показывает уровень владения детьми мигрантами русским языком. Было предоставлено три варианта ответа: владеет, владеет частично, не владеет. Результаты демонстрируют, что количество детей из Армении, владеющих русским языком составляют 3 человека, тех, кто владеет языком частично — 3 человека, тех, кто не владеет — 4. Из 10 человек хорошо знают язык 3. Это были дети из одной семьи, которые проживают на территории РФ уже 3 года и 4 месяца. Их возраст 12 лет — 2 девочки-двойняшки и мальчик 15 лет.

Из Таджикистана владеют языком 3 человека, владеют частично — 3, не владеют — 6. Из тех, кто владеет русским языком двое детей из одной семьи, 2 брата, одному 10 лет, второму 6, переехали в РФ 1 год назад. Хорошее знания языка, так как мама русская, дети с детства знают 2 языка. Один ребенок живет с бабушкой в РФ уже 2 года, родители переехали в этом году. Мальчику 8 лет.

Частично владеют 3 человека. Два ребенка из одной семьи — брат и сестра. Мальчику 6 лет, девочке — 16. Переехали полгода назад. Один мальчик переехал с семьей 9 месяцев назад.

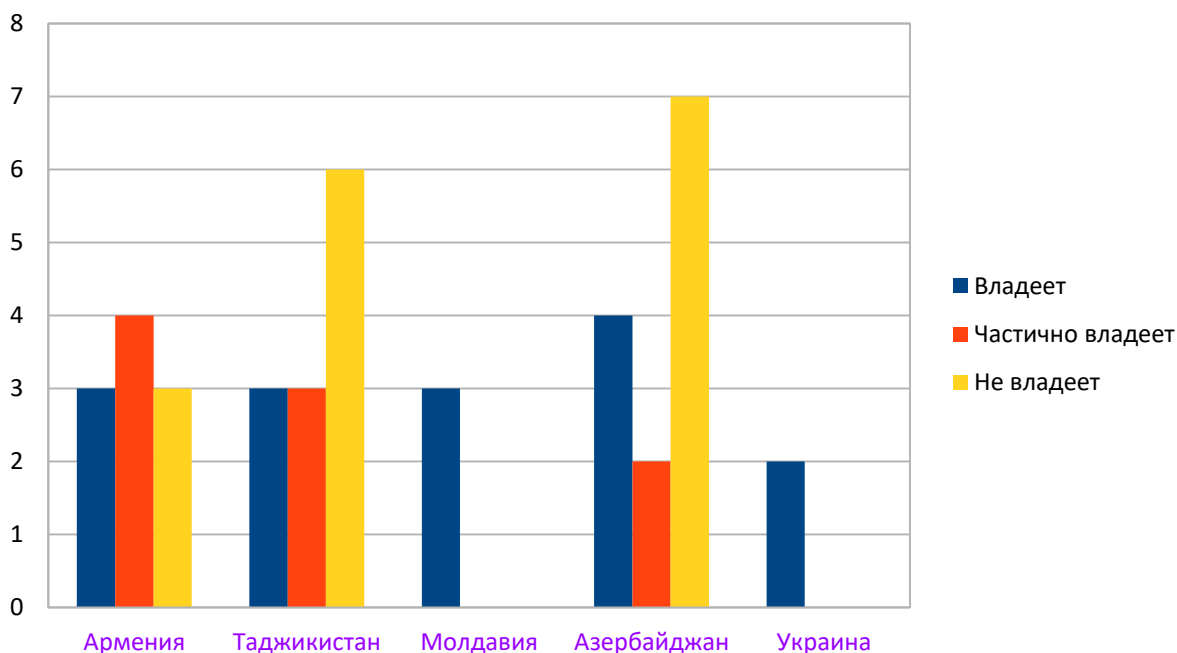
Не владеют — 6 человек. Из них 3 из одной семьи. 2 девочки и мальчик. Одной девочке 15 лет, второй 13, мальчику 3 года. Приехали 5 дней назад. 2 так же родственники — мальчики. Одному 2 года, второму 4. Приехали в РФ 3 дня назад.

Детей из Азербайджана, владеющих языком — 4 человека. Один из детей прибыл с семьей 1 год назад, ребенку 13 лет. В семье мама русская. Две сестры переехали 2 года назад. Одной 8 лет, другой — 6.

Частично владеют языком — 3 человека. Один ребенок — мальчик (9 лет). Переехал с родителями в Россию полтора года назад. Двое детей из одной семьи, они живут в РФ 1 год 7 месяцев. Одному мальчику 5 лет, другому — 8.

7 человек не владеют языком совсем. Один ребенок переехал с семьей неделю назад, мальчик — 3,5 года, в силу возраста его словарный запас мал, но те слова, что ребенку известны не являются русскими. Папа говорит с очень сильным акцентом, мама языка не знает совсем.

Вторая семья прибыла в РФ меньше недели назад. Она состоит из троих детей и родителей. Девочка — 16 лет, мальчик — 2 года и девочка — 7 лет. Обе девочки не говорят на русском, так как в семье говорят на нем с очень

сильным акцентом только отец, мать не владеет языком.

Третья семья на территории России также небольшое количество времени, в ней есть один ребенок – девочка. Ей 1 год и 3 месяца. В силу возраста она еще не говорит, но родители владеют русским языком очень плохо, папа практически не знает его.

Дети из четвертой семьи — мальчик (12 лет) и девочка (9 лет). Они прибыли в Россию 2 месяца назад, Родители знают язык на разговорном уровне, но с сильным акцентом.

Один ребенок из Украины, ей 14 лет. Живет с семьей в России год. Языком владеет очень хорошо. Второй – мальчик (17 лет). Переехал с родителями 2 года назад. Уровень владения русским языком хороший.

Из Молдавии было опрошено человека. Ребята из одной семьи. Живут в РФ 3 года. Старшему из них — 15 лет, среднему — 10 и маленькому — 4 года.

Ходите ли Вы (от 14–18 лет)/Ваш ребенок в школу/ детский сад? Если нет, укажите причину (рис. 3).



Рис. 3 Посещаемость детьми-мигрантами образовательных учреждений

Проведя анализ третьего вопроса, получились такие результаты. Из Армении в школу ходят 6 человек, 4 человека не посещают ни одно из учреждений.

Из Таджикистана 6 человек посещают школу, 6 не ходят никуда.

Из Молдавии двое ходят в школу, один ребенок посещает детский сад.

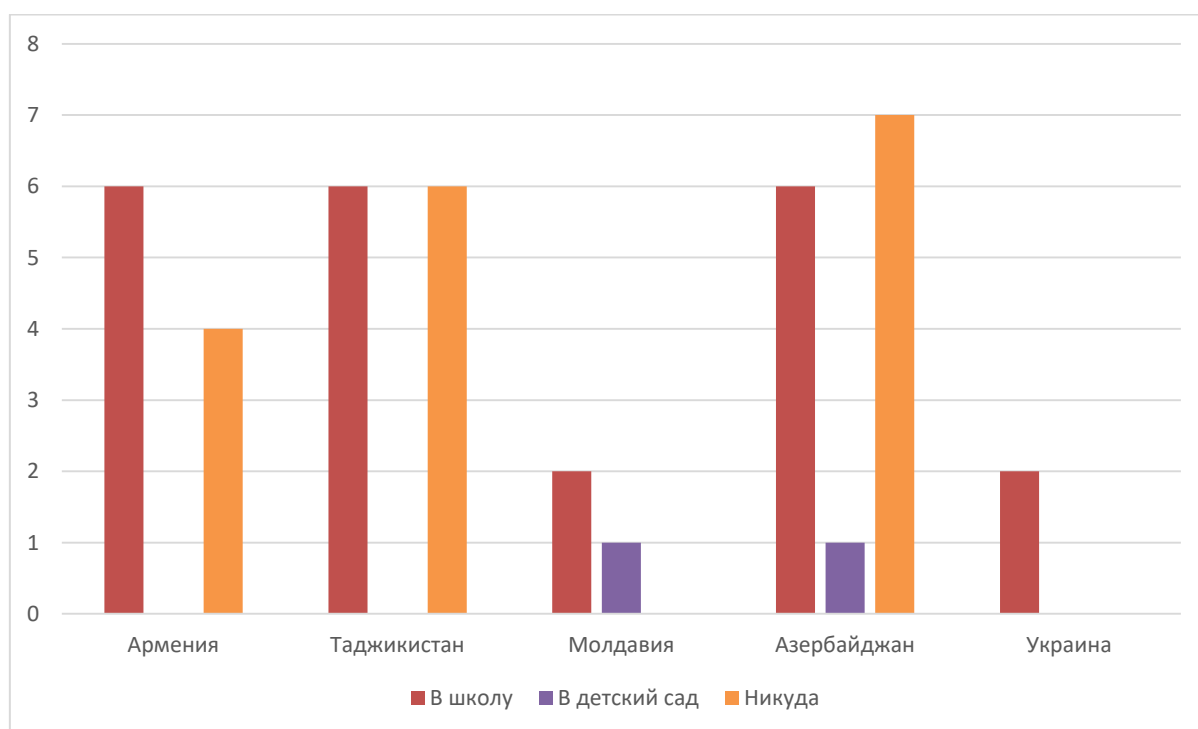
Из Азербайджана – 6 человек учатся в школе, один ходит в детский сад и 7 человек не ходят никуда.

Из Украины в школу ходят два человека.

Исходя из результатов не посещают ни одно из учреждений дети мигранты, которые не владеют языком. Основные причины, которые были названы их родителями это: их пребывание на территории РФ занимает очень короткий срок; второй причиной стало нежелание родителей отдавать детей в школу или детский сад в настоящее время; третьей причиной стала неосведомленность родителей как поступить, ведь их дети не знают языка. Некоторые родители не стали аргументировать свой ответ.

Есть ли у Вас (от 14 до 18 лет)/Вашего ребенка друзья в школе/ детском саду (рис. 4)?



Рис. 4 Наличие друзей у детей-мигрантов

Ответы на данный вопрос дали такие результаты. У детей из Армении, которые посещают школу и детский сад в сумме на вариант «да, больше двух»

дали положительный ответ 4 человека, двое детей имеют по одному другу. 4 человека не имеют друзей, так как они не ходят ни в одну из организаций.

Из Таджикистана на вариант «да, больше двух» положительно ответили 5 человек – учеников школы и воспитанников детского сада. Ответ «да, один» дал только один человек. 6 человек дали ответ «нет», потому что не ходят никуда.

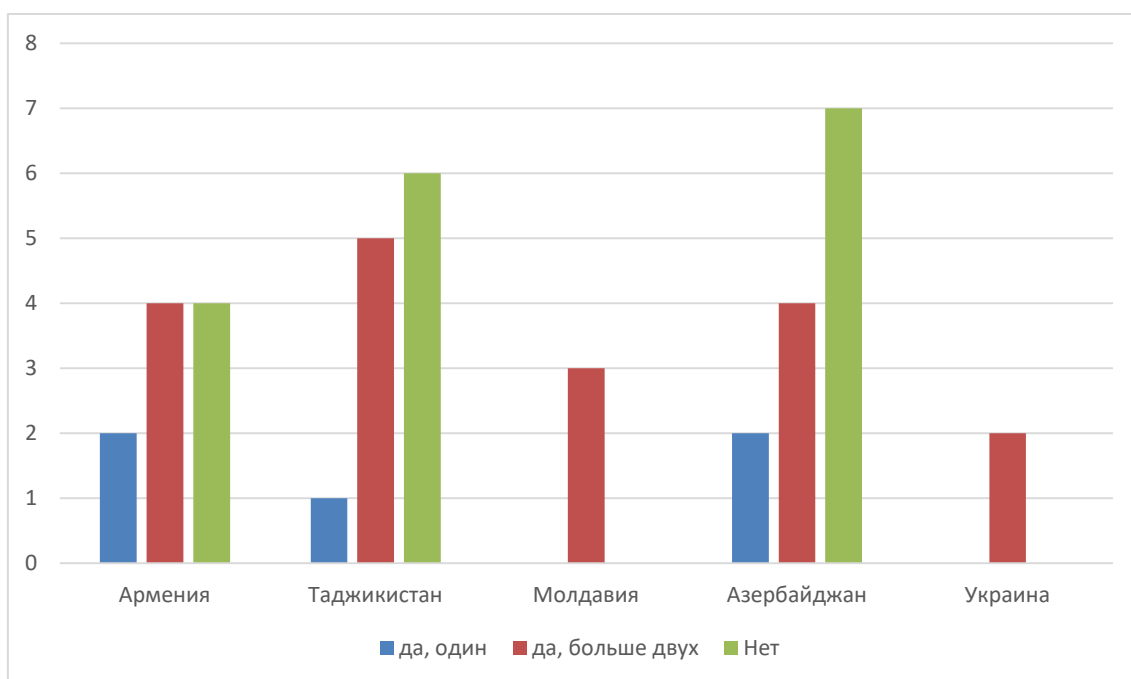
Ребята из Молдавии в количестве трех человек дали положительный ответ на вариант «да, больше двух».

Дети из Азербайджана лидируют в категории отрицательных ответов, так как они не ходят в школы и детские сады. Более двух друзей у 4 человек, один – у двоих.

Двое детей из Украины имеют более двух друзей в школе.

Нуждаются ли Вы (от 14 до 18 лет)/Ваш ребенок в (табл. 1):

Таблица 1

Нуждаемость детей-мигрантов в мерах специализированной поддержки

Страна	Изучении русского языка	Знакомству с культурой и историей РФ и в обмене советской культурой	Психологической помощи	Экскурсиях	Нахождении себя в будущем, помощи в подготовке в ВУЗ
<i>Армения</i>	4	5	1	7	1
<i>Таджикистан</i>	8	4	0	6	1
<i>Молдавия</i>	0	0	0	1	1
<i>Азербайджан</i>	7	6	1	7	1
<i>Украина</i>	0	0	0	1	1

Проведя анализ ответов на данный вопрос, наблюдаются такие результаты. В изучении русского языка нуждаются 19 человек. Некоторые родители, чьи дети в возрасте до 3 не видят в этом необходимости. Данное количество получилось с учетом 17 человек по всем странам не владеющих языком и 9 – частично владеющих им. В сумме 26 человек, из них 19 нуждаются в помощи в изучении языка.

В знакомстве с историей, культурой и обычаями РФ, а также в обмене истерией и культурой своей страны заинтересованы 15 человек из всех стран.

Помощь психолога была выбрана всего 2 людьми. Оба находятся в подростковом возрасте.

Экскурсии заинтересовали 22 человека.

Помощь в том, чтобы найти себя, а также подготовиться к поступлению в ВУЗ выбрали 5 человек.

Дети сталкиваются с рядом проблем, от языкового барьера до психологических проблем. Проблемы социализации детей-мигрантов являются сложными и многогранными, и требуют многостороннего подхода для решения. Местные власти, образовательные учреждения, социальные группы, некоммерческие организации должны предлагать способы решения этого вопроса, принимать непосредственное участие в процессе социализации детей-мигрантов. Однако сегодня данная проблема носит лишь эмоциональный характер и не несет за собой конкретных действий по ее устранению. В основном, в РФ ведется работа только на базе общеобразовательных учреждений, однако существуют отечественные и зарубежные практики работы по социализации детей-мигрантов, но их необходимо развивать и расширять.

	2010	2011	2012	2013	2014	2015	2016	2017	2018	2019	2020
Мигранты в возрасте 0-17 лет	19 302	28 500	29 607	31 198	34 194	53 104	46 300	35 240	25 011	36 601	23 030
в том числе мигранты в возрасте, лет:											
0-5	4 709	8 009	8 910	9 753	10 854	18 724	15 411	11 982	9 178	12 121	8 106
6-13	7 642	11 466	12 518	13 024	15 245	22 761	20 741	14 922	9 855	15 223	10 340
14-17	6 951	9 025	8 179	8 421	8 095	11 619	10 148	8 336	5 978	9 257	4 584
Доля детей и подростков в возрасте 0-17 лет в общем числе международных мигрантов, %	12,2	8,9	10,0	10,5	12,7	21,6	17,7	16,6	20,0	12,8	21,6

Рис. 5 Миграционный прирост

	2010	2011	2012	2013	2014	2015	2016	2017	2018	2019	2020
Мигранты в возрасте 0–17 лет	24 474	33 892	38 287	42 436	52 510	75 597	75 567	73 242	70 268	77 976	66 137
в том числе мигранты в возрасте, лет:											
0–5	6 479	9 903	11 534	12 891	16 336	24 576	23 245	21 354	19 617	21 242	17 487
6–13	9 587	13 546	15 714	17 431	22 432	33 208	34 780	34 414	33 930	37 631	33 367
14–17	8 408	10 443	11 039	12 114	13 742	17 813	17 542	17 474	16 721	19 103	15 283
Доля детей и подростков в возрасте 0–17 лет в общем числе международных мигрантов, %	12,8	9,5	9,2	8,8	9,1	12,6	13,1	12,4	12,4	11,1	11,1
Распределение мигрантов в возрасте 0–17 лет по отдельным странам выхода/приема:											
Азербайджан	1 867	2 363	2 206	2 162	2 142	2 152	2 283	2 548	2 639	3 249	1 556
Армения	2 563	3 067	3 198	3 725	3 864	4 182	4 600	5 400	5 184	7 583	921
Беларусь	545	751	757	904	1 008	991	1 119	1 419	1 262	1 481	491
Германия	316	447	449	463	398	496	584	468	443	347	214
Грузия	613	724	707	706	605	543	506	526	423	399	309
Израиль	127	179	160	194	133	183	153	135	107	116	85
Казахстан	4 292	5 471	7 451	8 789	9 195	10 929	11 607	12 043	12 386	13 602	2 464
Киргизия	2 734	5 289	4 488	4 059	3 465	3 761	3 652	3 762	3 877	5 132	1 417
Латвия	96	128	136	141	130	134	124	153	109	161	117
Литва	42	48	58	62	66	62	58	65	56	50	42
Республика Молдова	1 441	1 975	2 338	2 858	3 253	4 215	4 084	3 858	3 762	3 151	733
США	172	285	364	309	421	459	426	471	422	262	147
Таджикистан	2 394	3 017	3 893	4 297	4 603	5 611	6 566	8 222	9 745	11 099	6 844
Туркмения	362	657	717	665	412	436	442	525	620	743	360
Узбекистан	2 699	4 059	5 036	5 944	6 967	7 390	6 493	6 216	5 163	5 219	851
Украина	2 960	3 179	3 426	3 768	12 664	30 488	29 693	23 826	20 709	21 806	7 208
Финляндия	51	57	86	134	142	131	119	95	107	66	24
другие страны	1 200	2 196	2 817	3 256	3 042	3 434	3 058	3 510	3 254	3 510	42 354

Рис. 6 Число прибывших из-за пределов России

Список литературы

1. Галкин С. С., Михеева Л. Ю. Семья и дети в России. 2021: – М.: «Перо», 2022 — С. 64–65

© В.С. Маркова, 2023

ВЛИЯНИЕ ЦИФРОВИЗАЦИИ НА ОБРАЗОВАТЕЛЬНЫЕ СТРАТЕГИИ ДАЛЬНЕВОСТОЧНИКОВ

Титенко Екатерина Витальевна

магистрант

Дальневосточный федеральный университет

Научный руководитель: Ардалянова Анна Юрьевна.

кандидат социологических наук

доцент Департамента социальных наук ШИГН ДВФУ

Аннотация. В статье актуализирован вопрос применения цифровых сервисов для управления образовательными стратегиями дальневосточников. Представлены результаты разведывательного исследования с целью проверки гипотезы о пользе цифровых сервисов в выборе профессии, вуза и подаче документов для поступления. Выявлено, что цифровые сервисы обладают потенциалом в области влияния на образовательные стратегии абитуриентов.

Ключевые слова: цифровые сервисы, абитуриенты, образовательные стратегии, Дальний Восток, цифровизация.

THE IMPACT OF DIGITALIZATION ON THE EDUCATIONAL STRATEGIES OF THE FAR EAST

Titenko Ekaterina Vitalievna

Ardalyanova Anna Yuryevna,

Abstract. The article actualizes the issue of the use of digital services for the management of educational strategies of the Far East. The results of an intelligence study are presented in order to test the hypothesis about the benefits of digital services in choosing a profession, university and submitting documents for admission. It is revealed that digital services have the potential to influence the educational strategies of applicants.

Keywords: digital services, applicants, educational strategies, the Far East, digitalization.

Цифровые технологии внесли изменения в характер и масштабы образования и привели системы образования во всем мире к принятию

стратегий и политики интеграции ИКТ. Последнее вызвало вопросы о необходимости применения цифровых решений для тех или иных направлений деятельности учреждений высшего образования. Особенно, необходимость решения проблемных аспектов и оценки влияния цифровых решений на образовательный процесс и на стратегии молодежи в системе образования показала пандемия коронавируса. Многие образовательные учреждения продемонстрировали недостаток опыта и низкий цифровой потенциал, что привело к увеличению разрыва, неравенства и потерь в обучении. Такие результаты породили необходимость в том, чтобы образовательные учреждения учились и опирались на положительный опыт для повышения своего цифрового потенциала и готовности, повышения уровня цифровизации и достижения успешной цифровой трансформации на всех этапах [Timotheou, 2022].

А. И. Ухова выделяет шесть стадий-блоков всего образовательного процесса в вузе: поиск университета для поступления, подача документов и зачисление, учебная и внеучебная деятельности, окончание университета и выпуск, трудоустройство, развитие карьеры [Ухова, 2020]. Самыми важными стадиями являются выбор университета, специальности и подача документов на зачисление, так как на этой стадии абитуриент осуществляет выбор своей образовательной траектории, а также закладывает основу построения профессионального пути в качестве специалиста в определенной сфере.

Хотя изучением образовательных стратегий абитуриентов в последние годы занимается множество отечественных исследователей, ни один не затрагивал в своих работах влияние цифровых сервисов на образовательные стратегии абитуриентов, что, на наш взгляд, является значимым упущением. Особенно, с учетом того, что по результатам исследований простота поступления важна для 15% абитуриентов [Тереньтев, 2015], т. е. простота и понятность процедуры поступления является немаловажным аспектом.

Особенно, это актуально для Дальнего Востока с его трендом на утечку умов. Множество будущих профессионалов отдают предпочтение вузам Центральной части России при поступлении, что способствует депопуляции регионов Дальнего Востока и снижению качества различных направлений экономической деятельности. Первый заместитель министра труда и соцзащиты РФ отметила, что основными проблемами демографического развития Дальнего Востока является высокий уровень смертности и отток постоянного населения в другие регионы страны. Уровень миграционной убыли населения на Дальнем Востоке остается самым высоким среди федеральных округов

России [Минтруд отметил...]. По итогам 2022 года из ДФО убыло 33 690 чел. (для сравнения – СКФО – 10 991 чел.), антирейтинг субъектов ДФО возглавляет Приморский край, где миграционный отток составил 9 200 тыс. чел. [Регионы России].

Также актуализировало проблему влияния цифровых сервисов на образовательные стратегии студентов создание суперсервиса «Поступление в вуз онлайн» на портале «Госуслуги». Абитуриент, имеющий подтвержденную учетную запись, сможет выбрать нужный ему вуз и направление подготовки, направить в приемную комиссию заявление, записаться на вступительные испытания, отслеживать статус обработки документов и результаты экзаменов, получить информацию о зачислении и т.д. В 2022 году данным сервисом воспользовалось 336 тыс. абитуриентов, их количество выросло в почти в 10 раз по сравнению с предыдущим годом [336 тыс. абитуриентов...].

Помимо данного сервиса ранее сами вузы предоставляли возможности для дистанционной подачи документов на поступление.

Но несмотря на высокий потенциал упрощения процедуры поступления, многие абитуриенты и сами вузы столкнулись с проблемами при подаче электронных заявлений. Так, были свидетельства о том, что сервис «Поступление в вуз онлайн» работает со сбоями, также на порталы вузов осуществляются DDOS-атаки. В некоторых университетах, например, из-за проблем сайтом просили присылать документы на электронную почту приемной комиссии [Лукьянова, 2022]. Таким образом, система решения технических проблем, связанных с поступлением, пока окончательно не решена, каждое образовательное учреждение решает проблему по-своему, некоторые отказываются от цифровых сервисов.

Принимая во внимание и то, что студенты в большей степени выбирают вуз, а не направление [Старцев, 2013], вузам Дальнего Востока важно выработать простую, технологичную и привлекательную систему выбора направления обучения и процедуры поступления.

Несмотря на озвученные недостатки, цифровые сервисы обладают высоким потенциалом. Для проверки данной гипотезы нами было проведено разведывательное исследование. Основным методом сбора информации выступил метод онлайн-опроса. В опросе приняли участие 64 студента ДВФУ из разных школ и направлений обучения. Это такие направления обучения, как социология управления, землеустройство и кадастры, юриспруденция,

специальное дефектологическое образование, менеджмент, ИКТ и системы связи, система радиосвязи и радиодоступа, биотехнологии и др.

Целью данного исследования выступило проверка гипотезы о том, что цифровые сервисы помогают студентам в выборе вуза, факультета, специальности и в подаче документов.

Так, при выборе вуза и факультета опрошенные пользовались в большей степени сайтом университета (83%), информационными порталами (41%), порталом «Госуслуги» (31%), чат-ботами (9%).

Большинству данные сервисы помогли в выборе вуза и специальности(74%).

На вопрос «Удобно ли узнавать результаты вступительных испытаний, подавать документы в приемную комиссию онлайн» большинство ответили «Да», что составило 92% от опрошенных.

78% респондентов считают, что в настоящее время информационные сервисы помогают определиться в выборе вуза, специальности, 17% отметили, что, по их мнению, данные процессы не взаимосвязаны.

В качестве рекомендаций по улучшению цифровых сервисов или выбора альтернатив, которые могут помочь абитуриенту выбрать университет и направление обучения, респонденты выделили: улучшить в области поиска информации порталы интерфейсы сайтов; развивать профили в социальных сетях вузов; сделать мобильное приложение для абитуриентов; делать видеосопровождение к описанию направлений обучения; развивать программы профориентации. Среди цифровых ресурсов отмечали «Вузопедию», «Госуслуги», «Яндекс-Дзен», «Табитуриент», «Профгид», «Лифт в будущее».

Подводя итог вышесказанному, можем сделать вывод, что цифровые сервисы оказывают влияние на выбор вуза и направления обучения, а также на процедуру поступления, а потому очень важно совершенствовать доступность цифровых сервисов, развивать направления информационной безопасности, защиты данных в вузах. Совершенство уровня цифровизации вуза влияет на его выбор в качестве места обучения абитуриентами, так как они обращают внимание на имидж университета, его соответствие современным трендам и уровню технологического развития в стране. Изучение возможностей влияния цифровых технологий на выбор направления обучения, процесс подачи документов может явиться одним из источников потенциальных решений для оптимизации управления образовательными стратегиями студентов, что

особенно важно в контексте закрепления населения, в особенности, квалифицированных специалистов на Дальнем Востоке.

Список литературы

1. 336 тыс. абитуриентов воспользовались суперсервисом «Поступление в вуз онлайн» // Министерство цифрового развития, связи и массовых коммуникаций РФ. - URL: <https://digital.gov.ru/ru/events/41782/> (дата обращения: 25.04.2023).

2. Timotheou, S. Impacts of digital technologies on education and factors influencing schools' digital capacity and transformation: A literature review / Stella Timotheou, Ourania Miliou, Yiannis Dimitriadis, Sara Villagr a Sobrino, Nikoleta Giannoutsou, Romina Cachia, Alejandra Mart nez Mon es, Andri Ioannou // Educ Inf Technol (Dordr). - 2022. - № 21. - Pp. 1–32.

3. Лукьянова, А. Приемные комиссии просят абитуриентов не подавать документы онлайн: рассказываем, что случилось // Комсомольская Правда. - URL: <https://www.kp.ru/daily/27413.5/4611676/> (дата обращения: 25.04.2023).

4. Минтруд отметил высокий уровень смертности и отток населения на Дальнем Востоке // Интерфакс. - URL: <https://www.interfax.ru/russia/822414> (дата обращения: 25.04.2023).

5. Регионы России. Социально-экономические показатели // Федеральная служба государственной статистики. - URL: <https://www.interfax.ru/russia/822414> (дата обращения: 25.04.2023).

6. Старцев, Б. Лучшие абитуриенты продолжают выбирать сильные вузы // Портал НИУ ВШЭ.- URL: <http://www.hse.ru/news/edu/93046995.html> (дата обращения: 25.04.2023).

7. Терентьев, К. Ю. Образовательные стратегии абитуриентов вузов: опыт построения классификации // Непрерывное образование: XXI век. - 2015. - №3(11). - С. 13-25.

8. Ухова, А.И. Развитие маркетингового взаимодействия университета со студентами посредством использования цифровых инструментов и технологий маркетинга // E-Management. - 2020. - №3. - С. 62-70.

**ОСОБЕННОСТИ ОРГАНИЗАЦИИ И ПРОВЕДЕНИЯ
ТОРЖЕСТВЕННЫХ ЦЕРЕМОНИЙ ОТКРЫТИЯ ВСЕРОССИЙСКОГО
ТУРНИРА ПО БАСКЕТБОЛУ ПАМЯТИ ЗАСЛУЖЕННОГО
ТРЕНЕРА РОССИИ ВИКТОРА ПРОМИНА**

Елкина Мария Владимировна

к.филол.н.

Голубь Анна Юрьевна

студент

ФГБОУ ВО «Сибирский государственный университет
физической культуры и спорта»

Аннотация: в работе представлены результаты изучения специфики организации и проведения торжественных церемоний открытия Всероссийского турнира по баскетболу памяти заслуженного тренера России Виктора Промина за последние 5 лет. Авторы приходят к выводу о традиционности композиционных элементов сценария церемоний открытия турнира и их последовательности, а также включением в контекст события спортивно-художественных выступлений, иллюстрирующих тематический аспект мероприятия.

Ключевые слова: режиссура, церемония открытия, культура, спорт, баскетбол, турнир.

**FEATURES OF ORGANIZING AND HOLDING THE OPENING
CEREMONIES OF THE ALL-RUSSIAN BASKETBALL TOURNAMENT IN
MEMORY OF THE HONORED COACH OF RUSSIA VICTOR PROMIN**

Elkina Maria Vladimirovna

Golub Anna Yurievna

Abstract: The paper presents the results of studying the specifics of organizing and holding the solemn opening ceremonies of the All-Russian Basketball Tournament in memory of the Honored Coach of Russia Viktor Promin over the past 5 years. The authors come to the conclusion that the compositional elements of the scenario of the opening ceremonies of the tournament and their sequence are traditional, as well as the inclusion of sports and artistic performances in the context

of the event, illustrating the thematic aspect of the event.

Keywords: directing, opening ceremony, culture, sports, basketball, tournament.

В современном мире проведение спортивных соревнований и праздников как правило, сопровождается яркими и зрелищными церемониями открытия и закрытия, раскрывающими и дополняющими идейно-тематический вектор мероприятия, подчеркивающими объединяющую силу спорта, его значимость в современном социуме и актуализирующими его гуманистическую направленность [1; 2]. Конечно, сложность и масштабность церемонии открытия во многом обусловлена «весомостью» самого спортивного события в сфере физической культуры и спорта, его материальным и спонсорским «сопровождением», спецификой вида (-ов) спорта и т. п.

Всероссийский турнир по баскетболу памяти заслуженного тренера России Виктора Промина – одно из самых популярных событий в мире омского спорта. Грамотная подготовка и организация турнира, а также церемонии его открытия позволяют увлечь зрителя философией спорта, продемонстрировать значимость здорового образа жизни, актуализировать роль баскетбола в сфере физической культуры и спорта.

В разное время славу омскому баскетболу приносили олимпийский чемпион И. Дворный, чемпионка мира В. Проскуракова, чемпионка Европы Е. Мищенко, омские команды мастеров, участвующие в чемпионатах России: женская «Нефтяник» и мужская «БК 17 16».

Развитие баскетбола в Омске неразрывно связано с именем В. Промина, первого директора созданной в 1959 году спортивной школы № 4 по волейболу и баскетболу. Во многом благодаря заслугам В. Промина спортивной школе был присвоен статус Олимпийского резерва. С 1995 года в СДЮСШОР № 9 начали проводиться турниры на призы Заслуженного тренера России В. Н. Промина. Весть о высоком уровне организации соревнований и многочисленных призах участникам, а также авторитет Виктора Николаевича Промина сыграли свою роль: с каждым годом турнир стал привлекать все большее количество участников из многих городов не только России, но и Казахстана. Пять лет подряд спортсмены получали награды из рук самого Промина. С 2000 г., отдавая дань заслугам В. Промина, СДЮСШОР № 9, в которой он проработал более 30 лет, носит его имя, а традиционный турнир, теперь уже памяти Заслуженного тренера России Промина Виктора Николаевича, продолжает жить, открывая дорогу талантливым спортсменам в большой баскетбол.

С точки зрения режиссера-постановщика, проведение и организация церемонии открытия подобных спортивных событий предполагает ряд специфических задач и средств в своем проведении, но, конечно, суть торжества заключается в актуализации значимости достижений и заслуг персоны, в честь которой проводится мероприятие. Рассмотрим специфику организации и проведения торжественных церемоний открытия Всероссийского турнира по баскетболу памяти заслуженного тренера России Виктора Промина за последние 5 лет. Ключевыми элементами для анализа выбраны следующие аспекты: тема мероприятия, раскрывающая творческую идейную линию; средства и способы, составившие основу мероприятия (отметим, что церемония открытия с 2020 г. стала более разнообразной, ранее церемонии открытия могли не включать музыкальных и/или танцевальных номеров); география турнира и количество участников соревнований для наглядной демонстрации популярности как вида спорта, так и самих соревнований (табл. 1).

Таблица 1

Анализ церемоний открытия Всероссийских соревнований по баскетболу памяти ЗТР Виктора Промина

Год проведения	Тема мероприятия	Средства и способы, отражающие тему события	География соревнований	Количество участников
2019	Ветераны спорта	Приглашение специального гостя Константина Ткачева – выпускника баскетбольной школы олимпийского резерва, депутата регионального парламента – как легенды, образца для подражания, «маяка» в мире омского баскетбола	Омск, Новосибирск, Томск, Красноярск, Екатеринбург, Иркутск, города Казахстана	Более 330 спортсменов
2020	Новое десятилетие	Новогоднее поздравление и подарки от Деда Мороза и Снегурочки, отражающее взгляд в новую эпоху, стремление к новым победам и перспективам в спорте	Омск, Новосибирск, Томск, Красноярск, Челябинск, Барнаул, Улан-Удэ, Новокузнецк	Более 300 юношей

Продолжение Таблицы 1

2021	Всероссийские соревнования по баскетболу памяти ЗТР Виктора Промина не проводились			
2022	Дань памяти В. Промину и его выпускника И. Дворному	Показательное выступление – групповой номер гимнасток с использованием обручей и мячей, демонстрирующий объединяющую силу спорта и связь поколений	Омск, Новосибирск, Иркутск, Красноярск, Барнаул, Екатеринбург, Тобольск, Хабаровск, Томск, Ревда	Около 350 спортсменов
2023	Дети баскетбола	Хореографические композиции «Сансара» (ансамбль «Золотые крылья») и «Мы – дети твои, Россия!» (ансамбль танца «Феникс»), отражающие стремление к достижению новых вершин в спорте и желании оставить свой след в мире спорта для потомков.	Барнаул, Омск, Новый Уренгой, Кемерово, Новосибирск, Томск, Тюмень, Тобольск, Челябинск и Улан-Удэ	360 спортсменов

Проведенный мониторинг позволил нам сделать следующие выводы:

1)событийный ряд церемоний открытия мероприятия включал в себя пролог и несколько сценических эпизодов различного характера, которые отражали глубину режиссерского замысла, актуализирующего объединяющую силу спорта и иллюстрирующего достижения великих спортсменов и неустанное стремление человека к новым победам;

2)несмотря на то, что турнир в 2021 году был отменен, а в 2022 и 2023 гг. встретил участников только из регионов РФ в связи с общественно-политической ситуацией и эпидемиологической обстановкой, турнир стабильно пользуется популярностью среди спортсменов как Российской Федерации, так и Республики Казахстан.

Также стоит отметить в качестве специфической характеристики традиционность как композиционных элементов сценария, так и их последовательности:

1) информационный блок перед началом торжественной церемонии открытия (речь диктора о В. Промине и его вкладе в развитие баскетбола на территории Сибири и Российской Федерации);

2) пролог, раскрывающий с помощью художественных образов тематический контекст турнира;

3) парад спортсменов;

4) представление почетных гостей, арбитров и официальных лиц, представляющих администрацию города Омска; их напутственные речи;

5) минута молчания, завершающаяся речью ведущего о том, что память о великих соотечественниках мотивирует нас становиться лучше и вносить вклад в развитие страны, ведь люди-легенды учат нас силе духа, смелости и мужеству.

Таким образом, церемония открытия Всероссийского турнира по баскетболу памяти заслуженного тренера России Виктора Промина характеризуется традиционностью композиционных элементов сценария и их последовательности, а также включением в контекст события спортивно-художественных выступлений, демонстрирующих объединяющую силу спорта и иллюстрирующий достижения великих спортсменов, а также неустанное стремление будущих спортивных звезд к новым победам.

Список литературы

1. Елкина М. В., Нос М. С. Популяризация культурно-исторических символов как прием зрелищности церемоний открытия и закрытия современных Олимпийских игр // Актуальные вопросы науки о человеке и обществе. Монография. – Петрозаводск: Международный центр научного партнерства «Новая Наука», 2021. – С. 64–78.

2. Елкина М. В. Популяризация культурных символов в контексте церемоний открытия и закрытия Олимпийских игр современности // Казанская наука. – 2021. – № 2. – С. 29–32.

**СЕКЦИЯ
ТЕХНИЧЕСКИЕ
НАУКИ**

О МАТЕМАТИЧЕСКИХ ЗАДАЧАХ ЭЛЕКТРОЭНЕРГЕТИКИ

Юсупова Асель Оразовна

доктор PhD, доцент

Абдрахманов Бауыржан Тендикович

магистр естественных наук

магистр техники и технологий

Каримов Ернар Болатбекович

магистр технических наук

Торайгыров Университет

Аннотация: Данная научная статья затрагивает вопрос о необходимости математических задач электроэнергетики. Поясняется, что математические задачи решаются либо математическими методами, либо составлением программы для алгоритма решения. Те же самые созданные алгоритмы базируются на математических методах. Так как сама алгоритмизация является разделом вычислительной математики. Приводятся соответствующие логические умозаключения для доказательства разных утверждений.

Ключевые слова: Электроэнергетика, методы оптимизаций, математическое программирование, математическая логика и теория алгоритмов, теория графов, операционное исчисление, дифференциальные и интегральные уравнения, теория вероятностей, вычислительная математика, численные методы, программирование.

ABOUT MATHEMATICAL PROBLEMS OF ELECTRIC POWER INDUSTRY

Yusupova Asel Orazovna

Abdrakhmanov Bauyrzhan Tendikovich

Karimov Ernar Bolatbekovich

Abstract: This scientific article touches upon the question of the necessity of mathematical problems of the electric power industry. It is explained that mathematical problems are solved either by mathematical methods or by compiling a program for the solution algorithm. The same algorithms created are based on

mathematical methods. Since algorithmization itself is a branch of computational mathematics. The corresponding logical conclusions are given to prove various statements.

Keywords: Electric power engineering, optimization methods, mathematical programming, mathematical logic and theory of algorithms, graph theory, operational calculus, differential and integral equations, probability theory, computational mathematics, numerical methods, programming.

Как известно, что электроэнергетика является самой важной отраслью технической науки, которая занимается производством, распределением и передачей электрической энергии. А вот легкость передачи электрической энергии на большие расстояния ставит ее на первое место перед всеми другими видами энергии. Это главное, но при этом будет только одним звеном больших и крупных ответвлений. А про достижения мировой электроэнергетики можно говорить очень много и так до бесконечности. Следовательно, оно имеет под собой глубокие корни. Все самое лучшее в технике начинается от простого, которое постепенно превращается в мощный рабочий механизм [1].

Интересно, что здесь является ведущей силой?

Главное в исследовательской работе любой технической науки – знание основ математики. Другие скажут, что играет больше роль физика. Но однако и само познание физики невозможно без математики. Тогда от математики отталкивается физика, а физика в свою очередь открывает дорогу технике. В этом заключается вся правда. Но, в данном случае независимо от физики есть чисто математические задачи, которые играют существенную роль в электроэнергетике. Так что же такое эти математические задачи?

Про математические задачи несколькими словами не скажешь. Много сложностей при решении разнообразных задач электроэнергетики. Вопрос можно освятить в общих чертах.

Начнем с теоретических основ электротехники (ТОЭ), которая является базовой и при этом сложной дисциплиной. ТОЭ дает большую возможность познать электротехнологию, электромеханику, электрооборудования и так далее. Сфера ее применения очень широка и многогранна.

Отметим некоторые известные и при этом простые для усваивания моменты. При решении задач на постоянный ток используются законы Ома и Кирхгофа. Нужно правильно изобразить электрическую цепь. К примеру, провести расчёты по внутреннему и наружному контурам. Составление

системы уравнений с несколькими переменными требует безошибочности вставки входных данных в электрической схеме.

$$\begin{cases} a_{11}x_1 + a_{12}x_2 + a_{13}x_3 = b_1 \\ a_{21}x_1 + a_{22}x_2 + a_{23}x_3 = b_2 \\ a_{31}x_1 + a_{32}x_2 + a_{33}x_3 = b_3 \end{cases} \quad (1)$$

В зависимости от конкретной задачи, система уравнений решается известными методами из курса высшей алгебры. Метод последовательного исключения переменных, метод Крамера, метод матричного исчисления часто находят решения системы уравнений. То есть составленная математическая задача решается одним из математических методов. Система уравнений (1) очень простая. Бывают на несколько порядков выше.

Метод Гаусса для решений систем уравнений получил наибольшее распространение. Напомним известную всем блок-схему алгоритма решения:

1. Ввод исходных данных.

Прямой ход

2. Цикл по исключаемым переменным $k = 1, \dots, n - 1$.

3. Цикл по уравнениям $i = 2, \dots, n$.

4. $c = a_{ik} / a_{kk}$.

5. Цикл по текущим переменным $j = i, \dots, n$.

6. $a_{ij} = a_{ij} - ca_{kj}$.

7. *NEXT j; NEXT i; NEXT k*.

Обратный ход.

8. $x_n = b_n / a_{nn}$.

9. Цикл по восстанавливаемым переменным $k = n - 1, \dots, 1$.

10. Цикл по текущим переменным $j = k + 1, \dots, n$, $S = 0$.

11. $S = S + a_{kj}x_j$; *NEXT j*.

12. $x_k = (b_k - S) / a_{kk}$; *NEXT k*.

Алгоритм решения системы уравнений методом Гаусса наглядно продемонстрирован в источнике [2].

Формулы преобразования и блок-схема легко реализуются на языке программирования высокого уровня. Такие программы как PASCAL, FORTRAN вполне подходят. Правильно составленная электрическая схема моделируется с помощью систем уравнений. Результат получаем

математическим методом решения или составлением программы для реализации алгоритма на ЭВМ [3].

Переменный ток использует комплексные числа. В отличие от постоянного тока, ограниченного в рамках действительных чисел. А о теории постоянного и переменного токов инженерам энергетикам хорошо известно. Множество действительных чисел является подмножеством множества комплексных чисел. Множество комплексных чисел является широким классом, чем множество действительных чисел. Научная задача считается завершенной, если она решена во множестве комплексных чисел. При обработке сигналов, например методом ортогональных преобразований можно наглядно все это увидеть. Если рассмотреть непрерывные, разрывные и случайные сигналы. Частным решением является результат, полученный во множестве действительных чисел. Есть много задач, которые подтверждают что можно идти от сложного к простому, но и обратный ход вполне возможен. Демонстрация графики, промежуточные вычисления, иной раз и полностью решение реализуются с помощью программных средств математических расчетов. К ним относятся такие программы как MatLab, MathCAD, Mathematica. Они удобны, легки в работе и их функциональные возможности довольно таки широки. Конечно, математические методы решения или программирование созданного алгоритма никогда не устаревают. Однако они предназначены для специалистов с повышенной математической подготовкой.

Математическое программирование изучает экстремальные методы и разрабатывает способы их решений. Ведущим разделом его является линейное программирование [4. 223-233].

Можно привести самый простой пример транспортной задачи линейного программирования. Сформулируем эту задачу так:

Энергетическая компания (ЭК) обслуживает три магазина электрооборудования. Причем, электромеханический генератор (ЭМГ) доставляется в электромагазины (ЭМ) из двух складов электрооборудования (СЭ). Нужно спланировать перевозки так, чтобы их общая стоимость была минимальной.

Каждый день вывозится с первого СЭ 20 ЭМГ, со второго СЭ – 23 ЭМГ. При этом завозится: в первый ЭМ – 13 ЭМГ, во второй ЭМ – 14 ЭМГ, в третий ЭМ – 16 ЭМГ. Стоимость перевозки 1 ЭМГ (в \$) из СЭ в магазины даны в таблице.

Таблица 1

ЭК	ЭМ		
	Первый	Второй	Третий
Первый СЭ	0.5 \$	1\$	0.8\$
Второй СЭ	0.9\$	0.4\$	1.5\$

Решение аналогичной транспортной задачи известно [5. 190-193]. Составление блок-схемы алгоритма и программирование на ЭВМ доступно для простого пользователя. Сейчас много электронных книг с реализацией различных методов математических вычислений на языках PASCAL, FORTRAN. Для детального использования численных методов и методов оптимизаций достаточно изучения пособий [5] и [6]. Приближенные и точные методы решения любых задач позволяют найти абсолютную и относительную погрешности вычислений. Что чрезвычайно серьезно для электроэнергетики.

В природе существуют события, которые случайно происходят. В науке есть и случайные события и случайные величины. Они обладают определенными свойствами и над ними можно выполнять некоторые операции. Законы случайных явлений изучает теория вероятностей. Теория вероятностей – это один из разделов математики, который также используется в области математических задач электроэнергетики. Несложно рассчитать вероятность безотказной работы электрического генератора или обогревателя без терморегулятора, если ввести первоначальные условия для них. Повреждения проводов и оборудования будут случайными событиями. Иногда приходится рассчитать вероятность повреждения целого энергетического блока. Тут и в других случаях необходимо именно в процессе наблюдения убедиться в том, что будет ли данное событие случайным или нет.

Следует отметить, что использование глубоких научных знаний методов оптимизаций и теории вероятностей, к примеру позволяют меньше создать потери электрической энергии и экономно передать ее потребителям.

В электроэнергетике также находят применения такие главы математики, как математическая логика и теория алгоритмов, теория графов, операционное исчисление, дифференциальные и интегральные уравнения, методы вычислений и так далее.

Математические задачи электроэнергетики – эта область науки, которая решает многие существенные вопросы электроэнергетики математическими методами. Математические методы используют максимально весь аппарат

вычислительной математики по мере надобности. Для любого способа решения задачи можно построить алгоритм и реализовать его на ЭВМ написанием программы на языке программирования. При расширенном подходе можно маленькие коды объединить в одну большую универсальную программу. Создать толковые электронные учебные пособия по математическим задачам электроэнергетики.

Приходим к выводу, что математические задачи электроэнергетики – одно из самых значимых направлений мировой науки. Их главное предназначение – применить математический аппарат в расчетах на высоком научном уровне, чтобы экономно использовать электрическую энергию при максимально малых потерях. И это является пожалуй самым крупномасштабным шагом на пути борьбы с кризисом электроэнергетики.

Список литературы

1. <https://ru.wikipedia.org/wiki/Электроэнергетика>
2. <https://yandex.kz/video/preview/15997822052664314229?rdnd=308832>
3. Ромашова О. Ю. Методы оптимизации и расчеты на ЭВМ технико-экономических задач: учебное пособие. – Томск: Изд-во ТПУ, 2009. – 210 с.
4. Аттетков А.В., Зарубин В.С., Канатников А.Н. Методы оптимизации: Учеб. пособие. – М.: РИОР: ИНФРА-М, 2013. – 270 с: ил. – (Высшее образование: Бакалавриат).
5. Турчак Л. И. Основы численных методов: Учеб. пособие. – М.: Наука. Гл. ред. физ. - мат. лит., 1987. – 320 с.
6. Акулич И. Л. Математическое программирование в примерах и задачах / И. Л. Акулич. – Москва: Высшая школа, 1993. – 318 с.

СНИЖЕНИЕ АВАРИЙНОСТИ В ЭЛЕКТРИЧЕСКИХ СЕТЯХ

С.В. Котеленко

к.т.н., доцент

ФГБОУ ВО «Тульский государственный университет»

Аннотация. Аварии в электроэнергетической отрасли могут быть вызваны рядом причин, основные из которых вызваны либо нарушением связи при диспетчерском управлении режимами сети, либо нарушением связи между электрогенерирующим оборудованием и какой-либо части энергосистемы либо нарушением в работе защитной автоматики. Исправность функционирования защитной автоматики определяется грамотными действиями квалифицированного обслуживающего персонала, режимами работы сети, а также надежностью коммутационного оборудования. Рассмотрены наиболее частые причины аварий в электроэнергетической отрасли, меры направленные на повышение надежности электроснабжения потребителей, согласно Программе инновационного развития ПАО «Россети». Представлены примеры современных технических решений, направленных на снижение аварийности и оперативного предотвращения аварий в электрических сетях, на основе моделей виртуальной реальности трансформаторной подстанции, дистанционной диагностики электросетевого оборудования.

Ключевые слова: причина аварии, потенциал сокращения аварийности, способы снижения аварийности в электрических сетях, интеллектуальная сеть, новые технические решения для снижения аварийности, модель виртуальной реальности, дистанционная диагностика.

REDUCTION OF ACCIDENTS IN ELECTRICAL NETWORKS

S.V. Kotelenko

Abstract. Accidents in the electric power industry can be caused by a number of reasons, the main of which are caused either by a breakdown in communication during dispatching control of network modes, or a breakdown in communication between power generating equipment and any part of the power system, or a malfunction of protective automation. The serviceability of the protective automation

is determined by the competent actions of qualified service personnel, the operating modes of the network, as well as the reliability of the switching equipment. The most frequent causes of accidents in the electric power industry, measures aimed at improving the reliability of power supply to consumers, according to the Innovative Development Program of PJSC ROSSETI, are considered. Examples of modern technical solutions aimed at reducing accidents and operational prevention of accidents in electrical networks are presented, based on virtual reality models of transformer substation, remote diagnostics of power grid equipment.

Keywords: the cause of the accident, the potential for reducing accidents, ways to reduce accidents in electrical networks, intelligent network, new technical solutions to reduce accidents, virtual reality model, remote diagnostics.

Согласно данным [23] количество аварий в 2022 году в электрических сетях напряжением 110 кВ и выше снизилась более, чем на 11 % по сравнению с минувшим годом.

Сокращение от количества аварий на треть по сравнению с 2021 годом связано с повышением надежности функционирования защитной аппаратуры, и расчисткой трасс воздушных линий электропередач от деревьев, что привело к меньшему количеству отключений из-за перенапряжений в сети [1].

Определяющим показателем надежности и безопасности энергетических установок является показатель их аварийности. Третье место по частоте возникновения занимают аварии, в результате которых произошли нарушения в работе защитной автоматики [2].

Главная задача обслуживающего электрические установки персонала решается благодаря контролю надежности работы электрооборудования и безотказной работе систем электроснабжения, при соблюдении основных правил электробезопасности [3]. Появление ненормальных режимов работы энергосистемы, как правило, связано с несовершенством технологических процессов, несвоевременностью ремонта и замены старого оборудования, а также отсутствием систем своевременной диагностики предотвращающих их выход из строя. Неравномерность нагрузки электрической сети, неверный выбор и несвоевременное изменение значений токов уставки реле, влечет за собой значительные перегрузки системы электроснабжения, отказы в работе устройств релейной защиты, аварии с последствиями дорогостоящего ремонта и простоя электрооборудования.

В своем обращении ранее руководивший ПАО «Россети» ещё в 2017 году, генеральный директор Олег Михайлович Бударгин отмечал, что с каждым

последующим годом снижение уровня аварийности дается сложнее, поскольку потенциал сокращения аварийности практически исчерпан. Решение этой проблемы возможно за счет увеличения числа ремонтов, внедрения инноваций и слаженной работы всех участников процесса [6].

Согласно Программе инновационного развития ПАО «Россети» на 2016–2020 гг. с ориентацией реализации до 2025 года [8] переход к совершенно новой концепции организации электросетей «Умная» сеть стал вынужденной мерой организации электрических сетей с целью исключения возникновения и развития аварий, а также режимов самодиагностики.

Одним из ключевых параметров внедрения инноваций в электроэнергетике является разработка новых технических решений, способов и методов, направленных на решение проблемы сокращения аварий в электрических сетях. Примерами подобных устройств является тренажёр оперативного и эксплуатационного персонала на основе моделей виртуальной реальности трансформаторной подстанции, в рамках НИОКР ПАО «МРСК Центра» [9].

Изобретение позволяет за счет компьютерной графики обеспечить интерактивное взаимодействие обучающего персонала с целью безопасного осуществления работ, включающие нетривиальные задачи.

Примером еще одного способа решения проблемы оперативной диагностики и сокращения аварий в электрических сетях является запатентованное устройство – автоматический комплекс дистанционной диагностики электросетевого оборудования [10], позволяющий с применением беспилотных летательных аппаратов производить контроль за состоянием высоковольтных воздушных линий электропередачи ЛЭП и электроустановок, линий городского уличного освещения, совершая обход по заранее заданному маршруту, проходящему вдоль линии городского освещения или ЛЭП.

Надежность электроснабжения определяется способностью энергосистемы обеспечения потребителей электроэнергией заданного качества на протяжении любого интервала времени. Эти условия выполняются при осуществлении качественного и бесперебойного электроснабжения потребителей, определяемого за счет работы коммутационных устройств автоматического ввода резерва. В качестве коммутационных устройств АВР обычно применяют контакторы, автоматические выключатели с моторным приводом, реверсивные выключатели нагрузки с моторным приводом, коммутационные аппараты автоматического переключения. На практике

эксплуатирующие службы отдают большее предпочтение в сторону АВР, созданных на основе электромеханических реле и контакторов из-за их большей наглядности, и простоты.

Меры, направленные по снижению количества аварий в электрических сетях должны проводиться в комплексе. Модернизация оборудования, связанная с принципиально новыми аппаратами, должна осуществляться постепенно, учитывая конкретные функциональные особенности электрооборудования для каждого случая, и учитывая целесообразность этой замены. Своевременная и грамотная организация курирования действий персонала должна быть обеспечена со стороны руководителей на местах. Внедрение активно-адаптивной сети для логистики энергообъектов, применение инновационных технологий, позволит повысить надежность работы энергосистемы.

Список литературы

1. Прайм/ Энергетика Число аварий на электросетях в России сократилось в первом полугодии 05.08.2022 <https://1prime.ru/Energy/20220805/837717129.html>.
2. Приказ Министерства энергетики РФ от 12 июля 2018 г. N 548 «Об утверждении требований к обеспечению надежности электроэнергетических систем, надежности и безопасности объектов электроэнергетики и энергопринимающих установок «Правила предотвращения развития и ликвидации нарушений нормального режима электрической части энергосистем и объектов электроэнергетики»» (с изменениями и дополнениями).
3. Методическими рекомендациями по разработке государственных нормативных требований охраны труда, утвержденными постановлением Минтруда России от 17.12.2002 № 80.
4. Методические рекомендации по применению Концепции «нулевого травматизма» в действующей системе управления охраной труда.
5. Отчет об организации проектной деятельности в Минэнерго России за 2020 год.
6. Газета «Энергетика и промышленность России», № 10 (318) май 2017 года, «Власть. Потенциал снижения аварийности практически исчерпан».
7. Интегрированный годовой отчет за 2020 группы компаний «Россети».
8. Программа инновационного развития ПАО «Россети» на период 2016–2020 гг. с перспективой до 2025 г, Москва 2016.

9. Патент на изобретение № 2 617 972 от 28.04.2017 Бюл. № 13. Тренажёр оперативного и эксплуатационного персонала на основе моделей виртуальной реальности трансформаторной подстанции. Насыров Р.Р., Сулейманов И.Р., Чуркин А.И.

10. Патент на полезную модель № 2 674 550 11.12.2018 Бюл. № 35. Комплекс дистанционной диагностики электросетевого оборудования. Игнатъев В.В.

11. Низковольтные автоматические выключатели: учебное пособие / А.В.Кабышев, Е.В. Тарасов; Томский политехнический университет. – Томск: Изд-во Томского политехнического университета, 2011. – 346 с.

12. Приказ Минтруда России от 24.07.2013 N 328н (ред. от 15.11.2018) «Об утверждении Правил по охране труда при эксплуатации электроустановок» (Зарегистрировано в Минюсте России 12.12.2013 N 30593).

13. Стандарт организации ОАО «ФСК ЕЭС» СТО 56947007-29.130.20.104-2011. Типовые технические требования к КРУ классов напряжения 6-35 кВ.

14. Савина Н.В. Надежность систем электроэнергии, учебное пособие, Благовещенск, 2011 г.

15. Сборник электротехнической информации <https://www.ess-ltd.ru/diagnostics-electrical/iznosy-i-povrezhdeniya-apparatov-upravleniya/>

16. Исследование рынка низковольтной коммутационной аппаратуры Якушин Борис Николаевич <https://pandia.ru/text/77/287/39958.php>

17. ГОСТ 27.002-2015 Межгосударственный стандарт Надежность в технике Дата введения 2017-03-01.

18. Г.К. Ивахнюк, А.Н. Веригин Методические указания к выполнению контрольных работ для студентов заочной формы обучения специальности «Инженерная защита окружающей среды» Санкт – Петербург

19. Шишмарев В.Ю. Надежность технических систем, 2018 г.

20. Стратегия развития электронной промышленности России на период до 2025 года. Утв. приказом № 311 Министерства промышленности и энергетики РФ от 07.08.2007 г.

21. Глудкин О. П., Горбунов Н. М., Гуров А. И., Зорин Ю. В. Всеобщее управление качеством: Учебник для вузов. М.: Радио и связь, 1999.

22. Данные Министерства энергетики Российской Федерации cntr.gosnadzor.ru

23. Данные "Системного оператора ЕЭС" (энергодиспетчер РФ) <https://www.so-ups.ru/functioning/>

ИННОВАЦИОННЫЕ ТЕХНОЛОГИИ РЕКОНСТРУКЦИИ ВОДОПРОВОДНЫХ СЕТЕЙ

Надточий Юлия Викторовна

магистрант

Научный руководитель: **Тарасова Марина Владимировна**

к.т.н, доцент

ФГБОУ ВО «Омский государственный аграрный университет
имени П.А. Столыпина»

Аннотация: технологические особенности реконструкции водопроводных сетей бестраншейными методами на сегодняшний день обладают рядом преимуществ перед «традиционным» траншейным способом прокладки трубопроводов. В данной статье рассмотрены особенности бестраншейных технологий, используемых при реконструкции водопроводных сетей.

Ключевые слова: реконструкция, бестраншейные методы, технология, водопроводные сети.

INNOVATIVE TECHNOLOGIES FOR RECONSTRUCTION OF WATER SUPPLY NETWORKS

Nadtochiy Yulia Viktorovna

Tarasova Marina Vladimirovna

Abstract: Trenchless pipeline reconstruction technologies are widely used due to multiple advantages that ensure environmental safety and economic efficiency of the technology. This article discusses trenchless technologies used in the reconstruction of water supply networks. Advantages and disadvantages of existing methods are noted.

Keywords: reconstruction, trenchless methods, technology, water supply networks.

При эксплуатации водопроводных сетей возникают ситуации, требующие обновления аварийных или ветхих трубопроводов, что не всегда возможно, при плотной городской застройке. Одним из недостатков траншейного способа

реконструкции водопроводных сетей является обязательное перекрытие движения, что приводит к значительным неудобствам. Поэтому всё чаще прибегают к использованию бестраншейных методов, которые, обладают следующими преимуществами:

- меньшие затраты материальных ресурсов на проведение работ;
- минимальное число работников, высокая скорость выполнения монтажа;
- возможность прокладки трубопроводов круглый год;
- отсутствие наносимого ущерба окружающей среде.

На сегодняшний день существует множество технологий, используемых при реконструкции водопроводных сетей. Рассмотрим некоторые из них.

Технология Sanivar.

Данная технология востребована преимущественно при реконструкции напорных водопроводных сетей, диаметр которых составляет 80-500 мм. Технологические особенности заключаются в применении тканевого рукава, выполненного полностью из синтетических волокон, которые производятся из полиэтилентерефталата. Верхний слой покрывается полиэтиленом или другим веществом, имеющим полимерную структуру. Технология SANIVAR применяется для восстановления трубопроводов под давлением, трубопроводов питьевой и промышленной воды, нефтехимии, нефти и газа.

Вид лайнера с муфтовым соединением представлен на рисунке 1.



Рис. 1. Вид лайнера с муфтовым соединением

Перед началом работ требуется тщательное очищение внутренней поверхности трубы. Для этого используются способы механической и гидродинамической очистки. Следующей подготовительной стадией перед санацией является телеинспекция, которая позволяет убедиться в полной готовности трубопровода перед его восстановлением. Далее, при помощи специального тягового механизма с определённой скоростью протягивается подготовленный рукав, который при достижении конечного положения расправляется воздухом. Подача воздуха осуществляется с требуемым давлением 1 бар. Следующим этапом является закрепление рукава с двух сторон при помощи фланцевых муфт SaniGrip. Далее проводится испытание давлением с помощью манометра, что позволяет проверить все стыки на герметичность и удостовериться в том, что труба готова к эксплуатации.

Главным преимуществом такой технологии является восстановление трубопровода без использования эпоксидных клеевых составов. А это, в свою очередь, позволяет сократить время производства восстановительных работ. Использование минимального количества требуемого оборудования также позволяет выполнить восстановление быстро и без особых трудовых затрат [1].

Восстановление трубопроводов с технологией «Berst-Lining».

Технология может применяться для восстановления водопроводных сетей из различных материалов, диаметр которых не превышает 900 мм. При выполнении работ, происходит расширение диаметра старого трубопровода при помощи инструмента с гидроприводом, представляющего собой гидравлический экспандер. При этом происходит одновременный ввод новых коротких труб вместо старого, разрушаемого коллектора.

Данный способ реконструкции трубопроводов обычно выполняется на участке между двумя водопроводными колодцами. В первом колодце требуется установка механического устройства с помощью которого происходит продавливание новых труб посредством гидравлического плунжера. При этом диаметр восстанавливаемого участка трубопровода существенно расширяется.

Ввод новых труб в старый трубопровод происходит посредством прерывно-поступательных движений. Управление гидравлическим расширителем происходит на расстоянии, работа контролируется посредством устройства видеонаблюдения, располагаемого в трубопроводе, перед расширителем (рис. 2).



Рис. 2. Схема реконструкции трубопровода по методу «Berst-Lining»:

1 – устройство подачи труб, 2 – новая труба, 3 – расширитель с 4-мя подвижными лепестками, 4 – старая труба

В основе данной технологии лежит принцип вытеснения, в связи с этим вибрационные толчки при производстве работ отсутствуют. Гидравлический расширитель имеет несколько разводных лопастей, посредством которых происходит расширение диаметра старого трубопровода до требуемой величины, после чего лопасти приходят в первоначальное состояние. По окончании выполнения работ гидравлический расширитель извлекается.

Преимущество такой технологии заключается в сохранении, а также увеличении диаметра восстанавливаемого участка при необходимости.

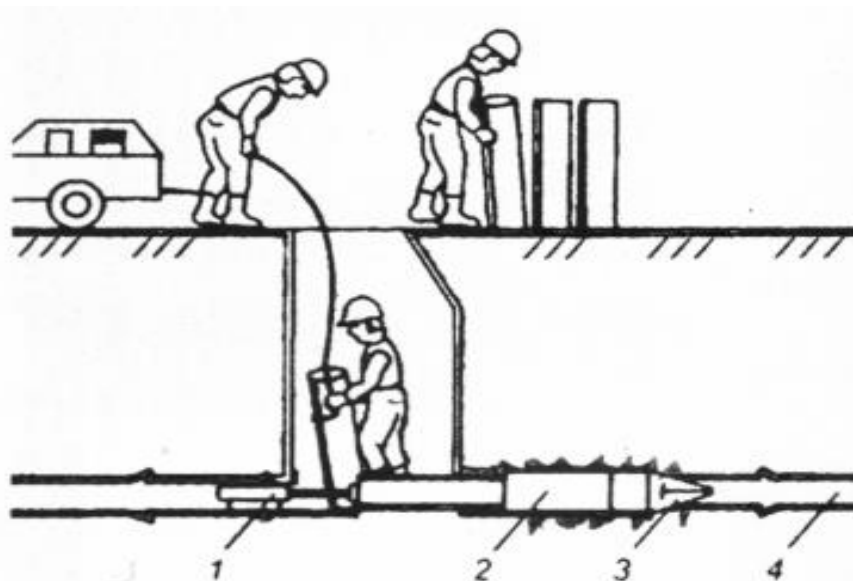
Технология Swagelining

Для реконструкции напорных и безнапорных трубопроводов из различных материалов, также используется технология восстановления Swagelining. Восстановительные работы осуществляются при помощи протягивания секционных труб, выполненных из полиэтилена. Новая труба, при протягивании через специальную матрицу уменьшается в диаметре. После прохождения матрицы, труба с уменьшенным диаметром проходит в старую

при помощи троса и натяжной головки, заранее закрепленной на новом трубопроводе. Матрица Swagelining представлена на рисунке 3.



Рис. 3. Матрица Swagelining

Когда новая труба занимает требуемое положение, происходит ее расширение до тех пор, пока ее наружный диаметр не сравняется с внутренним диаметром старого трубопровода. При осуществлении данного технологического процесса нет необходимости в использовании различных твердеющих растворов.

Преимуществом технологии можно считать высокий срок эксплуатации трубопровода, минимальную вероятность нарушения близкорасположенных коммуникаций по сравнению с «традиционным» открытым способом реконструкции водопроводных сетей.

Технологии GFK-лайнера и Insituform.

GFK-лайнер имеет вид рукава в бесшовном исполнении. Материал, наиболее часто применяемый для производства лайнера - стекловолокно, пропитанное светоотверждаемыми полимерами.

Рукав располагают в реконструируемой трубе с помощью протягивающего устройства. Края герметично уплотняются заглушками,

оснащёнными дополнительными трубками для накачивания горячего пара. Таким образом происходит расправление лайнера, постепенно принимающего форму внутренней полости старой трубы, тем самым фиксируя её стены (рис. 4, 5).



Рис. 4. Протягивание стекловолокнистого рукава



Рис. 5. Накачивание горячего водяного пара

Данный метод восстановления наиболее часто применим при загрязнении, разрушениях, а также нарушении герметичности водопроводных сетей. Иногда, при восстановлении трубопроводов больших диаметров, применяют дополнительное упрочнение при помощи ультрафиолетового излучения.

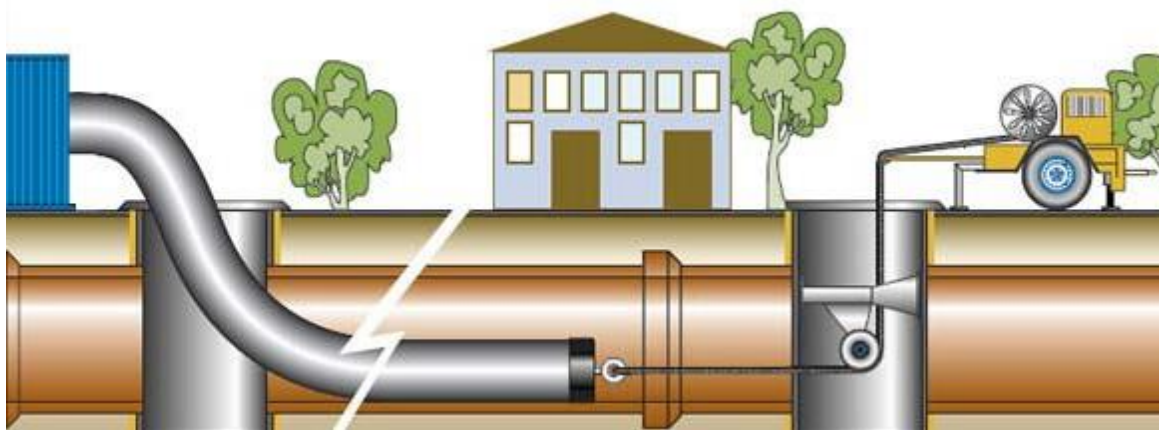
При реконструкции водопроводных сетей методом Insituform (Великобритания) также используется рукав, пропитанный смолами, выполненный из синтетического материала, поверхность которого покрыта ламинированной плёнкой. Особенность технологии заключается в проталкивании рукава в старый трубопровод под давлением воды (рис. 6).

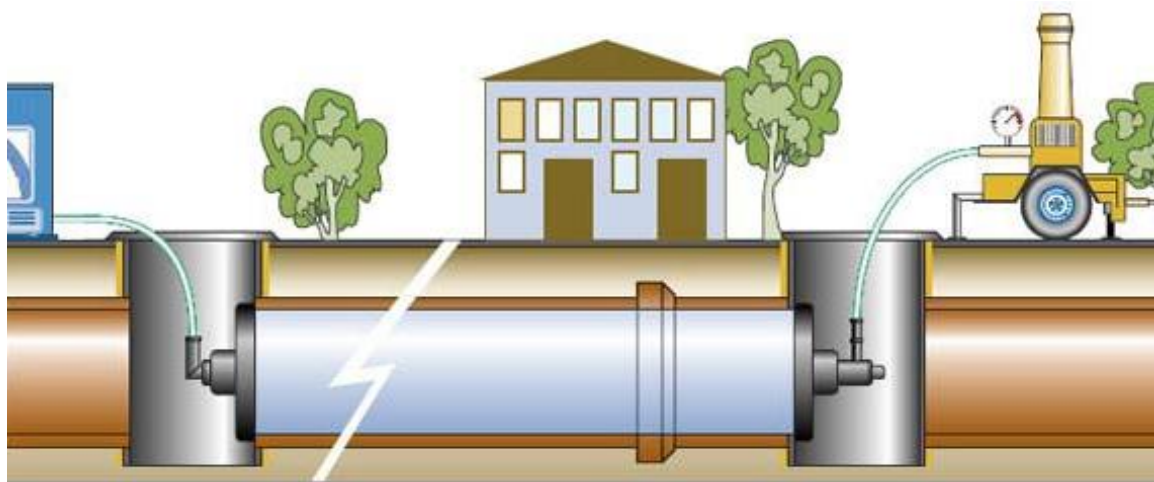

Рис. 6. Метод Insituform

Данные методы, помимо рассмотренных преимуществ также имеют ряд недостатков, прежде всего связанных с уменьшением пропускной способности трубопроводов.

Реконструкция водопроводных сетей с нанесением покрытий на внутреннюю полость трубопровода.

Восстанавливающие покрытия, наносимые на внутренние поверхности повреждённых участков труб, также относятся к бестраншейным технологиям реконструкции. Рассмотрим некоторые из них.

– методы ZM (Германия), Taite (Австралия, Великобритания), Preloud (США), заключаются в нанесении под давлением водоувлажнённых растворов, состоящих из песка и цемента. Раствор наносится на внутреннюю часть трубопроводов при помощи напыления.

– метод «Трайтон» (США). Основой для восстановления трубопроводов служат составы быстротвердеющие на воздухе, а также имеющие повышенную устойчивость к агрессивным веществам.

– метод Panel Lok (Австралия). Восстановление данным методом осуществляется посредством нанесения профильной обмотки (бесконечной длинной ленты) на внутреннюю поверхность реконструируемого трубопровода.

– метод нанесения локальных точечных покрытий. Целесообразно применение полужидких растворов, которые имеют быструю скорость затвердевания. К таким методам можно отнести восстановление волокнистыми материалами, пропитанными смолами, гибкими рукавами в трубчатых вкладышах, а также резиновыми уплотнителями.

Абсолютно все вышерассмотренные технологии обладают следующими преимуществами: экономическое выгодное разнообразие материалов, снижение затрат на трудовые ресурсы, уменьшение объёмов земляных работ. Также, следует отметить, что представленное разнообразие бестраншейных технологий реконструкции производится с минимальным составом машин и оборудования, вследствие чего достигаются требования соответствия экологической безопасности по сравнению с траншейным методом.

Список литературы

1. Линертег [Электронный ресурс]. – Режим доступа: <https://linertec.com/technologies/sanivar>. – Дата доступа: 01.05.2023
2. Белякова, Е. В. Современные бестраншейные технологии / Е.В.Белякова, К. А. Головин [Электронный ресурс] // Известия ТулГУ. Естественные науки. – 2009. – № 3.
3. Орлов, В. А. Технологии местного бестраншейного ремонта водоотводящих трубопроводов / В. А. Орлов, Е. В. Орлов, П. В. Зверев // Вестник МГСУ – 2013. – № 5. – С. 86–95.

МОДЕЛИРОВАНИЕ ПРОЦЕССОВ БУРЕНИЯ СКВАЖИН С ПОМОЩЬЮ МАТЛАВ

Курбанов Рашид Алибекович

Эминов Магамед Ферзалиевич

преподаватели проф. дисциплин

ГБПОУ РД «Технический колледж им. Р.Н. Ашуралиева»

Аннотация: Статья посвящена моделированию процессов бурения скважин с использованием программы Matlab. Описаны математические модели, используемые для моделирования движения бурового раствора в скважине, гидродинамических процессов и оптимизации бурения скважин. Также рассмотрены методы обработки данных и машинного обучения для прогнозирования параметров бурения скважин.

Ключевые слова: бурение скважин, Matlab, моделирование, гидродинамика, оптимизация.

MODELING DRILLING PROCESSES USING MATLAB

Kurbanov Rashid Alibekovich

Eminov Magamed Ferzalievich

Abstract: The article is dedicated to the modeling of drilling processes using Matlab software. Mathematical models used for simulating the movement of drilling fluid in the well, hydrodynamic processes, and optimization of well drilling are described. Methods of data processing and machine learning for predicting drilling parameters are also considered.

Keywords: well drilling, Matlab, modeling, hydrodynamics, optimization.

В данной статье будет рассмотрено моделирование процессов бурения скважин с использованием программы Matlab. Будут описаны математические модели, используемые для моделирования движения бурового раствора в скважине, гидродинамических процессов и оптимизации бурения скважин. Также будут рассмотрены методы обработки данных и машинного обучения для прогнозирования параметров бурения скважин [1, с. 54].

```
% Разбиение скважины на ячейки
N = 1300; % Количество ячеек
dx = L/N; % Размер ячейки
x = dx/2:dx:L-dx/2; % Координаты центров ячеек
% Определение начальных и граничных условий
p0 = rho*9.81*N; % Давление на дне скважины
p = ones(1,N)*p0; % Начальное давление в скважине
p(1) = p0; % Граничное условие на дне скважины
p(N) = 1.1*p0; % Граничное условие на поверхности
u0 = 2; % Начальное значение скорости [м/с]
u = ones(1,N)*u0; % Начальное распределение скорости в скважине
% Цикл решения уравнений Навье-Стокса
dt = 1; % Шаг по времени [с]
for t = 0:dt:tmax
    % Расчет коэффициентов
    alpha = mu/dx^2;
    beta = rho*Q/dx;
    gamma = 2*alpha + beta;
end
% Решение системы уравнений
for i = 2:N-1
    p(i) = (alpha*(p(i+1) + p(i-1)) + beta*(u(i+1) - u(i-1)) -
rho*9.81*dx)/gamma;
    u(i) = u(i) - dt*(p(i+1) - p(i-1))/(2*rho*dx);
end

% Граничные условия
u(1) = 2*u(2) - u(3); % Граничное условие на дне скважины
u(N) = 2*u(N-1) - u(N-2); % Граничное условие на поверхности

% Визуализация результатов моделирования
if mod(t,100) == 0
    figure;
    plot(x,u);
    title(['Распределение скорости в скважине (t = ', num2str(t), ' с)']);
    xlabel('Координата, м');
    ylabel('Скорость, м/с');
end
```

Представленный скрипт реализует моделирование потока бурового раствора в скважине, используя уравнения Навье-Стокса для несжимаемой жидкости. В начале скрипта определяются параметры скважины, такие как ее длина, глубина и диаметр, а также свойства бурового раствора, такие как его плотность и динамическая вязкость. Определяется также объемный расход бурового раствора и время моделирования.

Далее скважина разбивается на ячейки, и задаются начальные и граничные условия для давления и скорости. После этого запускается цикл решения уравнений Навье-Стокса, где расчет коэффициентов и решение системы уравнений для каждого шага по времени. Внутри цикла используется метод простой итерации для нахождения решения системы уравнений.

Наконец, если время моделирования кратно 100 секундам, то происходит визуализация распределения скорости в скважине в данный момент времени.

В целом, данный код позволяет моделировать движение бурового раствора в скважине и получать информацию о его распределении во времени и пространстве. Он может быть полезен для оптимизации процессов бурения скважин и принятия решений по их эксплуатации.

При бурении скважин гидродинамические процессы играют важную роль. Они влияют на эффективность бурения и могут приводить к отказам оборудования и задержкам в работе. Для оптимизации этих процессов используются методы математического моделирования и численного анализа.

Одним из наиболее важных гидродинамических процессов является гидравлический разрыв. Этот процесс происходит, когда давление бурового раствора превышает прочность породы и происходит разрушение стенок скважины. Для предотвращения этого процесса необходимо определить оптимальные параметры бурения, такие как скорость и объем бурового раствора.

Оптимизация бурения скважин является важной задачей для повышения эффективности процесса добычи. Для этого необходимо определить оптимальные параметры бурения, такие как скорость, объем бурового раствора, давление и температуру [2, с. 145].

В программе Matlab можно создать математическую модель процесса бурения скважин, которая учитывает все необходимые факторы. После этого можно провести оптимизацию параметров бурения с использованием методов оптимизации, таких как метод наискорейшего спуска или генетические алгоритмы.

Для прогнозирования параметров бурения скважин можно использовать методы обработки данных и машинного обучения. [4, с. 206]. Например, можно использовать алгоритмы машинного обучения для прогнозирования расхода бурового раствора или определения оптимального времени остановки процесса бурения.

В программе Matlab есть инструменты для работы с данными и машинного обучения, такие как статистические функции и инструменты для работы с нейронными сетями.

Список литературы

1. Шабанов В.Н., Матвеев М.В. Математическое моделирование процессов бурения скважин. М.: Недра, 2008.
2. Иванов А.А. Моделирование и оптимизация процессов бурения скважин. М.: Газпромнефть НТЦ, 2015.
3. Гасанов Ш.М. Обработка данных в Matlab. М.: Наука, 2012.
4. Бишоп К.М. Распознавание образов и машинное обучение. Спрингер, 2006.
5. Хастис Т., Тибширани Р., Фридман Дж. Элементы статистического обучения. Спрингер.

© Н.Л. Павлов, А.П. Кононов, П.А. Петров, 2023

УДК 629.039.58

ВИДЫ И ПРИЧИНЫ ОТКАЗОВ В КОММУТАЦИОННОЙ АППАРАТУРЕ

С.В. Котеленко

к.т.н., доцент

ФГБОУ ВО «Тульский государственный университет»

Аннотация. Приведены условия и устройства для обеспечения надежности электрических сетей, анализ российского рынка низковольтных коммутационных аппаратов. Рассмотрены виды отказов, возникающих в коммутационных устройствах, а также их слабые места и причины выхода из строя. Описаны особенности отказов в восстанавливаемых и невосстанавливаемых устройствах. Рассмотрены показатели надежности коммутационного оборудования, в том числе характер изменения частоты отказов объектов после отказа. Приведены функциональные особенности работы твердотельных реле, их достоинства и недостатки, способы защиты, принципиальные отличия от стандартного электромагнитного и теплового реле. Рассмотрено устройство твердотельных реле, зависимость их скорости срабатывания и условий эксплуатации. Внедрение новых технических решений обусловлено решением существующих проблем надежности и безопасности эксплуатации. Продвижение принципиально новых устройств должно учитывать особенности работы каждого оборудования, режимов работы сети и их целесообразность.

Ключевые слова: показатели надежности коммутационных аппаратов, восстанавливаемые и невосстанавливаемые устройства, внезапные и постепенные отказы, твердотельное реле, периоды работы коммутационного аппарата, надежность коммутационных аппаратов.

REDUCTION OF ACCIDENTS IN ELECTRICAL NETWORKS

S.V. Kotelenko

Abstract. The conditions and devices for ensuring the reliability of electrical networks, the analysis of the Russian market of low-voltage switching devices are given. The types of failures occurring in switching devices, as well as their weaknesses and causes of failure are considered. The features of failures in

recoverable and non-recoverable devices are described. Reliability indicators of switching equipment are considered, including the nature of changes in the frequency of failures of objects after failure. Functional features of operation of solid-state relays, their advantages and disadvantages, methods of protection, fundamental differences from standard electromagnetic and thermal relays are given. The device of solid-state relays, the dependence of their response rate and operating conditions are considered. The introduction of new technical solutions is due to the solution of existing problems of reliability and safety of operation. The promotion of fundamentally new devices should take into account the specifics of the operation of each equipment, network operation modes and their expediency.

Keywords: reliability indicators of switching devices, recoverable and non-recoverable devices, sudden and gradual failures, solid-state relay, periods of operation of the switching device, reliability of switching devices.

Коммутационные электрические аппараты наиболее уязвимы по причине наличия большого количества функциональных узлов, в том числе подвижных контактов, что ограничивает их износостойкость, причем в случае низковольтных выключателей, эти устройства, не подлежат ремонту и, как правило, при выходе из строя, их полностью меняют.

Срабатывание низковольтных коммутационных аппаратов определяется характером отказов, которые бывают внезапными и постепенными.

Резкопеременный параметр изменения одного из функциональных узлов или возможно одновременно нескольких функциональных узлов влечет за собой внезапные отказы.

Старение функциональных узлов и деталей, их технический износ, наблюдаемый, как правило, в обмотках катушек, контактах и в механической части устройства приводит к постепенным отказам.

Приблизительно 20% всех отказов [14] низковольтных коммутационных аппаратов относятся к механическим системам, которые носят постепенный характер отказа и, как правило, возникают вследствие износа деталей и узлов, в свою очередь, характер появления внезапных отказов скачкообразен и возникает в начальный период работы аппаратов.

Тяжелые пуски, частая коммутация, резкопеременный и выраженный характер нагрузки, внешняя агрессивная среда значительно ускоряют износ контактных частей электрических аппаратов. Причем электрический износ аппарата наступает быстрее механического из-за частых переключений контактов под напряжением. При рассмотрении, на примере

электромагнитного реле, более половины отказов [14] приходится на контактную часть, оставшаяся часть отказов приблизительно одинаково распределяется между механической частью и обмотками.

Основной причиной электрического износа контактов является негативное воздействие электрической дуги при их размыкании, её величины и продолжительности воздействия. Зависимость величины и частоты токов прямым образом влияет на степень электрического износа контактов. Редкие коммутации и значительные токи, определяющие продолжительность дуги размыкания повреждают со временем контакты в соответствии с числом произведенных переключений. Износ контактов при токах относительно небольшой величины и частых коммутациях зависит от частоты включения и выключения, которая определяет нагрев контактов и активность процессов окисления их поверхностей.

Долговременные перегрузки, повреждение изоляции проводов и их обрыв являются причиной отказов катушек с обмоткой

Слабым местом механической части низковольтных устройств является наличие движущихся деталей, которые со временем подвергаются стиранию, износу, перекоосу, заклиниванию, что наиболее актуально для автоматов, реле и переключателей.

Среда, содержащая повышенную влажность, а также агрессивные примеси, в которой функционируют значительное количество низковольтных устройств является причиной коррозии деталей и соответствующего выхода их из строя.

Учитывая проблемы низковольтных коммутационных аппаратов, с которыми могут столкнуться эксплуатирующие службы появляется смысл обоснования ограниченности коммутаций низковольтных аппаратов, характеризующиеся предельный ресурс коммутационной способностью варьируется в диапазоне 2-3 тысяч циклов переключений в зависимости от величины тока.

ГОСТ [15] регламентирует надежность электрических аппаратов, включающий основные параметры, по которым она определяется – безопасность, долговечность, ремонтпригодность, сохранность.

В упрощенном виде параметры надежности электрических аппаратов описывается следующими формулами, характерных для внезапных отказов [6,7]:

вероятность безотказной работы $P(t)$:

$$P(t)=1-\lambda t \quad (1)$$

вероятность появления отказа $Q(t)$:

$$Q(t)=\lambda t \quad (2)$$

частота отказов $a(t)$:

$$a(t)=\lambda(1-\lambda t) \quad (3)$$

где $\lambda(t)$ – интенсивности отказов.

Показатели формул (1)-(3) описывают внезапные отказы в номинальном режиме работы объектов энергосистемы при незначительном значении интенсивности отказов и как следствие большого значения средней наработки на отказ, расчет показателей надежности производится при выполнении условия $\lambda \ll \text{год}^{-1}$.

Описание изменений показателей надежности в начальный период эксплуатации и при износе или старении элементов характерно для объектов многоразового использования, учитывающие процессы восстановления или ремонта объектов.

Причем, в случае отказов низковольтных коммутационных аппаратов имеет место устойчивый характер отказов [13], где для восстановления работоспособности подобных систем необходим ремонт объекта или его замена в отличие аппаратов, где устранение отказа осуществляется автоматическим повторным включением АПВ.

Проводя сравнительную характеристику постепенных и внезапных отказов необходимо учитывать законы распределения времени безотказной работы [16], имеющие нарастающий характер, до определенного максимума и плавный спад из-за выхода из строя рабочих элементов.

Множество отказов внезапного характера принято считать стационарным, то есть среднее число отказов в единицу времени регулярно, тривиальным – при котором в одно время возникает не более одного отказа, и без последствий – взаимная независимость появления отказов в разные непересекаемые промежутки времени.

Поэтому для данного типа потока отказов характерно следующее выражение [17]:

$$\lambda(t)=\lambda=1/T \quad (4)$$

где T – средняя наработка между отказами.

Для случая постепенных отказов восстанавливаемых изделий характерна особенность, заключающаяся в более продолжительном времени восстановления. Множество отказов постепенного характера принимает постоянную величину при наработке, которая значительно больше среднего значения T . Особенность возрастания интенсивности отказов монотонна при нормальном распределении наработки до отказа.

В то же время параметр интенсивности отказов $\lambda(t)$ вначале увеличивается, потом колеблется и стабилизируется на определенном уровне, рисунок 1 [13].



Рис. 1. График интенсивности отказов объектов после отказа

Для систем сложных устройств параметр потока отказов рассматривается как совокупность параметров интенсивности отказов:

$$\lambda(t) = \lambda(1) + \lambda(0) + \dots \quad (5)$$

Как правило, при исследовании надежности изделий чаще всего применяется показательное распределение наработки до отказа, которое больше относится к сложным объектам, характеризующееся простотой расчета при постоянстве интенсивности отказов $X = \text{const}$ в течение заданной наработки и независимой от суммарной наработки. При ограниченности экспериментальных данных, в случае некоторой нестационарности $X(t)$ в качестве первого приближения, данный параметр принимают постоянным.

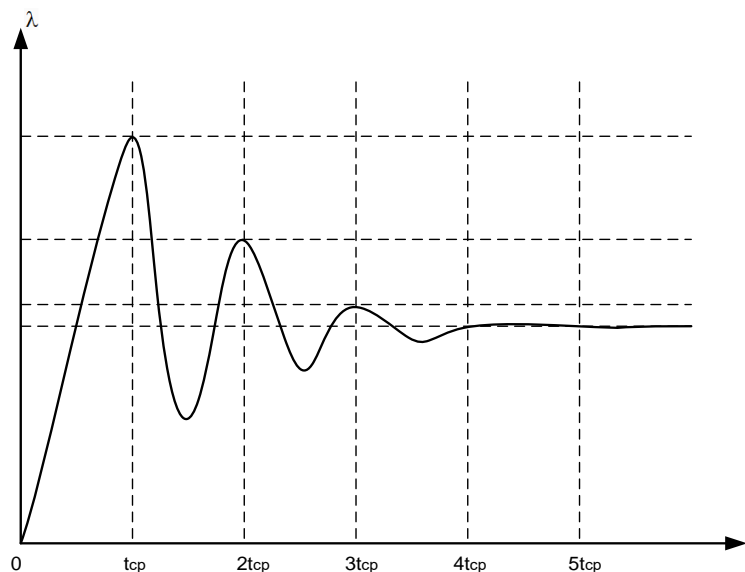
Таким образом, основные количественные характеристики надежности невосстанавливаемых объектов в процессе эксплуатации – вероятность

исправной работы, средняя наработка на отказ, частота и интенсивность отказов.

Для восстанавливаемых объектов дополнительными параметрами является средняя частота отказов и средняя наработка на отказ.

Низковольтные автоматические выключатели относятся к невосстанавливаемым объектам по причине наличия электромагнитного реле, механических узлов, нескольких расцепителей, каждый из которых имеет свой ресурс наработки на отказ, что усложняет систему и сокращает общий срок службы устройства.

Величина и продолжительность действия возникающей электрической дуги напрямую зависит от параметров протекающего тока в контактах и скорости ее гашения. Сокращение числа входящих в коммутационный аппарат компонентов, исключение возникновения дуги приводит к значительному улучшению показателей надежности устройства. На сегодняшний день низковольтным устройством, обладающего подобными качествами является твердотельное реле, относящегося к новому типу бесконтактных реле. Данный тип аппаратов относится к модульным полупроводниковым приборам, в основе работы которых служат электронные компоненты с гальванической развязкой в виде оптопары, а также электронные ключи в виде транзисторов, тиристоров и симисторов. Одними из основных преимуществ этих устройств является скорость и неограниченное количество циклов коммутации, отсутствие электрической дуги и как следствие отсутствие необходимости дугогасящей камеры, сниженное потребление и бесшумность работы, что также является немаловажным фактом.

Замена привычных электромагнитных реле твердотельными позволяет сократить, как минимум вдвое, количество аварий, связанных с выходом из строя автоматического выключателя. Отсутствие электрической дуги и соответствующего подгорания контактов исключает электрический износ устройства, отсутствие механической части исключает заклинивания, заедания и перекосы движущихся частей.

Принципиальное отличие твердотельного реле, рисунок 2, от электромагнитного заключается в том, что в электромагнитном реле предусматривается наличие катушки. В случае низковольтного автоматического выключателя, контакты изначально находятся в замкнутом положении и для разрыва цепи необходимо как можно быстрее устранить образовавшуюся дугу за счет срабатывания подпружиненного сердечника посредством подвижной механической части. Наличие дугогасящей камеры

укрупняет устройство, делая его более габаритным, термореле, рассчитанное на устранение токов перегрузки, также связано с износом обмоток катушки, чувствительных к длительным токовым перегрузкам. В случае твердотельного реле, наличие в управляющей части оптической развязки, предусматривает разрыв изначально. По этой причине необходимости разрыва цепи нет, и, как следствие, гасить электрическую дугу, используя соответствующие компоненты устройства, также не требуется.



Рис. 2. Электрическая схема твердотельного реле

Скорость срабатывания низковольтного автоматического выключателя определяется конструкцией электромагнитного и термореле, параметры которых варьируются в зависимости от назначения устройства, но, тем не менее, уступает по времени срабатывания твердотельным реле, при тех же параметрах. Также необходимо учитывать тот факт, что структура электромагнитного и термореле подразумевает применение затратных в изготовлении и энергопотреблении материалов в виде медной катушки и биметаллической пластины, обладающие большим потреблением электроэнергии по сравнению с электронными компонентами, входящими в устройство твердотельного реле.

Твердотельные реле по сравнению с электромагнитными и термореле, значительно выше по стоимости. Работа устройств основана на полупроводниковых приборах, в случае постоянного тока – транзисторах, для переменного – на тиристорах, симисторах. В устройстве протекающие токи,

превышающие номинальное значение, вызывают его сильный нагрев, при котором твердотельное реле функционирует с отклонениями, а при превышении порогового значения вовсе отключаются или выходит из строя, рисунок 3.

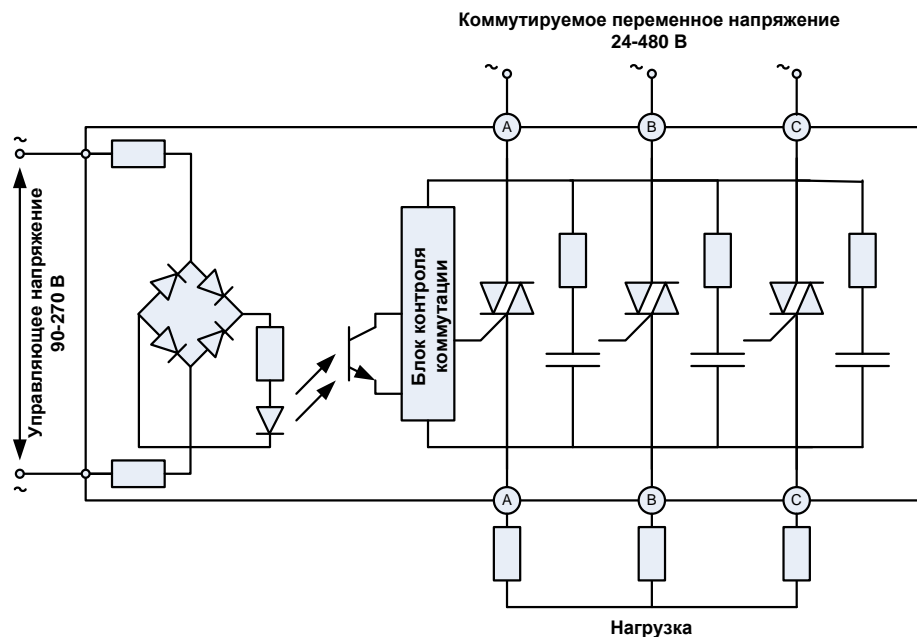

Рис. 3. Зависимость тока нагрузки от температуры нагрева твердотельного реле

Как видно из рисунка 3, твердотельное реле нормально функционирует до 400 С. При превышении этого значения всего на 200 С, способность коммутировать заданные значения токов снижается в 2 раза. Учитывая температуру окружающего воздуха, интенсивность циркуляции воздуха, характер и величину нагрузки, этот тип устройств не рекомендуется применять под открытым солнцем или вблизи нагревательных элементов, что делает основания размещать твердотельные реле в специально отведенных местах. Также этот вид коммутирующего устройства необходимо дополнительно оснащать радиаторами и регулировать температуру нагрева корпуса.

Для контроля и исключения перегрева твердотельного реле, необходимо выбирать устройство большего номинала, что потребует дополнительных финансовых затрат, а также улучшать тепловой контакт с помощью теплопроводящих паст, что не во всех случаях целесообразно. Применение радиаторов делает устройство габаритным. Данный тип коммутационных аппаратов требует защиту от токов короткого замыкания, причем учитывая

чувствительность входящих компонентов к сверхтокам, рекомендуется использовать быстродействующий тип предохранителей.

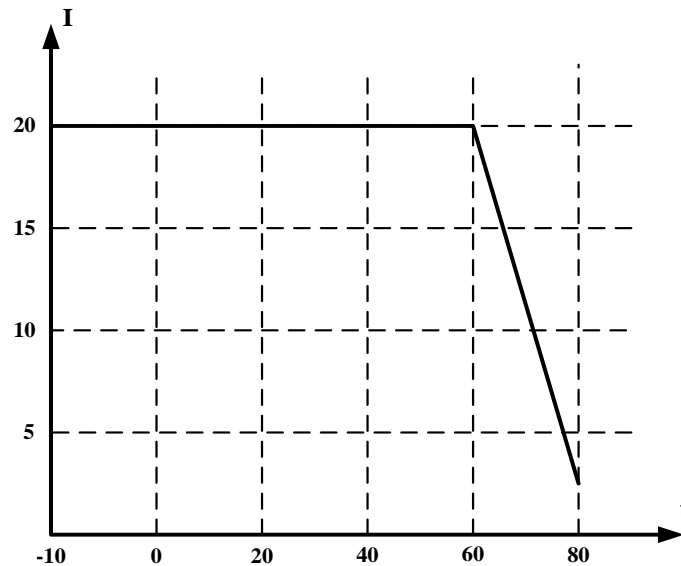
Каждый вид коммутационной аппаратуры характеризуется собственной кривой интенсивности отказа $\lambda(t)$, которая представлена на рисунке 4.



Рис. 4. Зависимость интенсивности отказов от продолжительности работы $\lambda(t)$

Любая кривая частоты отказов может быть представлена в виде кривой, которая представляет собой единое целое, состоящее из трех участков — периодов работы устройства, для каждого из которых характерны свои особенности.

Первый, как правило, короткий участок описывает начальный период приработки аппаратуры. Именно на этом участке показаны отказы, имеющие неожиданный, резкий характер, то есть внезапные отказы. Частота отказов на первом участке показывает именно качество сборки устройства, её скрытые эффекты, брак и то, что не было обнаружено первоначальным техническим контролем. Тем не менее, частота отказов на первом участке несмотря на большое значение количества отказа, будет снижаться, по той причине, что большая часть дефектов обнаруживается после начала эксплуатации.

Поскольку именно начальный короткий период работы устройства, демонстрирует имеющиеся скрытые дефекты, то большинство отказов будет на начальном этапе работы характеризующимся большими показателями частоты отказа, но постепенно снижающимися в ходе работы.

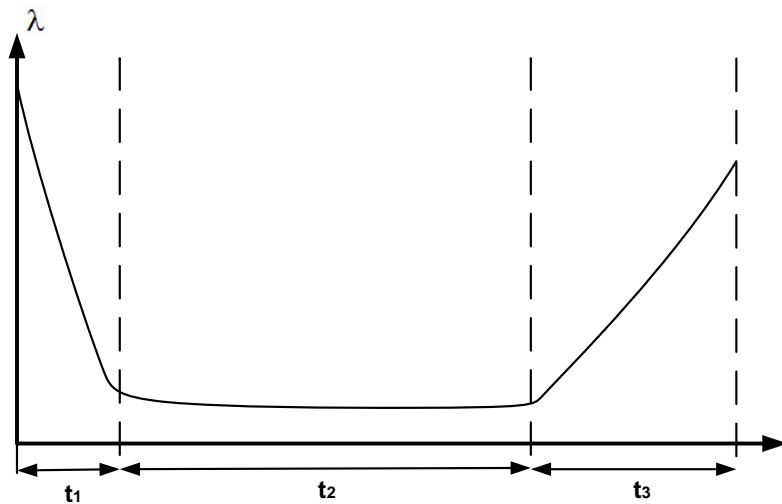
Поэтому сразу после постепенного снижения частоты отказов наступает второй участок, для которого характерно некоторое постоянство, почти незаметное плавное снижение на длительном периоде работы аппаратуры. Возникающие отказы на этом участке образуются либо при нарушении правил эксплуатации устройства, либо при ненормальных режимах работы сети.

Третий период работы устройства описывает отказы, которые носят постепенный характер, возникающие в ходе длительной нормальной эксплуатации устройства и происходят по причине физического износа, старения внутренних элементов, накопления в совокупности негативного воздействия окружающих сред.

Долговечность коммутационных аппаратов определяется до наступления третьего периода работы. Учитывая, что изготовитель берет на себя первый период работы – период приработки, с целью исключения брака и дефектов, то потребителю достается второй период работы устройства – период эксплуатации до наступления периода ремонтов.

Длительность эксплуатационного периода коммутационной аппаратуры осуществляется за счет следующих факторов:

- введение резервирования;
- автоматизация обслуживания электрооборудования;
- повышенная надежность компонентов электрооборудования.

Применение резервирования и автоматизации обслуживания электрооборудования направленно для повышения надежности электроснабжения потребителей, сокращения простоев оборудования и уменьшения степени участия человека в обслуживании и устранении неисправностей. Рост надежности компонентов электрооборудования направлен на предупреждение возможных неисправностей устройств.

Переход на применение полупроводниковой коммутационной аппаратуры управления, повышение качества, входящих в устройство радиоэлектронных компонентов существенно продлевает время эксплуатации коммутационных устройств, увеличивая продолжительность второго периода работы изделий вплоть до его морального старения, без наступления третьего периода работы.

Ориентация предпринимательства на современном рынке на распределение обязательств между изготовителями по этапам создания продукции [18] влечет за собой улучшение качества реализуемой продукции и снижение её стоимости. Профессиональная направленность на изготовление

конкретного компонента отдельно взятого изготовителя, здоровая конкуренция и взаимодействие между собой, приводят к фундаментальным трансформациям взаимоотношений и взаимосотрудничества между предприятиями, подрядчиками и покупателями на всех ступенях взаимодействия.

Переход на управляющую полупроводниковую аппаратуру ведет к снижению аварийности, упрощению обслуживания электрооборудования, снижению количества и времени простоев. Повышение надежности отдельно взятого компонента устройства повышает надежность устройства в целом, удешевляет его производство на фоне здоровой конкуренции.

Список литературы

1. Отчет об организации проектной деятельности в Минэнерго России за 2020 год.
2. Методическими рекомендациями по разработке государственных нормативных требований охраны труда, утвержденными постановлением Минтруда России от 17.12.2002 № 80.
3. Методические рекомендации по применению Концепции «нулевого травматизма» в действующей системе управления охраной труда.
4. Данные Министерства энергетики Российской Федерации cntr.gosnadzor.ru.
5. Газета «Энергетика и промышленность России», № 10 (318) май 2017 года, «Власть. Потенциал снижения аварийности практически исчерпан».
6. Интегрированный годовой отчет за 2020 группы компаний «Россети».
7. Программа инновационного развития ПАО «Россети» на период 2016–2020 гг. с перспективой до 2025 г, Москва 2016.
8. Патент на изобретение № 2 617 972 от 28.04.2017 Бюл. № 13. Тренажёр оперативного и эксплуатационного персонала на основе моделей виртуальной реальности трансформаторной подстанции. Насыров Р.Р., Сулейманов И.Р., Чуркин А.И.
9. Патент на полезную модель № 2 674 550 11.12.2018 Бюл. № 35. Комплекс дистанционной диагностики электросетевого оборудования. Игнатъев В.В.
10. Низковольтные автоматические выключатели: учебное пособие / А.В.Кабышев, Е.В. Тарасов; Томский политехнический университет. – Томск: Изд-во Томского политехнического университета, 2011. – 346 с.

11. Приказ Минтруда России от 24.07.2013 N 328н (ред. от 15.11.2018) «Об утверждении Правил по охране труда при эксплуатации электроустановок» (Зарегистрировано в Минюсте России 12.12.2013 N 30593).
12. Стандарт организации ОАО «ФСК ЕЭС» СТО 56947007-29.130.20.104-2011. Типовые технические требования к КРУ классов напряжения 6-35 кВ.
13. Савина Н.В. Надежность систем электроэнергетики, учебное пособие, Благовещенск, 2011 г.
14. Сборник электротехнической информации <https://www.ess-ltd.ru/diagnostics-electrical/iznosy-i-povrezhdeniya-apparatov-upravleniya/>
15. ГОСТ 27.002-2015 Межгосударственный стандарт Надежность в технике Дата введения 2017-03-01.
16. Г.К. Ивахнюк, А.Н. Веригин Методические указания к выполнению контрольных работ для студентов заочной формы обучения специальности «Инженерная защита окружающей среды» Санкт – Петербург
17. Шишмарев В.Ю. Надежность технических систем, 2018 г.
18. Стратегия развития электронной промышленности России на период до 2025 года. Утв. приказом № 311 Министерства промышленности и энергетики РФ от 07.08.2007 г.
19. Глудкин О. П., Горбунов Н. М., Гуров А. И., Зорин Ю. В. Всеобщее управление качеством: Учебник для вузов. М.: Радио и связь, 1999.

© С.В. Котеленко, 2023

**СЕКЦИЯ
ФИЛОЛОГИЧЕСКИЕ
НАУКИ**

**ИМЯ ПРИЛАГАТЕЛЬНОЕ В СОВРЕМЕННОМ АНГЛИЙСКОМ ЯЗЫКЕ.
ЧАСТЬ 2: ОТНОСИТЕЛЬНЫЕ И КАЧЕСТВЕННЫЕ
ПРИЛАГАТЕЛЬНЫЕ; КАТЕГОРИЯ ГРАДУАЛЬНОСТИ КАЧЕСТВА
ИМЕН ПРИЛАГАТЕЛЬНЫХ**

Лашина Любовь Арнольдовна
старший преподаватель
кафедра «Русский и иностранные языки»
Академия Базовой Подготовки
ФГБОУ ВО РУТ МИИТ (Российский университет транспорта)

Аннотация: Актуальность данной работы определяется лингвистическим запросом в современном английском языке на изучение, подтверждение значимости и определенную унификацию грамматики английского языка, в данном случае грамматического описания имени прилагательного. Целью статьи является классифицирование признаков и рассмотрение примеров имени прилагательного в английской литературе, так как роль его продолжает оставаться актуальной темой в научных работах. В данном исследовании автор изучает следующие аспекты имени прилагательного: относительные и качественные прилагательные; категория градуальности качества имен прилагательных и надеется в последующей серии статей рассмотреть такие аспекты имени прилагательного как: предикативные прилагательные, семантический объем прилагательных, прилагательные собственного признака, прилагательные действия, прилагательные отношения, прилагательные принадлежности, эмотивные прилагательные в функции определения и предикатива, виды языковой и речевой валентности, валентность эмотивных прилагательных в атрибутивной функции, субстантивация прилагательных и степени сравнения прилагательных. Результаты данного исследования могут использоваться в практике преподавания английского языка в средних и высших школах, а также при составлении практических рекомендаций и теоретических пособий по английскому языку.

Ключевые слова: прилагательное, категория, градуальность, лексико-семантический класс, относительные прилагательные, качественные прилагательные, семантически зависимый характер, атрибутивная функция.

THE ADJECTIVE IN MODERN ENGLISH. PART 2: CLASSIFICATION OF RELATIVE AND QUALITATIVE ADJECTIVES AND A CATEGORY OF GRADUALITY OF ADJECTIVES

Lashina Liubov Arnoldovna

Abstract: The relevance of this article is determined by the linguistic challenge of the subject in modern linguistics to the study and significant confirmation of the importance and certain unification of English Grammar as well as to the grammatical description of the English adjective if to be more precise. The main aim of the work is to classify grammar features and to consider the examples of adjectives in English literature since their role still continues to remain one of the very important subject-matters in scientific works.

The author is going to thoroughly investigate the following aspects of the adjective studying it in a number of articles, such as: classification of relative and qualitative adjectives as well as a category of graduality of adjectives, and in future to consider semantic volume of adjectives, adjectives of their own feature, adjectives of action, adjectives of belonging, predicative adjectives, emotive adjectives in the attributive and predicative functions, types of speech and lingual valencies, emotive adjectives' valency in attributive function, adjectives' substantivation and degrees of comparison. The results of the article can be used in the English language teaching at colleges and universities as well as in making theoretical recommendations and practical manuals of English.

Keywords: adjectives, status, category, co-relation, relative, adjective, qualitative, graduality, assessment, classification.

Темой данной работы и последующей серии статей является продолжение изучения имени прилагательного и его классификации в современном английском языке, а именно: изучения относительных и качественных прилагательных, а также категории градуальности качества прилагательных.

Классификация прилагательных

Все прилагательные традиционно подразделяются на два больших подкласса: *качественные* и *относительные*.

ОТНОСИТЕЛЬНЫЕ ПРИЛАГАТЕЛЬНЫЕ выражают такие качества предмета или явления, которые определяются его непосредственным отношением к какому-либо другому предмету или явлению. Последнее может являться:

а) материалом, из которого изготовлен предмет, выраженным определяемым существительным: «It was a small Chinese box... the sides patterned with curved waves, and the *silken* cords hung with round crystals» O. Wilde. The Picture of Dorian Gray.

б) местом его происхождения: «...from the corner of the divan of *Persian* saddlebags» O. Wilde. The Picture Dorian Gray.

в) Временным отрезком, к которому он относится: «With an *evening* coat and a white tie... anybody can gain a reputation for being civilized» O. Wilde. The Picture of Dorian Gray.

Природа такого взаимоотношения в классе прилагательных всего нагляднее в определяющих корреляциях. Ср.: a **wooden** hut – a hut made of wood; a **historical** event – an event referring to a certain period of history; **surgical** treatment – treatment consisting in the implementation of surgery.

КАЧЕСТВЕННЫЕ ПРИЛАГАТЕЛЬНЫЕ, в отличие от относительных, обозначают различные качества предмета или явления, которые допускают количественную оценку, то есть их относительную количественную меру. Мера качества может быть оценена как высокая или низкая, адекватная или неадекватная, достаточная или недостаточная, оптимальная или чрезмерная. Ср.: an awkward situation — a **very awkward** situation; a difficult task — **too difficult** a task; an enthusiastic reception — **rather an enthusiastic** reception; a hearty welcome — **not a very hearty** welcome. «I respect and applaud your indifference to *fine* poetry» / «It was possibly *very fine* poem» W. S. Maugham. Of Human Bondage. «He was *angry* with himself for his weakness» / «He **was too angry** to care what he did». W. S. Maugham. Of Human Bondage. В этой связи способность качественного прилагательного образовывать степени сравнения обычно признаётся в качестве формального признака его свойства качественной оценки. В отличие от него относительное прилагательное не способно образовывать степени сравнения по определению. Ср.: a *pretty* girl – a **prettier** girl, a *quick* look - a **quicker look**; a *hearty* welcome – **the heartiest** of welcomes; a *bombastic* speech – **the most bombastic** speech. Например: «You look **prettier** with it off». / «The milkers formed quite a little battalion of men and maids, the maids being of the **kindlier** natures». Th. Hardy. Tess of the d'Urbervilles. Однако в разговорной практике упомянутый принцип различения относительных и качественных прилагательных используется непоследовательно, что отмечается и в научных исследованиях. **Существуют прилагательные, обозначающие качество и имеющие принадлежность к подклассу качественных, которые, как правило, не способны**

образовывать степени сравнения. К таким прилагательным относятся, например: *extinct, immobile, deaf, final, fixed, etc.* Кроме того, множество прилагательных, считающихся относительными, могут образовывать степени сравнения, преобразуя обозначенное относительное свойство в такое, которое может быть оценено с количественной точки зрения. Ср.: a *mediaeval* approach — ***rather a mediaeval*** approach; of a *military* design — of a ***more military*** design; a *grammatical* topic — ***the most grammatical*** of the suggested topics.

Выдающийся советский лингвист, М. Я. Блох, предлагает ввести дополнительный лингвистический фактор, более приспособленный к примерам живой языковой практики, позволяющий осуществлять более надёжную атрибуцию явления. Предлагаемый подход основан на оценочной функции имени прилагательного. Соответственно, в силу того, что имена прилагательные либо сообщают объекту некоторую качественную оценку, либо просто указывают на его исконное качество, можно разделить **все грамматические функции прилагательных на оценочную и уточняющую.** Одно и то же прилагательное, независимо от принадлежности изначально к классу качественных или относительных, может использоваться как в оценочной, так и в уточняющей функции. Например, прилагательное *good* изначально, то есть по своим основным, исходным семантическим свойствам, является качественным, а с другой стороны, когда оно применяется как термин в значении оценки за успеваемость, наряду с остальными терминами, составляющими пятибалльную шкалу: *bad, satisfactory, excellent*, - оно приобретает уточняющее качество. Иными словами, это прилагательное начинает выступать не в роли показателя качества, а как уточняющий признак. Относительное прилагательное *wooden* по своим исходным свойствам может использоваться и в переносном значении, например, в значении *expressionless* - невыразительный или *awkward* - неловкий. В этих случаях оно приобретает оценочную характеристику и, соответственно, предполагает большую или меньшую степень (количество) обозначенного качества в соответствующем предмете или явлении. Например: «Bundle found herself looking into the *expressionless, wooden* face of Superintendent Battle. The superintendent was sitting behind a table and looking ***more wooden*** than ever. A.Christie. Степени сравнения прилагательных по существу являются оценочными формулами, поэтому любое прилагательное, используемое в более высокой степени сравнения (сравнительной или превосходной), таким образом трансформируется в оценочное прилагательное. Таким образом рассмотренное М. Я. Блох различие между оценочным и уточняющим использованием прилагательных в конечном

счёте подчёркивает тот факт, что морфологическая категория степеней сравнения потенциально представлена во всём классе прилагательных и является его основополагающим признаком.

Некоторые лингвисты, например В. Н. Жигадло, П. И. Иванова и Л.Л.Июфик, выделяют ещё одну подгруппу прилагательных **количественные прилагательные**. Это прилагательные *little, few, much, many*. Признак, передаваемый ими, носит не качественный, и не относительный характер, а количественный характер. При употреблении качественного прилагательного совершенно безразлично, будет ли определяемое представлено существительным предметным или собирательным: *white snow*, а *white dress*, *white dresses*. Но возможно только: *much / little snow*, *many / few dresses*.

Градуальность качества

Качество свойственно всем предметам и явлениям мира. Именно качественную определённость предмета мы отмечаем в первую очередь в ходе познания объективной реальности. Заключение в объекте-носителе качество может быть представлено в языке по-разному: и как свойственное объекту, заложено в его природе, и как нечто отвлечённое от носителя, само выступающее как объект характеристики. Те или иные качества могут проявляться у объектов в неодинаковом количестве. Градуирование качества по интенсивности есть отражение количественных изменений и может быть включено в языковую категорию количества. Интенсивность качества является одной из разновидностей приблизительного количества, наименее изученного и в логико-философском, и в лингвистическом плане. Количественная градация качественного признака, присущего предмету, может быть выражена через отношение таких предметов друг к другу, то есть относительно, а также и путём безотносительного выделения данного признака, то есть абсолютно. Градуирование качества по интенсивности, как относительное, так и абсолютное, всегда основано на сравнении. Поскольку сравнение может быть эксплицитным или имплицитным, то и семантическая градация, то есть отражение в семантике различных количественных явлений тех или иных качеств, также может быть эксплицитной и имплицитной. Имплицитная градация обнаруживается при сопоставлении единиц внутри макросистемы или текста. Абсолютная градация признака отражается в языке прежде всего в группах качественных прилагательных. Здесь находит проявление зависимость между одной из важнейших номинативных характеристик признакового имени - способностью представлять признак градуировано, с различной степенью

интенсивности, и типом семантических отношений прилагательных в системе языка. Вместе с тем, нельзя утверждать, что принцип градации является всеобъемлющим в организации групп имён прилагательных. Во-первых, различные количественные градации признака могут обозначаться только количественными прилагательными. Во-вторых, не все качественные прилагательные обладают способностью к имплицитной градации признака, то есть к отражению количественной неоднородности обозначаемого качества без помощи эксплицитных языковых средств (словообразовательных, лексических, синтаксических и др.) Исследование, проведённое И. А. Козловой, подтвердило правомерность выделения внутри разряда качественных прилагательных специальной группы, обладающей способностью имплицитно указывать на количество признака. Такие прилагательные обязательно имеют в своей семантической структуре значения, в которых выделяется компонент, указывающий на определённое количество выражаемого качества. Они и определяются в работе И. А. Козловой как градуальные. Минимальным семантическим дифференциатором, отражающим определённую степень интенсивности качественного признака, является градуальная сема. Этот количественный компонент значения эксплицитно выражен в большинстве словарных толкований исследуемых прилагательных, например, *gracial - extremely cold* (WTD) или *tepid - only slightly warm* (LC). Градуальная сема может быть выявлена с помощью семантического развёртывания дефиниции. Например, в дефиниции "*warm — showing or marked by strong feeling*" (LC) идентификатором высокой степени интенсивности становится *strong*, развёрнутое до "*having great power*" [Смотри: The Concise Oxford Dictionary of Current English. 7th ed. - Oxford: Clarendon Press, 1983 (CO); The Longman Dictionary of Contemporary English.- London: Longman, 1983 /LC/; The Random House Dictionary of the English Language.- N. Y.: Random House, 1981 /RHD/; Webster's Third International Dictionary of the English Language. - Springfield /Mass/, 1961 /WTD]

Градуальные прилагательные обозначают общий признак, имеют количественный компонент в своей структуре и выстраиваются в семантические ряды, где они расположены в порядке убывания или нарастания количества признака. Например: семантические ряды «температуры» и «веса» могут быть представлены следующим образом:

Таблица 1

Высокая степень	Умеренная степень	Малая степень	0	Малая степень	Умеренная степень	Высокая степень	Очень высокая степень
arctic	cold	cool		lukewarm	warm	hot	fervent
frigid	bleak	chill		tepid	mild	sultry	fervid
frosty	nippy	chilly					fiery
gelid	wintry						torrid
gracial							
icy							

Таблица 2

Малая степень	Умеренная степень	0	Высокая степень	Очень высокая степень
feathery	light		heavy	leadен
imponderable			cumbersome	ponderous
			hefty	
			massive	
			weighty	

Например:

«But thinking the drawing room a little *chilly*, Mrs. Carey brought him a rug from the hall». / «In his fancy he felt the kiss of *warm* lips on his, and around his neck the touch of soft hands». / «The room was *hot*, and their faces shone with sweat». / «The room was filled with *massive* furniture, and on each of the sofas were three big cushions». / «...but the King, too old then to read so many *ponderous* tomes, bade him go and shorten it once more». / «Lust trailed itself through the rooms with *leadен* feet, punishing the guilty and the innocent». W. S. Maugham. Of Human Bondage

«The scrubs on the Vicarage lawn rustled uncomfortably in the *frosty* breeze». / «Still, to start on a brisk walk, and on such an errand as hers, on a dry clear *wintry* morning, was not depressing». / «Although the early September weather was *sultry*, her arm was as cold and damp to his mouth as a new-gathered mushroom, and tasted of the whey». / «...as he regarded the three figures tripping before him through the *frigid* pallor of opening day». / «The night, though dry and *mild* for the season, was more than sufficiently cold to make it dangerous form to remain here long». Th. Hardy. Tess of the d'Urbervilles, A Pure Woman.

“Mother Lee went round in me and got all *fiery*”. / «It was for Winifred a long prostration before her dear goddess Fashion, *fervent* as a Catholic might make before the Virgin». / « *Bleak* and dark the January night; little sounds of traffic; a frost coming; bare trees; a star or two». J. Galsworthy. The Forsyte Saga.

«The *cool* cobble pavements, the noisy trucks and drays, the busy crowds hurrying to and for, pleased him». / «He walked with *light*, confident, sparingly step». / «He was tall and *heavy* and shrewd and cold». Th. Dreiser. The Financier.

А вот пример нейтральных и сильных прилагательных:

Таблица 3

Нейтральные <i>Используется с такими наречиями степени как very, extremely/quite, etc.</i>	Сильные <i>Используется с такими наречиями степени как absolutely, etc.</i>
good	great, marvelous
bad	ugly, atrocious, wicked
hot (weather)	scorching
cold	icy, freezing
big	huge, tremendous, enormous
small	tiny, minute
unpleasant, awful	hideous, ugly
annoying	infuriating
hard to believe	incredible
interesting	Fascinating
breathtaking	Enthralling
interested	Fascinated
tired	exhausted
stupid	moromc
important	essential, crucial
pretty (girl)	gorgeous
pretty (view)	gorgeous, marvelous
clever	brilliant
terrible, awful	disgusting, revolting
regrettable	deplorable
pleased	delighted
strange, unusual	remarkable, fantastic
tasty	delicious
funny	hilarious, amusing
scared	petrified, terrified

Например:

«Nearly every young man and woman seemed to be poets now... and **quite good** — oh! **quite**; much better than she had been herself». / «I've given you hot-water pipes in aluminium casings; you can get them with **very good** designs». / «The people were very **unpleasant**, the whole thing very cynical». / «Soames took it in his hand, a cold foot, light and thin, **very cold**». / «The disappearance of Dartie made the fall in Consols a **comparatively small** matter». / «He felt elated, sorry, **tremendously** important all at once». / «You would be right if it were not for one or two **rather terrible** considerations». / «There had been nothing so very **terrible** in the morning proceedings beyond the general disgrace of violated privacy». / «It seemed to Val **unspeakably disgusting** to have one's name called out like this in public». / «If you were not **exceptionally brilliant** or exceptionally well connected, they passed you over disgracefully». / «Nothing **absolutely crucial** has so far been notified». / «The custom had produced no revolution. For - to Soames **rather a deplorable** sign - servants were devote to Irene». / «But she could see he wasn't angry; only **deeply scared**». / «Soames had gripped the back of a buhl chair; young Mont was behind that **awfully amusing** screen, which no one as yet had been able to explain to her». / «Mrs. James she said he was **very funny**». J. Galsworthy. The Forsyte Saga.

«I don't know whether it's **perfectly delicious**, or whether I'm just going to vomit," she said, after she thoroughly tried the mixture». / «Philip felt **dreadfully** tired». / «Miss Wilkinson played the piano and sang in a **rather tired** voice». / «It's **very interesting** to hear the mind of untutored savage». W. S. Maugham. Of Human Bondage.

Исследование И. А. Козловой показало, что **прилагательное является градуальным только при условии, что оно выражает признак, градуируемый логически**. Высокая или низкая градуальность прилагательных – это способность распределить между значениями прилагательных, обозначающих общий признак, большее или меньшее число градаций по интенсивности. Например, разницу в температуре человек ощущает тоньше, чем разницу в весе предметов. Это находит отражение в языке: признак температурного восприятия, как выяснилось в результате анализа, проведённого И. А. Козловой, представлен семью градациями, а признак, характеризующий вес, имеет только четыре градации. Основу градуального ряда составляют члены, представляющие признак в наиболее общем виде, без указания на его повышенную или пониженную интенсивность: в семантическом ряду прилагательных температуры доминантами являются *COLD* и *WARM*. В свою очередь, неосновные члены ряда выражают тот же

качественный признак в более конкретной форме с обязательным указанием на его количество, например, *FROSTY – very cold* (RHD); *HOT – very warm* (CCD). Такие связи градуальных значений прилагательных в семантическом ряду автор исследования называет градуальными отношениями.

В работе И. А. Козловой также специально рассматривается вопрос о соотношении градуальности и оценочности изучаемых единиц. Исследование показало, что градуальные прилагательные, проявляя свойства признаковой лексемы, способны обозначать не только количество признака, но и его оценку. Положительно оценивается такое количество признака, которое должно быть достигнуто, чтобы явление представляло ценность для субъекта, чтобы оно обладало свойствами применимости, полезности или соответствия норме. Превышение, а также отставание от нормы как правило, оцениваются отрицательно.

Список литературы

1. Апресян М. Г. Эмотивные прилагательные в функции определения и предикатива (на материале современного английского языка): - АКД., М., 1986, - 115с.
2. Беляева М. А. Грамматика английского языка.- М.: Высшая школа, - 1963, - 205 с.
3. Блох М. Я. Теоретическая грамматика английского языка (на английском языке). - М.: Высшая школа, - 1983, - 189 с.
4. Бурханов И. Ю. Семантический объём лексико-грамматического класса прилагательных в современном английском языке: - АКД., -М., - 1987, - 87 с.
5. Иванова И. П., Бурлакова В. В., Почепцов Г. Г. Теоретическая грамматика современного английского языка. - М.: Высшая школа, - 1981, - 256с.
6. The Longman Dictionary of Contemporary English. - London: Longman, - 1983, - 560 с.
7. Galsworthy John, The Forsyte Saga, - М.: Прогресс, - 1975, - 498 с.
8. Hardy Thomas, Tess of the D'Urbervilles. London: - Penguin Books, - 1994, - 360 с.
9. Maugham W. Somerset, Of Human Bondage. - N. Y.: Pocket Books, - 1950,-299 с.
10. Dreiser Theodore. Financier. N. Y.: Penguin USA, 1988
11. Wilde Oscar. The Picture of Dorian Gray. М.: Менеджер, 2000.

РАЗВИТИЕ КАРАКАЛПАКСКОЙ ДРАМАТУРГИИ ПОД ВЛИЯНИЕМ РУССКОЙ ЛИТЕРАТУРЫ

Абдикаримова Саёра Низаматдиновна

магистрант

Каракалпакский государственный университет имени Бердаха
Научный руководитель: **Худайбергенова Умида Каримбаевна**

к.ф.н., доцент

«Каракалпакский государственный университет имени Бердаха»

Аннотация: В данной статье имеется попытка выявить основные моменты зарождения и развития каракалпакской литературы, в частности драматургии. Рассматриваются основные жанры, исторические моменты, служившие развитию каракалпакской драмы. Особо выделяется роль русской литературы в становлении и развитии каракалпакской драматургии.

Ключевые слова: русская литература, каракалпакская драматургия, фольклор, жанр, С.Мажитов, А.Оттепов, М.Дарибаев, Ж.Аймурзаев, К.Ауезов.

THE DEVELOPMENT OF KARAKALPAK DRAMA UNDER THE INFLUENCE OF RUSSIAN LITERATURE

Abdikarimova Sayora Nizamatdinovna

Khudaybergenova Umida Karimbatvna

Abstract: In this article there is an attempt to identify the main points of the origin and development of Karakalpak literature, in particular drama. The main genres and historical moments that served the development of the Karakalpak drama are considered. The role of Russian literature in the formation and development of Karakalpak drama is particularly highlighted.

Key words: Russian literature, Karakalpak drama, folklore, genre, S.Mazhitov, A.Оттепов, M.Daribayev, Zh.Aimurzaev, K.Auyezov

Зарождение современной каракалпакской литературы было обусловлено экономическим, социально-политическим и культурным развитием Каракалпакстана конца XIX – начала XX века.

В начале XX века появляются первые работы каракалпакской художественной литературы, в том числе драмы. Развитие каракалпакской литературы, как имевшей собственных литературных традиций, объясняется следующими моментами.

До установления новой власти в Каракалпакстане существовали патриархально-феодалные отношения. Основная часть населения находилась в кабацкой задолженности у баев и биев, владевших землями и стадами. В новых условиях зарождались новые традиции развития культур народов, и прежде всего русского как наиболее передового и высокой культуры. Новые реалии диктовали Каракалпакскому народу жизненную необходимость сохранения и развития своей национальной культуры. Духовная, эстетическая жизнь народа стала выражаться в индивидуальном творчестве.

Каракалпакская драма, опираясь на традиции русской классики, возникает из потребностей национального самосознания народа и драматических обстоятельств его экономической, политической и духовной жизни и народа начала XX века.

Каракалпакская драма развивалась в период, когда обострились противоречия между старым и новым. Факты усиливающихся борьбы и напряжения в устах народных масс в предчувствии больших перемен давали материалы для сценического произведения. Молодая каракалпакская литература заговорила о насущных проблемах, о нуждах народа. Конфликты, порождаемые обостренными социальными отношениями. Непримируемыми классовыми интересами их участников, определяли стилевые особенности драматургии, своеобразие его реалистического метода.

В начале XX века широкие слои населения были безграмотны. Развитие драматургии, постановки пьес были единственным доступным видом искусства, приобщившим население к просвещению. «Для первоначальной умственной культуры искусство большая сила и по-прежнему драматическое, как более доступное и понятное», - писал великий русский драматург А.Н.Островский. [4,с. 12] В эти годы драма становится наиболее популярным жанром, определившим в развитии другие виды литературы. Каракалпакская драма, получив развития из особенностей самой действительности и из потребностей духовной жизни народа, в свою очередь через восприятия зрителя оказывала опосредственное воздействие на идейно-эстетическое развитие народа.

Фольклор явился первоосновой зарождающейся каракалпакской драматургии. Фольклор, как совокупность многообразных идейных,

эстетических проявлений жизни народа, лег в основу первых драматизированных представлений, потому что отвечал интересам зрителей, живших в стихии народнопоэтического творчества. В этих представлениях, в их фольклорном материале привлекали освободительные, патриотические идеи, отвечающие настроениям масс.

Литературовед У.Б.Долгат выделяет два уровня формирования младописьменных литератур, а) литературно не определившаяся; б) литературно определившаяся системы. [2, с. 12]

«На первом уровне формирования младописьменных литератур (в литературно не определившейся системе) сама литературная структура еще не аморфна и незамкнута, а литературная субстанция не определилась. Она не имеет достаточно литературных канонов, так как в ней преобладают фольклорные идейно-эстетические принципы. В составе младописьменных произведений фольклорные элементы остаются в своем первоначальном значении, у них почти не проявляются и вторичные смысловые образования...».

«На втором уровне литературного развития соотношение между коллективным и индивидуальным творчеством изменяется в пользу индивидуального, что проявляется в обрисовке героев, в появлении индивидуального стиля, автобиографизма профессионального творчества. ... фольклорные элементы, особенно лексико-фразеологические единицы, в большинстве случаев подвергаются функциональному, стилеобразующему системному преобразованию. При этом осуществляется «исторически-индивидуальный» переход их значения в иную эмоционально-смысловую сферу, что во многом зависит от творческой самостоятельности писателя, его художественного самосознания». [2, с. 13-14]

Каракалпакская драматургия возникла на втором уровне формирования как индивидуальное художественное творчество. С развитием литературы и театра непосредственное заимствование фольклорных образов и поэтических форм, проявленное в первых каракалпакских представлениях, сменяется сложной, но органичной преемственностью народных традиций в творчестве первых драматургов С.Мажитова, А.Отепова, М.Дарибаева, Ж.Аймурзаева, К.Ауезова. Социальная борьба, обострение классовых противоречий, пробуждение самосознания трудящихся масс, развитие новой жизни, а также воздействие русской и узбекской литературы и театра дали толчок на развитие реалистического метода развития каракалпакской драматургии.

Каракалпакская драматургия зародилась и развивалась под непосредственным влиянием русской классической, а в дальнейшем и советской драмы, и театра. Безусловно, произведения русских драматургов сыграли огромную роль в становлении каракалпакской драматургии. Именно влиянием русской художественной классической литературы и в целом русской прогрессивной мысли объясняется развитие национальной драмы и театра.

В творчестве первых каракалпакских драматургов есть «объективность изображения действительности как необходимое условие реализма в литературе». [1, с. 120] Здесь можно цитировать применительно к творчеству драматургов слова И.С.Тургенева: «Точно и сильно воспроизвести истину, реальность жизни – есть высочайшее счастье для литератора, даже если это истина не совпадает с его собственными симпатиями». [5, с. 100] Изображая действительность, они изображали его существование средствами и принципами критического реализма русской литературы.

Ведущим жанром каракалпакской драматургии в начальном этапе развития была социально-бытовая драма. Как и в прозе, в семейно-бытовых драмах первых драматургов социальные условия и порождаемые ими характеры и отношения изображены в реалистических картинах быта и нравов каракалпакского народа.

Русская литература была в числе главных факторов возникновения и развития каракалпакской литературы, она содействовала дальнейшему развитию и достижения больших высот в художественном изображении жизни народа.

Развитие каракалпакской литературы, ведущим жанром которой в 20-30-е годы становится драматургия, становление ее реалистического метода явились результатом влияния русской и мировой драматургии.

Список литературы

1. Горький М. История русской литературы. Москва, 1939. С.120
2. Долгат У.Б. Литература и фольклор. Москва, 1981, С.12
3. Русские писатели о литературном труде. Л., 1955. С.13
4. Тургенев И.С. Полн.собр.соч. и писем: В. 28 т. Москва, 1964. т. 14. С.100

**СЕКЦИЯ
ФИЛОСОФСКИЕ
НАУКИ**

**HEYDƏR ƏLİYEV VƏ SİYASİ LİDERLİYİN ETİK ASPEKTİ:
AZƏRBAYCANDA MÜSTƏQİL DÖVLƏT
QURUCULUĞU KONTEKSTİNDƏ**

Məmmədzadə Fəxriyyə Əzulla
AMEA, Fəlsəfə və Sosiologiya İnstitutu, “Etika” şöbəsi, elmi işçi
Açar sözlər: Lider, aspekt, məna, məqalə, etika

**ГЕЙДАР АЛИЕВ И ЭТИЧЕСКИЙ АСПЕКТ ПОЛИТИЧЕСКОГО
ЛИДЕРСТВА: В КОНТЕКСТЕ ГОСУДАРСТВЕННОГО
СТРОИТЕЛЬСТВА НЕЗАВИСИМОГО АЗЕРБАЙДЖАНА**

Мамедзаде Фахрия Азулла
НАНА, Институт философии и социологии, отдел «Этика»
научный сотрудник

Аннотация: В статье анализируется ряд философско-этических особенностей самостоятельного государственного строительства на современном этапе в контексте взаимодействия этических ценностей с политическим лидерством в мировой философско-научной литературе. Показано, что с древних времен философы уделяли серьезное внимание проблеме взаимодействия лидерства и этических ценностей. Важность этического аспекта политической деятельности наблюдается в трудах Плутарха, Платона, Аристотеля и других греческих философов античности. В философии эта традиция продолжалась и на более поздних этапах, но есть ряд исключений (например, Н. Макиавелли). Тем не менее в целом философы и этики придавали большое значение морально-этическим качествам политического лидерства. В этом аспекте в статье проанализировано место и роль морально-этических ценностей в деятельности Великого лидера Гейдара Алиева.

Ключевые слова: Лидер, аспект, значение, статья, этика.

Giriş

Siyasətdə etik qaydaların gözlənilib-gözlənilməməsi məsələsi qədimdən filosofları maraqlandırmışdır. Qədim yunan filosofları bu məsələni əsərlərində analiz etmişlər. Onların sırasında Aristotelin fikirləri ayrıca yer tutur. Aristotel “Politika”

əsərində yazırdı ki. "...xeyir və şər, ədalət və ədalətsizlik və s. kimi məfhumları dərk etməyə ancaq insan qadirdir. Bütün bunların məcmusu isə ailənin və dövlətin əsasını yaradır" [1, 11-й пункт]. Fikirlərin davam edərək Aristotel xeyir və şər, ədalət və ədalətsizlik kimi kateqoriyalarla xarakterizə olunan ailə və dövlət anlayışlarından ikincinin daha önəmli olduğunu vurğulayır. O hesab edir ki, bunun səbəbi dövlətin bütöv (tam), ailənin isə hissə olması ilə bağlıdır. Deməli, Aristotel üçün dövlət məsələsi (və ya siyasət) birbaşa etik dəyərlərə bağlıdır. Bu mövqeni o, "Nikomaxov etikası" əsərində nümayiş etdirir. Həmin əsərin birinci kitabının II bəndində Aristotel belə bir sual qoyur: "...bunu anlamaq həyat tərzinə böyük təsir etdiyini bilməməmi?" Cavab olaraq bildirir ki, ciddi təsir edir və bu daha çox idarəetmə elmində özünü göstərir. İdarəetmə elmini o, dövlət və ya siyasət haqqında elm adlandırır. Siyasət dövləti saxlamaq və onu rifaha qovuşdurmaq üçün necə davranmağı öyrədir [2, c. 493-494].

Beləliklə, Aristotel siyasəti etik dəyərlərlə birbaşa əlaqələndirir. Bu səbəbdəndir ki, o, lideri (hökmdarı) yüksək əxlaqi keyfiyyətlərə malik insan kimi təqdim edir. Bütövlükdə Antik Fəlsəfədə dövləti idarə edən qəhrəman, yüksək zəka, əxlaq və mənəvi dəyərlər sahibi, ədalətli kimi təsəvvür edilirdi. Sofokl Miladdan öncə V əsrdə vurğulamışdı ki, "Ali hökmdar kimi sınağa çəkilməyə qədər sadə bir insanın ağılında və ruhunda nə olduğunu anlamaq nə qədər çətinidir. İnsan gücdə təzahür edir" [3].

Rusiyalı filosof Yelena Kudryaşova vurğuladığımız kontekstdə qədim yunan filosoflarının fikirlərini təqdim etmişdir. O sırada Aristotel və Plutarxla yanaşı, Evripid və Platondan da sitatlar vermişdir. Evripid (M iladdan öncə, V əsr) yazırmış ki, "Padşah üç şeyi yadda saxlamalıdır: xalqı idarə edir, onları qanuna uyğun idarə etməyə borcludur, əbədi olaraq idarə etməyəcək" [4, c. 27]. Ümumiyyətlə, Antik dövrdə liderin şəxsiyyəti haqqında filosofların yaratdıqları mifdə dövlətin və hətta mədəniyyətin inkişafı və çöküşü lider-qəhrəmanlarla birbaşa əlaqələndirilirdi. Hər bir şəxsiyyət üçün isə etik dəyərlər birincidərəcəli keyfiyyətlər kimi qəbul edilir. O sırada filosoflar ədalətliliyi, cürəti, cəsarəti, xeyirxahlığı, sədaqətliliyi, səxavətliliyi, geniş ürəkliliyi, yüksək mənəvi keyfiyyətləri, ağılı və s. ayrıca vurğulayırdılar [bax: 4, c. 27-28]

Siyasi fəaliyyətin şəxsi keyfiyyətlərlə və deməli, etik dəyərlərlə sıx bağlılığı sonrakı tarixi mərhələlərdə də özünü göstərmişdir. Onun qabarıq təzahürləri XIX əsrdə yaşamış Tomas Karleynin yanaşmasında ifadə olunmuşdur. Tomas Karleyl deyirdi ki, "Hər bir cəmiyyət qəhrəmanların pillə-pillə ehtiramının ifadəsidir və bu təcridliyin tamamilə yalan olduğunu söyləmək olmaz, həqiqətən böyük və müdrik insanlara hörmət və itaət var" [5, c. 17-18]. Belə çıxır ki, T.Karleyle görə cəmiyyət

qəhrəmanlara (siyasi liderlərə) müdrik və böyük olduqlarına görə hörmət edir və ona tabe olur. Bu isə avtomatik olaraq etik dəyərləri ön plana çıxarır.

Ancaq onu da unutmamaq olmaz ki, fəlsəfə tarixində heç də hər bir filosof siyasətlə etikanı sıx əlaqədə görməmişlər. Bu sprada ilk yada düşənlərdən Nikkolo Makiavellini (XVI əsr) vurğulaya bilərik [6]. Lakin böyük əksəriyyət siyasi liderin etik dəyərlərə əməl etməsini qəbul etmişdir. Öncə bu bağlılıqda bir sıra fəlsəfi-etik xarakterli məqamlara baş vuraq.

1. Liderlik və etik dəyərlər: qarşılıqlı əlaqələrin bir sıra məqamları

Bu, geniş mövzudur, lakin biz məqalənin imkan verdiyi miqyasda iki məqam üzərində qısa dayanmağa çalışacağıq. Onlardan biri XX əsrin ikinci yarısında liderologiyada lider-dəyərlər qarşılıqlı əlaqəsinin nəzəri izahı ilə bağlıdır. İkincisi isə bütövlükdə liderliyin fəlsəfəsində etik dəyərlərin nəzərə alınb-alınmamasının nəzəri həlli ilə əlaqəlidir.

Liderliyin müasir anlamlarında ona “xüsusi dəyərləri gözləmək” kimi özəllik də verilir [4, c. 46]. Hətta XX əsrin ikinci yarısında Qərbdə liderlik haqqında formalaşan təlimlərin hər biri etik dəyərlərə bağlı idi. Onları ümumi halda liderin şəxsiyyətini tədqiq edən, liderin davranış və fəaliyyətlərini tədqiq edən, liderliyin sosial kontekstini araşdıran və liderliyi dəyərlər aspektində öyrənən qruplara bölürlər [4, c. 58]. Adlarından göründüyü kimi, bunların hər biri etik məsələlərlə sıx bağlıdır. Bu aspektdə qısaca dəyərlər təlimi üzərində dayanaq.

Maraqlıdır ki, tədqiqatçıların fikrinə görə, dəyərlər təlimi mədəni dəyərlərin qiymətsizləşməsi prosesinə olan reaksiyalardan biri idi. Yəni liderologiyada bu istiqamətin təməlinə cəmiyyətin idarəedilməsinin etik problemləri dayanır. Həmin sıradə araşdırmaçılar insanların davranışlarının idarəedilməsində ciddi rol oynayan normaların itirilməsini və fərdlərdə həyəcan, özgələşmə, qeyri-müəyyənlik, məqsəd və ideal çartışmazlığını ayrıca vurğulayırlar [bax: 4, s. 69]. Dəyərlər nəzəriyyəsinin çoxlu nümyəndədləri vardır. Onların sırasında S. və T.Kuçmarskiləri [7], K.Hockinson [8], İ.Adizes [9] və başqalarını göstərə bilərik. S. və T.Kuçmarskilərə görə, lider bütövlükdə təşkilatın dəyər və normalarına ciddi təsir edə bilər. K.Hockinson isə uğurlu liderlikdə ayrıca “etik seçimi” qeyd edirdi [8]. İ.Adizes təlimində liderin yetişdirilməsi məsələsini önə çəkir ki, bunun da mərkəzində liderin etik dəyərlərə əməl etməsinin uğurlu idarəçiliklə sıx əlaqəsi məqamı dayanır [9].

Belə çıxır ki, XX əsrin ikinci yarısında meydana gələn yeni liderlik təlimlərində etik məqam xüsusi yer tutur. Lakin maraqlıdır ki, lideroloqlar və filosoflar liderliyin nəticələrində etik aspektdən çox praqmatik və utilitar faktorlara daha çox diqqət yetirmişlər. Bu da liderliyin fəlsəfəsində müəyyən qeyri-müəyyənliklər yaratmışdır. Müasir Qərb filosof və etikləri həmin məqamı qeyd

edirlər [bax: məs., 10, s. 685-727]. M.Vud və D.Ladkinin əsərlərində XX əsrin sonu XXI əsrin əvvəllərində liderliyin fəlsəfəsində olan bu özəlliyin təsviri və tənqidi verilmişdir [bax: məs., 11, s. 15-28].

Ümumilikdə onlar liderliyə pragmatik, utilitar yanaşmaları adekvat hesab etmirlər. Hesab edirlər ki, liderliyin fəlsəfəsi dərinlən etik xarakterli olmalıdır. Liderlikdə “ədalət”, “rifah”, “xeyirxahlıq” və sair kimi etik anlayışlar xüsusi yer tutmalıdırlar. Bütövlükdə söhbət yalnız etik anlayışların nəzəri olaraq lideroloji təlimlərdə istifadəsindən getmir. Burada başlıca məqam siyasi liderin praktiki fəaliyyətində etik-əxlaqi və mənəvi-mədəni normalara əməl etməsi ilə əlaqəlidir. Etik aspekt bu anlamda siyasi fəaliyyətin ayrılmaz tərkib hissəsi olmalıdır. Nəzəri və metodoloji olaraq bu cür mövqə müasir mərhələdə liderliyin fəlsəfəsinin mahiyyətə etik və humanitar olması anlamına gəlir.

Bu halda liderin fəaliyyətinin nəticəyə görə qiymətləndirilməsinin kriteriyaları da yernilənməlidir. Yəni orada etik-humanitar faktor zəif olsa, liderliyi uğurlu saymaq müasir tələblərə cavab vermir. Lakin konkret hansı etik kateqoriyalara görə liderliyi uğurlu saymağın müəyyən edilməsi də hələlik açıq sualdır. Deməli, nəzəri ilə yanaşı praktiki müstəvidə liderliyin etikası ilə bağlı konkret nəticələrə hələ ehtiyac böyükdür. Burada iki yanaşma mümkündür.

Birincisi, mədəniyyət, dövlətçilik, liderlik ənənəsindən asılı olmayaraq liderliyin etikasını işləmək.

İkincisi, hər bir konkret mədəniyyət, dövlətçilik və liderlik ənənəsinin özünəməxsusluğu kontekstində siyasi fəaliyyətin etik aspektini araşdırmaq.

Bizim üçün bu məqalədə ikinci yanaşma daha önəmlidir. Ulu Öndər Heydər Əliyevin siyasi fəaliyyətinə Azərbaycan mədəniyyəti, dövlətçiliyi və liderliyinin ənənəsi prizmasında yanaşmağa çalışacağıq.

2. Heydər Əliyev: Azərbaycanda liderlikdə yüksək etik dəyərlər sahibi kimi

Heydər Əliyev mənəvi-əxlaqi dəyərləri, bütövlükdə mənəviyyatı, nümunəvi davranışları, ədalətli olmağı siyasi fəaliyyətin əsası hesab edirdi. Ulu Öndər həm siyasi-ideoloji müstəvidə, həm də konkret praktiki idarəetməsində və liderliyində həmin prinsiplərə dəqiqliklə əməl edirdi. Ümummilli Liderin həyatı, fəaliyyəti, idarəetmə üsulu və liderlik tərzini vahid bir bütöv təşkil edirdi. Bu keyfiyyətlər Ulu Öndərdə sistemli fəaliyyət məzmununu almağa qədər cilalanmışdı, elmi əsasda dərinlən işlənmişdi. Yəni Heydər Əliyevin liderliyinin etik aspekti, ümumiyyətlə, həyat və fəaliyyətinin atributu idi. Bunu sübut edən kifayət qədər fakt mövcuddur. Onları Ulu Öndər tezislər formasında və müxtəlif kontekstlərdə ifadə etmişdir. Ancaq əsasən

həmin fikirlər siyasi liderlik qabiliyyəti, mədəniyyəti və idarəetmədə səmərəliliklə sıx bağlı olmuşdur. Həmin kontekstdə bir neçə məqam üzərində dayanmaq istərdik.

Heydər Əliyev öyrədirdi ki, “rəhbərlik etmək üçün gərək mənəvi haqqın olsun”[12]. Bu tezis Ulu Öndərin, ümumiyyətlə, insan həyatının mənası və mahiyyətini necə anlaması ilə bağlıdır. Bu fikir də Heydər Əliyevin aşağıdakı tezisində lakonik ifadə edilmişdir. Ümumilli lider demişdir: “İnsan mənəviyyət üçün yaşamalıdır” [12]. Deməli, etik məqam bütövlükdə Heydər Əliyevin həyat fəlsəfəsinin təməlində mövcud idi. İnsanın yaşamaq missiyası onun mənəviyyəti ilə müəyyən olunur. Mənəviyyətli insan bu mənada uğurlu insandır. Yəni insan fəaliyyətinin hər bir məqamında mənəviyyətli davranmalıdır. Xüsusilə, milyonlara rəhbərlik etmək, onların lideri olmaq mütləq mənada yüksək mənəviyyət, mənəvi-əxlaqi dəyərlərə malik olmağı tələb edir. Buna görə də “Xalqı həmişə mənəviyyət birləşdirmişdir. Çünki başqa əsaslara nisbətən mənəvi əsaslar daha üstündür”. Xalqın mənəviyyətini dünyaya isə görkəmli şəxsiyyətlər nümayiş etdirirlər. Bununla bağlı Ulu Öndər konkret fikir ifadə etmişdir: “Görkəmli şəxsiyyətlər xalqın zəkasını, elmini, mədəniyyətini, mənəviyyətini dünyaya nümayiş etdirirlər”[12].

Belə çıxır ki, Heydər Əliyev üçün dövlət başçısı, milli lider, dövlət idarəedicisi olmaq görkəmli şəxsiyyət olmağı tələb edir. Alimlər, incəsənət adamları və başqa peşə sahibləri kimi siyasətçilər, dövlət xadimləri də görkəmli şəxsiyyətdirlər. Həm də görkəmli olmaq üçün praktiki olaraq mənəvi-etik qaydalara tam əməl etmək zəruridir. Bütün həyatı boyu bu prinsip Heydər Əliyevin fəaliyyətində öz dərin əksini tapmışdır.

Ulu Öndərin siyasi fəaliyyəti daim praktiki-etik davranışlar, meyarlar və qaydalar ilə sıx bağlı olmuşdur. Məhz həm də bu keyfiyyətinə görə, Azərbaycan xalqı Heydər Əliyevi daim yüksək tutmuş, ona dövlətini etibar etmişdir. Eyni zamanda, digər məqamlarla yanaşı, birbaşa mənəvi-əxlaqi və etik baxımdan Heydər Əliyev öyrədirdi ki, “xalq dövlət üçün yox, dövlət xalq üçün olmalıdır” [12].

Lakin burada Ulu Öndərin kateqorik mənəvi-etik və əxlaqi prinsipləri vardı. Siyasətin etikası baxımından onları aşağıdakı kimi qruplaşdırmaq olar:

- Ədalət hər şeydən üstün prinsip-dəyər olmalıdır;
- Dövlətçiliyin ilk obrazı (dövlət haqqında təsəvvürü) öncə insanın daxilində (ruhunda, qəlbində, könlündə) yaranmalıdır;
- Vətənpərvərlik insanın içindən gəlməlidir, o, səmimi olmalıdır, saxta olmamalıdır;
- Siyasi fəaliyyətdə lider ədalətli olmaqla yanaşı, tolerant, müxtəlif mədəni dəyərlərə açıq, milli ilə bəşərini birləşdirə bilən, dialoqa hazır olmalıdır;

- Siyasi lider həm də günahkarı cəzasız qoymamalı, günahsız isə cəzalandırmamalıdır;
- Siyasi lider xalqın mütəfəkkirlərinə yüksək qiymət verməlidir, çünki onların yaradıcılığında toplumun milli azadlıq hissləri yaşayır;
- Siyasi lider daxili intizamlı olmaqla yanaşı, daim cəmiyyətin intizamlı olmasına çalışmalıdır;
- Siyasi lider asayışı və sabitliyi təmin etməlidir;
- Siyasi lider dövlət quruculuğu kursunu ədalət, sülh, həmrəylik, hüquq, mənəviyyat çərçivəsində müəyyən etməlidir.

Bu tezislərin hər biri Ulu Öndərin konkret fikirlərində öz əksini tapmışdır. Heydər Əliyevin məşhur “Ədalətsizliklə ədaləti bərpa etmək olmaz” kəlamı dillərdən düşmür [12]. Fəlsəfi-etik baxımdan bu tezis ümumilikdə Azərbaycan dövlətçiliyində mənəvi-əxlaqi dəyərlərin mərkəzi yer tutduğunu ifadə edir. Siyasi fəaliyyətdə həmin prinsip onu ifadə edir ki, istənilən situasiyada, hətta ən kritik vəziyyətdə belə lider ədalətli davranmalıdır. Ədalətsizliyə ədalətsizliklə deyil, mənəviyyatla, ədalətlə, qanun və hüquqla cavab verməlidir. Ulu Öndərin bu tövsiyyəsinə Prezident İlham Əliyev tam əməl edir. Təsadüfi deyildir ki, II Qarabağ Savaşında əldə edilən qələbəni dəyərləndirərkən İlham Əliyev üç məqamı önə çəkmişdi: tarixi ədalətin bərpası, milli qürur və beynəlxalq hüququn təmini. Hər üç faktor siyasi fəaliyyətdə Azərbaycan liderlərinin etik məqamlara yüksək qiymət verdiyinin nümayişidir.

Siyasi fəaliyyətdə ədalət prinsipinin mərkəzi yer tutması hər bir fərdin dövlətçiliyə yanaşmasının əsas etik-mənəvi prinsipini də müəyyən edir. Heydər Əliyev həmin prinsipi lakonik şəkildə belə ifadə etmişdir: “Dövlətçilik hər bir şəxsin qəlbində olmalıdır” [12]. Bu, dərin bir tezisdir.

Məsələ ondan ibarətdir ki, liderin siyasi fəaliyyətdə davamlı və dönməz olaraq ədalətli olması üçün onun daxili mənəvi aləmi zəngin olmalıdır və dövlətçilik aspektində onun başlıca əlaməti fərdin qəlbən ona bağlı olmasıdır. Qəlbən dövlətçi olmayan şəxs siyasi fəaliyyətində ardıcıl olaraq ədalətli və dövlətinə bağlı qala bilmir. Həmin səbəbdən daxilən dövlətçiliyə bağlılıq, milli maraqlara sadıqlıq birbaşa etik xarakter daşıyır.

Eyni qayda ilə Vətənpərvərlik insanın içindən qaynaqlanmalıdır, orada formalaşmalı və yetkinləşməlidir. Heydər Əliyev saysız-hesabsız çıxışlarında daima Vətənpərvərliyi vurğulamış, onun dövlətçilikdə oynadığı rolu xüsusi qeyd etmişdir. Ayrıca, gənclər üçün onun əhəmiyyətindən geniş bəhs etmişdir. Heydər Əliyev deyirdi ki, “Vətənpərvərlik insanın daxilindəki duyğulardır. Əgər bunlar yoxdursa, o insan mənəviyyətsizdir” [12].

Heydər Əliyev bütövlükdə insanların vətənpərvər ruhda tərbiyəsində mütəfəkkirlərin, elm, incəsənət xadimlərinin tarixi rollarından bəhs etmişdir. Bununla həm də Azərbaycan dövlətçiliyində iki faktorun mühüm rol oynadığını ifadə etmişdir. Birincisi, Azərbaycan dövlətçilik ənənəsi mədəniyyətə bağlıdır. Tarixin bütün dövrlərində mədəniyyət və mənəvi-əxlaqi dəyərlər dövlətçilik üçün xüsusi əhəmiyyət kəsb etmişdir. İkincisi, bu məqam Azərbaycanda ziyalıların, elm-incəsənət adamlarının, müəllimlərin həmişə yüksək mənəvi statusa malik olmasını şərtləndirmişdir. Heydər Əliyev həmin faktorları həmişə vurğulamış, ona xüsusi diqqət yetirmişdir.

Misal üçün Ulu Öndərin 1994-cü il 27 may tarixində Respublika sarayında “Azərbaycanın istiqlal bayramına – Respublika Gününə həsr olunmuş təntənəli yığıncaqda”kı nitqindən bir neçə fikri göstərə bilərik.

Ümummilli Lider həmin tədbirdə ifadə etmişdir: “...Orta əsrlərdə Azərbaycan xalqı Nizami, Xaqani, Nəsimi, Füzuli kimi dahilər yetirmiş və onlar da azadlıq hissləri ilə yaşayıb-yaratmışlar. Sonrakı dövrlərdə, Azərbaycan çar Rusiyasının tərkibində, onun əsarəti altında olarkən də ölkənin mütəfəkkir adamları, qabaqcıl siyasi xadimləri, yazıçı və şairləri olmuşdur. Mirzə Fətəli Axundov, Həsən bəy Zərdabi, Cəlil Məmmədquluzadə, Mirzə Ələkbər Sabir, Seyid Əzim Şirvani, Üzeyir Hacıbəyov kimi şəxsiyyətlərin yaradıcılığında da milli azadlıq hissləri öz əksini tapmışdır” [13, s. 14].

Qədimdən gələn bu ənənə siyasi rejimin mahiyyətindən asılı olmayaraq saxlanmışdır, xalqın mənəviyyatında yerini qorumuşdur. Dünya Azərbaycanlılarının I Qurultayındakı nitqində Ulu Öndər vurğulayırdı: “Azərbaycanın böyük mütəfəkkir və humanist şairləri... xalqın azadlığı və səadəti haqqında öz dərin fikirlərini və sönməz arzularını əsrlərdən...keçirərək nəsillərə bəxş etmişlər” və buna görə də “Bizim, hamımızı, azərbaycanlıları birləşdirən milli mənsubiyyətimizdir, milli-mənəvi dəyərlərimizdir, milli mədəniyyətimizdir...” [14].

Ulu Öndər əmin idi ki, bütün bunların sayəsində Azərbaycan xalqı “həmişə milli azadlığa, istiqlala can atmışdır”. O cümlədən, sovet dövründə də həmin prinsip saxlanılmışdır. Bununla bağlı Heydər Əliyev demişdir: “Bəli, Nəriman Nərimanov da Azərbaycan xalqının müstəqilliyi uğrunda çalışmışdır” [13, s. 14].

Ümumilkdə sovet dönəmində Azərbaycana başçılıq edənlərin xalqa münasibətinin formalaşmasında yenə də milli ziyalıların rolu əvəzsiz olmuşdur. Bunu Heydər Əliyevdən dərin, geniş və tarixi-siyasi aspektdə əsaslı dərk edən olmamışdır. Ümummilli Lider həmin bağlılıqda ifadə etmişdir: “Cəfər Cabbarlı hələ 1918-20-ci illərdə böyük əsərlər yaradaraq, həm də sosialist sistemi dövründə onu tərənnüm edərək məhz Azərbaycanın milli azadlığı uğrunda çalışmış və xalqımızın azadlıq

hisslərini ifadə etmişdir. Hüseyn Cavid, Əhməd Cavad, Mikayıl Müşfiq və o dövrdə yaşamış başqa sənətkarlar da öz əsərlərində xalqımızın milli azadlıq fikirlərini əks etdirmişlər. Səməd Vurğun, Rəsul Rza, Azərbaycanın ilk Elmlər Akademiyasının birinci prezidenti Mirəsədulla Mirqasımov, Yusif Məmmədəliyev, Mustafa bəy Topçubaşov da bu dövrdə yaşamış, Azərbaycan xalqına bu dövrdə xidmət göstərmişlər. Onlar öz əsərləri, elmi fəaliyyətləri ilə Azərbaycan xalqının elm və mədəniyyətinin yüksəlməsinə çalışmış və beləliklə də xalqı gələcəyə, milli azadlığa, müstəqilliyə doğru aparmışlar”[13, s. 14].

Dalbadal gətirdiyimiz bu iqtibaslar uzun görünə bilər, lakin onların hər biri Ulu Öndərin Azərbaycan dövlətçiliyində mənəvi-etik və mədəni faktorun oynadığı rolu dolğun ifadə etmək baxımından vacibdirlər. Və həmin kontekstdə də qədimdən özünü göstərən başqa bir vacib mənəvi prinsip aydınlaşır. Heydər Əliyev xüsusi vurğulayırdı ki, Azərbaycan ən qədim zamanlardan dinlərin, dillərin və mədəniyyətlərin təmas və ünsiyyət məkanı olmuşdur, burada “yüksək tolerantlıq, dözümlülük mühiti yaranmışdır”[15, s. 141]. Bu fikirlərdə Azərbaycan dövlətçiliyinin formalaşmasında multikultural dəyərlərin əsas yerlərdən birini tutduğu əks olunmuşdur.

Beləliklə, yuxarıda vurğuladığımız fikirləri fəlsəfi-etik aspektdə ümumilədirərək müəyyən nəticələr çıxara bilərik.

Nəticə

Ulu Öndər Heydər Əliyev siyasi fəaliyyətinin bütün mərhələlərində mənəvi-etik dəyərlərə ciddi diqqət yetirmişdir. Müstəqil Azərbaycan dövlətinin başçısı və toplumun Ümummilli Lideri kimi milli dəyərlərin, adət-nənələrin dövlət quruculuğunda xüsusi yer tutmasını təmin etmişdir. Buna görə də birmənalı demək olar ki, Heydər Əliyev siyasi liderlikdə mənəvi-əxlaqi və etik dəyərlərin özəl funksiya yerinə yetirdiyini nümayiş etdirmişdir. Bu yüksək mənəvi-əxlaqi keyfiyyəti ilə Heydər Əliyev dövrünün bütün liderlərindən fərqlənmişdir. Heydər Əliyev müasir müstəqil, güclü və demokratik Azərbaycan dövlətçiliyinin saxlanması, inkişafı və perspektivli olması üçün böyük məharətlə xalqın mənəvi, mədəni, etik dəyərlərini dövlət quruculuğu kursuna daxil etmişdir.

XXI əsrdə baş verən bir sıra hadisələr göstərir ki, Ulu Öndər tam haqlıdır. Hazırda dünya miqyasında siyasi liderliyin etik aspektinin vacibliyi ayrıca qeyd olunur. Nəhayət, vurğulanan məqamlar bir daha göstərir ki, Ulu Öndər tərəfindən müəyyən edilmiş müstəqil Azərbaycan dövlətinin qurulması prosesi böyük uğurla davam edir!

Ədəbiyyat

1. Аристотель. Политика // Древнегреческая философия: От Платона до Аристотеля. М.: АСТ, Харьков: Фолио, 2003, с. 441-699.
2. Аристотель. Никомахова этика. Второе переработанное издание // Аристотель. Этика. Перев. с древнегреч. Н.В.Брагинской, Т.А.Миллер. М.: АСТ. - 2005, - 492 с.
3. Софокл. Антигона: [Электронный ресурс] // В переводе Ф.Ф.Зелинского. Под ред. М. Л. Гаспарова и В. Н. Ярхо. - М., "Наука", - 1990. URL: http://az.lib.ru/s/sofokl/text_0040.shtml. Müraciət tarixi 05.04.2023.
4. Кудряшова, Е.В. Лидерство как предмет социально-философского анализа. САФУ им. М.В. Ломоносова, 2019//URL: https://iphras.ru/uplfile/root/news/archive_events/2019/2kudryashova_e_v_liderstvo_2019.pdf
5. Карлейль, Т. Герои, почитание героев и героическое в истории. - М.:ЭКСМО.–2008, - 865 с.
6. Макиавелли Н. Государь и Рассуждения на первые три книги Тита Ливия. СПб.: Из-дание Русской Книжной Торговли, - 1869, - 503 с.
7. Kuczmarski S., Kuczmarski Th. Values-Based Leadership. Englewood Cliffs, NJ. - 1995, - 326 p.
8. Hodgkinson Ch. Educational Leadership: The Moral Art. N.Y., 1991, 187 p.
9. Адизес И. Идеальный руководитель: Почему им нельзя стать и что из этого следует / Ицхак Калдерон Адизес ; Пер. с англ. М.: Альпина Бизнес Букс.- 2007, - 262 с.
10. Case, P., French, R. and Simpson, P. Philosophy of leadership. // Bryman, A., Collinson, D., Grint, K., Jackson, B. and Uhl-Bien, M., eds. SAGE Handbook of Leadership. London: Sage, - 2011, - pp. 685-727.
11. Wood, M. and Ladkin, D. The Event“s the Thing: Brief Encounters with the Leaderful Moment // K. Turnbull James and J. Collins (eds) Leadership Perspectives: Knowledge Into Action. Houndmills: Palgrave Macmillan. - 2008, - pp.15-28.
12. Heydər Əliyevin tarixə düşən kəlamları: [Elektron resurs] // Oxubil.info, 21.11.2022. URL: <https://oxubil.info/aforizmler/heyder-eliyevin-tarixe-dusen-kelamlari/>. Müraciət tarixi 07.04.2023.
13. Əliyev, Heydər. Müstəqilliyimiz əbədidir: çıxışlar, nitqlər, bəyanatlar, məktublar, müsahibələr. İkinci kitab: may, 1994 – dekabr, 1994 / bur. məsul R.Mehdiyev. – Bakı: Azər nəşr, - 1997. – 604 s.

14. Dünya Azərbaycanlılarının I Qurultayında Azərbaycan Respublikasının Prezidenti Heydər Əliyevin nitqi // “Azərbaycan” qəzeti, 11 noyabr 2001-ci il.

15. Əliyev, Heydər. Müstəqilliyimiz əbədidir: çıxışlar, nitqlər, bəyanatlar, müsahibələr, məktublar, məruzələr, müraciətlər, fərmanlar. Otuz birinci kitab: noyabr, 2000 - yanvar, 2001 / H. Əliyev; bur. məsul R. Ə. Mehdiyev. - Bakı: Azərneşr, 2010. - 512 s.

ФАКТОРЫ ОБУЧЕНИЯ И ВОСПИТАНИЯ ОРГАНИЗОВАННОГО И СТИХИЙНОГО

Голенкова Наталья Александровна

Научный руководитель: **Федяев Дмитрий Михайлович**

профессор, доктор философских наук

Омский государственный педагогический университет

Аннотация: в статье рассматривается теоретическая и практическая неделимость таких процессов, как обучение и воспитание в человеческом обществе. При этом целостность данных общественных явлений в равной степени относится к аспектам и организационного, и стихийного их проявления. Дается краткий исторический экскурс, проводится параллель с современным обществом. Выделяются положительные и отрицательные факторы, оказывающие прямое влияние на обучение и воспитание подрастающего поколения.

Ключевые слова: организационное, стихийное обучение и воспитание, современное общество, цифровизация, научно-технический прогресс.

FACTORS OF EDUCATION AND UPBRINGING ORGANIZED AND SPONTANEOUS

Golenkova Nataliya Aleksandrovna

Fedyayev Dmitriy Mikhaylovich

Abstract: the article discusses the theoretical and practical indivisibility of such processes, as education and upbringing in human society. At the same time, the integrity of these social phenomena equally applies to aspects of their organizational and spontaneous manifestations. A brief historical digression is given, a parallel with modern society is drawn. There are positive and negative factors that have a direct impact on the education and upbringing of the younger generation.

Keywords: organizational, spontaneous education and upbringing, modern society, digitalization, scientific and technological progress.

Обучение и воспитание – это процессы, которые неразрывно связаны с деятельностью человека на протяжении всего онтогенеза. При этом многие

педагоги и психологи подчеркивают взаимосвязь обучения и воспитания между собой. Например, Б. Р. Мандель[1] отмечает, что обучение и воспитание, как факторы развития личности, содержат сходные черты и элементы. Это обусловлено тем содержанием, которое предлагается обучающимся для активного усвоения новой информации. Основой различия обучения и воспитания является то, что в первом случае акцент делается на усвоении знаний и способов деятельности, а во втором – на переосмыслении социальных ценностей и формировании личностного отношения к ним.

Б. Р. Мандель также пишет, что «обучение знаниям и способам деятельности, при условии их значимости для личности, развивает её нравственные, волевые и эстетические чувства. Следовательно, обучение есть вместе с тем и воспитание. В свою очередь, воспитание, в любом его смысле, означает формирование не только свойств личности, но и знаний, умений. Формирование мировоззрения, нравственных устоев предполагает усвоение системы знаний о мире, о социальных нормах, обучение умению этими знаниями пользоваться, воспитание ценностного к ним отношения»[1].

Кроме того, как считает А.В. Мудрик[3], воспитание может осуществляться также вне организованной образовательной системы (семьей, трудовым коллективом, идеологическим сообществом), где будет происходить и некоторое стихийное обучение и, соответственно, научение. В связи с этим, целесообразно раскрыть сущность понятий организованного и стихийного обучения, а соответственно и воспитания, которые в контексте факторного влияния будут рассматриваться как единый процесс.

Так, организованное обучение – целостный, специально выстроенный педагогический процесс, характеризующийся определенным содержанием, логикой и методическим сопровождением. Обязательный признак организованного обучения: диагностируемое взаимодействие педагога и обучающегося, обеспечивающее своевременную проверку знаний [4].

На сегодняшний день организованное обучение часто рассматривается как синоним формального обучения, которое реализуется через программы разных уровней и предоставляются учебными учреждениями, признанными государством и действующими на строго регламентированной основе. Цель формального обучения – достижение определенной профессиональной квалификации и получение документа об образовании, подтверждающего данную квалификацию. Как правило, наличие квалификационного документа даёт право лицу перейти на следующий уровень. Например, школьный аттестат даёт право поступать в средне-специальное или высшее учебное заведение[3].

В свою очередь стихийное обучение и воспитание, которое также называют *информальным–индивидуальная познавательная деятельность, сопровождающая повседневную жизнь и не обязательно носящая целенаправленный характер; спонтанное образование, реализующееся за счёт собственной активности индивидов в окружающей его культурно-образовательной среде.* Информальное образование–это обучение, которое происходит в повседневной жизни, на рабочем месте, в кругу семьи или в свободное время[3].

Стихийное обучение также может происходить пассивно в результате информационного воздействия окружающей среды. Случайная запись в Интернете, передача, прослушанная по радио во время поездки на автобусе, может стать источником знаний, но которые далеко не всегда будут обладать реальной ценностью, полезной в повседневной жизни.

Соотношение организованного и стихийного компонентов образования и воспитания, постоянно менялись в процессе человеческой истории, как и факторы влияния на развитие системы образования и воспитания. Стоит отметить, что данный процесс начался ещё на этапе первобытного общества, где изначально существовало только стихийное обучение и воспитание.

В частности, первобытное или дородовое общество делилось на три возрастные группы: дети и подростки; взрослые, выступающие основной трудовой единицей; пожилые люди и старики. Основной целью системы обучения детей было развитие у них трудовых навыков, чувства верности интересам отдельной личности, сообщение знаний о традициях, обычаях и нормах поведения в данном роде и племени на основе ознакомления со сложившимися в них преданиями и верованиями. Ребенок воспитывался и обучался в процессе деятельности старыми людьми.

Определённое место в первобытном воспитании занимали игры, которые имитировали различные виды труда взрослых членов рода и племени: охоту, рыбную ловлю. Заметно проявляются элементы свободного воспитания, ненасильственной педагогики. Так, физические наказания как средство воспитательного воздействия отсутствуют у большинства племён или же применяются крайне редко. В тоже время, оценка результатов обучения сопровождалось прохождением испытаний, которые зачастую носили насильственный характер, могли привести к травме или смерти. Но только после ритуального испытания подростка посвящали во взрослого члена племени.

Первобытное воспитание убедительно показало важную роль педагога, обладающего качествами опытейшего и мудрейшего члена общины, в процессе воспроизведения новых поколений людей, способных в преемственной связи с трудом, традиционными обычаями и нормами поведения старших продолжать жизнь рода и племени. Со временем обучением стали заниматься не просто старшие члены племени, а люди, склонные к качественной передаче общинного опыта.

В период разложения первобытного общества возник индивидуальный брак. Семья стала одним из важнейших общественных явлений, к ней перешли функции воспитания детей. Семейное воспитание стало массовой формой воспитания.

Появившиеся господствующие группы населения (жрецы, вожди, старейшины) стремились отделить умственное образование от обучения занятиям, требующим физического напряжения. Для обучения знаниям (обмер полей, приёмы лечения людей) создавались специальные учреждения (школы), которые использовались для укрепления власти вождей.

Таким образом, воспитание в условиях первобытнообщинного строя, как общественное явление, прошло путь от стихийного и ограниченного по своему содержанию и методике в специально организованных формах интеллектуальной подготовки подрастающего поколения.

Дальнейшее развитие и организованного, и стихийного образования шло параллельно с трансформацией факторов, отражающих экономические, социальные, культурные особенности конкретной исторической эпохи. Ещё Л.С. Выготский писал, что «обучение идёт на несколько шагов впереди развития, но и развитие является основной предпосылкой для быстрого и эффективного как обучения, так и воспитания»[5].

Например, в Средние века системообразующими факторами выступала религия и феодальная иерархия. С развитием промышленности появилась необходимость формирования узких специалистов, и чем дальше шёл научно-технический прогресс, тем организованнее и регламентированнее становилось образование. Появлялись не просто профессиональные педагоги и воспитатели, а преподаватели в узких областях.

Тем не менее, стихийное обучение и воспитание не исчезло совсем. Оно осталось в семье и в идеологических кружках, особенно когда религия и светское общество разделились. Однако стихийное обучение, в отличие от организованного не давало индивидууму право заниматься деятельностью, требующей профессиональных знаний.

На сегодняшний день, как отмечают многие авторы [2, 4, 5], основным фактором обучения и воспитания выступают современные средства связи и цифровые технологии. Наличие навыков и умений работы с электронными устройствами стали базовой компетенцией для всех видов профессиональной деятельности. С каждым годом сокращается возраст входа в цифровую среду.

Данный фактор вызывает опасение у специалистов, так как масштабы и разнообразие форм стихийного обучения в настоящее время достигли максимума за всю человеческую историю. В целом можно констатировать, что СМИ, прежде всего телевидение, радио, Интернет, в современных условиях значительно понизили роль и значение существовавших ранее приоритетов и являются одним из ведущих факторов личностного становления молодёжи.

Так, Г.Г. Мачхелян[2] подчеркивает актуальность разработки методик персональной защиты детей от избыточной информации и обучению их этим методикам, начиная с дошкольных образовательных учреждений. В ином случае подрастающее поколение не способно будет противостоять негативной пропаганде. Автор приводит следующий пример: «молодой симпатичный парень из приличной семьи в нормальном развитом государстве вдруг готовит и проводит террористический акт, берёт в руки оружие, убивает ни в чём не повинных людей, в том числе детей и подростков». Вину этого он видит в передозировке стихийной информацией и получении опасных, как для самого подростка, так и для общества знаний.

Кроме того, достаточно очевидным и общепризнанным негативным фактором является кризис семьи. Рост числа разводов, а соответственно количества так называемых «неполных» семей, распространение «гражданского» брака, динамичность и непостоянство взаимоотношений мужчин и женщин, сокращение времени, которое родители уделяют детям, существенно понизили воспитательный потенциал семьи.

В тоже время, цифровое развитие общества выступает и положительным фактором развития системы обучения и воспитания в современном обществе. Именно цифровые технологии обеспечили возможность появлению такой формы организованного обучения, как дистанционное обучение, сократившее образовательное неравенство и позволившее подросткам и молодежи из отдаленных населенных пунктов получать полноценное образование.

Вместе с этим в формате именно стихийного обучения происходит освоение новых профессий, востребованных на современном рынке труда, чего никогда не было ранее. В первую очередь, это профессии, которые тесно связаны с IT-индустрией. Данный парадокс обусловлен тем, что отрасль

информационных технологий развивается во много раз быстрее системы формального образования. Помимо всего прочего у преподавательских кадров нет практического опыта в рассматриваемой сфере.

Однако, несмотря на стихийность и высокое значение самообразования, потребность в наставнике полностью не исключается. Как следствие, стихийное обучение трансформировалось в «неформальное обучение», к которому относятся все возможные альтернативные или дополнительные по отношению к системе формального образования курсы, тренинги и программы. Их тоже планируют и проводят специализированные организации, но в результате обучения выпускник обычно не приобретает квалификацию, которая позволила бы переходить на следующий уровень образования, но позволяющая освоить искомую профессию.

Таким образом, факторами обучения и развития всегда будут выступать социальные, культурные, экономические и технологические особенности конкретного общества в конкретный исторический период. Именно эти факторы «создают заказ» на индивидуумов, полезных для данного общества. При этом в ответ на научно-технический прогресс вначале трансформируется система стихийного обучения и воспитания. Далее, когда инновации уже укоренятся в обществе, появляются специалисты, обладающие достаточным практическим опытом, чтобы передавать знания, умения и навыки другим людям. Так происходит переход в организованное обучение и цикл может повториться вновь.

Список литературы

1. Мандель Б. Р. Педагогическая психология: учебное пособие / Б.Р.Мандель. - Москва: КУРС: НИЦ ИНФРА-М, 2019. - 368 с.
2. Мачхелян Г. Г. Актуальные проблемы перестройки системы образования в современной России // Уровень жизни населения регионов России. – 2023. — №1. – С. 47-60.
3. Мудрик А. В., Екатерина А. Н. Воспитание в контексте социализации человека: ретроспектива и педагогическая реальность // Образование. Наука. Научные кадры. – 2021. – №2. – С. 224-230.
4. Мязитов Э. Р., Ретюнских И. В. Ретроспекция средового подхода в образовании и педагогике // Ярославский педагогический вестник. – 2019. – №6. – С. 16-22.
5. Турчина Ж.Е., Бакшеев А. И., Бакшеева С. Л., Андренко О. В., Иванов В.Г. Роль воспитательной работы в профессиональном становлении

современного специалиста высшей школы // Современное педагогическое образование. – 2022. – №2. – С. 154-158.

**СЕКЦИЯ
ПСИХОЛОГИЧЕСКИЕ
НАУКИ**

**ЛИЧНОСТНЫЕ И ПРОФЕССИОНАЛЬНО ЗНАЧИМЫЕ КАЧЕСТВА
СОВРЕМЕННОГО ВРАЧА:
СОДЕРЖАНИЕ, ОСОБЕННОСТИ, ЗНАЧЕНИЕ**

**Макарова Ангелина Евгеньевна
Пакулова Екатерина Евгеньевна**

студенты

Научный руководитель: **Стародубцева Ксения Анатольевна**

к.ф.н., доцент

ФГБОУ ВО «Читинская государственная медицинская академия»

Аннотация. Статья посвящена анализу личностных и профессионально значимых качеств, необходимых в реализации деятельности современного врача. Авторы рассматривают личностные качества (волевые, интеллектуальные, эмоционально-нравственные), которые формируют профессионализм врача. Особое внимание уделяется актуализации значимости формирования указанных качеств на разных этапах становления врача. Проведено исследование некоторых профессионально-значимых качеств студентов-медиков, ординаторов, врачей.

Ключевые слова: личность, качества личности врача, волевые качества, интеллектуальные качества, эмоционально-нравственные качества.

**PERSONAL AND PROFESSIONALLY SIGNIFICANT QUALITIES
OF A MODERN DOCTOR: CONTENT, FEATURES, SIGNIFICANCE**

**Makarova Angelina Evgenievna
Pakulova Ekaterina Evgenievna
Starodubtseva Ksenia Anatolyevna**

Abstract. The article is devoted to the analysis of personal and professionally significant qualities necessary in the implementation of the activities of a modern doctor. The authors consider personal qualities (volitional, intellectual, emotional and moral), which form the professionalism of a doctor. Particular attention is paid to the actualization of the significance of the formation of these qualities at different stages of the development of a doctor. A study was made of some professionally significant qualities of medical students, residents, doctors.

Keywords: personality, personality traits of a doctor, volitional qualities, intellectual qualities, emotional and moral qualities.

В педагогике и психологии понятие личности называют базовым. Сформированные этими науками представления об особенностях личности, ее качествах, формирующих факторах, концепциях дают возможность осмыслить многие современные проблемы. Например, актуальную и востребованную проблему – формирование профессионально значимых качеств личности, а также влияние личностных качеств на выбор профессии, на становление человека: его социальный и духовный статус.

Подготовка медицинских кадров учитывает научный потенциал психологии и педагогики в вопросах формирования личности. Профессионально значимые личностные качества врача вырабатываются и тренируются на этапе студенчества, необходимо помочь студенту-медику, а затем и молодому специалисту понять их смысл, осознать их важность в процессе профессионального созревания.

По мнению В.Н. Левиной, «качество личности врача – это профессионально значимая для осуществления целей врачебной деятельности устойчивая характеристика личности врача, проявляющаяся в процессе лечебного взаимодействия и сотрудничества с пациентом. А положительные качества личности врача – это устойчивые характеристики личности врача, выражающиеся в способности правильно осуществлять лечебное взаимодействие и сотрудничество с пациентами, необходимые для успешного выполнения целей врачебной деятельности» [1, с. 5]. Таким образом, личностные и профессионально значимые качества врача должны создать целостную, основанную на деонтологических принципах модель его поведения. Необходимо понять, какие качества врача позволяют сформировать такую модель поведения.

Профессиограммы Министерства труда и социальной защиты как РФ, так и субъектов предлагают обратить внимание на следующие профессионально важные качества, необходимые для успешной деятельности в качестве врача: наблюдательность; эмпатичность (чувствительность к эмоциональному состоянию другого человека); организованность; склонность к работе с людьми; склонность к работе в сфере общения; склонность к работе с информацией; развитые логические способности; развитая способность к концентрации внимания; высокая эмоциональная устойчивость [2].

В.Н. Левина предлагает личностные качества врача оценить сочки зрения волевого, интеллектуального и эмоционального аспектов, что в совокупности помогает реализовать этический компонент врачебного профессионализма.

«Волевые качества врача обеспечивают выполнение требований, норм, стандартов, которые предусмотрены в медицине, чтобы помощь пациенту осуществлялась с максимальной пользой для него и с минимальным вредом», – отмечает исследователь [3, с. 6]. К волевым качествам можно отнести: аккуратность, дисциплинированность, пунктуальность, рачительность, решительность, самообладание, трудолюбие, терпение, усердие, упорство, целеустремленность. Подтверждением значимости волевых качеств в профессиональной деятельности врача служат слова Л. А. Лещинского: «С древних времен в отношении сделанного врачом и аптекарем для больного применяется выражение «lege artis» – в дословном переводе «по всем правилам искусства», т. е. безукоризненно. Долг врача и медсестры требует особой точности, аккуратности во всех делах, назначениях, выполнении процедур, записях, словах и обещаниях. Врач должен быть не просто точен и аккуратен, он должен быть скрупулёзен, обладать настоящим деловым педантизмом. Там, где дело касается больного, врач не должен опасаться прослыть мелочным, придирчивым или надоедливым. Он обязан проинструктировать всех, проверить и перепроверить выполнение своих назначений, обеспечить безукоризненную преемственность всех действий, касающихся больных [4, с. 24].

К интеллектуальным качествам врача относятся способности чувственного, рационального и интуитивного познания получать информацию, необходимую для правильной диагностики и выбора правильной тактики лечения. Интеллектуальная ограниченность врача приводит к неспособности получить необходимую для диагностики и лечения информацию, а вследствие этого к врачебным ошибкам. Интеллектуальные качества врача формируют клиническое мышление. Об этом пишет и Ю.К. Абаев, определяя клиническое мышление, как вид интеллектуальной деятельности, основанный на специальных знаниях, наблюдательности, интуиции, сопереживании больному, умении мыслить диалектически и логически, благодаря чему врач представляет патологический процесс у данного пациента в его целостности, и позволяющий объективно отразить сущность болезни в диагнозе [5, с. 25].

К интеллектуальным качествам можно отнести: компетентность, логичность, наблюдательность, гибкость мышления, проницательность, эрудированность. Неслучайно, профессию врача относят к классу

эвристических, это значит, что она требует высокой степени развития эрудиции, оригинальности мышления, стремления к постоянному обогащению знаниями, к формированию пытливости ума.

Эмоционально-нравственные качества врача позволяют согласовывать его личный интерес с интересами пациентов, ориентируясь на принципы и нормы врачебной этики и общечеловеческой морали, это альтруизм, вежливость, внимательность, чуткость, милосердие, тактичность, сострадание, честность, коммуникабельность. Выстраивание отношений врача и пациента основано на передаче врачом милосердия, любви к болящему. В одной из проповедей известный хирург, профессор, архиепископ Лука отмечает: «...Болезни – это самая тяжкая скорбь человечества. ...Врачевание болезней есть первое из дел милосердия: оно является проявлением любви и сострадания нашего к несчастным больным людям. Благословен тот врач, который принимается за изучение медицины не для прибытка, не для сытой жизни, а из любви к больным, из сострадания к ним, из желания облегчить их горькую участь. Блажен он, ибо творит одно из двух дел, на которые послал Господь своих учеников» [6].

Необходимо отметить, что в Федеральном государственном образовательном стандарте высшего профессионального образования по направлениям подготовки «Лечебное дело» и «Педиатрия» (ФГОС 3++) указывается, что в результате освоения программы специалитета у выпускника должны быть сформированы определенные компетенции. Указанные компетенции напрямую связаны с формированием профессионально значимых качеств будущего врача. Например, универсальная компетенция УК-1 (способен осуществлять критический анализ проблемных ситуаций на основе системного подхода, выработать стратегию действий) основана на интеллектуальных и волевых качествах личности будущего врача. УК-4 (способен применять современные коммуникативные технологии, в том числе иностранном(ых) языке(ах), для академического профессионального взаимодействия) связана с эмоционально-нравственными и интеллектуальными качествами. А общепрофессиональная компетенция ОПК-1 (способен реализовывать моральные и правовые нормы, этические и деонтологические принципы в профессиональной деятельности) базируется именно на эмоционально-нравственных качествах.

Таким образом, очевидно, что высшее медицинское образование учитывает роль и содержание личностных и профессионально значимых качеств, необходимых в формировании и становлении врача. Безусловно,

проблемой является поиск механизмов воспитания этих качеств, для этого необходима оценка степени проявления указанных качеств у лиц, находящихся на разных этапах профессионального становления. Это позволит определить проблемы в реализации компетенций ФГОС, проанализировать пути формирования профессионально значимых качеств, выявить риски в общении врача с пациентом.

Авторы провели исследование (февраль-март 2023 г.), в ходе которого попытались выявить степень сформированности таких качеств как, рефлексия, поведение в конфликте, коммуникативная компетентность и морально-этическая ответственность у студентов 6 курса медицинского вуза, клинических ординаторов и практикующих врачей.

В исследовании участвовало 75 человек: 60 студентов 6 курса педиатрического факультета ФГБОУ ВО «Читинская государственная медицинская академия» Минздрава России (43 женщины, 17 мужчин в возрасте от 22 до 30 лет; медиана — 22 года), 20 клинических ординаторов кафедры терапии и педиатрии ФГБОУ ВО «Читинская государственная медицинская академия» Минздрава России (16 женщин, 4 мужчины в возрасте от 23 до 32 лет; медиана — 24 года), 25 врачей-онкологов «ГУЗ Забайкальский краевой онкологический диспансер г. Читы» (20 женщин, 5 мужчин в возрасте от 27 до 70 лет; медиана — 45 лет), 10 врачей педиатров «ГУЗ Краевая детская клиническая больницы г. Читы» (9 женщин, 1 мужчина в возрасте от 27 до 70 лет; медиана — 45 лет).

Исследование уровня морально-этической ответственности личности проводилось по опроснику «Диагностика уровня морально-этической ответственности личности» [7].

Для исследования рефлексивности использовалась методика А.В. Карпова. При интерпретации результатов исследования авторы проводят дифференциацию индивидов на три основные категории: с высокоразвитой рефлексивностью, средним и низким уровнем развития рефлексивности.

Привычные способы поведения в конфликтной ситуации изучались с помощью теста К. Томаса. Автор выделяет 5 способов регулирования конфликтов:

- 1) соперничество как стремление добиться удовлетворения своих интересов в ущерб другому;
- 2) приспособление, означающее, в противоположность соперничеству, принесение в жертву собственных интересов ради другого;
- 3) компромисс (взаимные уступки);

4) избегание (уход), для которого характерно как отсутствие стремления к кооперации, так и отсутствие тенденции к достижению собственных целей;

5) сотрудничество, когда участники ситуации приходят к альтернативе, полностью удовлетворяющей интересы обеих сторон.

Исследование коммуникативной компетентности и качеств сформированности основных коммуникативных умений проводилось с помощью теста Л. Михельсона.

Анализ результатов проведенного исследования показал следующее. Исследование уровня морально-этической ответственности: низкий уровень морально-этической ответственности: студенты 5%, ординаторы 2%, врачи 0%; средний уровень морально-этической ответственности: студенты 58%, ординаторы 70%, врачи 65%; высокий уровень морально-этической ответственности: студенты 37%, ординаторы 28%, врачи 35%.

Исследование уровня рефлексивности: низкий уровень рефлексивности: студенты 15%, ординаторы 25%, врачи 10%; средний уровень рефлексивности: студенты 60%, ординаторы 68%, врачи 83%; высокий уровень рефлексивности: студенты 25%, ординаторы 7%, врачи 7%.

Исследование типов поведения людей в конфликтных ситуациях. Во время исследования было выявлено, что во всех исследуемых группах доминирующим типом поведения людей в конфликтных ситуациях является компромисс 67%. На втором месте в категории студентов и врачей выбирается способ избегание 5%. В группе ординаторов на втором месте является приспособление 18%. На третьем месте во всех категориях испытуемых – сотрудничество 8%, и соперничество 2% – на последнем месте во всех группах.

Оценка результатов профессиональной коммуникативной компетентности: во всех исследуемых группах наблюдается высокие показатели коммуникативной компетентности. Показатели в группе врачей 88%, ординаторов 90%, студентах 72%.

Исходя из результатов проведенного исследования, можно сделать следующие выводы:

1) уровень морально-этической ответственности у врачей, ординаторов, студентов достаточно высокий, что говорит о понимании значимости этических принципов в профессиональной деятельности врача, о доминировании таких качеств личности как: сострадание, чуткость, милосердие, внимательность;

2) средний уровень рефлексивности доминирует у опрошенных, что свидетельствует о потребностях изменения индивидуального самосознания в целях продуктивной адаптации;

3) исследование типов поведения в конфликтной ситуации показывает, что респонденты выбирают такие модели поведения, которые позволяют минимизировать конфликт;

4) высокие показатели развития коммуникативной компетентности свидетельствуют о понимании важности коммуникативных навыков в профессиональной деятельности врача.

Таким образом, очевидно, что на разных этапах профессионального роста врача, на этапе обучения и воспитания студента-медика, важно уделять внимание личностным и профессионально значимым качествам, которые составляют ядро эффективной и продуктивной профессиональной деятельности.

Список литературы

1. Левина В.Н. Личностные качества врача в сотрудничестве с пациентом: учебное пособие. – Ижевск, 2016 – 60 с.

2. Профессиограмма. Врач. URL: <https://www.kubzan.ru/professiograms/detail/964dc24e-cffb-4a10-b3c7-ecff22d58c01> (дата обращения: 30.04.2023).

3. Левина В.Н. Личностные качества врача в сотрудничестве с пациентом: учебное пособие. – Ижевск, 2016 – 60 с.

4. Лещинский, Л.А. Медицинская этика и деонтология: учебное пособие. – Ижевск: «Экспертиза», 2002 – 116 с.

5. Абаев Ю. К. Клиническое мышление: учеб.-метод. Пособие. – Минск: БГМУ, 2008 – 60 с.

6. Святитель Лука (Войно-Ясенецкий). Спешите идти за Христом! Сборник проповедей. URL: https://mir-knig.com/read_263068-36 (дата обращения: 29.04.2023).

7. Опросник ДУМЭОЛП – диагностика уровня морально-этической ответственности личности И.Г. Тимощука

© Макарова А.Е., Пакулова Е.Е., 2023

**СЕКЦИЯ
ГЕОЛОГО-МИНЕРАЛОГИЧЕСКИЕ
НАУКИ**

ПОСЛЕДСТВИЯ ГЛОБАЛЬНОГО ИЗМЕНЕНИЯ КЛИМАТА НА ОКРУЖАЮЩУЮ СРЕДУ

Магруппов Бауржан

магистрант

Казахский национальный педагогический университет имени Абая

Аннотация: В последние годы климат на земле претерпел значительные изменения: некоторые страны страдают от повышения температуры. По мнению экологов, глобальное изменение климата, в том числе повышение среднегодовой температуры, приводящее к таянию ледников и поднятию океанов, является проблемой. Впервые в современной истории превышен предел в один градус. Ученые связывают эти процессы с негативной деятельностью человека - сжиганием нефти, газа и угля - что приводит к парниковому эффекту, который вызвал повышение средней температуры. В статье обсуждается глобальное изменение климата.

Ключевые слова: климатические изменения, глобальное потепление, последствия изменения климат.

EFFECTS OF GLOBAL CLIMATE CHANGE ON THE ENVIRONMENT

Magrupov Baurzhan

Abstract: In recent years, the climate on earth has undergone significant changes: some countries are suffering from rising temperatures. According to environmentalists, global climate change, including an increase in the average annual temperature, leading to the melting of glaciers and the rise of oceans, is the cause. For the first time in modern history, the limit of one degree has been exceeded. Scientists associate these processes with negative human activity - the burning of oil, gas and coal - which leads to a greenhouse effect that caused an increase in average temperature. The article discusses global climate change.

Keywords: climate change, global warming, the effects of climate change.

Введение

По данным Всемирной метеорологической организации (ВМО), рекордные уровни концентрации парниковых газов в атмосфере и связанное с этим накопленное тепло могут привести планету к широкомасштабным негативным последствиям для нынешних и будущих поколений. "С нынешними темпами роста концентрации парниковых газов в конце этого века мы видим повышение температуры на 1,5—2 0% выше, чем в промышленном плане, по целевым показателям Парижского соглашения", — сказал генеральный секретарь ВМО профессор Таалас [1]. Согласно предварительному отчету ВМО о глобальном климате за первые девять месяцев 2021 года, 2021 год был самым теплым годом в истории наблюдений за последние семь лет. В условиях потепления и закисления океана глобальное повышение уровня моря резко возросло с 2013 года до нового максимума в 2021 году. Изменение климата особенно ярко наблюдается в северных регионах планеты, например, Всемирная метеорологическая организация (ВМО) заявила, что в российском городе Верхоянске 20 июня 2020 года был новый рекорд для Арктики, когда температурный показатель достиг 38 °С (100,4 °F). Этот температурный показатель, более благоприятный для Средиземного моря, чем для Арктики, был измерен на метеорологической станции во время необычной и продолжительной теплой Сибирской волны. По сравнению с летними месяцами прошлого года средняя температура в Арктическом регионе Сибири на 10 °С выше нормы усугубила разрушительные пожары, которые привели к массовому сокращению морского льда и сделали 2020 год одним из трех самых теплых лет в истории.[2] Изменение климата это не только повышение температуры приводит к непредвиденным последствиям в различных областях, в том числе:

- Изменение климата увеличивает круговорот воды, что приводит к сильным осадкам и наводнениям в одних регионах и сильной засухе в других.
- Изменение климата влияет на характер осадков. В высоких широтах вероятность выпадения осадков возрастает, а в большей части субтропических районов приводит к их уменьшению.
- Дальнейшее потепление приведет к таянию вечной мерзлоты, потере снежного покрова и сокращению ледников в Арктике.
- Некоторые аспекты изменения климата могут повлиять на население города, а также вызвать наводнения из-за обильных осадков и повышения уровня моря в прибрежных районах.

Мы можем увидеть изменение климата в результате изменения ряда элементов. Среди них температура: средняя глобальная температура в 2021 году была доиндустриальной (1850-1900 гг.) был примерно на $1,11 (\pm 0,13)$ °C выше уровня. Согласно всем данным, собранным ВМО, 2021 год стал седьмым годом подряд после индустриального периода (2015-2021), показатель температуры превысил 1 °C.

Цель исследования. Будут рассмотрены глобальный характер изменения климата и последствия для Казахстана

Материалы и методы исследования. Если проанализировать опасность потепления климата: изменение границ климатических зон вызывает резкие изменения погоды (сильные морозы, увеличение количества очень жарких дней летом). Частота и сила аномальных явлений, таких как засухи и наводнения, увеличились. При изучении тропических циклонов в Тихом океане, особенно высоких летних температур в Европе, Китае, Южной Корее и Аргентине, а также растущее число лесных пожаров в американском штате Калифорния указывают на связь между изменением климата и потеплением, а также появлением естественных следов стихийных бедствий. Изменение климата привело к наводнениям, вызванным засухой в Африке и на Ближнем Востоке, снежными бурями в Непале и проливными дождями, вызвавшими наводнения в Канаде и Новой Зеландии.

Некоторые страны могут стать непригодными к 2100 году из-за повышенной влажности и более высоких средних температур. Исследования американских ученых показывают высокий риск того, что территории Катар, Саудовской Аравии, Бахрейна, ОАЭ и других стран Ближнего Востока станут непригодными для использования. По расчетам климатологов, если выбросы парниковых газов продолжатся нынешними темпами, то к 2070 году средняя температура воздуха в странах Персидского залива может составить 74-77 °C.

Некоторые ученые предполагают, что началась шестая фаза массового вымирания в истории Земли. На этот раз этот процесс происходит из действий человека. В настоящее время есть предположения об исчезновении от 30 до 40% видов растений и животных, поскольку их среда обитания меняется быстрее, чем они адаптируются к глобальным изменениям.

Нехватка питьевой воды, голод и эпидемии: исследование экспертов ООН предупреждает, что изменение климата негативно повлияет на страны Африки, Азии и Латинской Америки, что приведет к нехватке продовольствия. По словам ученых, к 2080 году число людей, столкнувшихся с угрозой голода, может увеличиться на 600 миллионов человек. Еще одним важным следствием

изменения климата может быть нехватка питьевой воды. В регионах с засушливым климатом (Центральная Азия, Средиземноморье, Южная Африка, Австралия и т. д.) ситуация может стать еще более интенсивной из-за уменьшения количества осадков. Голод, нехватка воды, а также миграция насекомых могут привести к увеличению эпидемий и распространению инфекционных тропических болезней в северных регионах.

Повышение уровня Мирового океана: одним из наиболее очевидных последствий потепления климата может быть таяние ледников и повышение уровня океана. Эксперты ООН прогнозируют, что миллионы людей на берегу океана будут вынуждены мигрировать из-за частых наводнений. По мнению экспертного сообщества, в XXI веке повышение уровня моря достигает 1 м (в XX веке-0,1-0,2 м). Наиболее уязвимые места в этом случае включают низменности, океанические прибрежные страны и небольшие острова. В первую очередь опасные зоны включают Нидерланды, Бангладеш, Багамы и Мальдивы. Возможно затопление территорий такими странами, как Россия, США, Великобритания, Италия, Германия, Дания, Бельгия, Ирак, Таиланд и Вьетнам. В Китае около 140 миллионов человек могут потерять жилье, а в Японии более 30 миллионов человек могут затопить свои дома.

Казахстану, характеризующемуся обширными пустынными территориями, не имеющими выхода к океанам, низким лесным покровом, низким водоснабжением и неравномерностью рельефа, глобальное изменение климата для нашей страны проявляется в своеобразии. Согласно многолетним наблюдениям РГП «Казгидромет», среднегодовой рост температуры воздуха в Казахстане увеличивается на 0,34 0% каждые 10 лет. На Западе и юге Казахстана наблюдается тенденция увеличения количества жарких дней с температурой воздуха выше 35 0 каждые 10 лет на 4-8 дней. По прогнозам ученых отмечается опустынивание территории Казахстана, повышение пожарной опасности лесных и степных территорий, деградация ледников и крупных водных экосистем, разрушение пригодных для сельского хозяйства территорий. На сегодняшний день самая большая проблема Казахстана-уменьшение количества ледников. Горы Центральной Азии относятся к группе наиболее опасных территорий. Для Казахстана ледники-это пресноводные водоемы. На сегодняшний день запасы пресной воды составляют всего 35 млн км³, или 2,5% от общего количества[2;с.12]. Три четверти всей пресной воды сосредоточено в ледниках, остальные-в реках, озерах и грунтовых водах. В Заилийском Алатау площадь ледников составляет 287 км². Это ледники, с которых берут начало реки Каргалы, Каскелен, Аксай, Шамалган, большой и

Малый Алматы, Талгар, Есик и Тургень. Однако на космических снимках видно, что сокращение ледников достигло 40% и теперь составляет 172 км². Среднегодовое сокращение ледников равно 0,8% - это большой показатель. Аналогичная ситуация наблюдается и на ледниках Джунгарского Алатау. Трансграничные реки снижение стока прогнозируется с 44 до 18,5 км³ в год. Кроме того, из-за интенсивного таяния ледников местные водотоки к 2020-2030 годам сократятся на 10-20%. По прогнозам экспертов, к 2050 году под влиянием изменения климата ожидается сокращение притока реки Урал на 2,2 км³, Иртыша – на 1,4 км³, Ишим – на 1,1 км³, Тобола – на 0,1 км³. а к 2050 году Казахстан может оказаться в списке государств с дефицитом пресной воды.

Выводы: По мнению ученых, у человечества нет полной возможности предотвратить изменение климата. Однако международное сообщество может сдерживать повышение температуры, чтобы избежать необратимых экологических последствий. Для этого необходимо ограничить выбросы парниковых газов и развивать альтернативную энергетику. По оценкам климатологов, чтобы поддерживать рост температуры до 2 °С, странам необходимо к 2050 году вдвое сократить глобальные выбросы по сравнению с уровнем 1990 года, сократив их до 0,5% к концу 21 века. Однако этих действий может быть немного. Ежегодное сокращение выбросов углекислого газа должно составлять не менее 6,3% к 2100 году, чтобы предотвратить необратимое изменение климата. Это означает, с одной стороны, внедрение энергосберегающих технологий, с другой-переход на альтернативные источники энергии. Казахстан сегодня заинтересован в активном участии в адаптации к глобальному изменению климата. В настоящее время для достижения этих целей необходимо разработать и принять стратегический план с конкретными мероприятиями.

Список литературы

1. Кислов А.В Климатология с основами метеорологии. М. Академия, 2016
2. РГП «Казгидромет» Ежегодный бюллетень мониторинга состояния и изменения климата Казахстана, 2020
3. IPCC Fifth Assessment Report. 2013-2014
4. Состояние климата в 2021 году – экстремальные явления и масштабные воздействия -URL: <https://public.wmo.int/ru/media>
5. Изменение климата: угроза благополучию человека и здоровью

планеты. – URL: <https://public.wmo.int/ru/media/>

6. Климатический хаос. – URL: <https://tass.ru/spec/climate>

**СЕКЦИЯ
МЕДИЦИНСКИЕ
НАУКИ**

ХРОНИЧЕСКИЙ КАЛЬЦИФИЦИРУЮЩИЙ ПАНКРЕАТИТ

Едыгова Азида Байзетовна
Куадже Фатима Кантемировна
Тлепщук Замира Хамедовна

студенты
ФГБОУ ВО «Майкопский государственный
технологический университет»

Аннотация: объект изучения в статье – хронический кальцифицирующий (калькулезный) панкреатит, предмет – хирургические методы лечения. Соответственно цель исследования – выявить и описать современные методы диагностики и лечения хронического кальцифицирующего панкреатита. Делается вывод об эффективности методов.

Ключевые слова: панкреатит, камни, лечение, диагностика, факторы риска.

Хронический кальцифицирующий (калькулезный) панкреатит долгое время считался осложнением хронического панкреатита. Но по современным представлениям хронический калькулезный панкреатит – это самостоятельная, тяжело протекающая, прогрессирующая нозология, характеризующаяся фиброзом паренхимы, образованием камней в протоках и прогрессирующей гипофункцией поджелудочной железы.

Этиологическими факторами развития хронического кальцифицирующего панкреатита являются алкоголизм, заболевания желчного пузыря, аутоиммунные заболевания (в частности системная красная волчанка), химиотерапия, гиперкальциемия, гиперлипидемия и др. Первые два фактора являются причиной более 80% всех случаев возникновения кальцификаций поджелудочной железы. Новые исследования показывают значимость недостаточности витаминов и антиоксидантов.

В 50-90% случаев хронический панкреатит развивается в результате образования кальцификатов в протоках поджелудочной железы. Наличие этих кальцификатов провоцирует обструкцию главного панкреатического протока, что ведет к сужению протока и повышению давления в нем, что в свою очередь усугубляет ишемию тканей и прогрессирование кальцификации, провоцирующие абдоминальную боль. Продолжительное течение заболевания

в конечном счете приводит к гипофункции В-клеток островкового аппарата, при этом гистологически в тканях железы превалируют мононуклеарные инфильтраты.

Диагноз устанавливается на основании анамнестических данных, физикального, лабораторного и инструментального обследований.

При опросе пациент предъявляет жалобы на боли в животе (обычно в области эпигастрия, с иррадиацией в спину) интермиттирующего или персистирующего характера, облегчающаяся при наклоне корпуса или поджатию коленей к груди, стеаторею, метеоризм и потерю массы тела.

При физикальном обследовании в период обострения определяется болезненность в зоне Шоффера, умеренная резистентность мышц передней брюшной стенки, положительный симптом Мейо-Робсона.

Клинико-лабораторное обследование больных хроническим панкреатитом необходимо для оценки общего состояния больных, в том числе и для выявления или исключения экзокринной и эндокринной недостаточности поджелудочной железы. Лабораторные диагностические исследования включают: ОАК, биохимический анализ крови, АЛТ, АСТ, липидограмму, панкреатическую эластазу 1, альфа-амилазу и липазу. Уровни альфа-амилазы и липазы могут быть как повышены, так и в норме, поэтому не являются диагностическим критерием, однако их определение рекомендуется пациентам в первые сутки госпитализации. Дуоденальное зондирование может определить уровни амилазы, панкреатических бикарбонатов и липазы с большей достоверностью.

Инструментальные методы включают визуализацию – обзорная рентгенография брюшной полости, КТ, МРТ, УЗИ, эндоскопическая ультрасонография, ЭСПБЗ, МРХПГ, РХПГ. Целью инструментальных методов диагностики является выявление кальциоза, увеличения поджелудочной железы и дилатации ее протоков, вирусангиолитиаза и постнекротических кист, а также исключение хирургических и гинекологических патологий.

По данным инструментальных методов обследования больных, в частности, по данным обзорных рентгенограмм брюшной полости, УЗИ и компьютерной томографии, можно непосредственно выявлять камни поджелудочной железы, проводить оценку ее состояния и состояния смежных органов. Панкреатические камни, содержащие известь, хорошо видны на уровне Th 12 — L2, если рентгенографический снимок сделан таким образом, что получается изображение также и паравертебральных отделов слева. Камни можно выявить и с помощью проведения рентгеноманометрии во время

операции. Однако часто и при проведении операции никаких нарушений оттока секрета не определяется.

Первоочередным лечебным мероприятием является диетотерапия. Всем пациентам рекомендуется отказ от алкоголя и курения (с целью редукции/купирования болевого синдрома, снижения частоты осложнений и смертности), дробный прием пищи с высоким содержанием белков и углеводов (с целью восполнения дефицита макро- и микронутриентов; от эффективности ЗФТ и от тяжести мальабсорбции зависит степень ограничения жиров).

Приоритетами лечения являются облегчение боли и удаление кальцификатов. Первое включает в себя периодическое или курсовое назначение анальгетиков и НПВС (при неэффективности – трамадол, прегабалин; также описывается применение триметадона, традиционно используемого как противоэпилептическое лекарственное средство), второе – назначение амила- и липолитиков (панкреатин – препарат первой линии), минимально инвазивных (ЭУВЛ, ЭСГПП) и инвазивных (лапароскопическая продольная панкреатоюностомия, модифицированная операция Фрея) методов.

Минимально инвазивные методы, хотя и являются эффективным методом элиминации кальцификатов и могут значительно облегчить абдоминальную боль, подходят не всем пациентам, как ввиду противопоказаний, так и ввиду индивидуальной непереносимости. В этом случае рассматривается необходимость оперативного вмешательства и изменения тактики консервативного лечения.

Список литературы

1. Васильев Ю. В. Кальцифицирующий (калькулезный) панкреатит // ЭиКГ. 2011. №5. URL: <https://cyberleninka.ru/article/n/kaltsifitsiruyuschiy-kalkuleznuu-pankreatit> (дата обращения: 07.05.2023).
2. Б.И. Альперович., Ж.А. Курысько Хронический панкреатит у больных с описторхозом // Анналы хирургической гепатологии. 2003. Т.8. № 2. С. 19-23.
3. Брехов Е.И., Калиников В.В., Сычев А.В., Кисты желчных протоков: взгляд на проблему и собственный опыт. // Кремлевская медицина. Клинический вестник. 2009; 2: 74-76. Doi 10.26269/phqn-a490.
4. Senthilnathan P, Subrahmaneswara Babu N, Vikram A, Sabnis SC, Srivatsan Gurumurthy S, Anand Vijai N, Nalankilli VP, Palanivelu C. Laparoscopic longitudinal pancreatojejunostomy and modified Frey's operation for chronic calcific

pancreatitis. BJS Open. 2019 Jun 24;3(5):666-671. doi: 10.1002/bjs5.50185. PMID: 31592076; PMCID: PMC6773625.

5. Bao W, Wu D, Han W, Kong R, Wang N, Lu J. Efficacy of Different Pancreatic Interventional Treatments for Chronic Calcific Pancreatitis: A Two-Year Multicenter Retrospective Study. Int J Gen Med. 2022 Sep 25;15:7511-7521. doi: 10.2147/IJGM.S383780. PMID: 36187161; PMCID: PMC9522486.

6. Hamano K, Noda A, Ibuki E, Ashizawa N, Inamoto S, Izumi J, Usami J, Nakagawa H, Wakita Y, Maekawa M. Oral Litholysis in Patients with Chronic Calcific Pancreatitis Unresponsive to or Ineligible for Extracorporeal Shock Wave Lithotripsy and Endoscopic Therapy. Digestion. 2019;100(1):55-63. doi: 10.1159/000495608. Epub 2019 Jan 3. PMID: 30605901; PMCID: PMC6643499.

7. Onecia Benjamin; Sarah L. Lappin., Chronic Pancreatitis // StatPearls Publishing; June 21, 2022.

НАУЧНОЕ ИЗДАНИЕ

РАЗВИТИЕ ОБЩЕСТВА И НАУКИ В СОВРЕМЕННЫХ УСЛОВИЯХ

Сборник статей

II Международной научно-практической конференции,
состоявшейся 7 мая 2023 г. в г. Петрозаводске.

Под общей редакцией

Ивановской И.И., Посновой М.В.,

кандидата философских наук.

Подписано в печать 8.05.2023.

Формат 60x84 1/16. Усл. печ. л. 15,17.

МЦНП «НОВАЯ НАУКА»

185002, г. Петрозаводск

ул. С. Ковалевской д.16Б помещ. 35

office@sciencen.org

www.sciencen.org

12+

НОВАЯ НАУКА

Международный центр
научного партнерства



NEW SCIENCE

International Center
for Scientific Partnership

МЦНП «НОВАЯ НАУКА» - член Международной ассоциации издателей научной литературы «Publishers International Linking Association»

ПРИГЛАШАЕМ К ПУБЛИКАЦИИ

1. **в сборниках статей Международных
и Всероссийских научно-практических конференций**
<https://www.sciencen.org/konferencii/grafik-konferencij/>



2. **в сборниках статей Международных
и Всероссийских научно-исследовательских,
профессионально-исследовательских конкурсов**
[https://www.sciencen.org/novaja-nauka-konkursy/
grafik-konkursov/](https://www.sciencen.org/novaja-nauka-konkursy/grafik-konkursov/)



3. **в составе коллективных монографий**
[https://www.sciencen.org/novaja-nauka-monografii/
grafik-monografij/](https://www.sciencen.org/novaja-nauka-monografii/grafik-monografij/)



4. **авторских изданий**
(учебных пособий, учебников, методических рекомендаций,
сборников статей, словарей, справочников, брошюр и т.п.)
<https://www.sciencen.org/avtorskie-izdaniya/apply/>



<https://sciencen.org/>