

**НОВАЯ НАУКА**

Международный центр  
научного партнерства



**NEW SCIENCE**

International Center  
for Scientific Partnership

# **МОЛОДЕЖЬ И НАУКА: К ВЕРШИНАМ ПОЗНАНИЯ**

Сборник статей Международной  
научно-практической конференции,  
состоявшейся 30 мая 2023 г.  
в г. Петрозаводске

г. Петрозаводск  
Российская Федерация  
МЦНП «НОВАЯ НАУКА»  
2023

УДК 001.12  
ББК 70  
М75

Под общей редакцией  
Ивановской И.И., Посновой М.В.,  
кандидата философских наук

М75           МОЛОДЕЖЬ И НАУКА: К ВЕРШИНАМ ПОЗНАНИЯ : сборник статей  
Международной научно-практической конференции (30 мая 2023 г.). –  
Петрозаводск : МЦНП «НОВАЯ НАУКА», 2023. – 248 с. : ил. – Коллектив  
авторов.

ISBN 978-5-00215-006-9

Настоящий сборник составлен по материалам Международной научно-практической конференции МОЛОДЕЖЬ И НАУКА: К ВЕРШИНАМ ПОЗНАНИЯ, состоявшейся 30 мая 2023 года в г. Петрозаводске (Россия). В сборнике рассматривается круг актуальных вопросов, стоящих перед современными исследователями. Целями проведения конференции являлись обсуждение практических вопросов современной науки, развитие методов и средств получения научных данных, обсуждение результатов исследований, полученных специалистами в охватываемых областях, обмен опытом. Сборник может быть полезен научным работникам, преподавателям, слушателям вузов с целью использования в научной работе и учебной деятельности.

Авторы публикуемых статей несут ответственность за содержание своих работ, точность цитат, легитимность использования иллюстраций, приведенных цифр, фактов, названий, персональных данных и иной информации, а также за соблюдение законодательства Российской Федерации и сам факт публикации.

Полные тексты статей в открытом доступе размещены в Научной электронной библиотеке Elibrary.ru в соответствии с Договором № 467-03/2018К от 19.03.2018 г.

УДК 001.12  
ББК 70

ISBN 978-5-00215-006-9

© Коллектив авторов, текст, иллюстрации, 2023  
© МЦНП «НОВАЯ НАУКА» (ИП Ивановская И.И.), оформление, 2023

*Состав редакционной коллегии и организационного комитета:*

Аймурзина Б.Т., доктор экономических наук  
Андрианова Л.П., доктор технических наук  
Ахмедова Н.Р., доктор искусствоведения  
Базарбаева С.М., доктор технических наук  
Битокова С.Х., доктор филологических наук  
Блинкова Л.П., доктор биологических наук  
Гапоненко И.О., доктор филологических наук  
Героева Л.М., кандидат педагогических наук  
Добжанская О.Э., доктор искусствоведения  
Доровских Г.Н., доктор медицинских наук  
Дорохова Н.И., кандидат филологических наук  
Ергалиева Р.А., доктор искусствоведения  
Ершова Л.В., доктор педагогических наук  
Зайцева С.А., доктор педагогических наук  
Зверева Т.В., доктор филологических наук  
Казакова А.Ю., кандидат социологических наук  
Кобозева И.С., доктор педагогических наук  
Кулеш А.И., доктор филологических наук  
Лаврентьева З.И., доктор педагогических наук  
Мокшин Г.Н., доктор исторических наук  
Молчанова Е.В., доктор экономических наук  
Муратова Е.Ю., доктор филологических наук  
Никонов М.В., доктор сельскохозяйственных наук  
Панков Д.А., доктор экономических наук  
Петров О.Ю., доктор сельскохозяйственных наук  
Поснова М.В., кандидат философских наук  
Рыбаков Н.С., доктор философских наук  
Сансызбаева Г.А., кандидат экономических наук  
Симонова С.А., доктор философских наук  
Ханиева И.М., доктор сельскохозяйственных наук  
Хугаева Р.Г., кандидат юридических наук  
Червинец Ю.В., доктор медицинских наук  
Чистякова О.В. доктор экономических наук  
Чумичева Р.М., доктор педагогических наук

# ОГЛАВЛЕНИЕ

<b>СЕКЦИЯ ЮРИДИЧЕСКИЕ НАУКИ .....</b>	<b>8</b>
ПРАВА И СВОБОДЫ ЧЕЛОВЕКА В ВЕЛИКОБРИТАНИИ.....	9
<i>Васильев Максим Михайлович</i>	
ВОПРОСЫ ПРАВОПРИМЕНЕНИЯ СПЕЦИАЛЬНЫХ ВИДОВ ОСВОБОЖДЕНИЯ ОТ УГОЛОВНОЙ ОТВЕТСТВЕННОСТИ ПО СТАТЬЕ 110.2 УК РФ .....	14
<i>Васькина Виталия Владимировна</i>	
ГОСУДАРСТВЕННАЯ ИЗМЕНА: ВОПРОСЫ ПРАВОПРИМЕНЕНИЯ ОСВОБОЖДЕНИЯ ОТ УГОЛОВНОЙ ОТВЕТСТВЕННОСТИ .....	19
<i>Годзина Дарья Вячеславовна</i>	
К ВОПРОСУ РАССМОТРЕНИЯ ДЕЛ О ЗАЩИТЕ ПЕРСОНАЛЬНЫХ ДАННЫХ В СУДАХ ОБЩЕЙ ЮРИСДИКЦИИ.....	25
<i>Ермолаев Артем Алексеевич</i>	
ОСВОБОЖДЕНИЕ ОТ УГОЛОВНОЙ ОТВЕТСТВЕННОСТИ ЗА НЕУПЛАТУ СРЕДСТВ НА СОДЕРЖАНИЕ ДЕТЕЙ ИЛИ НЕТРУДОСПОСОБНЫХ РОДИТЕЛЕЙ .....	29
<i>Карабак Ирина Игоревна, Стенина Елизавета Сергеевна</i>	
СТАТЬЯ 210 УК РФ: АНАЛИЗ ПРОБЛЕМ ИСПОЛНЕНИЯ И ПЕРСПЕКТИВЫ СОВЕРШЕНСТВОВАНИЯ ЗАКОНОДАТЕЛЬСТВА.....	35
<i>Матвеев Степан Денисович</i>	
ГУМАНИЗАЦИЯ УГОЛОВНОЙ ПОЛИТИКИ НА ПРИМЕРЕ СТАТЬИ 208 УК РФ .....	41
<i>Рудакова Дарья Андреевна</i>	
ФОРМЫ ЗАЩИТЫ ГРАЖДАНСКИХ ПРАВ .....	47
<i>Устюжанинов Даниил Владимирович, Чучалова Вероника Вячеславовна</i>	
ИСПОЛНИТЕЛЬНАЯ ВЛАСТЬ: ПОНЯТИЕ, ПРИЗНАКИ И ФУНКЦИИ .....	55
<i>Чучалова Вероника Вячеславовна</i>	
БРАЧНЫЙ ДОГОВОР В РОССИИ: СУЩНОСТЬ И ЕГО СОДЕРЖАНИЕ .....	61
<i>Шаповалова Юлия Андреевна</i>	
<b>СЕКЦИЯ ПЕДАГОГИЧЕСКИЕ НАУКИ .....</b>	<b>66</b>
ОСОБЕННОСТИ ПРИМЕНЕНИЯ ИКТ НА УРОКАХ ИЗОБРАЗИТЕЛЬНОГО ИСКУССТВА .....	67
<i>Чепуков Константин Юрьевич, Мамедова Мадина Тельмановна</i>	
РАЗВИТИЕ ТВОРЧЕСКИХ СПОСОБНОСТЕЙ ОБУЧАЮЩИХСЯ ЧЕРЕЗ ДЕКОРАТИВНО-ПРИКЛАДНОЕ ТВОРЧЕСТВО .....	71
<i>Чепуков Константин Юрьевич, Чаликова Татьяна Владимировна</i>	

МЕТОДИКА РАЗВИТИЯ СИЛОВЫХ СПОСОБНОСТЕЙ НАПАДАЮЩИХ В РЕГБИ, ВЛИЯЮЩАЯ НА ПОКАЗАТЕЛИ СОРЕВНОВАТЕЛЬНОЙ ДЕЯТЕЛЬНОСТИ.....	75
<i>Мухина Мария Владимировна, Мухин Иван Дмитриевич</i>	
СОЦИАЛЬНАЯ РАБОТА С ДЕЗАДАПТИРОВАННЫМИ ПОДРОСТКАМИ.....	82
<i>Аджиева Амина Азаматовна</i>	
РОЛЬ ФИЗИЧЕСКОЙ КУЛЬТУРЫ В ВОСПИТАНИИ ПОДРОСТКОВ .....	88
<i>Глумова Полина Евгеньевна</i>	
<b>СЕКЦИЯ ФИЛОЛОГИЧЕСКИЕ НАУКИ.....</b>	<b>93</b>
ОТРАЖЕНИЕ ПРЕДСТАВЛЕНИЙ О СЕМЕЙНЫХ ТРАДИЦИЯХ В РУССКОЙ И АНГЛИЙСКОЙ ЯЗЫКОВЫХ КАРТИНАХ МИРА (НА МАТЕРИАЛЕ ПОСЛОВИЦ И ПОГОВОРК) .....	94
<i>Хисматуллина Камила Ильшатовна, Сакаева Лилия Радиковна</i>	
АНАЛИЗ ПЕРЕВОДА КОМПАРАТИВНЫХ КОНСТРУКЦИЙ.....	100
<i>Антонова Анна Владимировна</i>	
АНАЛИЗ УПОТРЕБЛЕНИЯ СУФФИКСОВ СУЩЕСТВИТЕЛЬНОГО В СЛОВООБРАЗОВАТЕЛЬНОМ ПРОЦЕССЕ ЛЕКСИКИ КИТАЙСКОГО ЯЗЫКА (НА ПРИМЕРЕ СУФФИКСОВ «头», «子», «儿», «者», «的», «手» И «家»).....	108
<i>Ануфриев Антон Андреевич</i>	
ОККАЗИОНАЛИЗМЫ В БРИТАНСКОЙ ПРЕССЕ (НА МАТЕРИАЛЕ ОНЛАЙН-ГАЗЕТЫ «THE SUN» ЗА 2021-2022 ГГ.).....	113
<i>Дмитриева Полина Сергеевна</i>	
НАЦИОНАЛЬНО-КУЛЬТУРНЫЙ КОМПОНЕНТ В РАБОТАХ ОТЕЧЕСТВЕННЫХ И ЗАРУБЕЖНЫХ ЛИНГВИСТОВ .....	119
<i>Копенкина Юлия Витальевна</i>	
ИНТЕРПРЕТАЦИЯ КОНЦЕПТА «ИСТЕБЛИШМЕНТ» В МЕДИАТЕКСТАХ США В ПЕРИОД ПРЕДВЫБОРНЫХ КАМПАНИЙ .....	124
<i>Швецова Дарья Игоревна</i>	
<b>СЕКЦИЯ ФИЛОСОФСКИЕ НАУКИ.....</b>	<b>130</b>
ПРОБЛЕМЫ СОЦИАЛЬНОЙ СПРАВЕДЛИВОСТИ В ИНФОРМАЦИОННОМ ОБЩЕСТВЕ .....	131
<i>Елдарова Зурият Кичибатыровна</i>	
<b>СЕКЦИЯ ПСИХОЛОГИЧЕСКИЕ НАУКИ .....</b>	<b>136</b>
ЭМОЦИОНАЛЬНОЕ ВЫГОРАНИЕ И ПЕРФЕКЦИОНИЗМ У СТУДЕНТОВ .....	137
<i>Нигамадянова Элина Рустамовна</i>	

КИБЕР-АГРЕССИЯ КАК ФОРМА ДЕВИАНТНОГО ПОВЕДЕНИЯ В СОЦИАЛЬНЫХ СЕТЯХ.....	145
<i>Гоголева Нарыйаана Михайловна, Нехурова Елена Валерьевна, Шестакова Раиса Сергеевна</i>	
<b>СЕКЦИЯ ИНФОРМАТИКА.....</b>	<b>151</b>
ОБУЧЕНИЕ С ПОДКРЕПЛЕНИЕМ .....	152
<i>Еремин Владислав Алексеевич</i>	
АРХИТЕКТУРА ВИРТУАЛЬНОЙ МАШИНЫ JAVA .....	159
<i>Беляков Егор Владиславович, Мансурова Анастасия Анатольевна</i>	
<b>СЕКЦИЯ МЕДИЦИНСКИЕ НАУКИ .....</b>	<b>164</b>
СРАВНИТЕЛЬНАЯ ХАРАКТЕРИСТИКА ЭПИДЕМИОЛОГИЧЕСКОЙ СИТУАЦИИ ПО ТУБЕРКУЛЕЗУ В РОССИЙСКОЙ ФЕДЕРАЦИИ В ПЕРИОД С 1990 ПО 2020 ГОД И ОЦЕНКА ЭФФЕКТИВНОСТИ ЛЕЧЕНИЯ .....	165
<i>Басистова Ирина Витальевна, Шевченко Екатерина Александровна</i>	
РЕЗУЛЬТАТЫ ОТБЕЛИВАНИЯ ЗУБОВ С ПОМОЩЬЮ СИСТЕМЫ ZOOM 4 В СОЧЕТАНИИ С РЕМИНЕРАЛИЗИРУЮЩЕЙ ТЕРАПИЕЙ ПРЕПАРАТОМ ГЕЛЬ R.O.C.S. MEDICAL MINERALS .....	173
<i>Бильнуева Мария Руслановна, Дудникова Арина Валерьевна, Балтаева Екатерина Сергеевна, Банаев Санжей Вячеславович</i>	
АНАТОМИЧЕСКИЕ И ТОПОГРАФИЧЕСКИЕ ОСОБЕННОСТИ СТРОЕНИЯ ЗУБОВ .....	180
<i>Бадмаева Анастасия Андреевна, Белогурова Полина Сергеевна, Горюнова Татьяна Сергеевна</i>	
РЕАКЦИЯ НА ФИЗИЧЕСКУЮ НАГРУЗКУ У ГРУППЫ УЧАЩИХСЯ СЕЛЬСКОЙ ШКОЛЫ .....	188
<i>Искалиев Батый Аххалиевич, Алибеков Эльдар Абдулмаджидович</i>	
ПРОФИЛАКТИКА ЗАБОЛЕВАНИЙ ПАРОДОНТА ПРИ САХАРНОМ ДИАБЕТЕ .....	197
<i>Партысь Милена Олеговна, Свищевский Павел Геннадьевич, Абдираимов Мухаммадазиз Толибжонович, Шукуров Ойбек Отабек угли</i>	
ДАННЫЕ ПО КОРРЕЛЯЦИИ УРОВНЯ МАГНИЯ И ТЕЧЕНИЯ COVID-19.....	205
<i>Сахно Дарья Александровна</i>	
<b>СЕКЦИЯ НАУКИ О ЗЕМЛЕ .....</b>	<b>211</b>
МЕТОДЫ ГИДРОЛОГИЧЕСКИХ ИССЛЕДОВАНИЙ.....	212
<i>Воробьева Валерия Сергеевна</i>	
<b>СЕКЦИЯ ГЕОЛОГО-МИНЕРАЛОГИЧЕСКИЕ НАУКИ.....</b>	<b>217</b>
ПЛУНЖЕРНЫЕ НАСОСЫ ДЛЯ ДОБЫЧИ НЕФТИ.....	218
<i>Аль-Аттаби Ислам Хазаал Али</i>	

<b>СЕКЦИЯ ФИЗИКО-МАТЕМАТИЧЕСКИЕ НАУКИ .....</b>	<b>224</b>
ЭЛЕКТРОМАГНИТНОЕ ВЛИЯНИЕ ТЯГОВОЙ СЕТИ ПЕРЕМЕННОГО ТОКА 1×25 КВ НА СМЕЖНЫЕ ЛИНИИ СВЯЗИ И УПРАВЛЕНИЯ .....	225
<i>Караев Алексей Витальевич</i>	
<b>СЕКЦИЯ ТЕХНИЧЕСКИЕ НАУКИ.....</b>	<b>231</b>
ПРОИЗВОДСТВО РАСТИТЕЛЬНОГО МАСЛА .....	232
<i>Щелкунов Лев Андреевич, Лопалева Надежда Леонидовна</i>	
ПОВЫШЕНИЕ ЭФФЕКТИВНОСТИ ДЕГАЗАЦИИ ТЕПЛОНОСИТЕЛЯ В СИСТЕМЕ ТЕПЛОСНАБЖЕНИЯ .....	237
<i>Покоев Александр Вячеславович</i>	
<b>СЕКЦИЯ ЭКОНОМИЧЕСКИЕ НАУКИ .....</b>	<b>243</b>
СОЦИАЛЬНО-ЭКОНОМИЧЕСКОЕ РАЗВИТИЕ РЕГИОНОВ РФ .....	244
<i>Киселева Екатерина Викторовна, Давыдова Владлена Вильдановна</i>	

**СЕКЦИЯ  
ЮРИДИЧЕСКИЕ  
НАУКИ**



## **ПРАВА И СВОБОДЫ ЧЕЛОВЕКА В ВЕЛИКОБРИТАНИИ**

**Васильев Максим Михайлович**

курсант

Научный руководитель: **Буравлева Анна Константиновна**

Московский университет

МВД России им. В.Я. Кикотя

**Аннотация:** В статье рассматриваются права и свободы, доступные гражданам Великобритании в контексте исторического развития и реалиям современности, связанным, в том числе, и с ужесточением норм по борьбе с терроризмом.

**Ключевые слова:** Англосаксонская система права, права и свободы человека, полиция, терроризм, безопасность.

## **HUMAN RIGHTS AND FREEDOMS IN THE UK**

**Vasiliev Maxim Mikhailovich**

**Buravleva Anna Konstantinovna**

**Abstract:** The article examines the rights and freedoms available to British citizens in the context of historical development and the realities of modernity, including those related to the tightening of anti-terrorism standards.

**Key words:** Anglo-Saxon system of law, human rights and freedoms, police, terrorism, security.

Права и свободы человека, их реализация в повседневной жизни, проблемы нарушения конституционных прав личности являются актуальными для любого общества, представляют собой интересную тему для исследования. В странах англосаксонской системы права существуют определенные особенности, касающиеся прав человека, которые могут быть даже не закреплены в законах, а главным их источником являются прецеденты и обычаи. Борьба за права человека в Великобритании уходит корнями в Средневековье. Права человека в Соединенном Королевстве вытекают из общего права, опираются на такие исторические документы как Великая

Хартия вольностей, Билль о правах 1689 года, Habeas Corpus Act 1679 года, Закон о правах человека 1998 года, который на современном этапе является основополагающим. Так Великая Хартия вольностей 1215 года закрепляет гражданские свободы человека. Habeas Corpus Act 1679 года касается системы правосудия, а именно законности задержания, длительности процесса судопроизводства, права гражданина на рассмотрение его дела обычным судом, а не судом с особыми полномочиями или же чрезвычайным судом и такого понятия как презумпция невиновности. Билль о правах стал поворотным моментом в политической жизни Британии, поскольку именно он ограничил власть Монарха и наделил правами Парламент, что в дальнейшем привело к появлению понятия безопасности как жизненной ценности[1].

Как среднестатистический английский гражданин воспринимается государством? Что ему можно делать, а что запрещено государством и законом?

В британском конституционном праве не существует единой классификации прав и свобод граждан. Под правами и свободами жители Великобритании понимают прежде всего личные права, соотносящиеся с постулатом: каждый может делать все, что не запрещено законом. В Великобритании индивидуальная свобода – это не только неприкосновенность личности, но также и неприкосновенность частной жизни: тайна переписки, недопустимость каких-либо средств контроля за личной жизнью, свобода выбора религии, недопустимость прослушивания телефонных разговоров. Необходимо заметить, что Законодательство Великобритании четко регламентирует взаимоотношения между гражданином и государством, особенно в сфере деятельности полиции и суда. Предоставляя законодательные гарантии по соблюдению прав и свобод гражданина, государство устанавливает и определенные ограничения указанных прав в связи с деятельностью полиции и спецслужб по обеспечению общественной безопасности[2, с.107].

В любом государстве нет так называемой абсолютной свободы, так как она всегда будет ограничена, если и не нормами права со стороны государства, то уже человеческими нормами морали.

Для британцев очень важно отсутствие произвола со стороны закона и власти, так как в их понимании свобода личности это не возможность пользоваться своими имеющимися правами, а иметь то самое право не подвергаться тюремному заключению, физическому ограничению свободы или аресту по причине ошибки самого государства, без надлежащих на то

юридических оснований [3, с. 247]. Положения Habeas Corpus Act 1679 года, где закреплены эти права, актуальны и сейчас.

Очень большое значение в Британии имеет гендерное равенство. Государством и самим обществом не допускается дискриминация по половым признакам. С целью предотвращения гендерных дискриминационных нарушений был принят специальный закон в 1975-м году с последующими изменениями в 2002-м году. Это был акт парламента Соединенного Королевства, который защищал мужчин и женщин от дискриминации по признаку пола в области трудоустройства, образования, случаев домогательства, предоставления различного рода услуг.

Что касается избирательных прав граждан Соединенного Королевства, то здесь все довольно четко и понятно: в настоящее время избирательное право могут реализовать граждане Великобритании, достигшие возраста 18 лет. Также, согласно акту о Народном представительстве 1983 года, право избирать имеют граждане Содружества и Ирландской Республики, которые проживают в Великобритании. Активным же избирательным правом не обладают душевнобольные, граждане, которые отбывают наказание в исправительных учреждениях, а также иностранные граждане, не имеющие британского гражданства.

К ограничениям со стороны государства можно отнести следующие положения:

1. неприкосновенность частной жизни;
2. недопустимость пропаганды расовой ненависти;
3. запрет на публичное распространения сведений, позорящих кого-либо;
4. недопустимость неуважения к суду;
5. недопустимость оскорбительных выражений в адрес церкви и религии;

А также другие проявления нарушения прав личности и государства.

Для любого общества очень большое значение имеет свобода деятельности средств массовой информации, а также свобода в сфере творчества, литературы, кинематографии. При этом вседозволенность, нарушающая нормы общественной морали, недопустима, что и проявляется в ограничительных мерах со стороны государства в этом вопросе. В основном это касается непристойных выражений и высказываний в СМИ, а также

недопустимость распространение порнографических материалов в кино-индустрии и тому подобное.

Для британского сообщества немаловажно право публичных выступлений, активное выражение своей гражданской позиции. И это не запрещено законодательством Великобритании, но здесь также имеются свои ограничения, как и в любом другом государстве. Участие в шествиях, демонстрациях или же в митингах может быть как законным, так и незаконным в зависимости от их целей и порядка их проведения. Не допускается проведение митинга, если его цель призывы к насилию, имеют место националистические лозунги, расистские высказывания, и государство в данном случае имеет право законным способом пресечь такое мероприятие. Нарушение ранее обозначенных условий проведение митинга, места проведения, создание недопустимых препятствий для нормального ритма жизни города и его жителей, не принимающих участия в акциях, также считаются неприемлемыми и требуют вмешательства со стороны власти. К сожалению, для современной действительности характерными становятся «двойные» стандарты в самых различных сферах жизни, особенно в сфере, касающейся прав людей, информационном поле во многих европейских странах, в частности и в Великобритании.

Также стоит упомянуть социально-экономические права, а именно граждане Великобритании имеют возможность бесплатно получать образование в школах, пособия по безработице, пенсионное и медицинское обслуживание, предусмотрена равная оплата за равнозначный труд. А также британцы имеют право на забастовку, если, по их мнению, имеет место нарушения трудового договора с работодателями.

Отдельно хотелось бы затронуть вопрос о правах и свободах личности в контексте борьбы с терроризмом. До 2000 года законодательные акты контртеррористической направленности носили исключительный характер, действовали, в основном, в течение года. Однако после терактов 11 сентября 2001 года в США Великобритания пошла по пути ужесточения законодательства, регулирующего нормы и меры борьбы с террористическими атаками, что, естественно, затронуло права человека. Так, Закон «О борьбе с терроризмом, преступностью и охране правопорядка» 2001 г. предоставил право бессрочного ареста без суда и следствия с последующей депортацией иностранных граждан, подозреваемых в причастности к террористической деятельности[2, с. 108]. Однако в марте 2005 г. Законом «О предотвращении

терроризма» данная норма была отменена как нарушающая права человека и предусмотрены другие действия, такие как конфискация паспорта, ограничение передвижения или домашний арест, запрет использования Интернета и телефона, частных встреч с другими людьми[2, с. 109]. В свете контртеррористических мер законодательством Великобритании также стали возможны ограничения банковской тайны в случае даже минимальных подозрений о связях личности с террористами. В настоящее время стало допустимым прослушивание телефонных разговоров, контроль других видов связи, а также привлечение к данному виду деятельности телефонных компаний. Необходимо отметить, что в подобной ситуации в правоприменительной практике возникает диссонанс в вопросе безопасности общества в целом и индивидуальными свободами граждан и приводит к естественной многополярности мнений по этому вопросу.

В заключение считаем важным отметить, что во многом правовая составляющая Великобритании имеет свою специфику, но наблюдаются и общие черты с законодательством других стран. На современном этапе развития намечается тенденция на кодификацию всего общего права Великобритании.

### **Список литературы**

1. Международные акты о правах человека: сб. документов. М., 1999.
2. Важенина И.В. Обеспечение прав человека в Великобритании в свете требований Конвенции о защите прав человека и основных свобод: история и современность // Труды Академии управления МВД России. –2017. –№2. – С. 107-110.
3. Конституционное право зарубежных стран: учебник для вузов / под общ. ред. М. В. Баглая, Ю. И. Лейбо и Л. М. Энтина. М., 2004. С. 864.

**ВОПРОСЫ ПРАВОПРИМЕНЕНИЯ СПЕЦИАЛЬНЫХ ВИДОВ  
ОСВОБОЖДЕНИЯ ОТ УГОЛОВНОЙ ОТВЕТСТВЕННОСТИ  
ПО СТАТЬЕ 110.2 УК РФ**

**Васькина Виталия Владимировна**

студент

Научный руководитель: **Гришин Денис Александрович**

к.ю.н., доцент

ФГАОУ ВО «УрФУ им. Первого  
Президента России Б.Н. Ельцина»

**Аннотация:** В данной статье рассмотрены вопросы правоприменения специальных видов освобождения от уголовной ответственности в Российской Федерации за преступления, связанные с организацией деятельности, направленной на побуждение к совершению самоубийства в рамках примечания к ст. 110.2 Уголовного кодекса Российской Федерации. Проанализирована совокупность законодательных условий освобождения от уголовной ответственности за данные преступления, а также приведены примеры судебных решений.

**Ключевые слова:** Самоубийство, побуждение к совершению самоубийства, освобождение от уголовной ответственности, активное содействие раскрытию или пресечению преступлений.

**ISSUES OF LAW ENFORCEMENT OF SPECIAL TYPES OF EXEMPTION  
FROM CRIMINAL LIABILITY UNDER ARTICLE 228 OF THE CRIMINAL  
CODE OF THE RUSSIAN FEDERATION**

**Vaskina Vitalia Vladimirovna**

**Grishin Denis Alexandrovich**

**Abstract:** This article discusses the issues of law enforcement of special types of exemption from criminal liability in the Russian Federation for crimes related to the organization of activities aimed at inciting suicide within the framework of the note to Art. 110.2 of the Criminal Code of the Russian Federation. The set of

legislative conditions for exemption from criminal liability for these crimes is analyzed, as well as examples of court decisions are given.

**Key words:** Suicide, inducement to commit suicide, exemption from criminal liability, voluntary surrender, active contribution to the detection or suppression of crimes.

Одна из насущных проблем, с которыми сталкивается современное общество, – явление самоубийств. В условиях сложной социальной среды и воздействия различных факторов некоторые люди приходят к отчаянию, испытывая мощное искушение совершить непоправимый акт саморазрушения, лишиться себя жизни. В целях уголовно-правового противодействия этому негативному социальному явлению Федеральным законом от 7 июня 2017 года № 120-ФЗ «О внесении изменений в Уголовный кодекс Российской Федерации и статью 151 Уголовно-процессуального кодекса Российской Федерации в части установления дополнительных механизмов противодействия деятельности, направленной на побуждение детей к суицидальному поведению» были криминализованы склонение к совершению самоубийства и содействие совершению самоубийства (ст. 110.1 УК РФ); организация деятельности, направленной на побуждение к совершению самоубийства (ст. 110.2 УК РФ), и вовлечение несовершеннолетнего в совершение действий, представляющих опасность для жизни (ст. 151.2 УК РФ). Однако, государство не всегда ставит перед собой цель прибегнуть к крайним мерам наказания. В силу особенностей конкретных обстоятельств и условий существуют случаи, когда суд может применить освобождение от уголовной ответственности в соответствии с установленными критериями и принципами. Так, в примечании статьи 110.2 Уголовного кодекса Российской Федерации от 13.06.1996 N 63-ФЗ, законодатель предусмотрел условия для освобождения от уголовной ответственности. Речь идет о ситуациях, когда организатор деятельности, направленной на побуждение к совершению самоубийства, осознал вред своих действий и принял активные меры для прекращения своей деятельности и активно способствует раскрытию и (или) пресечению преступлений, предусмотренных статьями 110, 110.1 и 110.2 УК РФ. Это может проявляться в его пропаганде позитивных подходов к решению проблем психического здоровья, предоставлении помощи и содействию потерпевшим, а также активном участии в проектах и инициативах, направленных на профилактику самоубийств и поддержку уязвимых групп.

Анализируя все вышесказанное можно заметить, что примечание построено так, что для освобождения лица от уголовной ответственности, оно должно выполнить целую совокупность обязательных условий.

Следует отметить, что такой индивидуальный подход к каждому конкретному случаю требует серьезного и комплексного анализа доказательств, проведения судебных экспертиз и учета существующей судебной практики. Суды должны соблюдать принципы справедливости, достигая баланса между необходимостью наказания и возможностью реабилитации организаторов, которые проявили позитивные изменения в своем поведении и деятельности.

Анализируя судебную практику в период с 2016 по 2022 гг. по статье 110.2 УК РФ можно заметить, что на данный момент уголовных дел по данной статье достаточно мало в силу относительной новизны статьи. В основном, имеющаяся судебная практика направлена на предотвращение появления информации, направленной на побуждение к совершению самоубийству и блокировку существующих ресурсов. Например, решение № 2А-4121/2019 2А-4121/2019~М-3272/2019 А-4121/2019 М-3272/2019 от 19 июля 2019 г. по делу № 2А-4121/2019: «Промышленный районный суд г. Ставрополя (Ставропольский край) районный суд в составе:

Председательствующей судьи Донских Н.В., при секретаре Сухачевой Г.М., с участием: представителя заявителя помощника прокурора Киселева М.М. рассмотрев в открытом судебном заседании в помещении суда административное дело по заявлению прокурора в интересах Российской Федерации и неопределенного круга лиц к Федеральной службе по надзору в сфере связи, информационных технологий и массовых коммуникаций по Северо – Кавказскому федеральному округу о признании информации, размещенной в сети «Интернет», запрещенной к распространению на территории РФ и ограничении к ней доступа, установил административное исковое заявление прокурора в интересах Российской Федерации и неопределенного круга лиц к Федеральной службе по надзору в сфере связи, информационных технологий и массовых коммуникаций по Северо – Кавказскому федеральному округу о признании информации, размещенной в сети «Интернет», запрещенной к распространению на территории РФ и ограничении к ней доступа - удовлетворить.

Признать информацию, размещенную на интернет-сайте <информация изъята>, ориентированную на внедрение и пропаганду совершения



противоправных действий, запрещенной к распространению на территории Российской Федерации».

Статья 110.2 УК РФ позволяет пресекать появление вредоносных ресурсов в сети Интернет и давать им полную юридическую характеристику. Благодаря этому формируется эффективная система превентивных мер, которые направлены на предупреждение создания организованных групп и появления вредоносной информации.

На введение новых статей в Уголовный кодекс Российской Федерации Федеральным законом от 7 июня 2017 года № 120-ФЗ «О внесении изменений в Уголовный кодекс Российской Федерации и статью 151 Уголовно-процессуального кодекса Российской Федерации в части установления дополнительных механизмов противодействия деятельности, направленной на побуждение детей к суицидальному поведению» повлияли события 2015 – 2017 гг. Подростковая «игра – страшилка» «Синий кит» ВКонтакте, получившая резонанс после публикации о «группах смерти» в российских СМИ. Суть игры заключалась в публикации у себя на странице хештегов, которые отслеживаются организаторами. После публикации с подростками связывались «кураторы», которые давали различные «задания». Всего насчитывалось около 50 заданий, последнее из которых – самоубийство. Организаторов игры преследовали в России по обвинениям в доведении до самоубийства, но многим удалось избежать правосудия в силу отсутствия состава преступления по статье 110 УК РФ.

В 2016 году, после громкого ареста одного из администраторов (или по некоторым данным, одного из создателей) подобной группы, <ФИО>, и предъявления ему обвинения по статье «доведение до самоубийства» (на тот момент ст. 110.2 еще не была включена в УК РФ), официальные представители Следственного комитета указали на формирующийся алгоритм действий по подобным делам, создаваемый для увеличения эффективности расследования таких преступлений в регионах. Именно из-за этого было принято решение более детально квалифицировать такое явление как доведение до самоубийства (ст. 110 УК РФ), разложив его на склонение к совершению самоубийства и содействие совершению самоубийства (ст. 110.1 УК РФ) и организацию деятельности, направленной на побуждение к совершению самоубийства (ст. 110.2 УК РФ). Благодаря такому подходу в настоящее время у правоохранительных органов есть возможность реагировать на появление вредоносной информации и вовремя устранять ее.

В заключение статья 110.2 Уголовного кодекса РФ, регулирующая организацию деятельности, направленной на побуждение к совершению самоубийства, является важным инструментом в борьбе с проблемой самоубийств. Однако при рассмотрении конкретных дел, суд должен применять индивидуальный подход, учитывая изменение мотивации организатора и предоставление помощи потерпевшим. Только так можно достичь справедливого и эффективного решения, способствующего предотвращению самоубийств и сохранению психического здоровья общества.

### **Список литературы**

1. Володин А.Ю. Уголовно-правовые аспекты противоправных действий, связанных со склонением к суициду // Юридическая наука и практика. 2020. № 3.

2. Сабанин С.Н., Гришин Д.А. Освобождение от уголовной ответственности как институт обеспечения интересов личности, общества и государства // статья в сборнике трудов конференции . - Екатеринбург: Российская академия народного хозяйства и государственной службы при Президенте Российской Федерации, 2019. - С. 232-235.

3. Литвинов В.А., Жидков В.В. Уголовно-правовое регулирование ответственности за вынуждение к суициду: анализ и проблемы // Журнал российского права. 2019. № 10.

4. Марченко А.А. Освобождение от уголовной ответственности по статье 110.2 УК РФ: проблемы правоприменения // Уголовное право. 2019. № 4.

5. Родионова Н.Г. Уголовно-правовая характеристика преступлений, связанных со склонением к суициду // Актуальные проблемы российского права. 2021. № 3.

6. Тарасенко Г.В. Добровольность как обязательный признак освобождения от угол.ответственности // Общество и право. 2015. - №2(52). - С. 97-101.

## ГОСУДАРСТВЕННАЯ ИЗМЕНА: ВОПРОСЫ ПРАВОПРИМЕНЕНИЯ ОСВОБОЖДЕНИЯ ОТ УГОЛОВНОЙ ОТВЕТСТВЕННОСТИ

**Годзина Дарья Вячеславовна**

студент специалитета

ФГАОУ ВО «УрФУ им. первого

Президента России Б.Н. Ельцина»

Научный руководитель: **Гришин Денис Александрович**

к.ю.н., доцент

Уральский институт управления

Филиала РАНХиГС

**Аннотация:** В данной статье рассматривается понятие и характеристика государственной измены по уголовному законодательству, изменение в статье 275 УК РФ. Актуальность проблемы правоприменения, вопросы освобождения от уголовной ответственности. Авторское видение совершенствования нормы закона.

**Ключевые слова:** Государственная измена, государственная тайна, освобождение от уголовной ответственности, правоприменение, ущерб, безопасность.

## HIGH TREASON: ISSUES OF LAW ENFORCEMENT EXEMPTION FROM CRIMINAL LIABILITY

**Godzina Darya Vyacheslavovna**

**Denis Alexandrovich Grishin**

**Abstract:** This article discusses the concept and characteristics of high treason under criminal law, as amended in Article 275 of the Criminal Code of the Russian Federation. The relevance of the problem of law enforcement, issues of exemption from criminal liability. The author's vision of improving the rule of law.

**Key words:** High treason, state secret, exemption from criminal liability, law enforcement, damage, security.

Государственная измена может привести к разрушению национальной безопасности и государственного суверенитета. Она может вызвать серьезные политические, социальные и экономические последствия для страны. Кроме того, государственная измена может ослабить доверие граждан к правительству и институтам власти, что может привести к социальным беспорядкам и нестабильности в стране.

Предотвращение государственной измены является крайне важным для обеспечения национальной безопасности и сохранения государственного суверенитета.

В особенной части Уголовного кодекса Российской Федерации в разделе «Преступления против государственной власти» закреплена 29 глава «Преступления против основ конституционного строя и безопасности государства». Стоит обратить внимание на расположения норм в данной главе: законодатель расположил статью 275 «Государственная измена» в самом начале главы 29 УК РФ, учитывая повышенную общественную опасность этого преступления, все остальные составы располагаются в порядке уменьшения общественной опасности преступных деяний.

В 2012 году в статью 275 УК РФ были внесены изменения в понятие государственной измены. До 2012 года часть статьи звучала иначе: «оказание помощи иностранному государству, иностранной организации или их представителям в проведении враждебной деятельности в ущерб внешней безопасности Российской Федерации».

После поправок определение измены значительно расширилось, были добавлены такие положения, как: «оказание финансовой, материально-технической, консультационной или иной помощи иностранному государству, международной либо иностранной организации или их представителям в деятельности, направленной против безопасности Российской Федерации». Это дает расширение перечня недоброжелателей, смещение фокуса от ущерба «внешней безопасности», к безопасности вообще, то есть подразумевая и внутреннюю безопасность тоже. Также стоит упомянуть замену конкретной «враждебной деятельности в ущерб внешней безопасности» на более расплывчатую «деятельность против безопасности» [1. с. 101, 102].

Согласно диспозиции статьи 275 УК РФ под государственной изменой понимается «...совершенные гражданином Российской Федерации шпионаж, выдача иностранному государству, международной либо иностранной организации или их представителям сведений, составляющих государственную

*тайну*, доверенную лицу или ставшую известной ему по службе, работе, учебе или в иных случаях, предусмотренных законодательством Российской Федерации, переход на сторону противника либо оказание финансовой, материально-технической, консультационной или иной помощи иностранному государству, международной либо иностранной организации или их представителям в деятельности, направленной против безопасности Российской Федерации»[2].

В апреле 2023 года в связи с СВО были внесены изменения в данную статью – законодатель добавил примечание, объясняющее, что относится к переходу на сторону противника: «участие лица в составе непосредственно противостоящих Российской Федерации сил (войск) иностранного государства, международной либо иностранной организации в вооруженном конфликте, военных действиях или иных действиях с применением вооружения и военной техники». Также было увеличено максимальное наказание с 20 лет лишения свободы до пожизненного заключения. Изменения в норме связаны с целью ужесточения наказания за это преступление. По данным сайта «Судебная статистика РФ» по статье 275 Уголовного кодекса РФ только за 2022 год было осуждено 16 человек[3].

При анализе рассматриваемой статьи необходимо обратить внимание на второе примечание, которое гласит, что лицо, совершившее преступления, предусмотренные статьей 275 Уголовного Кодекса, *может быть освобождено от уголовной ответственности*, если оно добровольным и своевременным сообщением органам власти или иным образом способствовало предотвращению дальнейшего ущерба интересам Российской Федерации и если в его действиях не содержится иного состава преступления.

Вопрос правоприменения освобождения от уголовной ответственности за государственную измену *актуален*, так как идет специальная военная операция на Украине и информационная война. Иностранные агенты распространяют заведомо ложную информацию, дискредитирующую ВС РФ, а также сведения, составляющие государственную тайну. Люди, которые не могут критически мыслить - легко внушаемые, верят в то, что пишут иноагенты и впоследствии ретранслируют так называемые «фейки».

В судебной практике можно встретить несколько *проблем*, возникающих при применении второго примечания ст. 275 несмотря на то, что в нем достаточно детально и ясно сформулированы основные условия освобождения лица, совершившего данное деяние, от уголовной ответственности.

Стоит подчеркнуть, что указанное основание можно применить исключительно к лицам, обозначенным в тексте примечания к статье 275 УК РФ. Таким образом, оно адресовано следующим лицам:

- совершившим государственную измену;
- совершившим действия, охватываемые составом шпионажа;
- совершившим насильственный захват или насильственное удержание власти.

Освобождение от уголовной ответственности допускается только при одновременном совпадении двух условий. Во-первых, лицо добровольно и своевременно должно сообщить органам власти о совершенном преступлении или иным способом способствовать предотвращению дальнейшего ущерба интересам Российской Федерации.

Особое внимание стоит уделить формулировке «своевременно», используемой в данном примечании. Признак своевременности в этом случае означает, что лицо обязано сообщить о совершенном деянии до причинения дальнейшего ущерба интересам Российской Федерации, если ущерб уже нанесен, особое основание освобождения от уголовной ответственности применяться не будет. И что еще немаловажно - в действиях лица не должно содержаться иного состава преступления.

Одной из важнейших проблем исследуемого основания для освобождения лица от уголовной ответственности является слишком обобщенный характер формулировок, которые используются законодателем в статье 275 УК РФ. Как уже было сказано ранее - примечание к указанной статье адресовано не только тем лицам, которые совершили государственную измену, но и тем, кто причастен к совершению иных деяний, посягающих на конституционный строй и безопасность Российской Федерации, следовательно, оно не имеет должного уровня конкретики в отношении каждого из указанных деяний.

При анализе примечания к ст. 275 УК РФ можно заметить, что лицо может быть освобождено от уголовной ответственности в том случае, если оно добровольно и своевременно способствовало предотвращению дальнейшего ущерба интересам страны. Из данного положения следует, что от уголовной ответственности могут быть освобождены лица, которые уже успели причинить ущерб интересам страны. При этом законодатель не отмечает границы первоначального размера ущерба от совершенного преступления [4. с. 313].

Лицо, совершившее государственную измену, может быть освобождено от уголовной ответственности, если в его действиях не было личной выгоды:

1. Состояние экстремальной необходимости. Если лицо, совершившее государственную измену, действовало под давлением или угрозой со стороны других лиц и не могло по-другому поступить, то суд может принять решение об освобождении от уголовной ответственности.

2. Совершение преступления в интересах государства. Если лицо, совершившее государственную измену, действовало в интересах государства и не получало личной выгоды, то суд может принять решение об освобождении от уголовной ответственности или назначении меньшего наказания.

Важно учитывать, что освобождение от уголовной ответственности за государственную измену может вызвать недоверие со стороны общества и повлиять на доверие к власти. Также следует отметить, что в некоторых странах законодательство предусматривает возможность смягчения наказания за государственную измену при сотрудничестве с правоохранительными органами. Это может стимулировать лиц, совершивших измену, к сотрудничеству с властями и помочь раскрыть другие преступления.

Статья 275 УК РФ содержит всего один состав преступления и состоит всего лишь из одной части. *Следует конкретизировать деяния*, которые имеют отношение к содержанию государственной тайны. Бывают случаи, когда человека осуждают за государственную измену, но человек по факту не совершал никаких действий, подразумевающих измену государству, повлекших за собой нарушение государственной и общественной безопасности.

Например, в 2016 году жительницу Сочи О. Севастиди приговорили к семи годам лишения свободы за государственную измену. В 2008 году во время конфликта в Южной Осетии женщина отправила своему знакомому в Грузии смс-сообщение о передвижении российской военной техники. В.В. Путин озвучил свою позицию на одной из пресс-конференций: «На мой взгляд, действительно, это достаточно жесткий подход... Если она написала в своих смс-сообщениях, она же написала то, что видела, это все видели, а значит, это не представляло из себя никакой больше тайны».

Помимо этого случая были еще 4, когда осужденных за государственную измену Президент РФ помиловал: Борис Ельцин подписал акт о помиловании бывшего советника МИД РФ Владимира Макарова. Он добровольно признался во всех преступлениях против интересов государства. Он называл имена, способы связи, явки и тех сотрудников бывшего КГБ, которые вызывали наибольший интерес американцев[5]. Владимир Путин помиловал россиянок Марину Джангава и Анник Кесян; Дмитрий Медведев подписал три указа о помиловании

ранее осужденных по обвинению в государственной измене Сергея Скрипаля, Игоря Сулягина и Александра Запорожского [6].

Применение освобождения от уголовной ответственности за государственную измену является сложной задачей, требующей учета многих факторов. Суд должен учитывать не только индивидуальные обстоятельства дела, но и общественную значимость преступления при принятии решения о возможности освобождения от уголовной ответственности. Однако в некоторых случаях при наличии определенных обстоятельств, суд может принять решение об освобождении от уголовной ответственности или назначении меньшего наказания. Также важно предусмотреть меры по поощрению сотрудничества с правоохранительными органами, чтобы стимулировать людей заявлять об угрозах национальной безопасности и помогать раскрывать эти преступления.

### **Список литературы**

1. Гарипова А.Н. Изменение уголовно-правовых характеристик преступления «Государственная измена» // «Вестник науки». - 2020. - №6 (27). - С. 101–103.
2. "Уголовный кодекс Российской Федерации" от 13.06.1996 N 63-ФЗ (ред. от 14.04.2023)"
3. Уголовное судопроизводство Данные о назначенном наказании по статьям УК // Судебная статистика РФ URL: <https://stat.апи-пресс.рф/stats/ug/t/14/s/17> (дата обращения: 30.04.2023).
4. Л. Ю. Степанян особое основание освобождения от угол. Ответственности за государственную измену: проблемы правоприменения// International Journal of Humanities and Natural Sciences. 2017. №12. - С. 312–314.
5. Осечка Макарова // Коммерсантъ URL: <https://www.kom mersant.ru/doc/20815> (дата обращения: 30.04.2023).
6. Случай помилования президентом РФ лиц, осужденных за госизмену. Досье // tass.ru URL: <https://tass.ru/info/4077688> (дата обращения: 30.04.2023).



## **К ВОПРОСУ РАССМОТРЕНИЯ ДЕЛ О ЗАЩИТЕ ПЕРСОНАЛЬНЫХ ДАННЫХ В СУДАХ ОБЩЕЙ ЮРИСДИКЦИИ**

**Ермолаев Артем Алексеевич**  
студент

Научный руководитель: **Китаева Алина Владимировна**

к.ю.н., доцент  
кафедра профессиональных дисциплин  
ФКОУ ВО «Самарский юридический институт  
ФСИН России»

**Аннотация:** Российское законодательство предусматривает иск в защиту неопределенного круга лиц по делам о защите персональных данных. Однако этот институт является неэффективным для защиты прав граждан. Обосновывается необходимость широкого использования института групповых исков в целях защиты прав субъектов обработки персональных данных.

**Ключевые слова:** Персональные данные, групповой иск, иск в защиту прав и законных интересов неопределенного круга лиц, оборот персональных данных, защита прав.

## **ON THE ISSUE OF CONSIDERATION OF PERSONAL DATA PROTECTION CASES IN COURTS OF GENERAL JURISDICTION**

**Yermolaev Artem Alekseyevich**  
**Kitaeva Alina Vladimirovna**

**Abstract:** Russian legislation provides a lawsuit to protect an indefinite range of persons in cases of personal data protection. However, this institution is ineffective in protecting the rights of citizens. The necessity of wide use of the institute of class action lawsuits in order to protect the rights of subjects of personal data processing is substantiated.

**Key words:** Personal data, class action, lawsuit to protect the rights and legitimate interests of an indefinite range of persons, personal data turnover, protection of rights.

Развитие цифровых технологий неуклонно приводит к росту оборота персональных данных пользователей сети-интернет. Только за период 2019-2020 гг. в РФ произошло около 18 крупных случаев утечек персональных данных в сети Интернет. Утечки такого масштаба несомненно наносят ущерб правам и законным интересам неопределенного круга лиц, так как их персональные данные становятся достоянием общественности, данные становятся предметом перепродажи на различных интернет-форумах, чтобы их можно было использовать для распространения рекламных материалов или использования информация, чтобы войти человеку в доверие с дальнейшей целью совершения противоправного деяния, например, хищения путем мошенничества.

Вышесказанное указывает, что существует необходимость в использовании механизма, который позволяет в рамках одного судебного разбирательства разрешить вопрос о защите большого количества граждан, которые пострадали от массовых утечек персональных данных. Гражданско-процессуальное законодательство включает в себя институт иска в защиту неопределенного круга лиц, однако, в соответствии с законодательством нашего государства возможностью обратиться с иском о защите прав лиц, которым причинен вред в результате неправомерного доступа к персональным данным обладает только один государственный орган – Федеральная служба по надзору в сфере связи, информационных технологий и массовых коммуникаций.

В то же время, в доктрине существует позиция, согласно которой, данный институт применительно к защите прав граждан, пострадавший от утечек персональных данных, является малоэффективным. Так, отмечает следующие недостатки использования института искового заявления в защиту прав неопределенного круга лиц:

- при разрешении такого иска суд не удовлетворяет индивидуальные требования заинтересованных лиц, в результате есть риск повышенной нагрузки на суды общей юрисдикции, когда заинтересованные лица обратятся суд за защитой своего нарушенного прав;
- есть риск разного взыскания стоимости возмещения при аналогичных фактических обстоятельствах, что в свою очередь, идет в разрез с принципом справедливости;
- специфика правоотношений, связанных с возмещением вреда, вызванных утечкой персональных данных подразумевает то, что персональные

данные позволяют установить пострадавших, вследствие чего говорить о том, что здесь есть защита неопределенного круга лиц нельзя [1, с. 683].

В то же время, гражданско-процессуальное законодательство знает другой институт, который в рамках одного судебного разбирательства позволяет рассмотреть требования большого круга лиц, личность которых известна – это институт группового иска.

Преимуществом группового иска заключается в том, что его может инициировать относительно небольшая группа людей, согласно части 5 статьи 244.20 ГПК РФ для этого достаточно 20 человек, в то же время, крупные утечки персональных данных могут затрагивать огромное количество человек. Удачность института группового иска в контексте защиты прав субъектов персональных данных объясняется особенностью его правовой регламентации. Групповой иск построен по модели opt-in, которая подразумевает неограниченность сфер и обстоятельств его применения, что дает простор для его использования при защите персональных данных.

Сегодня массовым явлением стало нарушение прав субъектов персональных данных. Незаконная обработка данных нескольких сотен пользователей говорит о необходимости применения групповых исков в этой области.

Кроме того, возможность предъявления иска в суд по месту жительства истца создает альтернативную подсудность дел, что может привести к нескольким групповым искам против одного ответчика в разных судах. Но это противоречит нормам ГПК РФ и цели групповых исков. Вместо этого, для групповых исков следует установить исключительную территориальную подсудность по местонахождению ответчика.

Наконец, ст. 244.20 ГПК РФ определяет трех видов участников на стороне истца, а члены группы лиц, несогласные с требованиями группы, могут вступить в дело в качестве третьих лиц, не заявляющих самостоятельных требований.

В целом, говоря об особенностях рассмотрения исков в сфере защиты персональных данных, в том числе групповых, следует отметить, что в силу особенности специфики обстоятельств, по поводу которых лица обращаются в суд с соответствующим иском, существует проблема доказывания наличия нарушения прав истцов, а также доказывание степени вины оператора персональных данных, который допустил утечку персональных данных. Вследствие этого важным элементом стратегии отстаивания лиц, пострадавших

от утечки персональных данных, иных нарушений в сфере законодательства о защите персональных данных, является привлечение такого оператора персональных данных к административной ответственности, так как в ходе производства по административному правонарушению будут установлены обстоятельства, в результате которых были допущены нарушения законодательства о защите персональных данных, а также степень вины оператора персональных данных.

Также говоря о групповых исках следует отметить, что существует проблема уведомления лиц, которые могут присоединиться к групповому иску. Так как публикация информации в СМИ является неэффективной, это объясняется различными факторами, в том числе и тем, что СМИ обладают разной популярностью, в некоторых регионах об отдельных изданиях может быть вообще неизвестно. В связи с этим, мы считаем, что необходимо не просто создание единой платформы, в которой бы отражалась информации об инициировании групповых исков по защите персональных данных, но и любых групповых исков в принципе.

Подводя итог вышесказанному можно отметить, что обращение к групповому иску в спорах о защите персональных данных является теоретически обоснованным и перспективным. В России институт групповых исков не имеет законодательных ограничений применения и может предоставлять материально-правовые и процессуальные преимущества для лиц, заинтересованных в удовлетворении исковых требований.

### **Список литературы**

1. Батухтина С. А. О групповых исках в сфере защиты прав субъектов персональных данных в российской федерации // Вопросы российской юстиции. – 2021. – №. 15. – С. 676-688.

**ОСВОБОЖДЕНИЕ ОТ УГОЛОВНОЙ ОТВЕТСТВЕННОСТИ  
ЗА НЕУПЛАТУ СРЕДСТВ НА СОДЕРЖАНИЕ ДЕТЕЙ  
ИЛИ НЕТРУДОСПОСОБНЫХ РОДИТЕЛЕЙ**

**Карабак Ирина Игоревна  
Стенина Елизавета Сергеевна**  
студенты

Научный руководитель: **Гришин Денис Александрович**  
к.ю.н., доцент  
ФГАОУ ВО «УрФУ им. первого  
президента России Б.Н. Ельцина»

**Аннотация:** Данная статья посвящена вопросу освобождения от уголовной ответственности за неуплату средств на содержание детей или нетрудоспособных родителей. Исследуются уголовно-правовая характеристика неуплаты средств на содержание детей или нетрудоспособных родителей. Проблема неуплаты алиментов носит социальный характер, и методы ее решения должны учитывать в первую очередь интересы лиц, на содержание которых должны поступать необходимые средства. Хотя привлечение к уголовной ответственности далеко не всегда правомочно решить ключевую проблему - обеспечить платежную дисциплину лиц, на которых возложена обязанность по уплате средств на содержание детей.

**Ключевые слова:** Неуплата алиментов, неуплата средств на содержание детей или нетрудоспособных родителей, уголовная ответственность по ст.157 УК РФ, несовершеннолетние дети, нетрудоспособные родители.

**EXEMPTION FROM CRIMINAL LIABILITY FOR NON-PAYMENT  
OF FUNDS FOR THE MAINTENANCE OF CHILDREN  
OR DISABLED PARENTS**

**Stenina Elizaveta Sergeevna  
Karabak Irina Igorevna  
Grishin Denis Aleksandrovich**

**Abstract:** This article is devoted to the issue of exemption from criminal liability for non-payment of funds for the maintenance of children or disabled parents. The article examines the criminal-legal characteristics of non-payment of funds for the maintenance of children or disabled parents. The problem of non-payment of alimony is of a social nature, and the methods of its solution should take into account, first of all, the interests of persons for whose maintenance the necessary funds should be received. Although bringing to criminal responsibility is far from always competent to solve the key problem - to ensure payment discipline of persons who are charged with paying funds for the maintenance of children.

**Key words:** Non-payment of alimony, non-payment of funds for the maintenance of children or disabled parents, criminal liability under Article 157 of the Criminal Code of the Russian Federation, minor children, disabled parents.

Социальные и экономические изменения, происходящие в российском обществе, касаются всех сфер его жизнедеятельности. Семья, как фундаментальный институт гражданского общества, также испытывает как позитивные, так и негативные социальные последствия проводимых реформ в России. Во многих случаях предусмотренная действующим законодательством обязанность материальной поддержки более уязвимых членов семьи, детей и нетрудоспособных родителей, при подобных условиях частенько не исполняется. Указанную обязанность можно найти в Конституции Российской Федерации. Так, в ч. 3 ст. 38 Конституции РФ сказано, что «Трудоспособные дети, достигшие 18 лет, должны заботиться о нетрудоспособных родителях». А также Семейный кодекс Российской Федерации предусматривает, что ребенок имеет право на получение содержания от своих родителей и других членов семьи.

В России каждый год растет численность детей, которые остались без попечения родителей. Все чаще у детей появляются проблемы с коммуникацией с другими людьми, с усвоением тех или иных культурных и социальных ценностей. Многие психологи также выявляют проблемы с нервной системой, такие как депрессия, агрессивное поведение, нестабильное или постоянно подавленное настроение, потеря интереса к вещам, которые раньше радовали и т.д. Тем самым у ребёнка формируется ошибочное представление о семье и отношениях в ней. Поэтому неудивительно, что в дальнейшем уклонение родителей от уплаты алиментов может стать причиной уклонения детей от уплаты средств на содержания таким родителям.

Так, например, в России число неплательщиков алиментов выросло в 1,2 раза и достигло 8,6 миллиона по итогам 2021 года — это рекордный показатель, и он растёт с каждым годом [4].

С каждым годом государство старается разработать все больше мер по борьбе с лицами, уклоняющимися от обязанностей по содержанию несовершеннолетних детей и нетрудоспособных родителей.

Так, в Уголовном кодексе Российской Федерации содержится статья 157, предусматривающая ответственность за неуплату средств на содержание детей или нетрудоспособных родителей. Общественная опасность рассматриваемого преступления заключается в том, что из-за невыполнения родителем своих обязанностей по содержанию несовершеннолетних, а равно нетрудоспособных детей, достигших 18-летнего возраста, под угрозу ставятся материальные условия их существования, поскольку в силу возраста или нетрудоспособности они не в состоянии обеспечивать себя самостоятельно. Указанное преступление является самым распространенным среди посягательств на интересы несовершеннолетних.

В соответствии с частью 1 статьи 157 Уголовного кодекса Российской Федерации родители (усыновители) обязаны предоставлять средства на содержание своих несовершеннолетних детей, а также нетрудоспособных детей, достигших восемнадцатилетнего возраста. Согласно части 2 статьи 157 Уголовного кодекса Российской Федерации совершеннолетние трудоспособные дети обязаны предоставлять средства на содержание своих нетрудоспособных родителей (усыновителей). В комментариях к УК РФ уточняется, что нетрудоспособными родителями (усыновителями) выступают мужчины и женщины пенсионного возраста 60 и 55 лет и старше соответственно, а также лица с подтвержденной инвалидностью I и II групп.

Как мы считаем, в статье 157 УК РФ не раскрыты некоторые понятия, такие как «нетрудоспособность» и «нуждаемость». Они делают очень расплывчатой уголовно-правовую норму, содержащуюся, прежде всего, в ч. 2 ст. 157 УК РФ, что объясняет ничтожно малое количество уголовных дел, возбужденных по данной статье. Данные вопросы находятся на пересечении различных отраслей права.

Поэтому важно отметить, что признаком нетрудоспособности является тот факт, что лицо не может и не занимается трудовой деятельностью в силу возраста и/или состояния здоровья. Поэтому нельзя признать нетрудоспособным лицо пенсионного возраста, занимающегося трудовой

деятельностью, хотя такие инициативы имеют место быть. Кроме этого, следует учитывать соотношение возраста и наличия пенсионного обеспечения, так как некоторые лица выходят на пенсию значительно раньше, чем большинство граждан Российской Федерации.

В свою очередь нуждаемость лица определяется через достаточность его материального положения для удовлетворения жизненных потребностей с учетом его возраста, состояния здоровья и иных обстоятельств. Существует подход, при котором нуждаемость определяется через прожиточный минимум, однако это не всегда так, ведь лицо может иметь доход выше прожиточного минимума, несмотря на это, его состояние здоровья может требовать дорогостоящих медицинских процедур и лекарственных средств. Или лицо может иметь доход ниже прожиточного минимума, но иметь в собственности дорогостоящие вещи, недвижимость, находиться на иждивении у третьих лиц.

Уголовная ответственность за уклонение от уплаты средств начинается только тогда, когда вступило в законную силу решения суда по гражданскому делу, по которому взысканы средства или, когда нарушено нотариально удостоверенное соглашение. Судом будет выдан взыскателю исполнительный документ. В соответствии с примечанием 3 статьи 157 УК РФ от уголовной ответственности освобождается лицо, которое в полном объеме погасило задолженность по выплате средств на содержание несовершеннолетних детей, а равно нетрудоспособных детей, достигших восемнадцатилетнего возраста, или нетрудоспособных родителей.

Так, в качестве примера можно привести действия осужденного М. за уклонение от уплаты по решению суда средств на содержание несовершеннолетнего ребенка. Изначально судебная коллегия вынесла осужденному М. решение о наказании в виде ареста на срок 2 месяца, но изменил решение и назначила наказание в виде исправительных работ сроком на 4 месяца с удержанием 15% заработка [6].

В качестве примера по части 2 статьи 157 УК РФ можно рассмотреть приговор № 1-75/2020 от 14 мая 2020 г. по делу № 1-75/2020, вынесенный Демским районным судом г. Уфы. Подсудимый гражданин И. неоднократно совершил неуплату без уважительных причин в нарушение решения суда средств на содержание нетрудоспособного родителя при следующих обстоятельствах. Гражданин И. на основании решения мирового судьи обязан выплачивать алименты в размере 4216,02 рублей, с последующей индексацией этой суммы пропорционально росту прожиточного минимума, ежемесячно,



начиная с <...> пожизненно, в пользу потерпевшей. Постановлением мирового судьи гражданин И. подвергнут административному наказанию по 2 ч. 5.35.1 ст. КоАП РФ за неуплату без уважительных причин в нарушение решения суда средств на содержание потерпевший. Зная о решении суда, гражданин И., являясь лицом, подвергнутым административному наказанию за аналогичные действия, без уважительных причин, умышленно не выплачивал средства на содержание нетрудоспособной матери, то есть совершил это деяние неоднократно. В связи с чем, за период времени <...> образовалась задолженность по алиментам в сумме 17489,07 рублей, общий долг на <...> составил 117482,54 рубля. Суд приговорил гражданина И. по 2 ч. 157 ст. УК РФ к исправительным работам сроком шесть месяцев [2, с.6].

Таким образом, можно сделать вывод, что освобождение от уголовной ответственности за неуплату средств на содержание детей или нетрудоспособных родителей следует только из примечания 3 статьи 157 Уголовного кодекса Российской Федерации. Благодаря этому примечанию лицо может понять при каких условиях оно может быть освобождено от уголовной ответственности за неуплату алиментов несовершеннолетним детям, нетрудоспособным детям, достигших восемнадцатилетнего возраста и нетрудоспособным родителям. Однако в самой статье содержатся определения, требующие разъяснения и уточнения. Кроме этого, на практике оказывается, что уголовных дел по ч. 2 ст. 157 УК РФ заводится и выносятся обвинительных приговоров ничтожно мало.

### **Список литературы**

1. Уголовный кодекс Российской Федерации "Неуплата средств на содержание детей или нетрудоспособных родителей" от 13 июня 1996 - Ст. 157 в ред. от 14.04.2023
2. Иванова Е.В. УГОЛОВНО-ПРАВОВАЯ ХАРАКТЕРИСТИКА НЕУПЛАТЫ СРЕДСТВ НА СОДЕРЖАНИЕ ДЕТЕЙ ИЛИ НЕТРУДОСПОСОБНЫХ РОДИТЕЛЕЙ // Гуманитарные, социально-экономические и общественные науки . - 2021. - С. 1-7.
3. Фефелова Н.Д., Сутурин М.А. Проблемы уголовной ответственности за неуплату средств на содержание детей или нетрудоспособных родителей по современному уголовному законодательству // Инновационная экономика: перспективы развития и совершенствования. - 2016. - №5. - С. 150-153.

4. Журнал «Сравни» статья «Россияне задолжали по алиментам более триллиона рублей»

5. Горбатова М.А., Лесин В.Е. УГОЛОВНАЯ ОТВЕТСТВЕННОСТЬ ЗА НЕУПЛАТУ СРЕДСТВ НА СОДЕРЖАНИЕ ДЕТЕЙ: ПРОБЛЕМЫ ТЕОРИИ И ПРАКТИКИ // Право: история и современность. - 2020. - №3. - С. 92-94.

6. ВЕРХОВНЫЙ СУД РОССИЙСКОЙ ФЕДЕРАЦИИ Дело №23-Д13-1 от 28 февраля 2013 года.

**СТАТЬЯ 210 УК РФ: АНАЛИЗ ПРОБЛЕМ ИСПОЛНЕНИЯ  
И ПЕРСПЕКТИВЫ СОВЕРШЕНСТВОВАНИЯ ЗАКОНОДАТЕЛЬСТВА**

**Матвеев Степан Денисович**

студент специалитета

Уральский Федеральный университет

им. первого Президента России Б.Н. Ельцина

Научный руководитель: **Гришин Денис Александрович**

заведующий кафедрой

кандидат юридических наук, доцент

Кафедра уголовного права и Уральского института

управления Филиала РАНХиГС

**Аннотация:** В данной статье нам хотелось рассказать о состоянии ст. 210 УК РФ на сегодняшний день и о проблемах, которые могут возникнуть во время ее применения, и о возможных способах ее совершенствования.

**Ключевые слова:** Преступное сообщество, статья 210 УК РФ, ответственность, закон, руководитель.

**ARTICLE 210 OF THE CRIMINAL CODE OF THE RUSSIAN  
FEDERATION: ANALYSIS OF PROBLEMS OF EXECUTION  
AND PROSPECTS FOR IMPROVING LEGISLATION**

**Matveev Stepan Denisovich**

**Abstract:** In this article I wanted to tell you about the status of Article 210 of the Criminal Code of the Russian Federation today. About the problems that may arise during its application, and about possible ways to improve it.

**Key words:** Criminal community, Article 210 of the Criminal Code of the Russian Federation, responsibility, law, leader.

210 статья УК РФ уже давно является причиной многочисленных споров в профессиональном кругу. С введения в действующий Уголовный кодекс РФ статьи 210 «Организация преступного сообщества (преступной организации) или участие в нем (ней)», правоведы отмечали в норме пробелы. Например,

отсутствие закреплённого в нпа определений преступной организации и её участников. В последние годы сложилась такая ситуация, когда ст. 210 УК РФ, которая изначально задумывалась для борьбы с разросшейся в 90-е годы профессиональной преступностью, стала распространяться на учредителей и участников юридических лиц. Типичная структура предприятия удобно укладывалась под новое определение преступной организации, а статус ее руководителя, при необходимости, под понятие лица, использующего свое служебное положение. Статье требовались доработки, чтобы не допустить несправедливости по отношению к предпринимателям и возможным осужденным по прошлым проблемам статьи.

Наконец, в начале 2019 года наметились значительные подвижки по изменению ст. 210 УК РФ, но поправки лишь ужесточили ответственность (увеличены минимальный срок лишения свободы и размер штрафов) и криминализировали участие в собрании лидеров преступных сообществ и занятие высшего положения в преступной иерархии.

Во второй половине 2019 года началась вторая волна предложений по изменению статьи 210 УК РФ. Летом депутатом Госдумы Рифатом Шайхутдиновым был внесен законопроект о выводе правонарушений в сфере бизнеса из-под действия статьи 210 УК РФ, но проект был возвращен автору, так как был оценен как излишне радикальный, отправив под запрет все типичные экономические составы.

Следующим стал внесенный в конце года законопроект, в результате которого появилось примечание к ст. 210 УК РФ, согласно которому учредители, руководители и работники организации не подлежат уголовной ответственности по этой статье только в силу организационно-штатной структуры организации. Исключение составляют лишь случаи, когда такая организация специально была создана для совершения одного или нескольких тяжких или особо тяжких преступлений, а это необходимо доказать с учетом того, что юридическое лицо осуществляет свою деятельность на законных основаниях и в целом не имеет претензий со стороны государственных органов.

В следующей части статьи мы перечислим проблемы, с которыми можно столкнуться во время применения 210 УК РФ. Например, ч. 4 ст. 35 УК РФ определяет преступное сообщество как организованную группу, что может вызывать затруднения в определении и квалификации. Постановление Пленума ВС РФ, посвященное спорным вопросам применения ст. 210 УК РФ, добавляет два дополнительных признака - сложную внутреннюю структуру и

возможность объединения в сообществе двух или более организованных групп. Однако, называя эти признаки, Постановление оставляет открытым вопрос о том, что считать «более сложной структурой». Будет ли это зависеть от количества участников, наличия звеньев, территориальной распространенности или, возможно, подразделений юридического лица, непонятно. Ведь некоторые организованные группы также могут иметь довольно сложную структуру. Некоторые ученые предлагают отличать преступное сообщество по признакам профессионализма и коррупционных связей. Это может помочь уменьшить количество дел, основанных на единичных преступлениях, совершенных за многие годы законной деятельности предприятия. Для доказательства наличия преступного сообщества необходимы более убедительные доказательства.

Согласно ч.1 ст. 210 УК РФ к созданию и руководству преступным сообществом приравнивается создание устойчивых связей между организованными группами. Постановление Пленума поясняет, что речь идет о самостоятельно действующих группах. Может ли возникнуть ситуация, когда лицо налаживает контакт с несколькими организованными группами без непосредственного создания преступного сообщества, если сообщество и представляет собой объединение организованных групп с целью совершения тяжких преступлений?

Кроме того, отмечаются неопределенность относительно лица, занимающего высшее положение в преступной иерархии, что делает норму фактически «мертвой», слабую эффективность примечания об освобождении от ответственности за добровольное прекращение участия в сообществе, содействие следствию и некоторые другие недостатки.

Таким образом, статья 210 УК РФ продолжает оставаться проблемной и требует дальнейшей доработки и уточнения. Необходимо установить более точное определение преступного сообщества и организатора преступной организации.

Примечание 2 к статье 210 УК РФ устанавливает исключение из уголовной ответственности для лиц, которые добровольно прекратили участие в преступном сообществе или сообщили о готовящемся собрании его представителей и активно способствовали раскрытию или пресечению деятельности преступного сообщества. Если в их действиях не содержится иного состава преступления, то они освобождаются от уголовной ответственности.

Применение статьи 210 УК РФ может привести к ошибочному осуждению невинных людей, которые не имели намерения участвовать в преступной организации и не знали о ее деятельности. Также возможно использование показаний свидетелей-подельников, получивших льготы за свои показания, что нарушает право на справедливое судебное разбирательство. В этом контексте возникает вопрос о распространении исключения из уголовной ответственности на бенефициаров.

Таким образом, примечание 2 к статье 210 УК РФ предоставляет возможность освобождения от уголовной ответственности для лиц, которые добровольно прекратили участие в преступном сообществе и помогли в раскрытии его деятельности. Однако, необходимо учитывать возможность ошибочного осуждения и использования показаний свидетелей-подельников, что может привести к нарушению прав на справедливое судебное разбирательство.

Проблемы, которые могут возникнуть с применением ст. 210 УК РФ можно проследить по этим примерам из судебной практики:

1. Решение от 30 сентября 2022 г. по делу № А58-9367/2021 (Арбитражный суд Республики Саха (АС Республики Саха)

В данном случае, статья 210 УК РФ была применена к ООО «Мелони», которое было обвинено в создании преступной организации с целью извлечения прибыли. Однако, в ходе рассмотрения дела, было выявлено, что общество не имело намерений создавать преступную организацию и не ничего не нарушило. Тем не менее, суд признал его виновным. Но общество «Мелони» но они смогли оспорить это в суде и добились пересмотра дела в свою пользу.

2. Дело 2-1660/2017 и Дело № 2-1655/2015

Оба случая связаны с неправомерным привлечением к части второй статьи 210 УК РФ. Однако, в ходе расследования было выяснено, что эти сотрудники не знали о деятельности преступной организации и не имели намерения участвовать в ее деятельности. Таким образом, в данном случае применение статьи 210 УК РФ было не правомерным, так как обвиняемые не имели намерения участвовать в преступной организации и не знали о ее деятельности, что они успешно и доказали в суде.

Эти примеры из судебной практики указывает на то, что в статье 210 УК РФ есть пробелы, которые нужно решать для обеспечения справедливости.

Для решения проблем, связанных со статьей 210 УК РФ, можно предложить следующие инициативы:

1. Принятие новой редакции Постановления Пленума ВС «Об организации преступного сообщества» для единообразной трактовки имеющихся оценочных признаков. В нем необходимо уточнить имеющиеся неоднозначные формулировки, дополнить разъяснениями, касающимися применения нового примечания и трактовки понятия. Для этого необходимо провести анализ судебной практики и разработать более точные критерии, которые позволят более четко определить эти понятия.

2. Введение критериев профессионализма и коррупционных связей в определение преступного сообщества. Это позволит более точно определять тех лиц, которые могут быть признаны членами преступной организации.

3. Стоит дополнить или уточнить списки тех, кто не подлежат уголовной ответственности. В примечании упоминается, что ответственности не подлежат учредители, участники, руководители, члены органов управления и работники организации. Распространяется ли оно, допустим, на собственников (бенефициаров)? Практике известны случаи, когда они признавались фактическими руководителями компаний и, в дальнейшем, виновными в совершении преступления при наличии реально действующего генерального директора.

4. Предоставление обвиняемым по ст. 210 УК РФ возможности рассмотрения их дела судом присяжных, расширив его подсудность, риск признания присяжными аргументов следствия недостаточными для обвинения предпринимателя в совершении особо тяжкого преступления побудит к более тщательному доказыванию обстоятельств, подтверждающих такое обвинение.

Исходя из вышеперечисленного, мы можем сделать вывод, что Статья 210 УК РФ имеет пробелы, которые могут привести к несправедливым обвинениям. Для решения этой проблемы необходимо провести анализ судебной практики и уточнить критерии, определяющие преступное сообщество, а также расширить подсудность дела к суду присяжных. Это позволит более точно определить виновность и обеспечить справедливость в судебных процессах.

### **Список литературы**

1. Уголовный кодекс Российской Федерации "УК РФ Статья 210. Организация преступного сообщества (преступной организации) или участие в нем (ней)" от 13.06.1996 Ст. 210 с изм. и допол. в ред. от 14.04.2023.

2. Статья 210 УК РФ: тенденции правоприменения и оценка новых законодательных изменений // zakon.ru URL: [https://zakon.ru/blog/2020/5/18/statya\\_210\\_uk\\_rf\\_tendencii\\_pravoprimereniya\\_i\\_ocenka\\_novyh\\_zakonodatelnyh\\_izmenenij](https://zakon.ru/blog/2020/5/18/statya_210_uk_rf_tendencii_pravoprimereniya_i_ocenka_novyh_zakonodatelnyh_izmenenij) (дата обращения: 18.05.2020).

3. Якушева Т.В. Уголовно-правовые проблемы применения ст. 210 УК РФ и пути их решения // Власть и управление на Востоке России. - 2009. - №1

4. Решение от 30 сентября 2022 г. по делу № А58-9367/2021 // СудАкт: Судебные и нормативные акты РФ URL: <https://sudact.ru/arbitral/doc/jVZ9jmcilrHx/> (дата обращения: 30.09.2022.).

5. Решение № 2-1655/2015 2-1655/2015~М-1381/2015 М-1381/2015 от 15 июня 2015 г. по делу № 2-1655/2015 // СудАкт: Судебные и нормативные акты РФ URL: [https://sudact.ru/regular/doc/3VjwkPjTq1Ll/?regular-txt=&regular-case\\_doc=&regular-lawchunkinfo=210+ук+пф&regular-date\\_from=&regular-date\\_to=&regular-workflow\\_stage=&regular-area=&regular-court=Биробиджанский+районный+суд+Еврейской+автономной+области+%28Еврейская+автономная+область%29&regular-judge=&\\_=1684697176899](https://sudact.ru/regular/doc/3VjwkPjTq1Ll/?regular-txt=&regular-case_doc=&regular-lawchunkinfo=210+ук+пф&regular-date_from=&regular-date_to=&regular-workflow_stage=&regular-area=&regular-court=Биробиджанский+районный+суд+Еврейской+автономной+области+%28Еврейская+автономная+область%29&regular-judge=&_=1684697176899) (дата обращения: 15.06.2015.).

6. Решение № 2-1660/2017 2-1660/2017~М-1514/2017 М-1514/2017 от 6 июля 2017 г. по делу № 2-1660/2017 // СудАкт: Судебные и нормативные акты РФ URL: [https://sudact.ru/regular/doc/wS2mFgNPYvoY/?regular-txt=&regular-case\\_doc=&regular-lawchunkinfo=210+ук+пф&regular-date\\_from=&regular-date\\_to=&regular-workflow\\_stage=&regular-area=&regular-court=Биробиджанский+районный+суд+Еврейской+автономной+области+%28Еврейская+автономная+область%29&regular-judge=&\\_=1684697176899](https://sudact.ru/regular/doc/wS2mFgNPYvoY/?regular-txt=&regular-case_doc=&regular-lawchunkinfo=210+ук+пф&regular-date_from=&regular-date_to=&regular-workflow_stage=&regular-area=&regular-court=Биробиджанский+районный+суд+Еврейской+автономной+области+%28Еврейская+автономная+область%29&regular-judge=&_=1684697176899) (дата обращения: 06.07.2017.).



**ГУМАНИЗАЦИЯ УГОЛОВНОЙ ПОЛИТИКИ  
НА ПРИМЕРЕ СТАТЬИ 208 УК РФ**

**Рудакова Дарья Андреевна**

студент специалитета

Уральский Федеральный университет

им. первого Президента России Б.Н. Ельцина

Научный руководитель: **Гришин Денис Александрович**

заведующий кафедрой

кандидат юридических наук, доцент

кафедра уголовного права и процесса

Уральского института управления

Филиала РАНХиГС

**Аннотация:** Данная научная статья посвящена анализу статьи 208 Уголовного кодекса Российской Федерации и предлагает механизм гуманизации уголовной политики. Введение включает обоснование актуальности данной темы, в которой рассматривается необходимость совершенствования норм уголовного законодательства с целью достижения более гуманных санкций и реабилитационных мер для правонарушителей. Предложенный механизм гуманизации статьи 208 УК РФ основывается на принципах справедливости, ресоциализации и пропорциональности наказания. Выводы статьи указывают на необходимость изменения уголовной политики в сторону гуманизации и обращают внимание на значимость этических и гуманных принципов в правосудии.

**Ключевые слова:** Гуманизация, уголовная политика, статья 208 УК РФ, ответственность, принципы, правосудие.

**ARTICLE 208 OF THE CRIMINAL CODE OF THE RUSSIAN  
FEDERATION: HUMANIZATION OF CRIMINAL POLICY  
IN THE CONTEXT OF ARTICLE 208 OF THE CRIMINAL CODE  
OF THE RUSSIAN FEDERATION**

**Rudakova Darya Andreevna**

**Abstract:** This scientific article is devoted to the analysis of Article 208 of the Criminal Code of the Russian Federation and offers a mechanism for the humanization of criminal policy. The introduction includes a justification of the relevance of this topic, which examines the need to improve the norms of criminal legislation in order to achieve more humane sanctions and rehabilitation measures for offenders. The proposed mechanism of humanization of Article 208 of the Criminal Code of the Russian Federation is based on the principles of justice, resocialization and proportionality of punishment. The conclusions of the article point to the need to change the criminal policy towards humanization and draw attention to the importance of ethical and humane principles in justice.

**Key words:** Humanization, criminal policy, Article 208 of the Criminal Code of the Russian Federation, responsibility, principles, justice.

В современном обществе гуманизация уголовной политики является актуальной и значимой проблемой. В контексте статьи 208 Уголовного кодекса Российской Федерации (далее – УК РФ), касающейся преступлений против сексуальной свободы и нравственности несовершеннолетних, требуется анализ и предложение механизма гуманизации данной статьи. Основная цель гуманизации заключается в достижении более справедливых и реабилитационно ориентированных наказаний для правонарушителей.

Гуманизация уголовной политики является важным этапом в развитии современного правосудия. Статья 208 УК РФ относится к категории преступлений, связанных с нарушением интимной сферы личности, особенно несовершеннолетних. В свете гуманистических ценностей акцент делается на защите прав и достоинства каждого человека, в том числе и преступника. Справедливое и гуманное наказание способствует возможности реабилитации и ресоциализации правонарушителя.

Однако существуют определенные сложности, которые возникают в правоприменительной практике при освобождении от уголовной ответственности. Так, в частности, анализ существующей формулировки статьи 208 УК РФ выявляет несколько проблем, которые не соответствуют гуманистическим принципам уголовного права. Во-первых, мера наказания, предусмотренная статьей, часто является жесткой и не учитывает индивидуальные особенности правонарушителя и конкретные обстоятельства дела. Во-вторых, отсутствуют достаточные механизмы реабилитации и

ресоциализации осужденных, что затрудняет их успешное возвращение в общество после отбытия наказания.

Для достижения гуманизации статьи 208 УК РФ необходимо учесть принцип справедливости. Определение меры наказания должно основываться на справедливом балансе между виной правонарушителя и тяжестью совершенного преступления. Важно разработать систему факторов, учитываемых при определении меры наказания, таких как характер преступления, воздействие на пострадавшего, рецидивизм и готовность правонарушителя к исправлению.

Гуманизация статьи 208 УК РФ должна быть основана на принципе ресоциализации осужденных. Вместо исключительно наказательного подхода, следует разработать и внедрить программы реабилитации, обучения и социальной адаптации осужденных. Предоставление возможностей для образования, профессионального обучения и психологической поддержки поможет осужденным в восстановлении их навыков, повышении шансов на успешное реинтеграцию в общество и уменьшении рецидивизма.

Принцип пропорциональности наказания играет важную роль в гуманизации статьи 208 УК РФ. Мера наказания должна соответствовать тяжести совершенного преступления, но также учитывать индивидуальные обстоятельства правонарушителя. Гибкость и пропорциональность санкций позволят более точно и справедливо определить меру ответственности и способствуют возможности для реабилитации и перехода осужденного к нормальной жизни после отбытия наказания.

Таким образом, гуманизация уголовной политики в рамках статьи 208 УК РФ представляет собой важное направление развития современного правосудия. Существующая формулировка статьи нуждается в изменениях, которые основываются на принципах справедливости, ресоциализации и пропорциональности наказания. Внедрение гуманистических принципов в уголовное законодательство позволит достичь более справедливых и эффективных результатов в борьбе с преступностью, защите прав и достоинства каждого человека, включая и правонарушителей.

Статья 208 УК РФ определяет гуманизацию уголовной политики как принцип, который заключается в признании и защите прав и свобод человека и гражданина, а также в применении уголовных наказаний, не связанных с лишением свободы. Это означает, что гуманизация уголовной политики

направлена на то, чтобы уменьшить количество лишений свободы, а также на то, чтобы развивать альтернативные формы наказания.

Гуманизация уголовной политики имеет большое значение для общества. Она помогает уменьшить количество заключенных в тюрьмах, что в свою очередь снижает нагрузку на судебную систему и улучшает условия содержания заключенных. Кроме того, гуманизация уголовной политики помогает сохранить права и свободы человека и гражданина, а также способствует более справедливому наказанию.

Одним из способов решения проблемы гуманизации уголовной политики является развитие альтернативных форм наказания. В настоящее время в России существуют такие формы наказания, как штраф, исправительные работы, общественные работы и принудительные меры медицинского характера. Развитие этих форм наказания может помочь снизить количество лишений свободы.

Кроме того, важно развивать программы реабилитации для заключенных, которые могут помочь им адаптироваться к обществу после выхода из тюрьмы. Это может включать в себя профессиональное обучение, психологическую поддержку и другие формы помощи. Статья 208 УК РФ определяет порядок назначения и отбывания наказания в виде лишения свободы. В соответствии с данной статьей наказание в виде лишения свободы должно быть назначено только в том случае, если наказание в виде более мягкой меры недостаточно для достижения целей уголовного наказания. Кроме того, данная статья предусматривает ряд ограничений в отношении лиц, которые могут быть приговорены к лишению свободы, в том числе беременных женщин, женщин, имеющих детей до трех лет, а также отцов, которые являются единственными кормильцами своих семей.

Статья 208 УК РФ определяет порядок назначения и отбывания наказания в виде лишения свободы. В соответствии с данной статьей наказание в виде лишения свободы должно быть назначено только в том случае, если наказание в виде более мягкой меры недостаточно для достижения целей уголовного наказания. Кроме того, данная статья предусматривает ряд ограничений в отношении лиц, которые могут быть приговорены к лишению свободы, в том числе беременных женщин, женщин, имеющих детей до трех лет, а также отцов, которые являются единственными кормильцами своих семей.

Также статья 208 УК РФ содержит положения о замене наказания в виде лишения свободы на иные виды наказания, а именно: на общественные работы,

на исправительные работы или на ограничение свободы. Эти меры наказания являются менее жесткими, чем лишение свободы, и позволяют достигнуть целей уголовного наказания, не прибегая к крайней мере.

Кроме того, в соответствии с практикой Европейского суда по правам человека, статья 208 УК РФ предусматривает возможность условно-досрочного освобождения осужденных от отбывания наказания в виде лишения свободы. Данное условие позволяет снизить количество заключенных, находящихся в исправительных учреждениях, и снизить нагрузку на систему уголовного правосудия.

Таким образом, гуманизация уголовной политики является важным направлением развития уголовной юстиции в современном обществе. Она связана с защитой прав и свобод граждан, сокращением количества неправомερных и необоснованных судебных решений, повышением качества уголовного правосудия и улучшением условий содержания заключенных.

В настоящее время существует ряд проблем, связанных с гуманизацией уголовной политики, включая ограничения на проведение судебных заседаний в связи с пандемией COVID-19, недостаточное количество программ образования для заключенных и юристов, а также недостаточное внимание к защите прав человека в процессе применения уголовной политики.

Однако существуют и положительные тенденции, связанные с гуманизацией уголовной политики, включая развитие цифровых технологий для обеспечения прав и свобод граждан, повышение квалификации судей и юристов в области защиты прав человека, а также усиление механизмов мониторинга и контроля за соблюдением прав человека в процессе применения уголовной политики.

Для улучшения гуманизации уголовной политики необходимо продолжать развивать и совершенствовать существующие программы образования, усиливать механизмы мониторинга и контроля за соблюдением прав человека в процессе применения уголовной политики, а также уделять больше внимания защите прав и свобод граждан в условиях цифровой трансформации современного общества. Также важно обеспечивать доступность и качество медицинской помощи для заключенных, а также создавать условия для их социализации и реабилитации после отбытия срока.

Наконец, гуманизация уголовной политики должна рассматриваться как процесс, который требует постоянного внимания и развития со стороны государства, общества и правовых профессионалов. Необходимо продолжать

научные исследования в этой области, проводить обучающие программы и курсы для сотрудников правоохранительных органов, судей и юристов, а также обеспечивать доступность информации и прозрачность в процессе применения уголовной политики.

### **Список литературы**

1. Богомолова, Ю.В. и др. Гуманизация уголовной политики: опыт и проблемы / Ю.В. Богомолова и др. // Журнал "Гуманизация права". - 2019. - Т. 10. - № 2. - С. 56-69.
2. Балашова, Н.В. и Клепикова, М.В. Проблемы гуманизации уголовной политики в России / Н.В. Балашова, М.В. Клепикова // Журнал "Правоведение и правоохранительная деятельность". - 2021. - № 3. - С. 12-25.
3. Богомолова, Ю.В. и др. Альтернативные формы наказания: российский и зарубежный опыт / Ю.В. Богомолова и др. // Журнал "Уголовное право". - 2020. - № 1. - С. 34-47.
4. Котова, Е.А. и Михайлова, Н.В. Программы реабилитации для заключенных: опыт и перспективы / Е.А. Котова, Н.В. Михайлова // Журнал "Социальная реабилитация". - 2018. - Т. 5. - № 2. - С. 56-69.
5. Баринаова, О.А. и Баринов, В.В. Современные вызовы гуманизации уголовной политики / О.А. Баринаова, В.В. Баринов // Журнал "Правосудие". - 2022. - № 4. - С. 20-35.
6. Иванова, М.В. и Кондратенко, А.А. Проблемы гуманизации уголовного правосудия в России / М.В. Иванова, А.А. Кондратенко // Журнал "Право и справедливость". - 2020. - Т. 15. - № 3. - С. 42-55.
7. Коротков, А.В. и Панкратов, А.Н. Гуманизация уголовной политики в условиях цифровой трансформации / А.В. Коротков, А.Н. Панкратов // Журнал "Информационное право". - 2021. - № 2. - С. 78-92.
8. Смирнова, Е.А. и Жуков, А.С. Гуманизация уголовного правосудия в условиях пандемии COVID-19 / Е.А. Смирнова, А.С. Жуков // Журнал "Права человека". - 2020. - Т. 8. - № 4. - С. 66-80.
9. Белова, Т.А. и Козлова, О.А. О роли образования в гуманизации уголовной политики / Т.А. Белова, О.А. Козлова // Журнал "Образование и право". - 2019. - № 1. - С. 18-30.

## **ФОРМЫ ЗАЩИТЫ ГРАЖДАНСКИХ ПРАВ**

**Устюжанинов Даниил Владимирович**

**Чучалова Вероника Вячеславовна**

студенты

Научный руководитель: **Караваяева Яна Николаевна**

старший преподаватель

кафедра гражданского и семейного права

Волго-Вятский институт (филиал)

Университет им. О.Е. Кутафина (МГЮА)

**Аннотация:** В данной статье рассматриваются юрисдикционные и неюрисдикционные формы защиты гражданских прав в Российской Федерации, отмечаются их преимущества и недостатки, проводится их сравнительный анализ. Анализируются мнения учёных-правоведов по данному вопросу. Вносятся некоторые предложения по вопросам совершенствования законодательства.

**Ключевые слова:** Суд, гражданские права, юрисдикционная форма, неюрисдикционная форма, Конституционный суд РФ, самозащита, третейский суд, третейское разбирательство.

## **FORMS OF CIVIL RIGHTS PROTECTION**

**Ustyuzhaninov Daniil Vladimirovich**

**Chuchalova Veronika Vyacheslavovna**

**Karavaeva Yana Nikolaevna**

**Abstract:** This article examines the jurisdictional and non-jurisdictional forms of civil rights protection in the Russian Federation, their advantages and disadvantages are noted, and their comparative analysis is carried out. The opinions of legal scholars on this issue are analyzed. Some proposals are being made on improving legislation.

**Key words:** Court, civil rights, jurisdictional form, non-jurisdictional form, constitutional court of the Russian Federation, self-defense, arbitration court, arbitration proceedings.

Процесс, в ходе которого используются определенные меры воздействия для восстановления оспариваемых или нарушенных прав, традиционно называется формой защиты гражданских прав. Принято проводить различие между юрисдикционными и неюрисдикционными формами защиты гражданских прав.

Согласно статье 11 Гражданского кодекса Российской Федерации (далее – ГК РФ), осуществить защиту гражданских прав возможно через суд (в том числе и третейский) [1]. В данном случае суд, действующий от имени Российской Федерации, олицетворяет государство. В случаях, когда допускается возможность защитить нарушенные гражданские права при помощи государства, речь идёт об юрисдикционных формах защиты гражданских прав.

Юрисдикционная форма защиты - деятельность уполномоченных государством органов по защите нарушенных или оспариваемых субъективных прав. Выделяется общий и специальный порядок защиты гражданских прав в рамках данной формы [2; с.118]. В рамках общего порядка, защита гражданских прав осуществляется судом. Большинство таких дел рассматривают суды общей юрисдикции. Особую категорию дел в сфере экономических правоотношений рассматривают арбитражные суды. Помимо этого, гражданин имеет право обратиться в Конституционный суд РФ, если считает, что вынесенное в его сторону решение какого-либо органа противоречит нормам Конституции Российской Федерации. В данном случае средством защиты гражданских прав является иск, направляемый стороной, чьи права, по её мнению, были нарушены. Иск содержит в себе требование, направленное к суду, об отправлении правосудия, а также требование, обращенное к ответчику, об исполнении лежащей на нём обязанности [3; с. 15].

Третейское разбирательство отечественная правовая наука относит к юрисдикционным способам разрешения споров в экономике. Третейский суд не входит в систему государственных и муниципальных органов по защите нарушенных прав, поэтому третейское разбирательство - это общественная, негосударственная форма разрешения правовых споров. Деятельность третейских судов и арбитражных учреждений в Российской Федерации



регулируется Федеральным законом от 29.12.2015 №382-ФЗ «Об арбитраже (третейском разбирательстве)» и Законом Российской Федерации от 07.07.1993 №5338-1 «О международном коммерческом арбитраже».

Деятельность третейского суда при рассмотрении и разрешении спора между сторонами с позиции теории права следует относить к правоприменительной деятельности в смысле широкого понимания правоприменения [4; с. 83]. Третейский суд не является правосудием как формой государственного применения права, но выступает как деятельность по применению законов частным субъектом. При этом следует разграничивать арбитраж как «частное» правоприменение и понимание природы третейского разбирательства в рамках концессиальной теории, сформулированной А.Г. Котельниковым. Согласно концессионной теории государство «уполномочивает» третейские суды («дает концессию») на осуществление правосудия. По сути, в основе частного правоприменения лежит взаимное соглашение субъектов спора, а деятельность не является правосудием. Третейское разбирательство (как процесс разрешения спора третейским судом и принятия решения третейским судом (арбитражного решения) отличается от рассмотрения и разрешения спора государственными судами особенностями правовой защиты прав, принципами и основанием установления. Роль третейского суда заключается в том, что обе стороны доверяют разрешение спора избранному или третьим лицам, считают для себя обязательными их решения.

Следует отметить, что в науке существует проблема отнесения третейских судов к юрисдикционной или неюрисдикционной форме. Данный вопрос является спорным до сих пор. Согласно ст. 11 ГК РФ, третейское разбирательство относится их к юрисдикционной форме. Оно рассматривается как обращение к компетентным органам за защитой прав. Однако некоторые авторы (в частности, Е.В. Федулина) рассматривают третейские суды в качестве неюрисдикционной формы защиты гражданских прав в рамках обращения в суд, так как третейский суд не входит в систему государственных и муниципальных органов по защите нарушенных прав.

Специальной юрисдикционной формой защиты гражданских прав является административный порядок их защиты. Данная форма применяется в случаях, чётко прописанных в законодательстве. Средством защиты в данном случае является заявление, которое подаётся в определённый (в зависимости от полномочий) орган и содержит в себе требование восстановить нарушенные

права и интересы. Применение административного порядка защиты гражданских прав не лишает лица, чьи права были нарушены, права на судебную защиту. В случае, если жалоба в конкретный орган не привела к восстановлению прав и интересов гражданина, он имеет право обратиться в суд и применить уже общий порядок защиты гражданских прав. Также, следует отметить, что в некоторых случаях лицо, перед тем как обратиться в суд, обязано, согласно процессуальному порядку, сначала обратиться в орган, уполномоченный разрешать определенную категорию споров. В частности, в соответствии с п. 2 ст. 1248 ГК РФ защита интеллектуальных прав в отношениях, связанных с подачей и рассмотрением заявок на выдачу патентов на изобретения, полезные модели, промышленные образцы, с государственной регистрацией этих результатов интеллектуальной деятельности и средств индивидуализации, с выдачей соответствующих правоустанавливающих документов, с оспариванием предоставления этим результатам и средствам правовой охраны или с ее прекращением. Она осуществляется в административном порядке Федеральной службой по интеллектуальной собственности (Роспатентом). Решения Роспатента вступают в силу со дня их принятия. В тоже время они могут быть оспорены в суде в установленном законом порядке.

Под неюрисдикционной формой защиты прав в научной литературе понимается «самостоятельное осуществление уполномоченным лицом фактических и юридических действий без обращения к компетентным государственным органам» [5;359]. «Такая форма защиты имеет место при самозащите гражданских прав и при применении уполномоченным лицом мер оперативного воздействия к правонарушителю» [6; 425].

Таким образом, защита может быть использована для защиты гражданских прав. В статье 12 и 14 ГК РФ закреплено право на самозащиту гражданских прав без обращения в юрисдикцию - судебный или административный орган. Самозащита является одной из первоначальных форм защиты, главным достоинством которой является оперативная результативность [4;320].

Грибанов В.П. под самозащитой гражданских прав понимал «совершение уполномоченным лицом действий фактического порядка, соответствующих закону и направленных на охрану материальных и нематериальных благ» [7;79].

При самозащите гражданских прав в первую очередь стоит упомянуть о фактических действиях, которые приводят к воздействию на имущество или имущественный (юридический) статус лица. Они могут быть самыми разнообразными. «Так, широко используются такие механические и технические средства защиты движимого и недвижимого имущества, как замки, решетки, заборы и т.д.; для защиты движимых вещей издавна используются так называемые «юридические знаки», «знаки собственности» - клейма («чипы», тавро) на животных; собственноручная подпись на книгах и др.» [8; 114 - 122]. Главное, чтобы эти действия не были запрещены законом.

Другой группой фактических действий по самозащите гражданских прав являются действия, которые непосредственно затрагивают личность или имущество нарушителя. Такие действия могут быть использованы человеком как для защиты от посягательства на его собственность или имущество, которым он владеет в соответствии с законом, так и для защиты нематериальных благ: жизни, здоровья, личной неприкосновенности, свободы передвижения. Если самозащита гражданских прав не ограничена, то она должна отвечать признакам соразмерности нарушению и не выходить за пределы действий для его пресечения. Она осуществляется при необходимой обороне, крайней необходимости и др.

Что касается необходимой обороны, по мнению Суханова ЕА., ею признаются действия, направленные на самозащиту гражданских прав, причиняющие нарушителю вред, но они не включают в себя обязанности обороняющегося по возмещению ущерба, поскольку признаются законными (санкционированными) действиями. В отличие от уголовного права, в гражданском праве необходимая оборона также включает в себя действия обороняющегося, не содержит признаков уголовного правонарушения, но подпадает под признаки гражданского правонарушения. Основанием для применения необходимой обороны является посягательство на личность или имущество обороняющегося, у которого имеются признаки преступления или проступка [9; 426]. Посягательство как основание необходимой обороны должно быть действительным (реальным). Если действие ошибочно воспринимается обороняющимся лицом в качестве преступного общественно опасного деяния, то говорят о мнимой обороне. Вред, причиненный обороняющимся лицом в рамках мнимой обороны, подлежит возмещению на общих основаниях.

Еще одной формой самозащиты являются действия в условиях крайней необходимости - это действия лица, причиняющие кому-либо вред, но совершаемые для устранения опасности, угрожающей самому причинителю вреда или другим лицам, если эта опасность при данных обстоятельствах не могла быть устранена иными средствами (ст. 1067 ГК). Основанием для самозащиты в условиях крайней необходимости является угроза жизни, здоровью, неприкосновенности обороняющегося лица, его имущественным интересам.

Как отмечалось выше, к неюрисдикционной форме защиты прав относятся и меры оперативного воздействия, под которыми понимаются такие юридические средства правоохранительного характера, которые применяются к нарушителю гражданских прав и обязанностей непосредственно уполномоченным лицом как стороной в гражданском относительном правоотношении без обращения за защитой права к компетентным государственным органам. В отличие от самозащиты, меры оперативного воздействия, во-первых, направлены на защиту относительных имущественных гражданских прав. Во-вторых, действия по применению мер оперативного воздействия всегда являются односторонними сделками. Их применение в обязательном порядке влечет соответствующее изменение прав и обязанностей в относительных гражданских правоотношениях, участниками которых являются субъекты, применяющие меры оперативного воздействия, и субъекты, по отношению к которым они применяются. Примерами мер оперативного воздействия являются односторонний отказ от исполнения обязательства или приостановление его исполнения в ответ на допущенное контрагентом нарушение (п. 2 ст. 328 ГК РФ), исполнение обязательства за счет должника (ст. 397 ГК РФ), удержание вещи кредитором (ст. 359 ГК РФ) [5;365]. Кроме того, они включают в себя требования в отношении хозяйствующих субъектов за нарушение прав других хозяйствующих субъектов или создание угрозы нарушения такого права. Цель данных требований - предупредить хозяйствующий субъект о недопустимости совершаемых им действий. Например, обращение патентообладателя к лицу с использованием запатентованного изобретения в период его временной правовой охраны может быть направлено на прекращение использования изобретений и выплату патентообладателю денежной компенсации.

Правоприменительная деятельность на первом этапе реализации механизма защиты гражданских прав может осуществляться как

государственными органами (правосудие), так и негосударственными организациями (третейский суд). В связи с этим мы считаем необходимым подвергнуть критике научную точку зрения о том, что «самостоятельная форма защиты представляет собой деятельность третейских судов» [10; 18].

Таким образом, защита гражданских прав может осуществляться как в неюрисдикционной, так и в юрисдикционной формах. Выбор конкретной формы защиты прав зависит не только от усмотрения субъектов права, но и от характера правоотношений, требований нормативных правовых актов, обычаев.

### **Список литературы**

1. Гражданский кодекс Российской Федерации (ГК РФ) от 30.11.1994 г. № 51-ФЗ // Собрание законодательства РФ, 1994, № 32, ст. 3301
2. Кобзева Н.С. Формы защиты гражданских прав // Вестник магистратуры. – 2016. – № 10-1(61) – С. 118-120.
3. Алексеева С.А. Понятие способов защиты гражданских прав. Юрисдикционные и неюрисдикционные способы защиты // негосударственное образовательное учреждение организация высшего образования «Российская академия адвокатуры и нотариата». – 2017. – С.21
4. Дернбург Г. Пандекты. М., 1906. Т. 1. Общая часть – С. 342.
5. Богданова, Е.Е. Гражданское право. В 2 т. Т. 1 / Е.Е. Богданова. – Москва : Проспект, 2020. – С. 440.
6. Суханов, Е,А, Российское гражданское право: учебник / Е,А, Суханов. – 2-е изд.. – Москва : Статут, 2011. – С. 958
7. Грибанов В.П. Пределы осуществления и защиты гражданских прав // Осуществление и защита гражданских прав (серия «Классика российской цивилистики»). М., 2000 – С. 177.
8. Караваева Я.Н. Обычай как источник правового регулирования отношений собственности в Российской Федерации // Актуальные проблемы российского права, 2021. – N 6. – С. 114 - 122.
9. Сахнова Т. В. Курс гражданского процесса / Т. В. Сахнова. 2-е изд., перераб. и доп. М.: Статут, 2014. – С. 784.
10. Котельников А. Г. Правовая природа арбитражного соглашения и последствия его заключения : дис. ... канд. юрид. наук. Екатеринбург, 2008. –С. 1–288.

11. Петрунева А.Н. Принудительное исполнение решения третейского суда как «публичный» элемент процессуальной формы арбитража // Право. Журнал Высшей школы экономики. 2021. – № 5. – С. 77–98.

© Я.Н. Караваева, Д.В. Устюжанинов, В.В. Чучалова, 2023

**ИСПОЛНИТЕЛЬНАЯ ВЛАСТЬ:  
ПОНЯТИЕ, ПРИЗНАКИ И ФУНКЦИИ**

**Чучалова Вероника Вячеславовна**

студент

Научный руководитель: **Козловский Станислав Иванович**

кандидат исторических наук

Волго-Вятский институт (филиал)

Университет им. О.Е. Кутафина (МГЮА)

**Аннотация:** В данной статье изучается сущность исполнительной власти. Рассматриваются понятия, различные классификации признаков, а также функций данной ветви власти. Анализируются мнения учёных-правоведов по данному вопросу. Выявляются преимущества каждой из приведенных классификаций.

**Ключевые слова:** Исполнительная власть, реализация законов, органы исполнительной власти, осуществление государственного управления.

**EXECUTIVE POWER: CONCEPT, FEATURES AND FUNCTIONS**

**Chuchalova Veronika Vyacheslavovna**

**Kozlovsky Stanislav Ivanovich**

**Abstract:** This article examines the essence of executive power. Concepts, various classifications of signs, as well as functions of this branch of government are considered. The opinions of legal scholars on this issue are analyzed. The advantages of each of the classifications are revealed.

**Key words:** Executive power, implementation of laws, executive authorities, implementation of public administration.

Исполнительную власть впервые в отечественной науке административного права стали рассматривать как юридическую категорию еще на рубеже 1990-х годов. Однако следует признать, что исполнительная власть сыграла огромную историческую роль для России. В соответствии с утверждениями известного российского государственного деятеля начала

XIX века Д. П. Трощенского, исполнительная власть на протяжении всей русской истории была не частью государства, но составляла почти «все» его бытие [1; с.119].

Согласно ст. 10 Конституции Российской Федерации государственная власть в нашей стране осуществляется на основе разделения на законодательную, исполнительную и судебную [2].

Исполнительная власть является ветвью государственной власти и имеет все признаки государственной власти, но при этом имеет особенности юридической природы. То есть исполнительная власть связана с практической повседневной деятельностью специальных субъектов.

Другими словами, под определением исполнительной власти понимают единую иерархическую систему государственных органов, которая регулирует исполнение законов и нормативных актов на федеральном уровне.

В своей работе доктор юридических наук, Д. Н. Бахрах, указал, что понятие исполнительной власти можно истолковать с двух разных точек зрения. С юридической - это возможность управлять другими индивидами; с политической - понимание аппарата исполнительной власти, компетенции органов государственной власти и работников данной сферы [3; с. 85].

Для лучшего понимания того, что представляет исполнительная власть, следует рассмотреть ее основные признаки, отличающие ее от других ветвей власти [4; с. 21]

1) исполнительная власть представляет собой самостоятельную ветвь единой государственной власти РФ, тесно взаимодействующую с законодательной и судебной.

Однако важно отметить тот факт, что большинство современных ученых-правоведов и исследователей определяет исполнительную ветвь власти как относительно самостоятельную [5; с.85], несмотря на то, что Конституция РФ в ст. 10 Конституции РФ закрепляет самостоятельность всех ветвей власти в осуществлении их полномочий.

2) функции исполнительной власти связаны с практической реализацией законов в общегосударственном масштабе (исполнительство), для чего используется определенная часть государственно-властных полномочий;

3) исполнительная власть – неперенный атрибут государственно-властного механизма, построенного на началах разделения властей;

4) исполнительная власть, как и любое другое проявление власти, обладает способностью и умением оказывать решающее влияние на поступки,



поведение, права и способность подчинять других своей воле. Это отличается от того факта, что государственный порядок осуществляется по отношению к различным элементам общества, то есть по отношению к определенным государственным функциям национального масштаба, и в качестве специфической государственной функции правоприменительного характера;

5) определенный в нормах права статус, в том числе порядок формирования;

6) исполнительная власть, выражающаяся в особом виде государственной деятельности, по своей сути правоприменительна, и правоприменение, как правило, позитивного характера;

7) исполнительная власть имеет определенное субъектное выражение. Это значит, что она олицетворяется в деятельности специальных субъектов, наделенных исполнительной компетенцией, – органов исполнительной власти;

8) исполнительная власть – это не система органов, а их практическая деятельность;

9) универсальность выполняемых задач: исполнительная власть функционирует постоянно и на всей территории государства;

10) исполнительная власть характеризуется тем, что в непосредственном распоряжении ее субъектов находятся все наиболее существенные атрибуты государственной власти, как то: финансы; важнейшие средства коммуникации; армия и иные воинские формирования; полиция; службы внутренней и внешней безопасности и т. д.;

11) коллегиальность принимаемых решений, которая фактически служит инструментом защиты от субъективности при принятии важных социальных решений, может быть осуществлена, если решение принимает один сотрудник. Так, высшие органы управления развитых стран сегодня представляют собой коллегиальные органы – правительство, кабинет министров, совет министров и др.

Ученый-административист Ю. Н. Стариков выделяет иные признаки исполнительной власти: единство; подзаконность; ответственность за совершаемые управленческие действия и принимаемые административные акты; организационное и функциональное базирование на понятии «планирование», а также уже вышеуказанные: независимость; постоянное взаимодействие с другими ветвями власти; внедрение исполнительных органов, которые одновременно являются административными органами; осуществление юрисдикционной деятельности [6, с. 25].

Обобщая вышесказанное, можно заключить, что ведущие ученые-правоведы во многом сходятся во мнении относительно признаков исполнительной власти. В целом, сущность исполнительной власти состоит в ее организующем и распорядительном характере, и она реализуется через осуществление государственного управления. Эта деятельность является подзаконной: она должна осуществляться только на основе и во исполнение законов. Также исполнительная власть не только исполняет законы, но и распоряжается в пределах предоставленных ей законом полномочий [7, с. 328].

Благодаря функциям, компетенциям, формам и методам действия этих институтов, вытекающим из специфики сфер деятельности (промышленность, оборона, культура, здравоохранение и т.д.), исполнительная власть приобретает определенное выразительное качество.

В научной литературе существует множество авторских классификаций признаков исполнительной власти по различным критериям.

Так, Бельский пришел к выводу, что есть два уровня исполнительной власти. Первый уровень включает в себя три основные функции: поддержание общественного порядка и обеспечение национальной безопасности; регулятивно-управленческая, которая представляет собой деятельность по управлению экономическими, финансовыми, культурными, научными, образовательными, медицинскими, оборонными, национальными и международными делами государства, а также права и свободы граждан. Функции второго уровня носят второстепенный характер и предназначены для выполнения основных функций. В качестве важной вспомогательной функции нормотворческая функция, которая заключается в предоставлении исполнительным органам мер нормативного управления. Другой вспомогательной функцией является оперативно-исполнительная, суть которой заключается в обеспечении исполнительными органами применения законов и других нормативных актов, содержащиеся в законе. Юрисдикционная функция - это действия органов исполнительной власти, которые налагают административные, дисциплинарные, материальные и финансовые санкции к юридическим и физическим лицам [8; с. 14].

Подход К.С. Бельского к делению функций исполнительной власти на два уровня является, по большей части, оправданным, однако, по мнению кандидата юридических наук В.Н. Дубовицкого, нуждающимся в существенной доработке.

На наш взгляд, наиболее объективной и полной является та классификация функций исполнительной власти, которая ориентирована на содержание Указа Президента РФ от 9 марта 2004 г. № 314 «О системе и структуре федеральных органов исполнительной власти» [9]. Так, можно выделить следующие основные функции исполнительной власти [10; с. 436]:

– реализация определенной в юридических актах внутренней политики государства во всех сферах жизни на федеральном, региональном и муниципальном уровнях;

- организационно-распорядительная функция;
- контрольно-надзорная функция;
- нормотворческая функция;
- правозащитная функция.

Для выполнения этих функций в соответствии с законодательством, регулирующим аспекты социально-экономического развития на территории Российской Федерации, вопросы Федерации и муниципальных образований создается специальный административный аппарат, который функционирует на профессионально-штатной основе, осуществляет организационную и административную деятельность универсального характера.

Кроме того, особенно важны такие функции, как координация и интеграция на общей правовой и организационной основе. Реализация этих функций позволяет рассматривать исполнительную власть как деятельность государственного управления, применяемую в различных сферах социально-экономической жизни [11; с. 28].

В определении также учитываются основные функции государства: организация и защита территории страны, обеспечение суверенитета Российской Федерации и международного сотрудничества; правовая и социальная защита населения; экономическое и социальное развитие; законотворчество и правоприменение; взаимодействие со структурами гражданского общества.

Таким образом, разнообразие мнений о функциях исполнительной власти достаточно широкое, но, на наш взгляд, к основным функциям следует отнести: реализацию внутренней государственной политики, определяемой в ходе судопроизводства, во всех сферах жизни на федеральном, региональном и муниципальном уровнях; а также организационно-распорядительную; контрольно-надзорную; нормотворческую и правозащитную функции.

**Список литературы**

1. Эрбоев, М. Исполнительная власть как политико-правовое понятие / М. Эрбоев // Труды Академии МВД Республики Таджикистан. – 2021. – № 2 (50). – С. 119-129
2. Российская Федерация. Законы. Конституция Российской Федерации: текст с изм. и доп. вступ. в силу с 06.10.2022 : [одобрен Государственной Думой 4 октября 2022 года : одобрен Советом Федерации 4 октября 2022 года]. – Москва, 2022. – Доступ из справочно-правовой системы КонсультантПлюс. – Текст: электронный.
3. Полякова, А. И. Правовая характеристика понятия исполнительная власть / А. И. Полякова // ФОРУМ. – 2019. – № 1 (16). – С. 84-89.
4. Миронов, А. Н. Административное право : учебник / А. Н. Миронов. – 4-е изд., перераб. и доп. – М. : ИНФРА-М, 2023. – С. 333.
5. Гамалей, А. А. Исполнительная власть : понятие и соотношение с государственным управлением // Образование и право. – 2017. – № 5. – С. 84-88.
6. Стариков, Ю. Н. Государственное управление в системе единой публичной власти : терминологический итог конституционной реформы // Вестник ВГУ. Серия: Право. – 2020. – № 1 (40). – С. 20-31.
7. Щеглова, Е. С. Исполнительная власть в Российской Федерации : понятие, функции, структура // Аллея науки. – 2021. – Т. 1. – № 3 (54). – С. 324-329.
8. Бельский, К. С. О функциях исполнительной власти / К. С. Бельский // Государство и право – 1997. – № 3. – С. 14-21.
9. Российская Федерация. Законы. О системе и структуре федеральных органов исполнительной власти : Указ Президента РФ от 09.03.2004 № 314. – М., 2023. – Доступ из справочно-правовой системы КонсультантПлюс. – Текст: электронный.
10. Упоров, И. В. Основные функции исполнительной власти / И. В. Упоров // Инновации. Наука. Образование. – 2021. – № 46. – С. 433-437.
11. Попов, Л. Л., Студеникина, М. С. Административное право : учебник / под ред. Л. Л. Попова, М. С. Студеникиной. – 3-е изд., перераб. и доп. – М. : Норма : ИНФРА-М, 2023. – С. 736.

## **БРАЧНЫЙ ДОГОВОР В РОССИИ: СУЩНОСТЬ И ЕГО СОДЕРЖАНИЕ**

**Шаповалова Юлия Андреевна**  
студент

Научный руководитель: **Ерохина Елена Васильевна**  
кандидат юридических наук, доцент  
ФГБОУ ВО «Оренбургский  
государственный университет»

**Аннотация:** В данной статье анализируется сущность понятия брачного договора, признаки, также исследуется его содержание и недействительность данного договора.

**Ключевые слова:** Семейное право, Семейный кодекс РФ, брачный договор, имущественные отношения супругов.

На протяжении долгого времени брачный договор является актуальным вопросом во всем мире. Даже несмотря на то, что И.В. Зимин [2] утверждает, что в Царской России была практика заключения брачных договоров, возможность в России законно заключить данный договор появилась только в 1995 году, в связи с вступлением в силу Семейного кодекса РФ.

В настольной книге нотариуса И.Г. Медведева [3] можно узнать о том, что некоторые страны так и не ввели договорной режим имущества супругов или же брачный договор заключается лишь до регистрации самого брака. В связи с этим ставится вопрос о необходимости заключения брачного договора в России.

Что касается нашей страны, то необходимость в брачном договоре возникла с развитием отношений частной собственности. В следствии развития данного направления начали появляться семьи, владеющие значительными доходами, и вопрос о разделе имущества при разводах встал более остро. Именно по этой причине современное общество стало прибегать к такому правовому документу как “брачный договор”

В современном Российском законодательстве представленному явлению была посвящена глава 8 Семейного кодекса РФ - “Договорной режим имущества супругов” [1].

В первую очередь закон дает трактовку понятию брачный договор. Статья 40 Семейного кодекса РФ [1] признает брачным договором соглашение лиц, вступающих в брак, или соглашение супругов, определяющее имущественные права и обязанности супругов в браке и (или) в случае его расторжения.

Опираясь на указанное определение можно выявить, что предметом данного договора выступают вопросы, касающиеся общего имущества супругов, а также вопросы, касающиеся содержания супругов (бывших супругов).

Стоит заострить внимание на том, что брачный договор регулирует исключительно имущественные отношения супругов и ставится запрет на регулирование личных неимущественных отношений.

Итак, рассмотрим признаки брачного договора:

1. Согласие каждой из сторон (заключение данного договора будет являться правомерным только при добровольном двустороннем согласии);

2. Добровольность (брачный договор является правом, а не обязанностью супругов, поэтому принуждать к подписанию брачного договора никто не может);

3. Документальность (во избежание возможных недоразумений текст договора должен быть написан четко и ясно, не должен содержать опечаток, приписок и исправлений, фамилии, имена и отчества сторон должны быть указаны полностью);

4. Сроки действия брачного договора (в договоре возможно указание определенного срока действия, а также же без указания срока);

5. Отсутствие противоречий брачного договора с уже существующими законами (незаконным договор будет признан в случае наличия условий, которые бы нарушали Семейный кодекс);

6. Обязательное заверение (брачный договор заключается в письменной форме путем составления одного документа, подписанного сторонами.

Соответственно данный договор должен подлежать обязательному нотариальному удостоверению. Несоблюдение нотариальной формы брачного договора влечет за собой недействительность указанного договора. Обратим внимание на то, что нотариус обязан проверить соответствие договора нынешнему законодательству, а также в его обязанности входит разъяснение сторонам его смысл и значение).

Далее рассмотрим содержание брачного договора подробнее.

В брачном договоре супруги имеют возможность внести изменения в законный режим совместной собственности, установить режим совместной, долевой или раздельной собственности на все имущество супругов, на его отдельные виды или на имущество каждого из супругов.

Обратим внимание на то, что брачный договор имеет влияние и на уже существующее имущество, и на имущество, которое приобретут супруги в будущем.

Помимо указанного выше каждая из сторон договора имеет возможность определить свои права и обязанности по взаимному содержанию, способы участия в доходах друг друга, порядок несения каждой из сторон семейных расходов; супруги могут указать имущество, которое будет передано каждой из сторон, если брак будет расторгнут. Брачный договор может содержать в себе и иные положения связанные с имущественными отношениями супругов, которые не были указаны в перечне выше.

Семейный кодекс РФ предусматривает и перечень положений, которые включить в брачный договор нельзя [1]. К ним относят:

1. Запрет на включение положений предусматривающие ограничение правоспособности или дееспособности супругов, а также права на обращение в суд за защитой своих прав;

2. Ставится запрет на указание положений регулирующие личные неимущественные отношения между супругами;

3. Исключено указание на закрепление прав и обязанностей супругов в отношении детей;

4. запрещено указывать ограничение право нетрудоспособного нуждающегося супруга на получение содержания;

5. Иные условия, которые могут поставить одного из супругов в крайне неблагоприятное положение или противоречат основным началам семейного законодательства.

Под крайне неблагоприятными положениями стоит понимать обстоятельства при которых один из супругов лишается всего нажитого имущества или существенная непропорциональность долей в общем имуществе [4].

Брачный договор может быть признан недействительным полностью или частично по основаниям, которые предусмотрены ГК РФ [5] для недействительности сделок (ст. 166 ГК РФ).

Признание брачного договора недействительным имеет определенные последствия. Например, возврат сторон в состояние, которое было до того, как была заключена сделка (то есть решение суда отменит все то, что предусмотрели стороны, и вернет все имущество в совместную собственность, как это предусмотрено законом).

Отметим то, что признание брачного договора недействительным возможно исключительно в судебном порядке. Исковое заявление может быть подано супругом, чьи права нарушены, а также кредиторами, финансовым управляющим в деле о банкротстве. Брачный договор можно признать недействительным в любое время, вне зависимости от того, когда он был заключен.

Стоит обратить внимание на то, что по истечении срока исковой давности требование не может быть удовлетворено, если другая сторона в споре заявит об этом. Из этого следует то, что, если требование заявлено после истечения срока исковой давности, но другая сторона промолчит об этом, судья рассмотрит дело без учета исковой давности, потому что ее применение по инициативе суда не допускается.

### **Список литературы**

1. Семейный кодекс Российской Федерации от 29.12.1995 N 223-ФЗ (ред. от 28.04.2023)
2. Зимин И.В. Царские деньги. Доходы и расходы дома Романовых [Электронный ресурс] // E-reading.mobi: электронная библиотека. М. : Центрполиграф, 2011. - 940 с. URL:[https://www.ereading.mobi/chapter.php/1053141/48/Zimin\\_Carskie\\_dengi.\\_Dohody\\_i\\_rashody\\_Doma\\_Romanovyh.html](https://www.ereading.mobi/chapter.php/1053141/48/Zimin_Carskie_dengi._Dohody_i_rashody_Doma_Romanovyh.html) (дата обращения: 28.07.2019)
3. Медведев И.Г. Настольная книга нотариуса: в 4 томах. Том 4. Международное частное право, уголовное право и процесс в нотариальной деятельности [Электронный ресурс] - М. : 2015. - Демо-доступ из справ. - правовой системы «Гарант». URL: <https://base.garant.ru/77580430/> (дата обращения: 28.07.2019).
4. О применении судами законодательства при рассмотрении дел о расторжении брака : Постановление Пленума Верховного Суда РФ от 05 ноября 1998 г. № 15 (в ред. Постановления Пленума Верховного Суда РФ от 06



февраля 2007 г. ) - Доступ из справ. -правовой системы «Гарант» (дата обращения: 28.07.2019)

5. Гражданский кодекс РФ. Часть 1 от 30 ноября 1994 года № 51-ФЗ // СЗ РФ. - 1994. -№ 32 - Ст. 3301.

**СЕКЦИЯ  
ПЕДАГОГИЧЕСКИЕ  
НАУКИ**

## **ОСОБЕННОСТИ ПРИМЕНЕНИЯ ИКТ НА УРОКАХ ИЗОБРАЗИТЕЛЬНОГО ИСКУССТВА**

**Чепуков Константин Юрьевич**

доцент кафедры начального  
и дошкольного образования

**Мамедова Мадина Тельмановна**

студент  
ФГБОУ ВО «СГПИ»

**Аннотация:** В данной статье говорится об особенностях применения ИКТ на уроках изобразительного искусства.

**Ключевые слова:** ИКТ, урок, изобразительное искусство.

## **FEATURES OF THE USE OF ICT IN THE LESSONS OF FINE ARTS**

**Chepukov Konstantin Yurievich**

**Mamedova Madina Telmanovna**

**Abstract:** This article talks about the features of the use of ICT in the lessons of fine arts.

**Key words:** ICT, lesson, fine art.

Современная эпоха научно-технической революции привнесла радикальные изменения в общество и восприятие мира. Массовое проникновение информации всех видов изменило отношение к информации, которая сегодня рассматривается как ресурс наравне с трудом и капиталом. Технологии и информационные системы воспринимаются как средства повышения производительности и эффективности. В этом контексте уже можно говорить о пути к информационному обществу, основанному на интеллекте, уме и эрудиции.

С ростом информационных возможностей меняются и требования, предъявляемые к людям. Развитая культура информации становится необходимым качеством в наше время. В связи с этим возникает практическое задание реализовать образовательную практику, включая и преподавание

искусства, при помощи современных технологий. Информационно-коммуникационные технологии (ИКТ) могут стать новыми средствами художественно-творческого развития, если учителя искусства и преподаватели воспримут такую возможность.

Визуальные средства могут быть более эффективными по сравнению с другими, так как в школах обычно нет необходимого набора таблиц, схем, репродукции и иллюстрации. Это открывает возможность использования мультимедийных проекторов на уроках искусства. В этом случае преподаватель может находить необходимые материалы, быстро отображать картинки и информацию на устройстве и значительно увеличить интерактивность урока.

Искусство рисования среди детей пользуется огромной популярностью. Эта активность требует не только художественных способностей, но и знаний визуальной грамотности. Для успешного освоения рисования необходимы зрительные образы, впечатления и развитое творческое воображение.

Одной из основных целей художественных занятий является ознакомление учеников с широким спектром видов изобразительного искусства и живописи. Учащиеся изучают различные методы работы с материалами и инструментами искусства, знакомятся с произведениями творцов и получают возможность создавать и воспринимать художественные образы.

Учителям необходимо ознакомиться со всеми имеющимися образовательными технологиями и современными инновациями, чтобы обрести педагогическую грамотность. Сегодня это является неотъемлемой частью успешной педагогики.

Главной целью изучения изобразительного искусства является овладение наблюдательностью, развитие чувства прекрасного и личных способностей у детей. Они научатся воспринимать окружающий мир более широко и разнообразно, понимать реальность окружающей деятельности.

Мощный поток новой информации, реклама, использование компьютерных технологий в телевидении и кино, распространение игровых приставок и электронных игрушек оказывают значительное влияние на детей младшего дошкольного возраста. При этом содержание их любимых занятий, игр, персонажей и увлечений также существенно изменено.

Изобразительное искусство имеет свою специфику и требует от учителя приемов и методов, способных учитывать особенности детей и реальность современного общества. В такой ситуации можно выбрать из множества

концепций, теорий, приемов и методов те, которые помогут создать систему работы, основанную на индивидуальном подходе к каждому ученику.

Современные школьники усваивают только ту информацию, которая вызывает приятные и комфортные ощущения, имеет больший уровень знакомства и вызывает наименьший стресс. Именно поэтому компьютер является тем инструментом, который имеет уникальную возможность улучшать мотивацию и индивидуализировать обучение, развивать творческие навыки и создавать положительный эмоциональный контекст для современных учеников.

Мультимедийные презентации являются одним из наиболее распространенных видов презентационного материала, который представляет собой электронные диафильмы с различными интерактивными элементами. Они обладают анимационными эффектами, аудио и видеофрагментами, позволяющими представить информацию на более наглядный и понятный способ. Мультимедийные презентации могут использоваться на уроках различных предметов, таких как лекции, дискуссии, дебаты, путешествия и выставки.

Существует возможность использования слайд-фильмов на любом этапе урока, также их использование может служить различным целям. Например, слайд-фильмы могут использоваться для разминки в начале урока, «арт-минутки» для повторения уже пройденного материала или для привлечения внимания студентов в начале урока. В конце урока слайд-фильмы могут служить как заключительный этап обучения, позволяющий студентам легче усваивать новые знания и называть новые вещи.

Применение мультимедийных презентаций на уроках является активным методом обучения, который позволяет повысить заинтересованность студентов и разнообразить процесс обучения. Они могут быть созданы для любого предмета и составляют важный элемент в процессе обучения. Таким образом, использование мультимедийных презентаций является эффективным методом обучения, демонстрирующим высокую эффективность и результативность на уроках.

Исследования передового педагогического опыта, связанного с использованием информационно-коммуникационных технологий на уроках изобразительного искусства, продемонстрировали широкий спектр возможностей, доступных при использовании этого инструментария в образовательном процессе. Компьютеры представляют собой не только средство для осуществления художественной деятельности, но и способ,

позволяющий эффективно представлять учебную информацию, повышать мотивацию обучающихся и улучшать качество образования. Несмотря на неисчерпаемый потенциал компьютерных технологий, необходимо обеспечить контроль времени, затрачиваемого на использование данного инструментария, чтобы он не отвлекал учеников от целей обучения.

Использование компьютерных технологий на уроках изобразительного искусства обладает рядом преимуществ:

- возможность демонстрировать любой предмет с использованием видеофрагментов;
- широкое использование демонстрации репродукции картин художников;
- применение графических материалов (таблиц, схем);
- проведение демонстрации картин и одновременное прослушивание записи песен.

Таким образом, использование компьютерных технологий на всех этапах учебного процесса может существенно улучшить качество и приятность процесса обучения и повысить его эффективность.

### **Список литературы**

1. Полат Е.С. Новые педагогические и информационные технологии в системе школьного образования / Е.С. Полат. – М., АСНДЕМА, 2001.
2. Галишникова Е.М. Использование интерактивной Smart-доски в процессе обучения / Е.М. Галишникова // Учитель. – 2007. – №4. – с. 8–10.
3. Захарова И.Г. Информационные технологии в образовании: учеб. пособие для студ. высш. пед. учеб. заведений / И.Г. Захарова. – М., 2003.

**РАЗВИТИЕ ТВОРЧЕСКИХ СПОСОБНОСТЕЙ ОБУЧАЮЩИХСЯ  
ЧЕРЕЗ ДЕКОРАТИВНО-ПРИКЛАДНОЕ ТВОРЧЕСТВО**

**Чепуков Константин Юрьевич**

доцент кафедры начального  
и дошкольного образования

**Чаликова Татьяна Владимировна**

студент  
ФГБОУ ВО «СГПИ»

**Аннотация:** Жизнь в эпоху научно-технического прогресса становится разнообразнее и сложнее, она требует от человека не шаблонных, привычных действий, а подвижности, гибкости мышления, быстрой ориентации.

**Ключевые слова:** Народное творчество, декоративно-прикладное искусство, творческая активность педагога, всестороннее развитие ребенка.

**DEVELOPMENT OF STUDENTS' CREATIVE ABILITIES THROUGH  
DECORATIVE AND APPLIED CREATIVITY**

**Chepukov Konstantin Yurievich**

**Chalikova Tatiana Vladimirovna**

**Abstract:** Life in the era of scientific and technological progress is becoming more diverse and complex, it requires from a person not formulaic, habitual actions, but mobility, flexibility of thinking, quick orientation.

**Key words:** Folk art, decorative and applied art, creative activity of the teacher, comprehensive development of the child.

Воспитание и обучение человека – сложная, многогранная и всегда актуальная задача. Каждый ребенок по своей природе обладает огромным потенциалом. Его реализация во многом зависит от окружающих взрослых. Учитель как никто другой, может помочь ребенку стать свободным, творческим и ответственной личностью, способным к самоопределению, самоутверждению и самореализации. Именно дополнительное образование дает детям

возможность реализовать свои творческие способности, приобретать дополнительные навыки и умения.

Мир, в котором живут дети, характеризуется знаниями, возникающими из различных социальных ориентиров, разнообразных представлении и потоков информации. В поисках связности и упорядочения этих знания учителя обращаются к истории и пытаются понять образовательные процессы в их сложных связях, как с прошлым, так и с настоящим. Особое внимание уделяется тому, что порождает непреходящие ценности. Непреходящая привлекательность художественного мышления наших предков, выражена в прикладном искусстве и ремеслах, является одним из таких ценностей.

Развитие творческих способностей – один из актуальных вопросов в системах дополнительного образования. Творческая компетентность проявляется в способностях адекватно реагировать на изменения в общественной, научной и культурной жизни, в готовности использовать новые возможности, предоставляемые постоянным обновлением жизни, а также в готовности уходить от привычных решений и выдвигать нестандартные и нетрадиционные идеи, удовлетворении одной из основных потребностей человека – потребности самореализации.

Одной из основ развития детского творчества является декоративно-прикладное искусство. Декоративно-прикладное искусство не имеет аналогов ни в одном другом виде учебной и творческой деятельности и позволяет раскрыть великую духовную ценность народного искусства, а также формировать эстетическое чувство, приобретать художественные знания, развивать трудовые способности и навыки, осуществлять психологическую и практическую подготовку к труду, а также к профессиональному выбору.

Сегодня декоративно-прикладное искусство процветает. С одной стороны, существует большой интерес к традициям, а с другой – новейшие материалы, оборудование и техники предоставляют неограниченные возможности для реализации способностей.

Искусства и ремесла самым тесным образом связаны с повседневной жизнью каждого человека. Поэтому она играет важную роль в воспитании детей, так как необходима для воспитания творческих способностей и формирования культуры семейной жизни и труда, а также культуры человеческих отношении для нации.

Декоративно-прикладная деятельность является, пожалуй, самым интересным видом деятельности для обучающихся. Развитие практических



навыков в области декоративно-прикладного творчества дает возможность обучающимся раскрыть свое внутреннее «Я», проявить и реализовать творческие способности, развивать моторику, воображение, фантазию и внимание, сформулировать навыки обращения с широким спектром материалов и инструментов. Это реализует желание участников быть творческими и создавать новые вещи своими руками.

На уроках декоративно-прикладного искусства у обучающихся пробуждается творческое начало, неповторимость их индивидуальностей и вера в то, что они пришли в этот мир, чтобы творить добро и красоту и приносить радость другим окружающим.

Через приобщение к красоте народного искусства ребенок использует положительные эмоции, которые в свою очередь порождают глубокие чувства (радость, восхищение, восторг). Формируется образное восприятие, мышление, а также воображение. Восприятие декоративно-прикладного искусства побуждает детей распознавать воспринимаемую красоту и фиксировать то, что им нравится, способствуя творческой активности, развитию эстетических чувств и художественного чувства, эстетической оценки результатов труда народных умельцев, а также формированию художественных и интеллектуальных способностей.

Это связано с тем, что декоративно-прикладное искусство – это то, что должно украшать, возвышать и преображать материальный мир, и именно творчески работающий учитель может выполнять эту работу. Творческий учитель – это, прежде всего, учитель, владеющий своим ремеслом, подготовленный и компетентный, воспитанный как личность и развитый так, как может воспитать только личность.

Творческая деятельность учителя должна осваиваться на его умении нестандартно использовать педагогические знания, полученные им от науки и от самого себя. Восхождение к творчеству – задача не из легких. Ни что не может быть важнее активной и творческой позиции, связанной с профессионализмом самого учителя. Сложность работы учителя означает, что ему часто приходится принимать сложные педагогические и образовательные решения, которые не может посоветовать ни одно пособие или учебник по педагогике или методике. Педагогам приходится принимать решение самостоятельно, опираясь на собственное педагогическое мастерство – интуицию и знание. Соприкосновенность с народным искусством обогащает сознанием детей, помогает им развивать привязанность к родному краю.

Искусство народных художников помогает детям открыть мир прекрасного, развивает их художественное чувство, оказывает на них благотворное влияние, развивает их творческие способности, передает знания и «несет детям красоту». Во время занятий дети побуждаются к тому, что они пришли в этот мир, чтобы творить добро и красоту и приносить радость другим. Структура урока, использование наглядных пособий, художественного слова и музыки – все это помогает детям войти в необыкновенный мир искусства и приобщиться к искусству и культуре. Это делает уроки живыми и интересными.

Таким образом, важность знакомства детей с народным искусством – это многогранная и интересная тема, которая не только развивает их творческую личность, но и ценность, любовь к родному краю и стране. Знакомство с народными промыслами открывает большие возможности для целостного развития детей.

### **Список литературы**

1. Кошаев В.Б. Декоративно-прикладное искусство: понятия. Этапы развития: учеб. пособие для вузов. – М.: Владос, 2010. – 240 с.
2. Астраханцева С.В. Методические основы преподавания декоративно-прикладного творчества: учеб.-метод. пособие: для вузов. – Ростов н/Д: Феникс, 2006. – 160 с.
3. Возвращение к истокам: народное искусство и детское творчество / под ред. Т.Я. Шпикаловой, Г.А. Поровской. – М.: ВЛАДОС, 2000. – 120 с.

**МЕТОДИКА РАЗВИТИЯ СИЛОВЫХ СПОСОБНОСТЕЙ  
НАПАДАЮЩИХ В РЕГБИ, ВЛИЯЮЩАЯ НА ПОКАЗАТЕЛИ  
СОРЕВНОВАТЕЛЬНОЙ ДЕЯТЕЛЬНОСТИ**

**Мухина Мария Владимировна**

магистрант

**Мухин Иван Дмитриевич**

магистр

Научный руководитель: **Гакаме Рауф Заурович**

к.б.н., доцент

ФГБОУ ВО «Кубанский государственный  
университет физической культуры спорта и туризма»

**Аннотация:** Для работы с регбистами нападения создана и проработана отдельная работа для совершенствования мышц. Работа разделилась на два мезоцикла с разным подходом к игрокам нападения с учетом их позиции на поле.

**Ключевые слова:** Мезоцикл, эксперимент, тренировочная программа, нападающие, силовой тренинг, игровая деятельность.

**METHODOLOGY FOR DEVELOPING THE POWER ABILITIES  
OF ATTACKERS IN RUGBY, AFFECTING THE PERFORMANCE  
OF COMPETITIVE ACTIVITY**

**Mukhina Maria Vladimirovna**

**Mukhin Ivan Dmitrievich**

**Gakame Rauf Zaurovich**

**Abstract:** To work with rugby players, the attack was created and developed from work, to improved muscles. The work was divided into two mesocycles with a different approach to the attacking players, taking into account their position on the field.

**Key words:** Mesocycle, work, experiment, program, attacking.

Основные направления тренировочной работы группы - «эксперимент» были сфокусированы на следующие моменты:

1. в 1-ом мезоцикле была осуществлена:

- статодинамическая работа, направленная на развитие силы ММВ;
- проработка «ослабленных» мышечных групп;
- интервальная работа, направленная на воспитание выносливости БМВ;

2. во 2-ом мезоцикле была проведена:

- работа над повышением мощности;
- работа с позиции функциональных упражнений;
- интервальная работа, направленная на развитие выносливости БМВ.

Для работы с регбистами нападения создана и проработана отдельная работа, для совершенствования мышц. У перволинейцев работа была направлена на совершенствование мышечных групп нижнего пояса. В свою очередь, для нападающих 2-ой и 3-ей линий данного рода работа была сфокусирована на общем развитии мышц ног, и мышц стабилизаторов, для обыгрыша соперников на поле за счет маневров, и чем развитей будут мышцы, тем успешнее будут игроки, так же внимание уделялось и развитию мышц кора, рук и спины. Так как спортсмены так же принимают участие в схватках и часто находятся в центре эпизодов, таких как рак или мол.

Рабочая программа, проходившая в первом мезоцикле показана в таблице 1, следующий мезоцикл на таблице 2.

**Таблица 1**

**Программа тренировочных занятий  
экспериментальной группы в первом мезоцикле**

День №1	
Статодинамические приседания – базовое упражнение	Развивающий режим. 5 серий по 3 подхода в каждой. 35 сек работы x 35 активного отдыха в подходе. Отдых между сериями – 7-8 минут.
В перерывах между сериями	
Тяга штанги к груди	3 подхода на 6-8 повторений
Разведение рук на тренажере	3 подхода на 6-8 повторений
Отжимания на швейцарском мяче	После каждого второго подхода на тягу или разводку
День №2	
Статодинамический обратный подъем бедер – базовое упражнение	Развивающий режим. 4 серий по 3 подхода в каждой. 35 сек работы x 35 активного отдыха в подходе. Отдых между сериями – 7-8 минут.

Продолжение Таблицы 1

Между сериями	
Статодинамические приседания	Тонизирующий режим. 1 серия – 4 подхода
Приседания на швейцарском мяче	3 серии по 2 подхода на 5-7 раз до неполной нагрузки
Подтягивания	2 серии по 2 подхода на 5-7 раз до неполной нагрузки
Жим гантелей на швейцарском мяче	2 серии по 2 подхода на 5-7 раз до неполной нагрузки
День №3	
Интервальная тренировка мышц ног	Челночный бег 5x5, 10x10, 15x15 м. Работа без закисления. 2 серии по 10 раз, 1 серия – 10 подходов по 15 приседаний (до неполной нагрузки, без закисления).
Вспомогательные упражнения	
Статодинамические обратные подъемы ног	Тонизирующий режим. 1 серия – 4 подхода
Тяга резиновых амортизаторов – развитие косых мышц живота	по 2 серии (вращение и прямая тяга) по 2 подхода на каждую сторону на 10 раз повторений
Планка и «альпинист» на швейцарских мячах	6 подходов по 20 секунд работы. 30 секунд отдыха.

Работа для регбистов разных линий нападения отличалась по следующим параметрам:

1. Первая линия атаки выполняла все упражнения стандартно, вторая и третья линия атаки выполняла похожие упражнения, но отличием являлось, то, что большинство упражнений выполнялись в режиме стабилизации и координации на одной ноге для углубленной проработки мышц стабилизаторов и боковых поверхностей бедер так и внутренней поверхности;

2. Перволинейцы так же выполняли упражнения направленные на статическое напряжение мышц кора для более успешной игры в схватках, и работу на взрыв, разнообразные толчки и прыжки.

Таблица 2

**Программа тренировочных занятий  
экспериментальной группы во втором мезоцикле**

День №1			
Первая линия		Вторая и третья линия	
Фронтальные приседания со штангой	4 серии по 2 подхода на 3 повторения, 93% ПМ. Отдых между подходами – 150 секунд. Отдых между сериями – 8 минут.	Приседания на одной ноге со штангой	4 серии по 2 подхода на 3 повторения, 93% ПМ. Отдых между подходами – 150 секунд. Отдых между сериями – 8 минут.
В перерывах между сериями			
Статическая гиперэкстензия спины с грузом	2 серии по 2 подхода по 10-15 секунд	Планка на швейцарском мяче и скамейки	
Удержание положения «мостик»	2 серии по 2 подхода по 10-15 секунд	Отжимания от швейцарского мяча	
Жим гантелей от груди на швейцарском мяче	2 серии по 2 подхода по 7-10 повторений	Гиперэкстензия спины	2 серии по 2 подхода по 7-10 повторений
Обратная тяга	2 серии по 2 подхода по 7-10 повторений	Бросок медбола от груди	2 серии по 2 подхода по 7-10 повторений
День №2			
Первая линия		Вторая и третья линия	
Становая тяга – «в стиле сумо» и/или «румынским хватом».	4 серии по 2 подхода на 3 повторения, 93% ПМ. Отдых между подходами – 150 секунд. Отдых между сериями – 8 минут.	Становая тяга на одной ноге из приседа	4 серии по 2 подхода на 3 повторения, 93% ПМ. Отдых между подходами – 150 секунд. Отдых между сериями – 8 минут.
В перерывах между сериями			
Статическая гиперэкстензия спины с грузом	2 серии по 2 подхода по 10-15 секунд	Планка на швейцарском мяче и скамейки	
Удержание положения «мостик»	2 серии по 2 подхода по 10-15 секунд	Отжимания от швейцарского мяча	
Толчок штанги от груди из полуприседа	2 серии по 2 подхода по 4-5 повторений.	Жим гантелей от груди	2 серии по 2 подхода по 7-10 повторений

Продолжение Таблицы 2

	Малый вес	на швейцарском мяче	
Взрывные приседания со штангой на носках	2 серии по 2 подхода по 4-5 повторений. Малый вес	Тяга на тросовом тренажере одной рукой	3 серии по 2 подхода по 7-10 повторений
День №3			
Первая линия		Вторая и третья линия	
Олимпийский толчок	3 серии по 2 подхода на 3 повторения, 60% от ПМ. Отдых между подходами – 150 секунд. Отдых между сериями – 8 минут.	Взятие на грудь	3 серии по 2 подхода на 3 повторения, 60% от ПМ. Отдых между подходами – 150 секунд. Отдых между сериями – 8 минут.
В перерывах между сериями			
Интервальная тренировка мышц ног		Интервальная тренировка мышц ног	
Упражнения на растяжку и подвижность суставов		Упражнения на растяжку и подвижность суставов	
		Боковые выпады с гантелями	

1. 2-ая и 3-я линии выполняли вспомогательные тренировочные задания, направленные на повышение эффективности ведения игровой деятельности в открытой борьбе – динамические воздействия на мышцы «кора» и развитие мышечных групп рук, спины и плечевого пояса.

2. 2-ая и 3-я линии выполняли вспомогательные тренировочные задания, направленные на повышение эффективности ведения игровой деятельности в открытой борьбе – динамические воздействия на мышцы «кора» и развитие мышечных групп рук, спины и плечевого пояса.

По результатам анализа данной программы можно констатировать следующее:

- превосходящие значения функциональных средств силовой направленности – приседания со штангой на груди, тяга облегченным хватом, приседания и тяги на одной ноге, применение в своей деятельности швейцарских мячей, тросовых тренажеров, гантелей и т.д.;

- экспериментальная методика – статодинамические учебно-тренировочные упражнения и акцентированное развитие специальной силы на 3-4 повторения;

- превалирование тренировочных заданий, направленных на повышение силовых характеристик мышц спины, «кора», задней поверхности и приводящих мышц бедра;

– не большая в сравнительном значении по количественному показателю работа над мышцами груди и рук;

– распределение физических воздействий первой линии и второй/третьей линий по целевой направленности в условиях реального соревновательного процесса.

**Таблица 3**

**Результаты тестирования экспериментальной группы**

ТЕСТЫ	Тестирование исходное				Абсолютные значения после текущего контроля		Процент прироста результатов (%)	
	Норматив	Средний показатель групп	Диапазон роста =(НОРМА-СРЕДНИЙ)	Единица измерения	Цикл 1	Цикл 2	Цикл 1	Цикл 2
Жим лежа (на 1 ПМ)	130	85	45	кг	88	91	7	13
Подтягивание с весом (на 1 ПМ)	40	15	25	кг	17	20	8	20
Приседание	190	110	80	кг	116	125	8	19
Становая тяга	190	95	95	кг	103	110	8	16
Планка	120	40	80	сек	53	65	16	31
Прыжок в длину с места	255	220	35	см	225	235	14	43
Беговая выносливость	230	250	20	сек	245	240	25	50
Функциональная подвижность	5	3	2	баллы от 1 до 5	3	4	0	50
Вес	100	85	15	кг	87	87	13	13
Процент жировой массы	18	24	6	%	22	19	-33	-83

Усредненные результаты силовых показателей предложенной экспериментальной программы, зафиксированные по результатам проведенных исследований, отображены в таблице 3.



Анализ результатов тестирования игроков РК «Богатыри» (г. Краснодар) по итогам проведенных экспериментальных мероприятий с позиции силового тренинга свидетельствует, что:

1. сугубо по силовым показателям предложенная тренировочная программа за счет применения тяжелых базовых упражнений, которые своей спецификой заставляют организм спортсмена бороться с высокими нагрузками, заставляют его выбрасывать больше гормонов и вовлекать в работу новые резервы организма, это и является следствием повышения силовых показателей спортсменов и роста силы самих мышечных волокон [1, с. 10].

2. положительная динамика прослеживается в частных случаях в обеих группах, что не скажешь о первой стандартной группе, увеличились показатели в тестах на абсолютную силу и работу со своим весом: прыжки, подтягивания, планка, так же положительный след прослеживается и в повышении выносливости у спортсменов, прежде всего двигательной, а именно - беговой;

3. масса тела спортсменов растет с видимым акцентированным снижением жировой прослойки игроков. Данный факт демонстрирует эффективность применения данной программы подготовки, направленной на коррекцию состава тела спортсмена.

### **Список литературы**

1. Варакин, Б.А. Предсоревновательная подготовка квалифицированных регбистов: автореф. дис. канд. пед. наук. / Б.А. Варакин. М.: 1983. – 24 с.

© М.В. Мухина, И.Д. Мухин, 2023

## СОЦИАЛЬНАЯ РАБОТА С ДЕЗАДАПТИРОВАННЫМИ ПОДРОСТКАМИ

**Аджиева Амина Азаматовна**

студент

факультет психологии и социальной работы

Карачаево-Черкесский государственный университет

им. У.Д. Алиева

**Аннотация:** Статья посвящена рассмотрению проблемы дезадаптации подростков как следствия нарушения процесса социализации; основных факторов и стадий дезадаптации. Автор описывает основные направления коррекции, подчеркивает эффективность работы с группой как метода профилактики социальной дезадаптации, обосновывает роль безопасной и поддерживающей среды для успешной адаптации подростков.

**Ключевые слова:** Дезадаптация, подростки, коррекция, профилактика, факторы детской дезадаптации, риски.

## SOCIAL WORK WITH MALADAPTED TEENAGERS

**Adzhieva Amina Azamatovna**

**Abstract:** The article is devoted to the problem of maladaptation of adolescents as a consequence of a violation of the process of socialization; the main factors and stages of maladaptation. The author describes the main directions of correction, emphasizes the effectiveness of working with the group as a method of preventing social maladaptation, justifies the role of a safe and supportive environment for the successful adaptation of adolescents.

**Key words:** Maladaptation, adolescents, correction, prevention, factors of child maladaptation, risks.

Социальная работа с дезадаптированными подростками является одной из наиболее важных и сложных задач, которые стоят перед специалистами. В подростковом возрасте происходит быстрое биологическое и социальное развитие, формируются убеждения и взгляды, привычки в отношении здоровья

и социального поведения, которые закладывают основу для взрослой жизни. Каждый подросток имеет свой собственный опыт, уникальные взгляды и индивидуальные черты, хотя имеются и общие характеристики развития данного возраста. Поддержка молодых людей в этот критический период их жизни требует признания той точки зрения, что люди по-разному и порой болезненно переживают подростковый возраст. В противном случае создается эссенциализированная версия подросткового развития, которая неизбежно создает дихотомию между нормальными и ненормальными, которая может способствовать социальной дезадаптации подростков.

Дезадаптация может привести к различным негативным последствиям, например, ухудшению психического здоровья, повышению вероятности злоупотребления наркотиками и алкоголем, увеличению количества преступлений и насилия среди молодежи. Для решения проблемы дезадаптации детей и подростков необходимо проводить комплексные меры, включающие в себя психологическую помощь, социальную поддержку и образовательные программы, направленные на улучшение адаптации детей и подростков в новой среде.

Дезадаптации появляется как следствие нарушения процесса социализации, приводящее к деформации ценностных и референтных ориентаций детей и подростков. Дезадаптированный ребенок отличается от своих сверстников, он может проявлять симптомы тревожности, депрессии, агрессии, отчуждения от окружающих, все это приводит к самоизоляции и социальной исключенности.

У подростков первые признаки дезадаптации включают в себя школьные проблемы, конфликты с одноклассниками или другие эмоциональные расстройства, а в некоторых ситуациях даже самоповреждающее поведение. [3]

По мнению исследователей, этапы адаптации с разным уровнем социальной неадаптированности различны, но выделяются две основные стадии [1]:

Первая стадия - это начальный период, когда ребенок начинает испытывать трудности в адаптации. Она может быть связана с педагогической запущенностью.

Вторая стадия - представлена социально незащищенными несовершеннолетними. Социальная запущенность подростков характеризуется отсутствием социальной адаптации и взаимодействия со сверстниками, а также проблемами с поведением и законом. Таким детям свойственны бродяж-

ничество, безнадзорность, наркомания; они не ориентированы на профессию, негативно относятся к работе.

Основными факторами нарушения социальной адаптации детей является:

1. Семейные проблемы: насилие в семье, развод родителей, отсутствие родительской заботы и внимания.
2. Низкий уровень образования и культуры родителей.
3. Финансовые проблемы семьи.
4. Негативный опыт общения со сверстниками или взрослыми.
5. Переезд в новую местность, изменение школы или детского сада.
6. Недостаток социальной поддержки и внимания со стороны окружающих.
7. Нарушения в развитии ребенка или психические заболевания.
8. Негативный опыт обучения, неудачи в учебе, несоответствие учебным требованиям.
9. Негативный опыт общения с учителями или другими работниками образовательных учреждений.
10. Отсутствие дружеских отношений и социальной поддержки внутри класса или группы сверстников.

Существенным препятствием для общения между подростками считается недостаток коммуникативных навыков, для развития которых можно воспользоваться техникой поведенческого тренинга.

Наиболее опасной формой социальной дезадаптации можно рассматривать детскую и подростковую агрессию. Подросток, испытывающий негативные эмоции и переживания, может выражать свои чувства через агрессивное поведение, направленное на окружающих людей [5,6].

Подростки имеют различные психофизиологические особенности, которые влияют на их адаптацию к жизни в обществе. Например, они могут испытывать трудности в выражении своих эмоций и часто используют физическую агрессию в качестве способа коммуникации. Подростки часто используют вербальную и психологическую агрессию, чтобы проявить свою независимость и самостоятельность.

Профилактическую и коррекционную работу с подобными тенденциями проводят в рамках различных наук - педагогической, психологической и, конечно, социальной науках. Социальная профилактика одна из наиболее эффективных технологий для исключения адаптационных проблем; с помощью этой технологии возможно устранение социальных проблем личности.

Различные виды дезадаптации несовершеннолетних имеют свои особенности, специфику проявления, которые влияют на их поведение. В связи с этим, социально-педагогическая работа в каждом виде дезадаптации несовершеннолетнего имеет свои специфические особенности для выявления и коррекции дезадаптивных проявлений.

Социальная дезадаптация у подростков может быть скорректирована с помощью следующих направлений [4]:

Первое направление - работа с семьей, при которой работа проводится в форме консультаций по семейной терапии, помощи родителям в установлении доверительных отношений со своими детьми, приобретении навыков эффективного управления конфликтами.

Второе направление – образование, когда социально-педагогическая работа проводится в форме помощи подростку в выборе правильного направления в образовании, привитии эффективных методов обучения и поиска работы.

Третье направление - медицинская помощь. Она заключается как в профилактических мероприятиях, так и в том, чтобы помочь подростку получить необходимую медицинскую помощь.

Четвертое направление - работа с окружающей средой. Социальная работа направлена на оказание помощи подростку в налаживании отношений со сверстниками, эффективному общению и участию в социальных мероприятиях.

Все эти направления должны быть индивидуально подобраны для каждого подростка, учитывая его индивидуальные особенности и проблемы.

В заключение можно сказать, предотвращение дезадаптации подростков является важнейшей задачей для общества, поскольку она может привести к серьезным социальным проблемам. Необходимо понимать причины дезадаптации, предпринимать меры для ее предотвращения, включая организацию групповых занятий и тренингов, создание безопасной поддерживающей среды и обучение родителей, учителей методам эффективной коммуникации.

В целом, проблема детской и подростковой дезадаптированности требует внимания и усилий со стороны всех участников образовательного процесса и общества. Необходимо создавать условия для успешной адаптации школьников в новой среде, а также предоставлять им необходимую поддержку и помощь в случае возникновения проблем.

При появлении признаков дезадаптации необходимо опираться на помощь и поддержку специалистов – психологов, педагогов, работников социальных служб. Они могут провести диагностику проблемы и разработать индивидуальный план помощи подростку в условиях дезадаптации. Важно также включить родителей в процесс помощи, чтобы они могли поддерживать ребенка и помогать ему адаптироваться к новой среде.

Важно также создавать безопасную и поддерживающую среду для детей и подростков, где они могут чувствовать себя комфортно и защищенными. Это может быть достигнуто через организацию безопасных игровых зон, поддержку дружеских отношений между подростками, а также через обучение родителей и учителей методам эффективной коммуникации и воспитания.

Одним из важнейших методов социальной профилактики дезадаптации является работа с группой. Это может включать в себя организацию групповых занятий, тренингов и курсов, направленных на развитие социальных навыков, укрепление самооценки и уверенности в себе, а также приобретение навыков эффективной коммуникации и решения конфликтов [2].

Социально-педагогическая работа – процесс непростой, тесно связанный со многими другими процессами в обществе. Одной из ее особенностей является интегративная функция, которая проявляется в синтезировании усилий представителей системы образования, врачей, воспитателей, сотрудников правоохранительных органов. Важнейшей ее целью является решение социокультурной задачи: снижение негативной направленности личности и формирование ее положительных черт.

### **Список литературы**

1. Туманова, Т.С. Социально-педагогическая деятельность с дезадаптированными детьми / Т. С. Туманова // Академическая публицистика. -2019. - № 2. - С. 166-172.
2. Холостова, Е.И. Социальная работа [Текст] : Учебник для бакалавров
3. Юсупова, Х.Г. Социально-педагогическое сопровождение ресоциализации подростков в условиях социального приюта: диссертация кандидата педагогических наук: 13.00.02. URL: <https://moluch.ru/archive/70/11929/> (Дата обращения: 18.10.2022)

4. Чечкенёва К.О. Особенности социальной работы с дезадаптированными подростками // Материалы VIII Международной студенческой научной конференции «Студенческий научный форум».

5. Лайпанова, Ф. Х. Особенности работы социального педагога со школьниками в ситуации одиночества/ Ф.Х.Лайпанова// Традиции и инновации в психологии и социальной работе : Сборник научных трудов / Карачаевск: Карачаево-Черкесский государственный университет имени У.Д. Алиева, 2019. – 152 с.

6. Лайпанова, Ф. Х. Роль социального педагога в работе с детьми девиантного поведения / Ф. Х. Лайпанова, А. Х. Байрамкулова, М. Д. Эльканов // Проблемы современного педагогического образования. – 2016. – № 53-10. – С. 95-101.

## **РОЛЬ ФИЗИЧЕСКОЙ КУЛЬТУРЫ В ВОСПИТАНИИ ПОДРОСТКОВ**

**Глумова Полина Евгеньевна**

ПОНИ-211

Научный руководитель: **Рыжова Н.С.**

старший преподаватель

дисциплины физическая культура

Кемеровский государственный университет

**Аннотация:** На формирование личности подростков влияет много факторов. Есть много способов оградить ребенка от негативного воздействия с помощью кого-то. Но как сделать так, чтобы он сам давал отпор негативному воздействию? Очень просто. В таком случае на помощь приходит культура физического спорта. Ведь только с ним можно взрастить в ребенке волю и дух отвечать отрицательно на любую манипуляцию, которая может принести ему вред. Ко всему этому физическая культура является отличным способом профилактики девиантного поведения подростка.

**Ключевые слова:** Воспитание, физическая культура, физкультура, девиантное поведение, индивидуальность, спорт.

## **THE ROLE OF PHYSICAL EDUCATION IN THE EDUCATION OF ADOLESCENTS**

**Glumova Polina**

**Abstract:** Many factors influence the formation of the personality of adolescents. There are many ways to shield a child from negative influences with the help of someone. But how to make it so that he himself rebuffed the negative impact? Very simple. In this case, the culture of physical sports comes to the rescue. After all, only with him can one nurture the will and spirit in a child to respond negatively to any manipulation that can harm him. To all this, physical education is an excellent way to prevent deviant behavior of a teenager.

**Key words:** Education, physical culture, physical education, deviant behavior, individuality, sport.



Подростки довольно уязвимая социальная ячейка общества. Это обуславливается тем, что они легко податливы любому давлению на них. Это могут быть какие-то споры с друзьями, попытка доказать кому-то, что они могут всё, неблагоприятные отношения в семье, влияние субкультур и так далее по списку. Так почему так важно спортивное воспитание? Спортивное воспитание формирует волю и силу духа. Туда же можно отнести и свою дисциплинированность. На человека, у которого высокий порог своей воли вряд ли сможет оказать влияние другой человек. У него будут сформированы свои ценности и приоритеты, которые будут стоять намного выше бесполезных попыток кому-то что-то доказать. Ко всему этому можно и отнести тот факт, что спортивное воспитание предотвращает возможность развития девиантного поведения.

А это довольно серьезная тема. Почему ребёнок так открыт к добру, милосердию, взаимопомощи, а с взрослением черствеет и приобретает асоциальный тип личности? На эту тему можно долго рассуждать, но самое очевидное – это приобретение формальных отношений в общеобразовательных учреждениях, кружках и даже в семье. Взрослые люди сами перестают пропагандировать такие понятия, ограничиваются слишком узким кругом понятий, что они должны дать ребенку, а дальше он переходит на самовоспитание. У него пропадает чувство дисциплины, которое легко может сформировать физическая культура. Пропадает сила воли и духа, и начинаются банальные вопросы, почему так случилось? Ответ всегда лежит на поверхности, потому что все вокруг недооценивают потенциал спорта. Насколько сильно он может влиять и менять людей в хорошую сторону.

Для того чтобы выявить роль физической культуры в воспитание подростков нужно сформировать в их сознание понимание ценности здорового образа жизни. Для достижений этих целей стоит поставить определённые задачи:

- Определение ценностного отношения подростков к учебной и физкультурно-оздоровительной деятельности как важной и значимой для личностного развития.
- Выявление степени вовлеченности подростков в физкультурную деятельность, организованную в учебных заведениях.
- Изучение мотивации и отношения к значимости физической культуры как формы организации образовательного процесса в условиях школьного обучения.

Как правило, физическая активность способствует повышению кровообращения в мозг, а это приводит к улучшению когнитивных функций и способностей к обучению. Ко всему прочему, это отличная возможность снять стресс и привести свое тело в порядок.

Для того чтобы подростки эффективнее и быстрее включались в процесс по самосовершенствованию, нужно организовать воспитательно-профилактическую работу, а для этого необходимо создание следующих условий:

- Выявление адекватности и эффективности применяемой профилактики на основе данных социально-педагогического мониторинга.

- Научно-методическое оснащение процесса взаимодействия школы и семьи по организации и проведению профилактики девиантного поведения посредством физической культуры [1].

Нужно четко объяснять подросткам, что без взаимопомощи, взаимоподдержки невозможно чего-то добиться. А для того чтобы был стимул, нужно тренировать силу духа и воли и самый простой способ для этого – физическая культура и спорт. Для более эффективного воспитательного воздействия на личностные качества и психоэмоциональную подростков сферу средствами и методами физической культуры и спорта целесообразно использовать следующие методические рекомендации:

- Важным моментом является разносторонняя физическая подготовка, являющаяся фундаментом физической работоспособности.

- Чем меньше возраст воспитанника, тем непосредственнее его восприятие воспитательных воздействий.

- Необходимо строгая последовательность увеличения и выбора физических нагрузок для разного подросткового возраста, пола, степени подготовленности.

- Необходимо создание ситуаций нравственного поведения направленных на организацию взаимопомощи, соревнований, игр с особо установленными правилами.

- В учебно-тренировочном процессе решать как общие, так и специальные задачи нравственного, эстетического и трудового воспитания.

- Для более активного привлечения подростков к выполнению физических упражнений по воспитанию физических и нравственных качеств

целесообразно периодически обновлять комплексы физических упражнений, подвижных и спортивных игр.

Применение физической культуры в профилактике девиантного поведения направлено на индивидуальное развитие личности, формирование физической культуры личности и может иметь своей целью оздоровление организма, физическое совершенствование подростков. Формирование мотивации к потребности в занятиях физическими упражнениями, способности к самостоятельным занятиям спортом [3].

Благодаря физическому воспитанию можно сформировать ряд важных комплексов в совокупности, дающие индивида с врожденными развитыми способностями. По сути это называется физиологическим воспитанием личности, которое способствует улучшению здоровья, развитию санитарно-гигиенической грамотности юношей и девушек. Крепкое здоровье и хорошее самочувствие обеспечивает полноценное решение задач, направленных на гармонизацию умственного, нравственного, и трудового воспитания подрастающего человека [4, с.51].

Физическое воспитание считается фундаментом для формирования индивидуальности. Значимость физического воспитания в развитии подростка определяется рядом причин:

1. Физическое воспитание благоприятно действует на улучшение умственных способностей.
2. Физическое воспитание способствует увеличению производительности труда.
3. Физкультурно-массовые мероприятия, спортивные соревнования являются ареной для воспитания дружелюбности, взаимовыручки, самокритичности, адекватного поведения к себе и окружающим [6, с.397].

Таким образом, для формирования индивидуальности, силы духа, развития профилактики девиантного поведения подростков важна физическая культура. Ее полезность и эффективность нужно продвигать как можно активнее, так как это самый полезный и лучший способ формирования положительных качеств, доступный всем.

### **Список литературы**

1. Минненгалиев М.М. Содержательно-технологические аспекты профилактики девиантного поведения подростков средствами физической

культуры и спорта // Образование учащейся молодежи в сфере физической культуры и спорта: материалы Всерос. научно-практ. конф. – Бирск, 2011.

2. Ильин Е.П. Психология воли / Е.П. Ильин. СПб.: Питер, 2009. – 368 с.

3. Вишневский В.А. Здоровьесбережение в школе (Педагогические стратегии и технологии). –М., 2002.

4. Прихожан А.М. Диагностика личностно тревожности и некоторые способы ее преодоления / А.М. Прихожан. – М.: АПН, 1987. – 178 с.

5. Демерза Г.Н. Социально-философский анализ влияния физической культуры на формировании личности молодого специалиста: ... кандидата философских наук: 09.00.11 «Соц.философия». – Ставрополь, 2000. – 148 с.

6. Управление развитием школы: Пособие для руководителей образовательных учреждений / Под ред. М.М. Поташкина, В.С. Лазарева М.: Новая школа, 1995. – 464 с.

**СЕКЦИЯ  
ФИЛОЛОГИЧЕСКИЕ  
НАУКИ**

**ОТРАЖЕНИЕ ПРЕДСТАВЛЕНИЙ О СЕМЕЙНЫХ ТРАДИЦИЯХ  
В РУССКОЙ И АНГЛИЙСКОЙ ЯЗЫКОВЫХ КАРТИНАХ МИРА  
(НА МАТЕРИАЛЕ ПОСЛОВИЦ И ПОГОВОРК)**

**Хисматуллина Камила Ильшатовна**

студент

Казанский федеральный университет

**Сакаева Лилия Радиковна**

док. филол. наук, профессор

Казанский федеральный университет

**Аннотация:** В данной статье рассматриваются семейные традиции культур России и Англии с помощью сопоставительного анализа пословиц и поговорок, которые широко рассматриваются как языковые выражения, представляющие культурные убеждения, ценности и социальные нормы. Исследуя паремии русского и английского языков, были выявлены основные культурные установки в отношении семейных традиций в культурах России и Англии. Полученные результаты будут интересны ученым, преподавателям и студентам, стремящимся более глубоко понять взаимосвязь между языком, культурой и семейными традициями в русском и англоязычном понимании.

**Ключевые слова:** Язык, семейные традиции, пословицы, поговорки, паремии.

**REPRESENTATION OF FAMILY TRADITIONS IN RUSSIAN  
AND ENGLISH LANGUAGE PICTURES OF THE WORLD  
(ON THE BASIS OF PROVERBS AND SAYINGS)**

**Khismatullina Kamila Ilshatovna**

**Sakaeva Liliya Radikovna**

**Abstract:** This article analyzes family traditions of the cultures of Russia and England through a comparative analysis of proverbs and sayings, which are widely regarded as linguistic expressions that represent cultural beliefs, values and social norms. The study of proverbs in the Russian and English languages revealed the main cultural attitudes towards family traditions in the cultures of Russia and England. The

findings will be of interest to scholars, teachers and students who are looking for a deeper understanding of the relationship between language, culture and family traditions in the Russian and English languages.

**Key words:** Language, family traditions, proverbs, sayings, paremy.

Семейные традиции и пословицы и поговорки тесно связаны между собой и играют важную роль в формировании и сохранении культурной идентичности. Передавая эти традиции и выражения мудрости от одного поколения к другому, семьи могут способствовать сохранению своего культурного наследия и ценностей на долгие годы.

В России и Англии оба народа уделяют большое внимание важности семьи и поддержанию близких отношений, обладают богатой историей уникальных и значимых традиций, которые передаются из поколения в поколение. Хотя в их традициях есть некоторые сходства, различия отражают отличительные культурные особенности этих двух народов. Эти традиции формировались под влиянием различных факторов, включая религию, культуру и историю, и со временем менялись, отражая изменяющиеся социальные условия.

Изучение семейных традиций и связанных с ними пословиц и поговорок дает представление об уникальных аспектах культуры и может помочь в межкультурном понимании и оценке. Используя пословицы и поговорки, благодаря их простоте и уникальности, семьи могут укреплять эти ценности и передавать их молодым поколениям.

Для выявления специфики семейных традиций в культурах России и Англии нами были рассмотрены их внутрисемейные и брачные отношения, а также отношения между родителями и детьми. Анализируя паремии русского и английского языков, можно выделить несколько групп, затрагивающих внутрисемейные и брачные отношения.

Первая группа паремий указывает на важность брака, какую роль он занимает в каждой из культур. Брак высоко ценится в российской культуре, и он часто рассматривается как пожизненное обязательство между двумя людьми: *«Что гусь без воды, то мужик без жены; Хорошая жена да жирные щи – другого выбора не ищи; Здоровье – первое богатство, а второе – супружество; Женаты – богаты, холосты – бедны»* [1]. В английской культуре брак и семья также занимают важное место, что подтверждают следующие паремии: *«Man without a woman is like a ship without a sail*

(Мужчина без жены, что корабль без парусов); *A man without a wife is but half a man* (Мужчина без жены – половина человека); *Marriage is a gift from God to be cherished every day* (Брак – это дар от Бога, который нужно лелеять каждый день)» [1, с. 1079].

Вторая группа пословиц и поговорок повествует о материальных отношениях в семье, богатстве супругов. В английских паремиях: «*First thrive and then wife* (Сперва преуспей, а потом женись); *Rather a man without money than money without a man* (Лучше пусть будет мужчина без денег, чем деньги без мужчины); *He who marries for love without money, hath merry nights and sorry days* (У того, кто женится по любви на бедной, весёлые ночи и грустные дни)» [1, с. 1081-1082]. Среди русских паремий: «Муж любит жену богатую, а тёщу тороватую; Будь жена хоть коза, лишь бы золотые рога; Сначала капитал наживи, а уж потом жену ищи» [1, с. 1082]. Следует отметить, что вышеупомянутые пословицы и поговорки указывают на важность финансовой стабильности в браке. Они говорят о том, что перед поиском партнера лучше сосредоточиться на личном успехе и достатке, а не вступать в брак исключительно по любви или ради финансовой выгоды.

Следующая группа паремий указывает на роли мужа и жены в семье, их качества. В английских пословицах и поговорках говорится следующее: «*The wife is the key of the house* (Жена – ключ ко всему в доме); *A good wife makes a good husband* (У хорошей жены – хороший муж)» [1, с. 1086]. Среди русских: «Умная жена мужа поднимает, а глупая опускает» [3]; «Без мужа голова не покрыта, без жены дом не крыт» [1, с. 1086]. В пословицах прослеживается мысль о том, что хорошая жена может вдохновлять мужа и что хороший муж должен относиться к жене с уважением. Русские пословицы также говорят о том, что без жены дом неполноценен, подчеркивая важность вклада жены в домашнее хозяйство.

Последняя группа пословиц и поговорок в ходе исследования указывает на важность единства в семье, гармонии. Английские паремии интерпретируют это следующим образом: «*The family that prays together stays together* (Семья, которая молится вместе, остаётся вместе); *A house divided can not stand* (Разделённый дом не выстоит)» [1, с. 1089]. Среди русских паремий: «Вся семья вместе, так и душа на месте; Где семья дружна, не страшна беда» [1, с. 1089]. Эти пословицы и поговорки служат напоминанием о ценности совместного опыта, взаимного уважения и любви в семье. Понятия единства и



сотрудничества выходят за пределы культурных границ и остаются универсально актуальными и сегодня.

Отношения между родителями и детьми сложные и динамичные, они являются предметом многих пословиц и поговорок в различных культурах мира.

В русской языковой картине мира существует стереотип, который «формируется на основе общей традиционной концепции «ценить сына и пренебрегать дочерью»» [2, с. 791]. Об этом утверждают следующие русские пословицы и поговорки: «Сына корми – себе пригодится; Дочерьми красуются, сыновьями в почете живут» [2, с. 791].

Передача опыта жизни, традиций и обычаев – важная часть в воспитании детей в обеих культурах. В русской языковой картине мира говорится: «Умел дитя родить, умей и научить; Отец сына не на худо учит; Мать плохого не посоветует» [2]. Родители направляют своих детей и имеют важную роль в обучении своих детей ценным жизненным навыкам и урокам.

Следует подчеркнуть, что в русской культуре детей принято не баловать и воспитывать в строгости, об этом говорится в следующих пословицах и поговорках: «Кто боится, что ребенок будет плакать, сам заплачет; Кто детям потакает, тот потом слезу проливает» [2, с. 797]. То есть, важно воспитывать детей в дисциплине, хотя это не всегда приятно и легко для родителей. Эти пословицы говорят о том, что дисциплина и самодостаточность, которые появляются в результате строгого воспитания, в долгосрочной перспективе сослужат детям хорошую службу.

В английских паремиях говорится следующее: «*Like father, like son (Каков отец, таков и сын); Like mother, like daughter (Какова мать, такова и дочь)*» [3, с. 79]; «*As the twig is bent, so will it grow (Что посеешь, то и пожнешь)*» [4, с. 145]. Эти пословицы говорят о том, что дети часто наследуют черты и характеристики своих родителей, дети находятся под влиянием поведения, ценностей и взглядов своих родителей, они повторяют свое поведение.

В Англии детям прививают любовь к своей стране, к своему дому. Дом для них как священное место, что подтверждается в следующих пословицах и поговорках: «*There is no place like home (Нет места, подобного дому); My house is my castle (Мой дом – моя крепость); Every man is a king in his own home (В своей семье и сам большой)*» [3, с. 79]. Эти паремии подчеркивают эмоциональную связь, которую люди имеют со своими домами, и чувство

комфорта, безопасности и принадлежности, которое возникает при нахождении в знакомом и гостеприимном пространстве.

В обеих культурах ценится уважение к старшим, в особенности к родителям, детей обучают этому с раннего возраста. В английской языковой картине мира прослеживается следующее: «*Honor thy father and thy mother; Speak good of pipers, your father was a fiddler*» [5, с. 284]. В русских поговорках: «*Кто родителей почитает, тот вовеки не погибает*» [5, с. 284]. Родители имеют важную роль в семейных отношениях и в формировании ценностей своих детей.

Проанализированные пословицы и поговорки дают ценную информацию о семейных традициях в русской и английской культурах. Некоторые из них являются устаревшими для современного общества, но они все же дают представление о ценностях и обычаях предков России и Англии.

Понимая и уважая эти различия, мы можем оценить и извлечь уроки из культурного богатства как русской, так и английской традиций. В итоге, эти пословицы и поговорки служат напоминанием о важности семьи и непреходящей ценности традиций в нашей жизни.

### Список литературы

1. Орлова Т. Г. Структурно-семантический анализ английских и русских пословиц о браке как источник выражения культурно-национальной идентичности // Вестник РУДН. – Сер. «Теория языка. Семиотика. Семантика». – 2021. - №4. – С. 1075-1093.
2. Го Пинтин Репрезентация традиций семейного воспитания детей в русской языковой картине мира (на фоне китайского языка) // Вестник Башкирского университета. – 2017. – Т. 22, № 3. – С. 790-798.
3. Зарипова А.М. Сходства и отличия в репрезентации концепта «семья» в английской и турецкой лингвокультурах // Вестник Челябинского государственного университета. - Филологические науки. Вып. 127. - 2022. - № 1 (459). – С. 77-82.
4. Латыш А.Ф. Воспитание сквозь призму пословиц и поговорок (на материале английского, французского, немецкого и русского языков) // Воспитание личности в процессе обучения иностранному языку и культуре в XXI веке: теория и практика. – Москва: Общество с ограниченной ответственностью «Учебный центр «Перспектива», 2021. – С. 142-159.

5. Соловей А.Н. Языковой образ родителей и детей в английских, русских и белорусских поговорках // Межкультурная коммуникация и профессионально ориентированное обучение иностранным языкам: материалы XIII Междунар. науч. конф., посвящ. 98-летию образования Белорус. гос. ун-та, Минск, 30 окт. 2019 г. / Белорус. гос. ун-т; редкол.: В. Г. Шадурский (пред.) [и др.]. – Минск: БГУ, 2019. – С. 280-285.

© К.И. Хисматуллина, Л.Р. Сакаева, 2023

## **АНАЛИЗ ПЕРЕВОДА КОМПАРАТИВНЫХ КОНСТРУКЦИЙ**

**Антонова Анна Владимировна**

студент

Научный руководитель: **Сидельникова Екатерина Алексеевна**

к.ф.н., доцент

ФГАОУ ВО «Северо-Кавказский

Федеральный университет»

**Аннотация:** На материале произведения Л.М. Олкотт «Маленькие женщины» (на английском языке) автор данной статьи выявляет образные сравнения, анализирует способы их перевода на русский язык в двух вариантах, выполненных А. Устиновой и И. Бессмертной. С помощью сравнительно-сопоставительного метода установлен наиболее релевантный способ преобразования исследуемых языковых единиц, а именно: модуляция и дословный перевод.

**Ключевые слова:** Текст, стиль, литературный жанр, роман, образное сравнение, модуляция, дословный перевод.

## **TRANSLATION ANALYSIS OF THE COMPARATIVE CONSTRUCTIONS**

**Antonova Anna Vladimirovna**

**Sidelnikova Ekaterina Alekseevna**

**Abstract:** The author of the present article identifies figurative comparisons from the novel “Little Women” by L.M. Alcott’s, analyses the ways of their translation from English into Russian by A. Ustinova and I. Bessmertnaya. By means of comparative method, the researcher established the following most relevant ways of translation of the linguistic units: modulation and literal translation.

**Key words:** Text, style, literary genre, novel, figurative comparison, modulation, literal translation.

В современном мире профессия переводчика становится все более актуальной. Благодаря глобализации, которая объединила все страны мира,

у человека появилась возможность развивать экономические отношения с другими странами, путешествовать за границу и заводить новые знакомства за рубежом. Вместе с этим активно развивается и культура. Обратим наше внимание на художественную литературу, поскольку так много произведений из других стран в последнее время стали популярны в России. Это и «Гарри Поттер», и «Властелин Колец», и «Во всем виноваты звезды», и т.д. Все это стало возможным благодаря специалистам, которые выполняют перевод художественных произведений. Без книг человеку сложно представить свою жизнь. В них автор старается подробно рассказать о чувствах героев, необыкновенных запутанных загадках, невероятных приключениях или новых открытиях. Художественный текст позволяет человеку окунуться в эту волшебную атмосферу, воздействующую на чувства и эмоции, позволяя читателю представить себя в определенных ситуациях. Вспомнив книгу о Робинзоне Крузо, сразу представляется необитаемый остров, джунгли, разные экзотические животные и птицы, океан. И так происходит с каждым произведением, которое готово снова и снова брать нас с собой в свой мир приключений.

Для нашего исследования релевантно определение текста как «выраженная и закреплённая посредством языковых знаков (независимо от письменной или устной формы их реализации) чувственно воспринимаемая сторона речевого, в т.ч. литературного произведения» [3, С. 1063-1064], поскольку анализу подлежит произведение художественной литературы.

Согласно Н.В. Патроевой, категория стиля охватывает как формальную, так и содержательную сторону литературных произведений, подразумевает «единство основных идейно-художественных особенностей (идеи, темы, характеры, сюжеты, язык), обнаруживающиеся на протяжении всей творческой работы писателя» [5, С. 10-12].

Само понятие «стиль» Б.Г. Бобылев определяет как «исторически сложившаяся в определенное время в конкретном обществе разновидность литературного языка, которая представляет собой относительно замкнутую систему языковых средств, постоянно и осознанно использующихся в различных сферах жизни» [1, С. 215]. Произведение Луизы Мей Олкотт «Маленькие женщины», рассматриваемое нами в данной работе, причисляется к художественному стилю, жанр – роман.

Традиционно под литературными жанрами понимаются главным образом типы художественных произведений, хотя каждая эпоха обладает своей

системой жанров в каждой из сфер духовной деятельности и общения. [2, С. 56]. Существует большое разнообразие литературных жанров: трагедия, комедия, драма, повесть, рассказ, сказка, повесть, роман и т.д. Жанр роман – большая форма эпического жанра литературы Нового времени. Его наиболее общие черты: изображение Человека в сложных формах жизненного процесса, многолинейность сюжета, охватывающего судьбы ряда действующих лиц [3, С. 889-890].

Материалом нашего исследования является роман «Маленькие женщины», вышедший из-под пера Луизы Мей Олкотт в 1868 г., сюжет которого довольно увлекательный. Рассказчик повествует нам о четырех сестрах, которые сталкиваются с неприятными обстоятельствами в жизни: уход отца на войну, недостаток средств к существованию, необходимость работать, насмешки людей над их положением. Девушки пытаются стойко пройти через трудности, спорят, ругаются, и тут же мирятся. Роман показывает период взросления, приобретение новых навыков, опыта, изображает первую любовь. Читатель вместе с героинями радуется их успехам и сострадает им в бедах. Роман несет в себе отсылки к движению феминизма, что является довольно необычным для времени его написания. Название романа также подчеркивает несправедливую социальную неполноценность женщин по сравнению с мужчинами, альтернативно описывает жизнь простых людей, «неважных» в социальном смысле.

Целью данного исследования – на материале романа на английском языке выявить такой стилистический прием, как «сравнение», используемый писателем при перевыражении понятий в образы, а также сравнить способы транслатологии данного приема переводчицами А. Устиновой и И. Бессмертной на русский язык.

Из обилия стилистических приемов в романе Л. М. Олкотт «Маленькие женщины» мы остановились на сравнениях (*simile*), которые имеют те же конструкции с формальными элементами, что и логические сравнения, однако, в них сравниваются предметы, относящиеся к разным классам. По сути, эти предметы несопоставимы, но люди находят между ними какие-то точки соприкосновения, общие черты или свойства, которые делают их сходными. Эти общие черты или свойства служат основанием для сравнения, которое может быть как скрытым, так и явно выраженным [4, С. 390-391].

Методом сплошной выборки нами были выявлены 25 единиц анализа. Приведем и проанализируем каждую.

Так, в контексте *I hate to think I've got to grow up, and be Miss March, and wear long gowns, and look as prim as a China Aster*, мы наблюдаем сравнительную конструкцию **look as prim as a China Aster**, являющуюся авторским неологизмом, перевода которой не существует в официальных источниках. Тем не менее исследуемые нами переводчики предлагают свои варианты перевода. Так, А. Устинова преобразовала контекст, как: «Противно думать, что я когда-нибудь превращусь во взрослую мисс Марч. Надену длинное платье и **стану чопорной, как индюк**» – модуляция. В свою очередь, И. Бессмертная перевела данную языковую единицу следующим образом: «Мне противна сама мысль, что я вырасту, что должна превратиться в мисс Марч, носить длинные платья и **выглядеть чопорной и прилизанной, как китайская астра в саду!**» – дословный перевод с элементами дополнения. Вариант второго переводчика более дословный, однако, первому переводчику удалось передать фразу ближе к представлениям русскоговорящего читателя.

Продемонстрируем следующий пример: *Therefore, to use the expressive, if not elegant, language of a schoolgirl, He was as nervous as a witch and as cross as a bear*. В данном контексте мы обнаружили образное сравнение **as cross as a bear**, словарный эквивалент которого – смотреть волком (multitran). А. Устинова передает данную фразеологическую единицу, вольным переводом: «Словом, мистер Дэвис в тот день испытывал почти демоническую свирепость и **жаждал крови**». Наряду с этим И. Бессмертная переводит ее, как: «Он был весь на нервах, как старая карга, злился и **смотрел волком**» – эквивалентный перевод.

Проанализируем еще один контекст: *Yesterday, when Aunt was asleep and I was trying to be as still as a mouse, Polly began to squall and flap about in his cage, so I went to let him out, and found a big spider there*. В данном примере мы наблюдаем стилистическое выражение **as still as a mouse**, словарный эквивалент которого – притаившись, как мышь (multitran). Однако переводчик А. Устинова данную фразеологическую единицу опускает (нулевой перевод). В то же время, И. Бессмертная переводит данную языковую единицу, как: «...Вчера, когда тетушка Марч спала, а я старалась сидеть **тихонько, как мышка**, Полли как завизжит в своей клетке, как начнет крыльями хлопать, ну, я пошла его выпустить, а там – огромный паук» – эквивалентный перевод, при этом сохраняется стилистика автора.

В следующем контексте: *Meg sat upon her cushion, sewing daintily with her white hands, and looking as fresh and sweet as a rose in her pink dress among the*

green, мы наблюдаем стилистическое выражение **as fresh as a rose**, словарный эквивалент которого – **свежий, бодрый** (enginform.com). А. Устинова данную фразеологическую единицу опускает (нулевой перевод). В свою очередь, И. Бессмертная переводит данную языковую единицу, как: «Мег сидела на принесенной ею подушке и что-то аккуратно шила своими изящными белыми пальчиками: в розовом платье, посреди густой зелени, она выглядела **свежей** и нежной, **словно роза**» – эквивалентный перевод с элементами дополнения.

Рассмотрим последний пример: I caught her singing that song he gave her, and once she said ‘John’, as you do, and then turned **as red as a poppy**.

В данном контексте мы наблюдаем стилистическое выражение **as red as a poppy**, словарный эквивалент которого – **ярко-красный (как мак)** (native-english). А. Устинова данную фразеологическую единицу переводит, следующим образом: «А когда заметила меня, **покраснела**» – генерализация. При этом И. Бессмертная переводит данную языковую единицу, как: «Я подслушала, как она напевает ту песенку, что он для нее переводил, а один раз она назвала его «Джон», совсем как вы, и потом стала **красная, как мак**» – дословный перевод, в котором сохраняется стилистика автора.

Ниже представлены другие примеры выражений с образным переносом, которые были выявлены в исследуемом нами произведении, а также проанализированы их переводы у разных интерпретаторов.

Таблица 1

**Сопоставление вариантов передачи «стилистических сравнений»  
из произведения Л.М. Олкотт «Маленькие женщины» в переводах  
А. Устиновой и И. Бессмертной**

№ п.п.	Оригинал	Перевод А. Устиновой	Перевод И. Бессмертной
1	As stiff as a roker	Прошлый раз у тебя неважно получилось. Ты была <b>прямо как деревянная.</b>	Иди-ка сюда, Эми, повторим сцену с обмороком, а то ты в ней <b>неподвижна, как чурбан.</b>
Способ перевода		Лексико-грамматическая замена	Частичная лексико-грамматическая замена
Выбор респондентов. Результаты опроса (-//-)		28 человек	20 человек
2	Dark as Egypt	Ни за что! <b>Уже совсем темно.</b> Я с ума сойду от страха, если отпущу тебя одну!	Вот уж нет! Десятый час, и <b>темно, как в Египте!</b> И здесь остаться нельзя – дом полон гостей, у Сэлли ночуют подружки.



Продолжение Таблицы 1

Способ перевода		Модуляция	Грамматическая замена
-//-		25 человек	23 человека
3	Sit still as mice	Никто не смеялся. Все <b>притихли, как мышки</b> . А Сьюзен плакала	Да ни одна! Они <b>сидели тихенько, словно мышки</b> , а Сьюзи проливали потоки слез, я это точно знаю.
Способ перевода		Эквивалентный перевод	Дословный перевод
-//-		26 человек	22 человека
4	As hoarsely as a raven	Теперь мне уже гораздо лучше! – распахнув окно, <b>хрипло</b> сказал он. – Я сильно простудился	Лори открыл окно и <b>хрипло, словно ворон</b> , прокаркал: – Спасибо, уже лучше.
Способ перевода		Опущение	Дословный перевод
-//-		28 человек	20 человек
5	Happy as a cricket	Обо мне можете не тревожиться. Тут <b>я никогда не соскучусь</b> , – ответила Джо.	Не беспокойтесь обо <b>мне, мне тут хорошо, как сверчку на печке</b> , – ответила Джо.
Способ перевода		Модуляция	Модуляция + Добавление
-//-		26 человек	22 человека
6	As noiselessly as any mouse	И только с третьего раза решила войти в дом. Она <b>прокралась на цыпочках</b> в гостиную, где на трех массивных ногах стоял предмет ее вождлений.	На следующий день, увидев, как оба джентльмена, и старый и молодой, покинули большой дом, Бет после двух-трех отступлений все же вошла в особняк через боковой вход и <b>тихонько, как настоящая мышка</b> , проделала свой путь до гостиной, где стояло ее божество.
Способ перевода		Модуляция	Эквивалентный перевод
-//-		25 человек	23 человека
7	Dumb as a stone	Бет могла только играть, Джо была не в силах петь и больше всего сейчас <b>смахивала на каменное изваяние</b> , а Эми расплакалась.	Это они особенно остро почувствовали, когда пришло время петь на ночь, потому что Бет могла только играть, Джо <b>стояла холодная и немая, точно камень</b> , а Эми совсем не могла петь, так что Мег с мамой пели одни.
Способ перевода		Модуляция	Модуляция
-//-		10 человек	30 человек
8	As cherry as larks	Они изо всех сил старались казаться <b>веселыми</b> , но и их чистые голоса сегодня звучали не так слаженно, как всегда, а вскоре дуэт и вовсе расстроился.	Однако вопреки их усилиям звучать <b>весело, как свойственно жаворонкам</b> , их подобные флейте голоса, казалось, никак не могли слиться друг с другом и звучали не в лад.

Продолжение Таблицы 1

Способ перевода		Эквивалентный перевод	Дословный перевод с элементами добавления
-//-		30 человек	10 человек
9	As good as gold	Девочки ведут себя <b>отлично.</b>	Девочки все – <b>просто золото</b> , так хорошо они ведут себя.
Способ перевода		Модуляция с элементами опущение	Опущение
-//-		12 человек	36 человек
10	As innocent and fresh as the pansies	-	Игла так и порхала в ее пальцах, а голова была занята девичьими мечтами, столь же <b>чистыми</b> и свежими, как <b>анютины глазки</b> , приколотые ею у пояса.
Способ перевода		Нулевой перевод	Дословный перевод с элементами конкретизации
-//-		11 человек	29 человек

Перевод стилистических выражений с английского языка на русский – очень сложный процесс. Переводчику необходимо передать смысл иноязычного выражения и при этом доступно донести его значение до реципиента. При осуществлении перевода интерпретатору важно использовать различные приемы перевода, чтобы сделать результат своей работы более понятным и в то же время выразительным. Такими приемами стали: модуляция, дословный перевод, эквивалентный перевод, полное соответствие, опущение, нулевой перевод, лексико-грамматический перевод.

Так, проведенный нами опрос среди студентов-переводчиков (1-4 курсов) позволил определить, какой вариант перевода сравнительных конструкций, А. Устиновой или И. Бессмертной, наиболее релевантный. По мнению респондентов, им оказался перевод, выполненный И. Бессмертной (235 человек), тогда как перевод А. Устиновой оказался в предпочтении у 221 читателя. Также, переводческий анализ и количественный подсчет лексических единиц показали, что наиболее частотным способом перевода образного переноса у А. Устиновой является модуляция, а у И. Бессмертной – дословный перевод.

### Список литературы

1. Бобылев Б. Г. Русский язык и культура речи. – Орёл: ОрёлГТУ. – 2014. – 401 с.

2. Кожина М. Н. Стилистический энциклопедический словарь русского языка. – Москва: Флинта, Наука. – 2011. – 696 с.
3. Николюкин А. Н. Литературная энциклопедия терминов и понятий. – Москва: НПК «Интелвак». – 2001. – 1600 с.
4. Нухов С. Ж. Прием сравнения в художественной речи. – Уфа: БашГУ. – 2020. – С. 390-398.
5. Патроева Н. В. Стилистика художественной речи. – Петрозаводск: ПетрГУ. – 2018. – 215 с.

**АНАЛИЗ УПОТРЕБЛЕНИЯ СУФФИКСОВ СУЩЕСТВИТЕЛЬНОГО  
В СЛОВООБРАЗОВАТЕЛЬНОМ ПРОЦЕССЕ  
ЛЕКСИКИ КИТАЙСКОГО ЯЗЫКА (НА ПРИМЕРЕ СУФФИКСОВ  
«头», «子», «儿», «者», «的», «手» И «家»)**

**Ануфриев Антон Андреевич**

Научный руководитель: **Павлиашвили Софья Амирановна**

Новосибирский военный ордена Жукова институт

им. генерала армии И.К. Яковлева

войск национальной гвардии РФ

**Аннотация:** В данной статье затронута тема словообразования в китайском языке, а в частности, рассматривается способ словообразования суффиксации в китайском языке. Также был проделан анализ частотности употребления нижеперечисленных суффиксов: «儿», «子», «头», «者», «的», «手» и «家».

**Ключевые слова:** Словообразование, суффиксация, суффикс, лексика, китайский язык.

**ANALYSIS OF THE USE OF NOUNS SUFFIXES IN THE WORD-  
FORMATION PROCESS OF THE CHINESE VOCABULARY (ON THE  
EXAMPLE OF THE SUFFIXES «头», «子», «儿», «者», «的», «手» AND «家»)**

**Sergeant Anufriev Anton Andreevich**

**Pavliashvili Sofia Amiranovna**

**Abstract:** This article touches upon the topic of word formation in Chinese, and in particular, the method of word formation of suffixation in Chinese is considered. An analysis was also made of the frequency of use of the following suffixes: «儿», «子», «头», «者», «的», «手» and «家».

**Key words:** Word formation, suffixation, suffix, vocabulary, Chinese.

**Актуальность** исследования заключается в том, что современный китайский язык входит в группу изолированных языков и его основным

способом словообразования единиц лексики является словосложение, но также важное место в словообразовательном процессе занимает и суффиксация. При этом, исследование о частотности применения суффиксов в словообразовательном процессе лексики китайского языка в отечественной лингвистике остается малоизученным.

Словообразование – один из главных источников пополнения словарного запаса. Новые слова образуются постоянно. Это обусловлено переменами в жизни общества. Существует шесть способов словообразования, полуаффиксация, полусуффиксация, аффиксация, префиксация, суффиксация, редупликация [2, с. 1614].

Суффиксация – один из способов словообразования в китайском языке. Путём присоединения к основе слова суффикса образуется новое слово. Создаваемые этим способом слова выражают самые разнообразные понятия: лиц, занятых различной деятельностью, всевозможные предметы и вещи, их признаки, а также различного рода изменения и процессы.

Суффикс – часть слова, которая служит для образования новых слов способом присоединения к корню слова [1, с. 104].

В китайском языке при помощи суффиксации могут образовываться существительные и глаголы. В данной работе будут рассмотрены особенности употребления суффиксов существительных: «儿», «子», «头», «者», «的», «手» и «家».

Суффикс «儿». Суффикс «儿» образует слова в основном существительные, которые имеют общее значение предметности: дополнительные оттенки эмоционально-оценочного характера и в силу этого может быть назван суффиксом субъективной оценки [3, с. 121].

Из 27 приведенных в пример слов – 7 из них обозначают детей, 3 слова – промежуток времени, 4 слова связаны с деятельностью на работе, 3 слова обозначают состояние человека, остальные 10 не подходят к вышеперечисленным категориям. Например:

味儿 – вкус;

花儿 – цветок;

点儿 – точка, капля.

Суффикс «子». Суффикс «子» тоже образует существительные с общим значением предметности. Это наиболее продуктивная морфема в китайском

языке. Суффикс «子» широко используется не только в общеупотребительной, но и в различной терминологической лексике [5, с. 293].

Из 32 слов приведенных в пример образованные посредством суффикса «子» – 9 обозначают предметы дома, 3 слова – одежду, 5 слов – членов семьи, остальная часть слов не относится к выше представленным категориям. Например:

盒子 – коробка;

瓶子 – бутылка;

刀子 – ножик.

Суффикс «头». Суффикс «头» образует существительные, которые относятся к разным семантическим рядам [4, с. 57].

Из 32 проанализированных слов – 17 из них существительные, обозначающие абстрактные понятия, 6 слов – относятся к части тела человека, 2 слова – орудия труда, остальные 7 не относятся к категориям. Например:

烟头 – окурок;

馒头 – пампушка, пышка;

罐头 – консервы.

Суффикс «者». Суффикс «者» образует лексические единицы, которые по своим семантико-морфологическим свойствам приравниваются к категориям профессий [5, с. 295].

Все 12 проанализированных слов, образованных посредством суффикса «者» относятся к творческим профессиям. Например:

读者 – читатель;

译着 – переводчик;

学者 – ученый.

Суффикс «的». Слова суффикса «的» нельзя отнести к одной категории существительных. Каждое слово относится к своей категории, непохожей на предыдущие [1, с. 208].

Из 12 взятых в анализ слов нет общей категории. Например:

目的 – цель, объект;

面的 – такси-микроавтобус;

标的 – мишень.

Суффикс «手». Можно отнести к категории действий, но так же образуются существительные, обозначающие профессии [5, с. 298].

Суффикс «手» из проанализированных 50 слов: 26 лексем связаны с действиями рукой, 15 – обозначают социальный статус человека или профессию, остальные 9 не относятся к приведенным выше категориям. Например:

一手 – единолично;

棘手 – трудный;

身手 – тело; члены.

Суффикс «家». Суффикс «家» относится к категории искусства [4, с. 299].

Из 10 проанализированных слов 10 образует лиц, занимающихся деятельностью направленных на проявление творчества. Например:

曲家 – композитор;

音乐家 – музыкант;

哲学家 – философ.

Проанализировав и подробно и изучив 7 суффиксов можно прийти к выводу: на первом месте среди суффиксов по количеству образованных слов находится суффикс «手» – 50 слов, а на последнем Суффикс «家» – 10 слов.

После проделанного анализа было установлено, что больше всего они широко используются в современном китайском языке в самых различных категориях. Новые слова образуются из-за нужды общества, находящегося в постоянном развитии, появляются новые рабочие места, а с ними и новые профессии, новые исследования из разных категорий жизнедеятельности, также влияет рост экономики, развитие науки, искусства и т.д. Все новые слова образуются за счёт старых, но главным образом, за счет приставок и суффиксов.

### **Список литературы**

1. Горелов В.И. Лексикология китайского языка. Учеб. пособие для студентов пед. ин-тов по спец. «Иностранные языки», – 1984. – 216 с.
2. Казарян А.А. Словообразование как способ пополнения словарного состава современного китайского языка / А.А. Казарян, А.В. Демина, У.В. Хоречко // Молодой ученый. – 2015. – № 11 (91). – С. 1613-1616.

3. Кленин И.Д. Лексикология китайского языка / И.Д. Кленин, В.Ф. Щичко. – М.: Восточная книга, 2013. – 269 с.
4. Семенас А.Л. Лексика китайского языка. – М.: Муравей, 2000. – 312 с.
5. Семенас А.Л. О тенденциях словообразования в современном китайском языке // Материалы XII международной конференции «Китайское языкознание. Изолирующие языки». – 2004. – С. 290-299.



**ОККАЗИОНАЛИЗМЫ В БРИТАНСКОЙ ПРЕССЕ  
(НА МАТЕРИАЛЕ ОНЛАЙН-ГАЗЕТЫ «THE SUN» ЗА 2021-2022 ГГ.)**

**Дмитриева Полина Сергеевна**

студент

Научный руководитель: **Смирнова Е.А.**

к.ф.н., доцент

ФГАОУ ВО «Казанский (Приволжский)  
федеральный университет»

**Аннотация:** Целью работы является выявление особенностей использования региональных слов и выражений в текстах новостей и статей. В этом контексте исследование окказионализмов в британской прессе может представлять интерес для исследователей языка, журналистики и коммуникации, а также для тех, кто интересуется специализированными терминами и сокращениями, используемыми в различных областях деятельности.

**Ключевые слова:** Таблоид, идиоматический стиль, нововведения, аббревиатуры, акронимы, сленг, яркие заголовки, тенденции.

Слова или выражения, используемые в определенной ситуации или контексте и не предназначенные для применения в общей речи, называются окказионализмами. Окказионализмы в британской прессе могут включать специализированную терминологию, используемую в конкретных отраслях, таких как финансы, право или медицина, а также сокращения, которые используются в рамках конкретной организации или группы людей.

В этом контексте исследование окказионализмов в британской прессе может представлять интерес для исследователей языка, журналистики и коммуникации, а также для тех, кто интересуется специализированными терминами и сокращениями, используемыми в различных областях деятельности.

Исследование окказионализмов в британской прессе является актуальным в свете глобализации и межкультурного взаимодействия. Сегодня, когда многие люди имеют доступ к новостям и информации из разных стран и культур, использование окказионализмов в прессе может помочь создать более

четкое представление о местных традициях, обычаях и культуре, а также сделать тексты более интересными и доступными для читателей.

Цель работы: выявление особенностей использования региональных слов и выражений в текстах новостей и статей.

Для достижения поставленной цели необходимо решить следующий ряд задач:

1. Изучить понятие и сущность окказионализмов
2. Определить контексты, в которых используются окказионализмы, и провести анализ их значений и смысловых оттенков на примерах из текстов The Sun.
3. Оценить частоту использования окказионализмов в текстах The Sun и выявить наиболее часто употребляемые слова и выражения.
4. Проанализировать, как окказионализмы используются в текстах новостей и статей The Sun, и выявить особенности их употребления.

Объект исследования: англоязычная социальная реклама.

Предмет исследования: окказионализмы в статьях «The Sun».

Материал исследования: всего проанализировано 80 единиц окказионализмов.

Методы исследования: лингвистический, статистический, количественный и сравнительный анализ.

Теоретическая база: в работе были использованы работы таких авторов, как Александрова И.О., Фердинанд де Соссюр, Эмиль Бенвенист, Валентин Виве, Уильям Лэбов, Дементьева М.А.

Теоретическая значимость. Исследование окказионализмов в британской прессе может помочь в понимании различных факторов, которые влияют на использование языковых вариантов, таких как социальный статус, профессиональная принадлежность и географическое положение. Также изучение использования окказионализмов в британской прессе может помочь в определении тенденций в изменении языка в определенных областях деятельности[1].

Практическая значимость. Результаты исследования помогают лучше понимать контекст текстов и событий, происходящих в различных регионах Великобритании, а также могут быть полезны в локальном маркетинге.

Также обратимся к исследованию:

Сущность окказионализмов заключается в их способности выражать уникальные особенности региона и культуры, их историю и традиции, а также

отражать особенности речи и произношения. Они помогают создать уникальный идиоматический стиль речи и могут использоваться для создания эффекта аутентичности в различных текстах и диалогах.

Например, в 2020 году в связи с пандемией COVID-19 в языке появилось множество новых слов и выражений, таких как "карантин", "дистанционное обучение", "масочный режим" и т.д. Однако, как только пандемия закончится и эти условия перестанут быть актуальными, многие из этих слов и выражений могут стать неактуальными и перестать употребляться.

Одной из причин формирования окказионализмов является социальный контекст. Некоторые слова или выражения могут использоваться только в определенных слоях общества или в определенных ситуациях. Например, в армии используется множество специализированных терминов и выражений, которые могут считаться окказионализмами.

Культурный контекст также может влиять на формирование окказионализмов. Например, многие языки имеют специальные слова для описания национальных традиций, культуры и обычаев, которые могут быть использованы только в определенном контексте [2, с.87].

Кроме того, британская пресса может использовать различные языковые и стилистические приемы для привлечения внимания читателей, такие как игра слов, терминологические нововведения и аббревиатуры.

В целом, использование окказионализмов в прессе должно быть обоснованным и контекстуальным, чтобы помочь передать информацию читателю и создать эффект реалистичности, не затрудняя понимание текста [4].

The Sun – это британская ежедневная газета, основанная в 1964 году. Она является одним из наиболее читаемых и популярных таблоидов в Великобритании, и известна своими яркими заголовками, скандальными материалами и фокусом на развлечениях, спорте и поп-культуре. Газета также известна своими кампаниями по социальным вопросам, таким как права жертв преступлений и поддержка британской армии. The Sun также имеет онлайн-версию, которая является одним из наиболее популярных новостных сайтов в Великобритании.

В журнале The Sun окказионализмы могут образовываться следующими способами [5]:

1. Яркие заголовки: The Sun известен своими яркими и привлекательными заголовками, которые могут содержать окказиональные слова и фразы, созданные специально для привлечения внимания читателей.

Пример: "Fry Up A Storm: Make A Breakfast Fit For A King" - в этом заголовке использовано необычное выражение "fry up a storm", которое означает готовить завтрак очень быстро и энергично.

2. Использование сленга и диалектов: The Sun часто использует различные сленговые и диалектные выражения, которые могут быть незнакомы людям, не знакомым с этими языковыми вариантами. Это может включать выражения, используемые в определенных регионах или социальных группах.

Пример: "You're having a giraffe!" – это выражение, которое используется в лондонском диалекте и означает "ты шутишь?" или "ты серьезно?".

3. Использование аббревиатур и акронимов: The Sun часто использует аббревиатуры и акронимы, которые могут быть незнакомы большинству читателей. Пример: "NHS" – это акроним для National Health Service, национальной системы здравоохранения Великобритании.

4. Использование новых слов и выражений: The Sun может использовать новые слова и выражения, которые были созданы недавно и не вошли в общий лексикон.

Пример: "Brexit" – это слово, которое было создано в 2012 году и стало популярным после референдума в Великобритании в 2016 году.

Таким образом, в журнале The Sun окказионализмы могут образовываться различными способами, включая использование ярких заголовков, сленга и диалектов, аббревиатур и акронимов, а также новых слов и выражений.

Ниже приведены несколько примеров окказионализмов, которые могут быть использованы в журнале The Sun:

*Blag* – это сленговое выражение, которое означает получение чего-либо методом обмана или мошенничества. Пример использования в The Sun: "Thief blags £50k in jewels".

*Dosser* – это негативное сленговое выражение, которое означает лентяй или бездельник. Пример использования в The Sun: "Dossers kicked out of block of flats".

*Razzle-dazzle* – это выражение, которое означает яркость, блеск или шум. Пример использования в The Sun: "Enjoy razzle-dazzle at biggest cultural event in UK".

*Skive* – это термин, используемый для обозначения прогула или отсутствия с работы без уважительной причины. Пример использования в The Sun: "Builder sacked for skiving off work and sunbathing on client's roof".

В журнале The Sun могут встречаться как словообразовательные, так и семантические окказионализмы. Словообразовательные и семантические окказионализмы – это два разных вида окказионализмов.

Некоторые примеры семантических окказионализмов, которые могут встречаться в журнале The Sun, могут включать:

"*Vaxxie*" - фотография себя после вакцинации от COVID-19, сделанная для показа на социальных сетях. Слово образовано путем аббревиации слов "вакцина" и "селфи".

"*Vaccine passport*" - документ, подтверждающий вакцинацию от COVID-19, который может использоваться для путешествий или доступа к мероприятиям. Словосочетание образовано путем калькирования английского выражения "vaccine passport".

"*Pingdemic*" - ситуация, когда большое количество людей получают уведомления на мобильных устройствах о необходимости самоизоляции после контакта с зараженным COVID-19. Слово образовано путем семантической трансформации слова "пандемия" в связи с повышенным количеством уведомлений.

Окказиональные слова могут оказывать влияние на стиль и тональность текстов в журнале The Sun.

Во-первых, использование окказиональных слов может придать тексту более разговорный, неформальный и экспрессивный стиль, который обычно используется в разговорной речи. Это может помочь привлечь внимание читателей и сделать текст более привлекательным для чтения.

Во-вторых, выбор конкретных окказиональных слов может помочь создать определенную тональность текста. Например, использование окказиональных слов, связанных с технологиями или модой, может придать тексту современный и трендовый оттенок.

В-третьих, окказиональные слова могут использоваться для создания определенного эффекта или акцента в тексте. Например, использование окказиональных слов в определенных местах может усилить выражение или подчеркнуть важность определенного момента.

### Список литературы

1. Александрова И.О. Окказионализмы в британской прессе: лингвокультурный аспект // Язык и культура. – 2014. – №3. – С. 27-34.

2. Березина Л.Н. Лингвокультурные особенности английского языка в жанре публицистики // Вестник Московского университета. Серия 22: Журналистика. – 2016. – №1. – С. 85-90.

3. Карпова Е.А. Окказионализмы в английском языке: семантика и функционирование // Вестник Томского государственного университета. – 2015. – №3. – С. 82-88.

4. The Sun. Режим доступа: URL: <https://www.thesun.co.uk/> (дата обрац.: 22.03.2023)

© П.С. Дмитриева, 2023

## НАЦИОНАЛЬНО-КУЛЬТУРНЫЙ КОМПОНЕНТ В РАБОТАХ ОТЕЧЕСТВЕННЫХ И ЗАРУБЕЖНЫХ ЛИНГВИСТОВ

**Копенкина Юлия Витальевна**

студент

Научный руководитель: **Кобякова Ирина Александровна**

к.ф.н., доцент

ФГБОУ ВО «Пятигорский  
государственный университет»

**Аннотация:** Статья посвящена рассмотрению теоретических положений о национально-культурном компоненте. В настоящей статье рассматриваются подходы как отечественных, так и зарубежных лингвистов к изучению понятия и специфики национально-культурного компонента. В работе кратко представлена характеристика национально-культурного компонента и подход к его наименованию в исследованиях лингвистов.

**Ключевые слова:** Национально-культурный перевод, лингвокультурема, культурная универсалия, культурно-специфичные слова.

## NATIONAL CULTURAL COMPONENT IN THE RESEARCHES OF THE DOMESTIC AND FOREIGN LINGUISTS

**Kopenkina Iuliia Vitalievna**

**Kobyakova Irina Aleksandrovna**

**Abstract:** The article is devoted to the consideration of theoretical positions on the national cultural component. This article examines the approaches of both domestic and foreign linguists to the study of the concept and specifics of the national cultural component. The paper briefly presents the characteristics of the national cultural component and the approach to its naming in the research of linguists.

**Key words:** National cultural translation, linguoculturema, cultural universality, culturally specific words.

Уже долгое время лингвистика рассматривает язык не только как средство познания окружающего мира и внутреннего состояния человека, но и

как отражение общественно-исторического опыта, который тесно соприкасается с культурой народа. Так как язык – это не только знаковая система, посредством которой осуществляется коммуникация, это понятие несёт в себе нечто большее, например, воплощение целого народа и духа нации, отражение национальной культуры и людей, говорящих на нём.

По словам немецкого лингвиста В. Гумбольдта, в языке хранится и отражается своеобразие всего народа [1, с. 234]. Другой известный лингвист, К. Леви-Строс, писал, что язык можно рассматривать как продукт культуры и её важная часть, так и условие существования культуры [2, с.117]. В итоге связь языка и культуры выводит такое понятие, как национально-культурный компонент, в котором заключается информация о культуре народа.

Культурный компонент охватывает широкий слой лексики, включающей традиции, общественно-политический строй страны, фольклорную, мифологическую лексику, информацию о поверьях, исторических событиях и, конечно же, культуру и быт, а также другие ассоциации [3, с. 5].

Ввиду существования разных подходов к рассмотрению национально-культурного компонента, изучаемый концепт не может быть представлен в качестве единого определения. Одни рассматривали его как внутреннюю форму слова [1, с. 240]. Другие считали, что данное лингвистическое явление специфически категоризует мир через призму языковых средств определённого народа [4, с. 203]. К тому же существует предположение, что национально-культурный компонент может характеризовать мышление представителей народов в качестве способа хранения и воплощения ценностей. Разнообразные трактовки и отличающиеся друг от друга подходы к изучению привели к недостаточно чёткой формулировке рассматриваемого явления.

Например, лингвист Вежицкая считала, что языковые единицы, содержащие культурный компонент и отражающие образ жизни людей и парадигмы их мышления, следует именовать «культурными универсалиями» [5, с. 268]. В составе семантической системы каждого языка числится понятийный класс, который представлен в сознании представителей определённой лингвокультурной общности. Согласно работам М. В. Никитина, чтобы такой понятийный класс мог существовать, он должен обладать следующими качествами: общность материального мира и способы восприятия человеком окружающего пространства [6, с. 255].

Трактовка «культурный отпечаток в национальных словесных образах» также может отражать суть понятия национально-культурного компонента.



Например, лингвист В. В. Ощепкова пишет, что такой «отпечаток» приводит к образованию совокупности качеств, появившихся в одинаковых условиях жизни народа, например, особенность быта, которая является уникальной чертой только для одного народа [7, с. 267].

Другим термином, передающим значение национально-культурного компонента, является «лингвокультурема». Данный термин был введён профессором В. В. Воробьёвым, который изучал взаимодействие языка и культуры. Он рассматривал этот термин как единицу описания взаимосвязи языка и культуры [8, с. 21]. В отличие от слова и лексико-семантического варианта, «лингвокультурема включает в себя сегменты не только языкового значения, но и внеязыкового культурного смысла, репрезентируемые соответствующим знаком» [8, с. 44].

Другое определение для национально-культурного компонента — «культурно-специфичные слова», которые А. Вежбицкая определяет как «понятийные орудия, отражающие прошлый опыт нации касательно действий и размышлений о различных вещах определёнными способами, они способствуют увековечиванию этих способов» [5, с. 269]. Лингвисты утверждают, что понятийный ряд многих языковых групп и отдельных их элементов несут несовпадающие части, определённую национально-специфическую информацию, которая могла бы быть понятной только для особого национально-культурного сообщества людей.

Среди зарубежных лингвистов национально-культурный компонент рассматривался Ритвой Леппихалме в его работе «Culture bumps», в которой исследуются различия в культурных стереотипах и ожиданиях, которые могут приводить к конфликту и препятствиям в межкультурных коммуникациях, а также предлагаются стратегии для их преодоления. Автор обращает особое внимание на то, что каждая культура имеет свои собственные ценности и нормы поведения, которые могут быть незнакомыми или даже противоречивыми для представителей других культур. Она описывает свою концепцию "культурных ударов" — ситуаций, когда такие различия в культуре могут привести к недопониманию, конфликту или иным проблемам [9, с. 76].

Леппихалме исследует также культурные аспекты языка, включая метафоры, идиомы и культурно-специфические выражения, которые могут быть непонятными или иметь другой смысл для носителей других языков. Обращая внимание на эти аспекты, автор предлагает методы и приёмы,

которые помогут участникам межкультурной коммуникации лучше понимать друг друга и избегать потенциальных конфликтов.

Национально-культурный компонент находит свое место и в работе Питера Ньюмарка «About translation. Multilingual Matters», где автор рассматривает влияние национально-культурного компонента на процесс перевода. Он подчёркивает, что каждая культура имеет свой специфический язык и стиль общения, свои традиции, обычаи и ценности. При переводе необходимо учитывать все эти факторы, чтобы передать наилучшим образом смысл оригинала и не потерять важную информацию, которая может быть связана с национальными особенностями [10, с .130].

Ньюмарк считает, что национально-культурный компонент имеет прямое воздействие на выбор переводческих стратегий и приёмов. Например, в некоторых культурах принято использовать метафорическое выражение, которое не будет понятно в другой культуре. В этом случае переводчик должен использовать стратегию эквивалентности, чтобы найти подходящий эквивалент в языке перевода.

Таким образом, мы можем видеть, что национально-культурный компонент является предметом изучения как отечественных, так и зарубежных лингвистов, которые исследовали его с точки зрения лингвистического феномена, который встречается и вызывает трудности в межкультурной коммуникации и переводе. Несмотря на то, что многие лингвисты рассматривают национально-культурный компонент под разными названиями, каждый термин все равно несёт в себе отпечаток культуры народа, который непосредственно влияет на языковую единицу и требует особенного подхода как в межкультурной коммуникации, так и в процессе перевода.

### **Список литературы**

1. Гумбольд В. Язык и философия культуры : перевод с немецкого языка / Вильгельм фон Гумбольдт ; сост., общ. ред. и вступ. статьи А. В. Гулыш, Г. В. Рамишвили. - Москва : Прогресс, – 1985. – 451 с.
2. Леви-Строс, К. Структурная антропология. М. :Эксмо-Пресс,– 2001. – 512 с.
3. Фененко Н. А. Язык реалий и реалии языка / Под ред. проф. А. А. Кретьова. — Воронеж: Воронежский государств.университет, – 2001. - 140 с. 5

4. Сепир Э. Избранные труды по языкознанию и культурологии / Э. Сепир; Пер. с англ. под ред. и с предисл., [с. 5–22] А. Е. Кибрика. - Москва : Прогресс : —Изд. группа "Универс", – 1993. - 654 с.
5. Вежбицкая А. Вежбицкая, А. Семантические универсалии и описание языков / Вежбицкая Анна - Москва : Издательский дом "ЯСК", – 1999. - 780 с.
6. Никитин М. В Курс лингвистической семантики : учебное пособие по направлению "Филологическое образование" / М. В. Никитин ; Российский гос. пед. ун-т им. А. И. Герцена. - Санкт-Петербург : Изд-во РГПУ им. А. И. Герцена, – 2007. - 819 с.
7. Ощепкова В. В. Культурологические, этнографические и типологические аспекты лингвострановедения : автореферат дис. ... доктора филологических наук : 10.02.19. - Москва, – 1995. – 35 с.
8. Воробьев В. В. Лингвокультурология / В. В. Воробьев. - Москва : Российский ун-т дружбы народов, – 2008. – 336 с.
9. Leppihalme, R. (1997). Culture Bumps: Empirical Approach to the Translation of Allusions (Topics in Translation). – Clevedon, England.: Multilingual Matters, – 1997. – 256 с.
10. Newmark, P. About translation. Multilingual Matters. – Clevedon, England.: Multilingual Matters, – 1991. – 184 с.

**ИНТЕРПРЕТАЦИЯ КОНЦЕПТА «ИСТЕБЛИШМЕНТ»  
В МЕДИАТЕКСТАХ США В ПЕРИОД ПРЕДВЫБОРНЫХ КАМПАНИЙ**

**Швецова Дарья Игоревна**  
студент

Научный руководитель: **Файзуллина Ольга Робертовна**  
к. филолог.н., доцент

Институт Международных Отношений –  
Казанский (Приволжский) Федеральный Университет

**Аннотация:** Статья отражает результаты смыслового анализа и лингвистического исследования, посвященного изучению языковых средств и интерпретации концепта «истеблишмент» в американских крупных медиа, таких как The Wall Street Journal, TIME, Politico, The New York Times на период предвыборных кампаний. В процессе изучения медиатекстов вышеназванных изданий используются теоретические данные дисциплины «медиалингвистика» и анализируются восприятие концепта «истеблишмент» авторами статей и их лингвистические приемы собственных трактовок данного термина для влияния на эмоции аудитории и общественное сознание.

**Ключевые слова:** Истеблишмент, политика, медиа, США, предвыборная кампания, лингвистические приемы, медиалингвистика.

**INTERPRETATION OF THE ‘ESTABLISHMENT’ CONCEPT IN THE  
MEDIA OF THE UNITED STATES DURING THE ELECTION CAMPAIGN**

**Shvetsova Darya Igorevna**  
**Fayzullina Olga Robertovna**

**Abstract:** The article reflects the results of semantic analysis and linguistic research devoted to the study of linguistic means and interpretation of the concept of “establishment” in American major media, such as The Wall Street Journal, Politico, TIME, The New York Times for the period of election campaigns. In the process of studying the media texts of the above-mentioned publications, the theoretical data of the discipline “media linguistics” are used and the perception of the concept “establishment” by the authors of the articles and their linguistic techniques of their

own interpretations of this term are analyzed to influence the emotions of the audience and public consciousness.

**Key words:** Establishment, politics, media, USA, election campaign, linguistic techniques, media linguistics.

На сегодняшний день медиа являются одним из самых влиятельных инструментов на массовое сознание. Данный феномен не мог не стать отправной точкой для исследований предмета медиа, благодаря чему возникли разные научные направления. Одним из таких стала дисциплина «медиалингвистика», чьей функцией является изучение функционирования языка в сфере массовых коммуникаций [1; с. 295]. В рамках медиалингвистики обширно используется ряд способов текстовой обработки, начиная с традиционных методов смыслового анализа, контент-анализа и заканчивая эмпирическим, логическим, социолингвистическим, сравнительно-культурологическим описанием. [1; с. 298]. В рамках данной работы будут применены смысловой анализ и социолингвистическое описание концепта «истеблишмент» в американских медиаресурсах.

Для начала стоит рассмотреть словарное определение термина «истеблишмент» для понимания контекста выбранных статей: «правлящие и элитарные группы общества; вся система власти и управления. Первонач. - в западных странах» [2]. Первой для анализа станет статья журнала *The Wall Street Journal*, где автор посвятил целый текст, рассуждая о концепте «истеблишмент». Статья начинается с фразы: «*The establishment: It is a name to conjure with and curse in American politics*» — «Истеблишмент: то, с чем связана американская политика и что можно проклинать в ней» [3]. Автор одновременно выделяет огромное значение истеблишменту, как одному из столпов американской политики, и негативно отзывается о нем. Дается оценка общего настроения американского общества при упоминании истеблишмента: «*Even as the establishment slowly vanished from political life, however, it retained its hold on the popular imagination. The term still conjures up malign associations for both the right and the left, which is why it has been invoked so much lately*» — «Но даже когда истеблишмент постепенно исчезал из политической жизни, он сохранял свою власть над массовым сознанием. Данный термин по-прежнему вызывает зловещие ассоциации как у правых, так и у левых, поэтому в последнее время он так часто упоминается» [3]. В то же время уточняется, что термин, несмотря на фактическое постепенное исчезновение из

применения в политической жизни, все еще жив в языковой речи основных ее участников (левых и правых) в процессе предвыборных кампаний.

В следующем примере цитата представляется особенно наглядной для понимания нового восприятия и неоднозначности концепта «истеблишмент» в период президентской гонки: «*“Establishment” has become shorthand for a corrupt power structure and a rigged system*» — «Слово «истеблишмент» стало условным обозначением для коррумпированной структуры власти и фальсифицированной системы» [3]. Приводится новое значение концепту «истеблишмент», где автор в достаточно критической манере дает ему свое определение. Можно сделать вывод, что семантика из общего словарного определения под социальными и временными факторами трансформировалась в определение с ярко отрицательной коннотацией.

В качестве дополнительного примера также рассмотрим цитирование Берни Сандреса из статьи журнала TIME: «*Sanders has lobbed the term establishment at Clinton at various points throughout the campaign, intending it as an insult against the backdrop of his grassroots campaign*» — «Сандерс бросал термин «истеблишмент» в адрес Клинтон в различные моменты кампании, намереваясь использовать его как оскорбление на фоне своей низовой кампании» [4]. Выявлена взаимосвязь между политическим дискурсом и отображению его точки зрения посредством разных трактовок в медиатексте.

В данном контексте определение истеблишмента приравнивается к унижающим текстовым манипуляциям (истеблишмент = оскорбление). Автор статьи трактует принадлежность к истеблишменту как вовлечение в группу людей, непринимаемых и осуждаемых обществом и конкретно партией оратора.

Рассуждения об актуальности концепта «истеблишмент» появились в статье другого журнала Politico, являющегося одним из основных американских медиа-организаций в сфере политической журналистики. Автор указывает на «старомодность» концепта и восприятие истеблишмента среди более молодого поколения несколько иначе: «*If you're of a certain age, the invocation of the Establishment gives off the scent of the 1960s, when it was believed to be the invisible but ever-present forces of conformity and societal control*» - «Если вы находитесь в определенном возрасте, призыв к истеблишменту источает аромат 1960-х годов, когда считалось, что это невидимые, но вездесущие силы конформизма и общественного контроля» [5]. Также автор предлагает следующее понимание истеблишмента: «*The Establishment has been best understood as the primary*

*source of power in a society, the implicit organization to which all politically minded people long to join but few will confess to being a member. While an eternal body, the Establishment is never static, collecting and expelling members like a societal ventricle to serve the whole organism. The Establishment cares more about its own continuance than it does its ideology, which makes it a malleable and adaptive beast»* - «Истеблишмент лучше всего понимать как основной источник власти в обществе, неявную организацию, к которой стремятся присоединиться все политически мыслящие люди, но мало кто признается в том, что является ее членом. Будучи вечным телом, Истеблишмент никогда не бывает статичным, собирая и изгоняя членов, как социальный желудочек, чтобы служить всему организму. Истеблишмент больше заботится о своем собственном продолжении, чем о своей идеологии, что делает его податливым и адаптивным зверем» [5]. Стоит обратить внимание, что стиль текста более неформальный, что позволяет автору намного живо и ярко дать описание истеблишменту. Используются тропы, такие как: метафора (ventricle – желудочек, beast – зверь), эпитеты (eternal – вечный, static – статичный, malleable – податливый, adaptive – адаптивный), чтобы придать интерпретации больше выразительности. Таким образом, в данном медиатексте автор дает субъективно-оценочное мнение, и рассматриваемый нами концепт в его интерпретации представляет собой сложный, неоднозначный, сомнительный объект, который является частью общественного механизма, постоянно меняющийся, но при этом не теряющий своей большой регулятивной значимости.

Автор статьи в The New York Times поддержал инициативу об интерпретации концепта «истеблишмент» и задается риторическим в своих рассуждениях вопросом: «*What is the ‘establishment’ other than one of those bloviation—chamber words that political types toss around to describe something that might not actually exist in the real world?*» — «Что такое «истеблишмент», кроме одного из тех слов, которые политические типы бросают, чтобы описать что-то, чего на самом деле не существует в реальном мире?» [6]. И сразу же отвечает на него: «*...to be part of the establishment is most certainly a bad look in today’s politics. It represents a catchall designation for ‘people in charge’ — and implies that they’ve been ensconced too long. The establishment is tired and musty and too comfortable*» — «...быть частью истеблишмента — это, безусловно, плохой образ в сегодняшней политике. Оно представляет собой общее обозначение для «людей, стоящих у руля» и подразумевает, что

они слишком долго сидят на своем месте. Истеблишмент уставший, заплесневевший и слишком комфортный» [6]. Автор активно применяет такие языковые средства, как эпитеты: «tired» (уставший), «musty» (заплесневелый), «too comfortable» (слишком комфортный), сравнение: «people in charge» (люди у руля), очевидно добавляя ироничный подтекст в своих текстовых высказываниях. Здесь также присутствует субъективно-оценочная трактовка концепта. Коннотация термина «истеблишмент» дополняет ассоциативно-образное восприятие демонстративно в негативном свете.

Таким образом, можно сделать вывод, что концепт «истеблишмент» в США был особо актуален в период предвыборных кампаний, а в американских медиа широко подвергся негативной трансляции. Авторы проанализированных статей, технично используя различные языковые манипуляции и лингвистические приемы, через рассуждения об истеблишменте отражали где-то свою, где-то общественную гражданские позиции, не ограничивая себя в высказываниях и не стремясь к нейтральной лексической окраске. Подобные трактовки могли сформировать в американском обществе, в целом, отрицательный образ истеблишмента, что, в свою очередь, использовалось и политическими деятелями во время предвыборных кампаний в свою пользу.

### **Список литературы**

1. Хамидова А. Х. Медиалингвистика: новая парадигма в изучении языка СМИ // Вестник Московского государственного лингвистического университета, 2018. С. 293-299.
2. Комлев Н. Г. Словарь иностранных слов / Н. Г. Комлев. – Москва : Эксмо, 2006. – 669 с.
3. What Establishment? - WSJ - URL: <https://www.wsj.com/articles/what-establishment-americas-lack-of-political-authority-1463153546> (дата обращения: 24.05.2023)
4. Democratic Debate: Hillary Clinton on 'Establishment' Label | Time – URL: <https://time.com/4208917/hillary-clinton-establishment/> (дата обращения: 24.05.2023)
5. What Is the 'Establishment' Now? - POLITICO Magazine – URL: <https://www.politico.com/magazine/story/2016/01/what-is-the-establishment-now-213565/> (дата обращения: 24.05.2023)



6. The Decorous Demise of the ‘Establishment’ - The New York Times (nytimes.com) – URL: <https://www.nytimes.com/2016/03/06/magazine/the-decorous-demise-of-the-establishment.html> (дата обращения: 24. 05.2023).

**СЕКЦИЯ  
ФИЛОСОФСКИЕ  
НАУКИ**

## **ПРОБЛЕМЫ СОЦИАЛЬНОЙ СПРАВЕДЛИВОСТИ В ИНФОРМАЦИОННОМ ОБЩЕСТВЕ**

**Елдарова Зурият Кичибатыровна**

студент

факультет психологии и социальной работы

Карачаево-Черкесский государственный университет

им. У.Д. Алиева

**Аннотация:** В статье рассмотрены различные подходы определения социальной справедливости; показаны риски информационного общества, ломающие сложившиеся принципы социальной справедливости; показано, что доступность информации и цифровых технологий влияет на соотношение сил и распределение ресурсов; проанализированы возможности достижения социальной справедливости в современном мире на основе информационной грамотности.

**Ключевые слова:** Социальная справедливость, равенство, доступ к информации, риски цифровизации, информационное общество, информационная грамотность.

## **PROBLEMS OF SOCIAL JUSTICE IN THE INFORMATION SOCIETY**

**Eldarova Zuriyat Kichibatyrovna**

**Abstract:** The article considers various approaches to the definition of social justice; shows the risks of the information society that violate the established principles of social justice; shows that the availability of information and digital technologies affects the balance of forces and the distribution of resources; analyzes the possibilities of achieving social justice in the modern world on the basis of information literacy.

**Key words:** Social justice, equality, access to information, risks of digitalization, information society, information literacy.

Вопросы социальной справедливости в обществе были и остаются актуальными. Понятие социальной справедливости – сложное, состоит из таких элементов, как социальное равенство, равные возможности, и многое другое, не имеет определенного происхождения, поскольку требования более справедливого общества восходят к заре человечества.

На протяжении всей своей истории значение социальной справедливости менялось, рассматривалось разными мыслителями по-разному, но всегда вокруг одной и той же проблемы равенства и справедливости. Однако с 2007 года Генеральная Ассамблея Организации Объединенных Наций провозгласила 20 февраля Всемирным днем социальной справедливости, заявив, что социальная справедливость является «основополагающим принципом мирного и процветающего сосуществования».

Развитие философского понимания мира отчасти произошло благодаря плодотворной работе и концепциям мыслителей древности. Аристотель предложил в своей работе «Никомахова этика» концепцию «распределительной справедливости». Для Аристотеля справедливость бывает двух типов, а именно: универсальная справедливость и частная справедливость. Различие общей и частной справедливости можно понимать как различие мотивов деятельности или как различие субъектов деятельности. Как считает В. Харди: «Раскрывая Аристотелевскую доктрину справедливости, общей справедливостью обыкновенно называют справедливость в смысле следования закону, справедливость в смысле равенства и честности — частной справедливостью». [3]

В дальнейшем концепции Аристотеля и других представителей античной философии будут приняты философами Нового времени, обратившим свое внимание на идею равенства, находя в ней важнейший компонент понятия справедливости. К примеру, Г. Гегель отмечал, что стремление «поступать справедливо ради справедливости» «требует считать других равными себе самому», иначе справедливость не может осуществляться. По его мнению, это должно отражаться в конституции, которая, будучи «существующей справедливостью», включает равенство и свободу как свою последнюю цель и результат. [2]

Но во времена средневековья к воззрениям античного мира о справедливости почти не возвращались.[1, с. 161-164] Так, например, Августин Блаженный называет Бога источником блага, и поэтому, справедливость – это не благо, а наоборот, благо есть справедливость, то есть добрая воля Бога. Бог –

носитель истинного знания, воплощение справедливости, а заповеди божьи – суть идеала. [1, с. 161-164]

Развитие информационных технологий, процессы цифровизации актуализируют проблемы справедливости, равноправия, человеческого достоинства. Современное общество столкнулось с различными цифровыми различиями: экономическими, географическими, расовыми, образовательными, классовыми, технологическими и т.д. Существуют также цифровые разрывы, которые указывают на сложность социальной справедливости в эпоху цифровых технологий. Основной проблемой часто считается доступ к самому цифровому пространству, подчеркивается разница между странами с низким, средним и высоким уровнем доходов, а также различия внутри стран. Значимый доступ включает в себя доступ к базовой коммуникационной инфраструктуре, такой, как стабильное электричество и подключение к Интернету, технические устройства, доступ к различным цифровым инструментам, данным, программам и контенту из местного культурного контекста, а также правовые рамки и экономические ресурсы для доступа к ним и инвестирования в них.

Доступность информации и цифровых технологий влияет на соотношение сил и распределение ресурсов, и поэтому доступ к цифровым технологиям является как причиной, так и результатом неравенства.

Доступность является важным вопросом в сообществе с ограниченными возможностями. Цифровизация улучшила участие людей с ограниченными возможностями в экономической деятельности, развлечениях и социальном взаимодействии. Однако доступность в этой сфере также по-прежнему разделена по признаку благосостояния.

Доступность цифровых технологий проявляется и в образовании. Цифровое образование, в том числе в вопросах и критическом изучении информации и источников, жизненно важно для всех людей. Доступ к этому образованию часто резко разделен в зависимости от возраста, академического образования, языка, пола, географического положения и гендерных ролей в обществе.

Социальная справедливость недостижима в условиях использования данных и потери конфиденциальности, что усугубляется отсутствием должного уровня безопасности социальных сетей, необоснованным государственным надзором. Информационному обществу нужны принципы, которые позволяют всем людям участвовать в прозрачных, информированных и демократических

дебатах, где люди имеют неограниченный доступ к информации и знаниям, не опасаясь за свою безопасность.

Каждый имеет право и участвовать в информационно-коммуникационном обществе, на справедливое и непредвзятое публичное общение, на неприкосновенность частной жизни и контроль над своей информацией. Это должно быть неотъемлемой частью социальной справедливости информационного общества. Каждый имеет право на коммуникативные навыки и медиа-информационную грамотность. Это требует культурно приемлемого обучения и построения диалога, разговора, умения слушать, открытости и критического мышления.

Эти принципы, уходящие своими корнями в историю прав на коммуникацию, обеспечивают мир, в котором: каждый имеет право общаться, информировать и делиться знаниями. Для этого требуется равный доступ к коммуникационной инфраструктуре и право и возможность на свободное выражение мнений.

В современном мире, где информация производится и распространяется с экспоненциальной скоростью, требуется информационная грамотность или способность находить, получать доступ, оценивать и использовать информацию, чтобы на равных с другими участвовать в экономических, политических и иных отношениях общества. Важность информационной грамотности признают все, доступ к информации и обучение информационной грамотности является правом человека. Поэтому информационную грамотность следует рассматривать непосредственно в контексте социальной справедливости, а в системе образования принять информационную социальную справедливость как миссию и основную ценность профессиональной и социальной деятельности.

В современном представлении общества, на практике принцип социальной справедливости возможно реализовать при помощи равенства всех граждан перед законом, обеспечением гарантий жизнедеятельности человека, а также высоким уровнем социальной защищенности. Такое понимание справедливости зависит от конкретных обстоятельств и требует учета различных факторов и рисков современного информационного общества.

Справедливость должна быть равной для всех людей, независимо от их положения в обществе и социального статуса. Но при этом равное распределение благ и ресурсов в обществе предполагает равное в соответствии с заслугами и потребностями каждого человека. Другими словами, люди

должны получать то, что они заслуживают на основе своих усилий и способностей.

Можно сделать вывод, что мы живем в эпоху противоречий и над социальной справедливостью в информационном обществе необходимо работать. Необходимо работать до того момента, пока не будет виден результат нашей деятельности над улучшением общества и повышением уровня социальной справедливости.

### **Список литературы**

1. Матвеев, Е. С. Философские трактовки идеи справедливости (эпоха Античности — Новое время) / Е. С. Матвеев. — Текст : непосредственный // Молодой ученый. — 2019. — № 29 (267). — С. 161-164. — URL: <https://elibrary.ru/item.asp?id=38953334> (дата обращения: 29.03.2023).
2. Принцип справедливости в социальном взаимодействии [Электронный ресурс]. Режим доступа: <https://clck.ru/33ncRv> (Дата обращения: 30.03.2023).
3. Цит-ся по: Кашников Б.Н. Концепция общей справедливости Аристотеля: опыт реконструкции <https://cyberleninka.ru/article/n/kontseptsiya-obschey-spravedlivosti-aristotelya-opyt-rekonstruktsii/viewer> (Дата обращ.: 30.03.2023).

© З.К. Елдарова, 2023

**СЕКЦИЯ  
ПСИХОЛОГИЧЕСКИЕ  
НАУКИ**



## **ЭМОЦИОНАЛЬНОЕ ВЫГОРАНИЕ И ПЕРФЕКЦИОНИЗМ У СТУДЕНТОВ**

**Нигамадянова Элина Рустамовна**

студент

Научный руководитель: **Каратеев Олег Витальевич**

к.п.н., доцент

Уфимский университет науки и технологий

**Аннотация:** В статье дан обзор представлений зарубежных и отечественных исследователей о синдроме эмоционального выгорания и перфекционизме. Также освещены результаты эмпирического исследования, опровергнувшие гипотезу существования связи эмоционального выгорания и перфекционизма у студентов.

**Ключевые слова:** Синдром эмоционального выгорания, индекс психического выгорания, уровень перфекционизма, студенты, эмпирическое исследование эмоционального выгорания и перфекционизма.

## **EMOTIONAL BURNOUT AND PERFECTIONISM AMONG STUDENTS**

**Nigamadyanova Elina Rustamovna**

**Karateev Oleg Vitalievich**

**Abstract:** The article provides an overview of the ideas of foreign and domestic researchers about the syndrome of emotional burnout and perfectionism. The results of an empirical study that refuted the hypothesis of the existence of a connection between emotional burnout and perfectionism in students are also highlighted.

**Key words:** Emotional burnout syndrome, mental burnout index, perfectionism level, students, empirical study of emotional burnout and perfectionism.

Студенты, вовлечённые в учебную деятельность, испытывают сильную коммуникативную и эмоциональную нагрузку, особенно в период сессии. Непрерывное изучение новых материалов, выполнение огромного количества

заданий, а также постоянное стремление к совершенству могут вызвать у студентов чувство усталости, раздражительности и беспокойства. Личностные особенности студентов также могут способствовать развитию психического выгорания, например, перфекционизм [1, с.2-4].

Взгляд зарубежных и отечественных исследователей на синдром эмоционального выгорания и перфекционизм

Синдром эмоционального выгорания – это процесс утраты энергии, приводящий к состоянию физического, умственного и эмоционального истощения. Эмоциональное выгорание – это реакция организма на стресс, которому подвержены люди, чья деятельность связана с активным взаимодействием с людьми. Эмоциональное выгорание в крайней его степени может привести к депрессии. Психологическое перенапряжение является главной причиной этого состояния, когда человек не может удовлетворить внутренние или внешние требования при имеющихся ресурсах [2, с.1-2].

Выделяют пять групп симптомов, которые характерны для синдрома эмоционального выгорания, среди них: 1) физические (студент не может сконцентрироваться, чувствует нехватку сил и не может выполнить задания); 2) эмоциональные (студент погружен в состояние беспомощности, которому сопутствует самообвинение и истерики, в результате чего желание учиться постепенно угасает); 3) поведенческие (студент проявляет мало физической активности, чаще у него преобладает желание отдохнуть. Вероятно, прибегает к употреблению алкоголя и табака); 4) интеллектуальные (студент не прибегает к креативному решению учебных задач, безразличие к возможности посещения дополнительных занятий); 5) социальные (студент чувствует себя одиноким, ощущает недостаток поддержки окружающих, все общение ограничивается вынужденными контактами).

Исследователи (Мальцева Светлана Михайловна, Смирнова Жанна Венедиктовна, Исаева Ирина Юрьевна и другие) в ходе проведения опроса среди студентов, выявили причины недовольства учебной работой, способствующие появлению и развитию синдрома эмоционального выгорания, среди них: 1. Экзамены. 2. Однообразие, скука. 3. Качественное выполнение работы, которое не получило должной оценки. 4. Проблемы в семье и в учёбе [3, с.2-3].

Кроме того, появлению эмоционального выгорания, как упоминалось нами раньше, может способствовать перфекционизм.

Перфекционизм (от латинского термина "perfectio") — это стремление к идеальному результату. Например, получение только высших оценок в процессе

обучения, стремление к получению престижного диплома и т.д. Перфекционизм может проистекать от честолюбия или компенсации комплекса неполноценности [4].

В обществе есть люди, страдающие злокачественной формой перфекционизма. В образовательной сфере это проявляется в так называемом «синдроме отличника». В учебном процессе, несмотря на свою ответственность, они часто зациклены на идеальном результате до такой степени, что эффективность их работы снижается [5, с.3-4].

Изучение трудов Адлера, Олпорта, Фромма, Уайта и Хорни подчеркивает сложность и многозначность данного понятия. Ученые обращают внимание на его положительную роль в развитии личности и характеризуют его как неотъемлемую черту творческих людей, которые стремятся к самосовершенствованию. Тем не менее, авторы указывают на то, что желание быть совершенным может перерасти в невротический феномен, вызывая эмоциональные нарушения и социальную дезадаптацию [6, с.1-3].

Концепция канадских ученых П. Хьюитта и Г. Флетта содержит три измерения перфекционизма: перфекционизм, ориентированный на субъекта или личность (это высокие и нереалистичные стандарты, которые субъект применяет к себе, а также усиленное самонаблюдение, самоанализ и самокритика, которые делают его неспособным принять свои недостатки и неудачи), перфекционизм, ориентированный на объект (предъявление завышенных и нереалистичных требований к другим людям) и социально предписанный перфекционизм (убеждение или чувство, что другие люди предъявляют к субъекту нереалистичные требования, которым ему трудно, но необходимо, соответствовать, чтобы заслужить одобрение и принятие) [7, с.2-3].

Согласно исследованиям перфекционизм оказывает отрицательное воздействие на несколько областей, таких как эмоциональное состояние, продуктивность и межличностные отношения. Изучения зарубежных и отечественных исследователей свидетельствуют о связи между перфекционизмом и депрессивными и тревожными расстройствами, суицидом, нарушениями пищевого поведения, включая нервную анорексию.

Согласно зарубежным источникам (Hewitt P. & Flett G. Perfectionism in the Self and Social Contexts, Conceptualisation, Assesment and Association with Psycopatology), высокий уровень перфекционизма связан с большой мотивацией к достижению, высокими академическими стандартами и успехами в учебе. Однако, негативными последствиями этого качества личности являются

конкурентные отношения среди студентов, социальная изоляция и нехватка поддержки. Это может привести к постоянному напряжению, негативным эмоциям и даже суицидальным мыслям среди студентов. Перфекционистские установки могут также увеличивать частоту стрессовых ситуаций в повседневной жизни и усиливать их эмоциональное воздействие на студентов [6, с.1-3].

В заключении стоит отметить, что изучение связи перфекционизма и эмоционального выгорания представляется перспективным направлением психологии. Связь между ними кажется очевидной, поскольку люди, склонные к перфекционизму, часто ставят цели, которые кажутся недостижимыми, однако, если они не могут их достичь, они часто чувствуют разочарование и фрустрацию. Постоянное чувство недостижимости целей может привести к эмоциональной и физической истощенности, а также к снижению качества работы и продуктивности.

Эмпирическое исследование

Цель исследования: выявить некоторые различия в глубине эмоционального выгорания у студентов с разным уровнем перфекционизма.

Объектом нашего исследования выступили студенты Уфимского университета науки и технологий с факультетов психологии, и факультета авиационных двигателей, энергетики и транспорта. Всего было опрошено 13 респондентов.

Характеристика выборки: выборка носила стихийный характер. В опросе участвовали 8 женщин и 5 мужчин. Возраст опрошенных варьируется в диапазоне от 20 до 24 лет, средний возраст респондентов 20,5 лет. Таким образом, все испытуемые входят в одну возрастную группу, поэтому в дальнейшем мы не будем учитывать возрастные особенности каждого испытуемого в отдельности при интерпретации полученных данных.

Предмет исследования: глубина эмоционального выгорания у студентов с разной степенью перфекционизма.

Гипотеза исследования: существуют некая связь между глубиной эмоционального выгорания у студентов и их уровнем перфекционизма.

Условия проведения: опрос проходил с помощью методик: "Определение психического выгорания» Автор: А. А. Рукавишников (2001) и "Многомерная шкала перфекционизма, MPS» Авторы: П. Хьюитт, Г. Флетт (P. Hewitt, G. Flett, 1990) Адаптация: И. И. Грачева (2006), которые были размещены нами в [forms.google.com](https://forms.google.com). Участники после самостоятельного прочтения инструкции

выполняли задания. В анкете нужно было указать свой возраст и пол, эти параметр были использованы для описания характеристики выборки, и в дальнейшем при обработке результатов нами не учитывались.

Первым этапом нашего эмпирического исследования было определение глубины эмоционального выгорания у респондентов. Результаты проведения методики "Определение психического выгорания» (представлены в виде рисунка 1.) показывают, что 1 студент (7,7%) имеет низкий индекс эмоционального выгорания, что говорит о том, что у него высокий уровень мотивации и энтузиазма по отношению к учебному процессу, но большинство — 7 (53,8%) из 13 (100%) опрошенных имеет среднее значение индекса эмоционального выгорания, периодически эти студенты испытывают упадок сил и эмоциональное напряжение, растет эмоциональное истощение. У 2 (15,4%) студентов, отмечен высокий индекс выгорания – у 3 (23,1%) крайне высокий, можно говорить о том, что эти люди находятся на стадии истощения, а выгорание влияет не только на качество их обучения, но и в целом охватывает всю их жизнь.

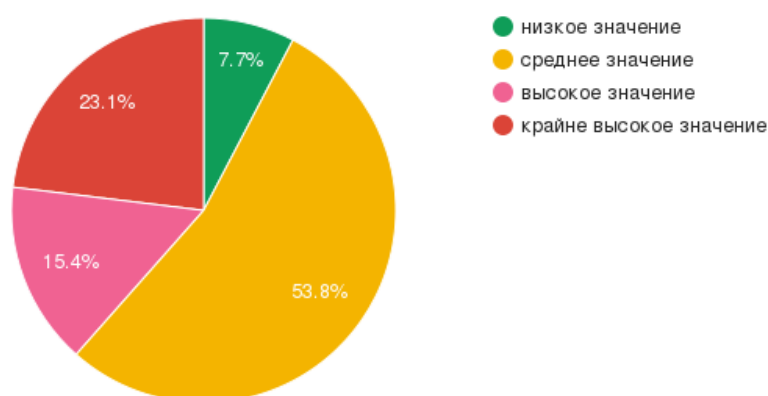

**Рис. 1. Индекс психического выгорания у студентов**

Вторым этапом нашего эмпирического исследования было определение уровня перфекционизма среди студентов. Результаты проведения методики "Многомерная шкала перфекционизма, MPS» (представлены в виде рисунка 2.) показывают, что большинство в группе опрошенных – 7 (53,8%) респондентов имеет низкий уровень перфекционизма, такие люди не стараются быть совершенным, безупречным во всем, что они делаю и не ждут этого от других, а окружающие их люди, по их мнению, не предъявляют к ним высоких требований. Равное количество респондентов – 3 (23,1%) имеют средний и

высокий уровень перфекционизма. Людям со средним уровнем, характерен перфекционизм – как стремление к разумным и реалистичным стандартам, которое ведет к самоудовлетворенности и повышению самооценки. Высокий уровень перфекционизма говорит о том, что человек предъявляет нереалистичные требования к себе и/или к другим, и/или же считает, что окружающие его люди требуют от него невозможного.



Рис. 2. Уровень перфекционизма у студентов

Последним этапом эмпирического исследования является установление зависимости между изучаемыми переменными, а также обозначение силы этой зависимости методом математической статистики. В качестве метода расчёта был выбран коэффициент Спирмена.

Корреляция проводилась между переменными: индекс психического выгорания и значением интегральной шкалы перфекционизма. Используя данные, полученные после проведения методик, была построена корреляционная матрица, содержащая значения ранговой корреляции Спирмена и соответствующий уровень значимости  $p$  (таблица 1 и 2).

Таблица 1

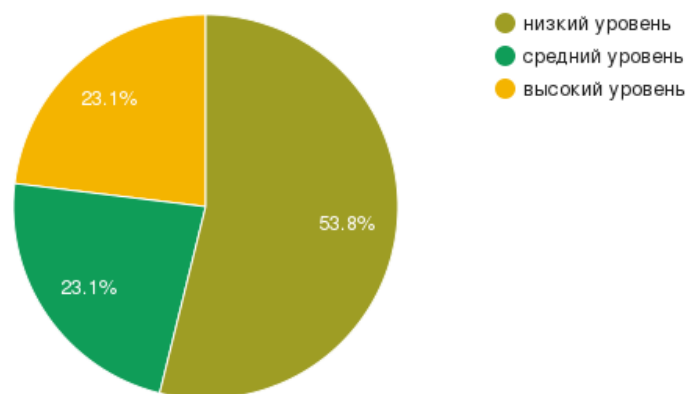
**Коэффициенты корреляции по критерию Спирмена**

	Индекс интегральной шкалы перфекционизма.
Индекс психического выгорания.	-0.6033

Таблица 2

**P-значения для корреляций**

	<b>Индекс интегральной шкалы перфекционизма.</b>
<b>Индекс психического выгорания.</b>	0.02904

Согласно таблицам, уровень значимости  $p = 0,02904$ , а объем нашей выборки 13 человек. Критическое значение Спирмена для данной выборки:  $R_{кр} = -0,566$ . В нашем случае:  $R_{эмп} (-0,6033)$  и  $<R_{кр} (-0,566)$ . Согласно полученным результатам, можно говорить о том, что отсутствует связь между индексом психического выгорания и значением интегральной шкалы перфекционизма. Но стоит учесть, что результаты могут быть искажены в связи с малой выборкой.

**Вывод**

В ходе анализа взглядов зарубежных и отечественных исследователей удалось установить, что личностные особенности студентов, например, перфекционизм, может привести к появлению разной степени глубины эмоциональному выгоранию. Среди опрошенных студентов, наиболее распространено среднее значение индекса эмоционального выгорания, так можно говорить о том, что в предсессионный период растет эмоциональное напряжение, что может привести к более тяжелой фазе эмоционального выгорания, а как следствие более тяжелых последствий. Можно заключить, что существует необходимость включения мер профилактики и коррекции синдрома эмоционального выгорания в студенческой среде. Что касается перфекционизма, в группе респондентов большинство имеет низкий уровень перфекционизма, таким образом, можно предположить, что существуют другие причины развития у них эмоционального выгорания, что и подтверждает корреляционный анализ, который опровергает гипотезу о существовании связи между глубиной эмоционального выгорания у студентов и их уровнем перфекционизма.

**Список литературы**

1. Круглова М. А. и др. Перфекционизм и трудоголизм как предикторы возникновения синдрома выгорания // Психология стресса и совладающего поведения: вызовы, ресурсы, благополучие. – 2019. – С. 206-209.
2. Сидоров П. Синдром эмоционального выгорания // Медицинская газета. – 2005. – Т. 8. – №. 43.
3. Мальцева Светлана Михайловна, Смирнова Жанна Венедиктовна, Исаева Ирина Юрьевна, Назаркина Елена Сергеевна ПРИЧИНЫ ВОЗНИКНОВЕНИЯ И ПРОФИЛАКТИКА СИНДРОМА ЭМОЦИОНАЛЬНОГО ВЫГОРАНИЯ У СТУДЕНТОВ // АНИ: педагогика и психология. 2020. №2 (31). URL: <https://cyberleninka.ru/article/n/prichiny-vozniknoveniya-i-profilaktika-sindroma-emotsionalnogo-vygoraniya-u-studentov> (дата обращения: 18.05.2023).
4. ПЕРФЕКЦИОНИЗМ // Словари/ Большая энциклопедия по психиатрии URL: <https://820.slovaronline.com/7174-%D0%BF%D0%B5%D1%80%D1%84%D0%B5%D0%BA%D1%86%D0%B8%D0%BE%D0%BD%D0%B8%D0%B7%D0%BC> (дата обращения: 21.05.2023).
5. Парамонова. Валерия Высшие устремления личности: перфекционизм как патологический феномен // Развитие личности. 2009. №1. URL: <https://cyberleninka.ru/article/n/vysshie-ustremleniya-lichnosti-perfektsionizm-kak-patologicheskij-fenomen> (дата обращения: 18.05.2023).
6. Корчагин В. М. Перфекционизм личности как научная проблема современной психологии: аналитический обзор // Вестник Самарского юридического института. 2011. №1. URL: <https://cyberleninka.ru/article/n/perfektsionizm-lichnosti-kak-nauchnaya-problema-sovremennoy-psihologii-analiticheskij-obzor> (дата обращения: 21.05.2023).
7. Рюмина И.М. ИССЛЕДОВАНИЕ ХАРАКТЕРИСТИК ПЕРФЕКЦИОНИЗМА СТУДЕНТОВ С РАЗНЫМ УРОВНЕМ СОЦИАЛЬНО-ПСИХОЛОГИЧЕСКОЙ АДАПТАЦИИ // Современные проблемы науки и образования. – 2017. – № 2.; URL: <https://science-education.ru/ru/article/view?id=26255> (дата обращения: 30.05.2023).



## **КИБЕР-АГРЕССИЯ КАК ФОРМА ДЕВИАНТНОГО ПОВЕДЕНИЯ В СОЦИАЛЬНЫХ СЕТЯХ**

**Гоголева Нарыйаана Михайловна  
Нехурова Елена Валерьевна  
Шестакова Раиса Сергеевна**  
студенты

Научный руководитель: **Шамаева Виктория Спиридоновна**  
доцент, руководитель образовательной программы  
«Психолого-педагогическое образование  
Института психологии СВФУ»  
ФГАОУ ВО «Северо-Восточный Федеральный  
Университет им. М.К. Аммосова»

**Аннотация:** Статья посвящена проблеме профилактики и коррекции кибер-агрессии в социальных сетях у девиантных подростков. Рассмотрены работы различных психологов: В.П. Кащенко, Л.Л. Вдовиченко, Б.С. Братуся, И.П. Башкатова, В.В. Веселова и др. в области девиантного поведения, одним из видов которых является агрессивное поведение.

В работе описаны различные виды и особенности профилактической и коррекционной работы по предотвращению возникновения кибер-агрессии, а также по устранению ее последствий (эмоциональных, поведенческих и других). Данная статья может быть полезна специалистам в области психологии, педагогики и медицины.

**Ключевые слова:** Девиантное поведение, аддиктивное поведение, кибер-агрессия, социальные сети, педагог-психолог, профилактика, коррекция, флейминг, веб-серфинг, троллинг, кибермоббинг и астротурфинг.

## **CYBER-AGGRESSION AS A FORM OF DEVIANT BEHAVIOR IN SOCIAL NETWORKS**

**Gogoleva Naryana Mikhailovna  
Nekhurova Elena Valerievna  
Shestakova Raisa Sergeyevna  
Shamaeva Victoria Spiridonovna**

**Abstract:** The article is devoted to the problem of prevention and correction of cyber-aggression in social networks in deviant adolescents. The works of various psychologists such as V.P. Kashchenko, L.L. Vdovichenko, B.S. Bratusya, I.P. Bashkatov, V.V. Veselov and others in the field of deviant behavior, one type of which is aggressive behavior.

The paper describes various types and features of preventive and corrective work to prevent cyber-aggression, as well as to eliminate its consequences (emotional, behavioral and others).

This article may be useful to specialists in psychology, pedagogy and medicine.

**Key words:** Deviant behavior, addictive behavior, cyber-aggression, social networks, educational psychologist, prevention, correction, flaming, web surfing, trolling, cybermobbing and astroturfing.

В наше время социальные сети стали неотъемлемой частью жизни большинства людей. Они позволяют нам общаться, делиться информацией, искать новых друзей и знакомых. Однако, как и в реальной жизни, в социальных сетях существует явление кибер-агрессии.

Кибер-агрессия может проявляться различными способами: от оскорбительных комментариев и угроз до распространения ложной информации и непристойных фотографий. Она может быть направлена как на конкретного человека, так и на группу людей.

В современном обществе явление кибер-агрессии становится широко распространенным среди подростков и молодых людей. Факторы кибер-агрессии включают:

- Анонимность в интернете, которая может побуждать людей к более агрессивному поведению.
- Онлайн конфликты, которые могут возникать из-за различных взглядов, убеждений или интересов.
- Социальные сети и другие платформы, которые могут стимулировать конкуренцию и сравнение с другими людьми.
- Низкий уровень эмпатии и понимания чужой точки зрения.
- Отсутствие личной ответственности за свои действия в интернете.
- Негативный опыт в прошлом, который может привести к негативным эмоциям и поведению в интернете.

– Злоупотребление алкоголем или наркотиками, что может усилить агрессивное поведение в интернете.

– Отсутствие контроля со стороны родителей [2].

Всевозможные типы деструктивного поведения в онлайн-сообществах называют кибер-агрессией. Понятие "кибер-агрессия" (получил широкую огласку в 2007 году благодаря доктору философии Д.Шабро) является одним из типов девиантного поведения в онлайн-среде. Сюда входят оскорбления, унижения, издевательства, обвинения, манипуляции, агрессивные нападения и преследования с помощью коммуникационных технологий. Нарушитель бережет анонимность и не отвечает за свои действия. Такое поведение в современной психологии называют «феномен социального растормаживания (disinhibition)», когда люди позволяют себе намного больше, чем имеют в своей жизни, когда они ответственны за свои действия и высказывания, не опасаясь возможного наказания и неодобрения [5].

Основными формами этого социально-психологического явления являются троллинг, кибермоббинг и астротурфинг.

Троллинг определяется как процесс размещения провокационных сообщений в виртуальном пространстве с целью разжигания конфликтных ситуаций путем натравливания различных сообществ друг на друга в публичных СМИ для привлечения широкой общественности.

Основным методом троллинга считается – флейминг. Это метод общения в интернете, который характеризуется ярко выраженной речевой агрессией и включает в себя вульгарные и оскорбительные комментарии. Он часто возникает в открытом публичном пространстве виртуальных сетей и может привести к затяжному спору, не имеющему отношения к исходной причине конфликта. Флейминг часто используется в контексте троллинга, который является формой вербальной агрессии в социальных сетях и может быть, как единичным высказыванием, так и актом общения или фрагментом данного акта [6].

В отличие от троллинга, кибермоббинг характеризует антисоциальные и насильственные заявления с тяжелыми последствиями для собственной безопасности. В открытом публичном пространстве интернета разрешаются оскорбительные выражения, вульгарное обращение и комментарии, а жертвы намеренно демонизируются посредством публикации фотографий и других изображений. Кибермоббинг - это проблема, которая вредит эмоциональному,

психологическому, а в редких случаях и физическому здоровью пользователей социальных сетей.

Третьей формой кибер-агрессии является астротурфинг - это манипуляция мнением общества в разных целях, например, экономических, политических, идеологических и экстремистских (расистской и националистической пропагандой). Астротурфинг - самый известный метод информационной войны [3].

Стоит также рассмотреть "кибербуллинг". Кибербуллинг - это агрессивное, заранее спланированное и длительное по времени поведение, совершаемое группой или одним человеком несколько раз с употреблением электронных средств связи к жертве, которая не может себя защитить. Современные формы подросткового девиантного поведения проявляются в преследовании, унижении, травле и оскорблении онлайн-пользователей на различных интернет-сайтах, форумах и в социальных сетях. Это модель преднамеренного девиантного поведения, направленная на запугивание, оскорбление и унижение объекта травли [4].

По результатам анализа проведенных опытов педагогами-психологами выяснилось, что ведущими причинами кибербуллинга и кибер-агрессии подростков являются:

- Робость;
- Низкая самооценка;
- Отсутствие родительского контроля;
- Опыт из жизни после, которого у ребенка возникли негативные эмоции.

Есть множество разнообразных причин для проявления у подростков кибер-агрессии. Подростки таким поведением могут пытаться выразить свои чувства, одиночество, отчаяние и переживания, а некоторые могут просто наслаждаться тем, что могут разозлить других, причинить им боль зная, что не понесут за это какого-либо наказания.

Такие действия как кибератаки могут вызвать серьезные психологические последствия для жертвы как: депрессия, тревога и посттравматический стрессовый синдром. Не менее серьезным являются последствия, которые понесут за собой проблемы в личной и профессиональной жизни, а также репутацию жертвы.

Педагоги-психологи используют различные методы и приемы для предотвращения кибератак.

Одним из основных методов является работа с подростками в форме тренингов. В ходе таких тренингов подростков обучают навыкам эмоционального контроля, управления конфликтами, общения, сопереживания эмоциональным состояниям других людей и этике поведения в интернете. Кроме того, педагоги-психологи проводят индивидуальные консультации с подростками и их родителями для обсуждения вопросов, связанных с кибератаками.

Кроме того, есть информационные технологии которыми часто пользуются в работе педагоги-психологи. В этих информационных технологиях, педагоги-психологи создают специальные сайты, каналы и группы в социальных сетях, где подростки могут получить информацию о том, как предотвратить кибер-агрессию, а также получить индивидуальную помощь в случае если кибератаки уже происходят.

Действия, связанные с безопасным использованием интернета детьми и подростками, должны быть регулированы законом. В России созданы программы, которые предоставляют информацию об опасностях интернета и психологическую поддержку жертвам кибератак. Например, Российский Национальный узел безопасности в Интернете проводит аналитическую и просветительскую деятельность, оказывает психологическую поддержку жертвам Интернета. Для обеспечения безопасности подростков необходимо информировать их и их родителей о возможных опасностях, связанных с работой в Интернете, особенно в социальных сетях. Образовательные мероприятия должны наглядно демонстрировать опасности переизбытка веб-серфинга (многократное перемещение по веб-страницам) и взаимодействия с социальными сетями, а также научить детей справляться с последствиями кибер-агрессии и обезопасить использование ими интернет-технологий [1].

Следовательно, опыт работы педагогов-психологов по профилактике и коррекции кибер-агрессии в социальных сетях у девиантных подростков показывает, что данная проблема требует комплексного подхода и активного использования информационных технологий. Необходимо помнить, что профилактика кибер-агрессии завязывается с семьи и общества не касаясь частных случаев, поэтому нужно уделять данной проблеме соответствующее внимание и заботу.

**Список литературы**

1. Алистратова Е.Ю. — Проактивная агрессия в Интернете: причины, последствия и возможные пути профилактики // Психолог. – 2014. – № 1. – С. 39 - 54. DOI: 10.7256/2306-0425.2014.1.11636 URL: [https://nbpublish.com/library\\_read\\_article.php?id=11636](https://nbpublish.com/library_read_article.php?id=11636)
2. Антипина С.С. Социальный интеллект и проявление киберагрессии у подростков // Психология человека в образовании. 2022. Том 4. №2. С. 133–144. DOI: 10.33910/2686-9527-2022-4-2-133-144
3. Внебрачных Р.А. Троллинг как форма социальной агрессии в виртуальных сообществах //Вестник Удмуртского университета. Философия. Социология. Психология. Педагогика. -Ижевск: Удмуртский государственный университет, 2012. - В. 1. - С. 48-51.
4. Мозговая Г.П., Помыткина Л.В., Бекетова Г.В.Кибербуллинг как девиантная форма поведения подростков – представителей молодежных субкультур[Электронный ресурс]. – Режим доступа [https://recipe.by/wp-content/uploads/2022/03/136-144\\_ped-1-2022-t10.pdf](https://recipe.by/wp-content/uploads/2022/03/136-144_ped-1-2022-t10.pdf) (дата обращ.: 15.04.2023).
5. Фетисова Т.А. Агрессивное поведение в Интернет- коммуникации. Обзор[Электронный ресурс]. – Режим доступа <https://cyberleninka.ru/article/n/agressivnoe-povedenie-v-internet-kommunikatsii-obzor> (дата обращ.: 15.04.2023).
6. Ярец А.Д., Хатулёва Д.С., Кирило А.В.РАЗНОВИДНОСТИ КОНФЛИКТОВ И АГРЕССИИ В ИНТЕРНЕТ-КОММУНИКАЦИИ [Электронный ресурс]. – Режим доступа [https://elib.bsu.by/bitstream/123456789/241180/1/Ярец%20А.Д.%20Хатулева%20Д.С.%20Кирило%20А.В.\\_РАЗНОВИДНОСТИ%20КОНФЛИКТОВ%20И%20АГРЕССИИ%20В%20ИНТЕРНЕТ-КОММУНИКАЦИИ.pdf](https://elib.bsu.by/bitstream/123456789/241180/1/Ярец%20А.Д.%20Хатулева%20Д.С.%20Кирило%20А.В._РАЗНОВИДНОСТИ%20КОНФЛИКТОВ%20И%20АГРЕССИИ%20В%20ИНТЕРНЕТ-КОММУНИКАЦИИ.pdf)(дата обращения: 15.04.2023).

**СЕКЦИЯ  
ИНФОРМАТИКА**

## **ОБУЧЕНИЕ С ПОДКРЕПЛЕНИЕМ**

**Еремин Владислав Алексеевич**

студент

Научный руководитель: **Матвеева Елена Александровна**

доцент кафедры прикладной информатики

Поволжский государственный университет

телекоммуникаций и информатики

**Аннотация:** Обучение с подкреплением считается одним из трех основных путей к созданию сильного ИИ. Но трудности, с которыми сталкивается эта область машинного обучения, и методы, которыми ученые пытаются бороться с этими трудностями, наводят на мысль что, возможно, с самим этим подходом имеются фундаментальные проблемы.

**Ключевые слова:** Обучение с подкреплением, агент, среда, политика, сигнал вознаграждения, цель алгоритма RL, функцию ценности, Алгоритмы RL.

Обучение с подкреплением

Обучение с подкреплением (RL) — это наука о принятии решений. Речь идет об обучении оптимальному поведению в окружающей среде для получения максимального вознаграждения. Это оптимальное поведение усваивается посредством взаимодействия с окружающей средой и наблюдения за ее реакцией, подобно тому, как дети исследуют окружающий мир и учатся действиям, которые помогают им достичь цели.

В отсутствие супервайзера обучаемый должен самостоятельно обнаружить последовательность действий, максимизирующую вознаграждение. Этот процесс открытия сродни поиску методом проб и ошибок. Качество действий измеряется не только немедленным вознаграждением, которое они приносят, но и отсроченным вознаграждением, которое они могут принести. Поскольку обучение с подкреплением может выучить действия, которые в итоге приведут к успеху, в невидимой среде без помощи супервайзера, это очень мощный алгоритм.

Как работает обучение с подкреплением?



Задача обучения с подкреплением заключается в том, что агент исследует неизвестную среду для достижения цели. RL основан на гипотезе о том, что все цели можно описать максимизацией ожидаемого совокупного вознаграждения. Агент должен научиться ощущать и возмущать состояние окружающей среды, используя свои действия для получения максимального вознаграждения. Формальная основа для RL заимствована из проблемы оптимального управления марковскими процессами принятия решений (MDP).

Основными элементами системы RL являются:

- Агент или ученик
- Среда, с которой взаимодействует агент
- Политика, которой следует агент для выполнения действий
- $r$ , который агент наблюдает при выполнении действий

Полезной абстракцией сигнала вознаграждения является функция ценности, которая точно фиксирует на сколько хорошее состояние. В то время как сигнал вознаграждения представляет собой немедленную выгоду от пребывания в определенном состоянии, функция ценности фиксирует кумулятивное вознаграждение, которое, как ожидается, будет получено из этого состояния в будущем. Цель алгоритма RL — найти политику действий, которая максимизирует среднее значение, которое он может извлечь из каждого состояния системы.

Алгоритмы RL можно в целом разделить на безмодельные и основанные на моделях. Алгоритмы без моделей не строят явную модель среды или, точнее, MDP. Они ближе к алгоритмам проб и ошибок, которые проводят эксперименты со средой с помощью действий и напрямую выводят из нее оптимальную политику. Алгоритмы без моделей основаны либо на значениях, либо на политиках. Алгоритмы, основанные на ценности, считают оптимальную политику прямым результатом точной оценки функции ценности каждого состояния. Используя рекурсивное соотношение, описываемое уравнением Беллмана, агент взаимодействует с окружающей средой для выборки траекторий состояний и вознаграждений. При наличии достаточного количества траекторий можно оценить функцию ценности MDP. Как только функция ценности известна, поиск оптимальной политики — это просто вопрос жадных действий по отношению к функции ценности на каждом этапе процесса. Некоторые популярные алгоритмы, основанные на ценности, — это SARSA и Q-learning. С другой стороны, алгоритмы, основанные на политике, напрямую оценивают оптимальную политику, не моделируя функцию

ценности. Путем параметризации политики напрямую с использованием обучаемых весов они превращают проблему обучения в явную задачу оптимизации. Подобно алгоритмам, основанным на значениях, агент выбирает траектории состояний и вознаграждений; однако эта информация используется для явного улучшения политики путем максимизации функции среднего значения по всем состояниям. Популярные алгоритмы RL на основе политик включают градиент политик Монте-Карло (REINFORCE) и градиент детерминированных политик (DPG). Подходы, основанные на политике, страдают от высокой дисперсии, которая проявляется в нестабильности в процессе обучения. Подходы, основанные на ценности, хотя и более стабильны, не подходят для моделирования пространств непрерывного действия. Один из самых мощных алгоритмов RL, так называемый алгоритм актер-критик, строится путем объединения подходов, основанных на ценностях и на политике. В этом алгоритме и политика (актер), и функция ценности (критик) параметризованы, чтобы обеспечить эффективное использование обучающих данных со стабильной сходимостью.

Алгоритмы RL на основе моделей строят модель среды путем выборки состояний, выполнения действий и наблюдения за наградами. Для каждого состояния и возможного действия модель предсказывает ожидаемое вознаграждение и ожидаемое будущее состояние. В то время как первая представляет собой проблему регрессии, вторая представляет собой проблему оценки плотности. Имея модель среды, агент RL может планировать свои действия, не взаимодействуя напрямую с окружающей средой. Это похоже на мысленный эксперимент, который может провести человек, пытаясь решить проблему. Когда процесс планирования переплетается с процессом оценки политики, способность агента RL учиться.

#### Примеры обучения с подкреплением

Любая реальная проблема, когда агент должен взаимодействовать с неопределенной средой для достижения конкретной цели, является потенциальным применением RL. Вот несколько историй успеха RL:

– Робототехника. Роботы с заранее запрограммированным поведением полезны в структурированных средах, таких как сборочная линия автомобильного завода, где задача по своей природе повторяется. В реальном мире, где реакция окружающей среды на поведение робота неопределенна, заранее запрограммировать точные действия практически невозможно. В таких сценариях RL обеспечивает эффективный способ создания роботов общего

назначения. Он был успешно применен к планированию пути робота, когда робот должен найти короткий, плавный и удобный для навигации путь между двумя точками, свободный от столкновений и совместимый с динамикой робота.

– AlphaGo. Одной из самых сложных стратегических игр является 3000-летняя китайская настольная игра под названием Го. Его сложность связана с тем, что существует  $10^{270}$  возможных комбинаций досок, что на несколько порядков больше, чем в игре в шахматы. В 2016 году агент го по имени AlphaGo, основанный на RL, победил величайшего игрока в го среди людей. Подобно игроку-человеку, он учился на собственном опыте, сыграв тысячи игр с профессиональными игроками. Последний агент го на основе RL имеет возможность учиться, играя против себя, преимущество, которого нет у игрока-человека.

– Автономное вождение. Система автономного вождения должна выполнять несколько задач восприятия и планирования в неопределенной среде. Некоторые конкретные задачи, в которых RL находит применение, включают планирование пути транспортного средства и прогнозирование движения. Планирование пути движения транспортных средств требует нескольких политик низкого и высокого уровня для принятия решений в различных временных и пространственных масштабах. Прогнозирование движения — это задача прогнозирования движения пешеходов и других транспортных средств, чтобы понять, как может развиваться ситуация, исходя из текущего состояния окружающей среды.

#### Преимущества обучения с подкреплением

Обучение с подкреплением применимо к широкому кругу сложных задач, которые невозможно решить с помощью других алгоритмов машинного обучения. RL ближе к общему искусственному интеллекту (AGI), поскольку он обладает способностью искать долгосрочную цель при автономном изучении различных возможностей. Некоторые из преимуществ RL включают в себя:

– Фокусируется на проблеме в целом. Обычные алгоритмы машинного обучения предназначены для решения конкретных подзадач без представления общей картины. RL, с другой стороны, не делит проблему на подзадачи; это напрямую работает, чтобы максимизировать долгосрочное вознаграждение. Он имеет очевидную цель, понимает цель и способен обменять краткосрочные выгоды на долгосрочные выгоды.

– Не требует отдельного этапа сбора данных. В RL данные для обучения получаются посредством прямого взаимодействия агента с окружающей средой. Обучающие данные — это опыт обучающего агента, а не отдельный набор данных, которые необходимо передать алгоритму. Это значительно снижает нагрузку на супервайзера, отвечающего за учебный процесс.

– Работает в динамичной, неопределенной среде. Алгоритмы RL по своей природе адаптивны и созданы для реагирования на изменения в окружающей среде. В RL время имеет значение, и опыт, который собирает агент, не распределяется независимо и одинаково, в отличие от обычных алгоритмов машинного обучения. Поскольку измерение времени глубоко укоренено в механике RL, обучение по своей сути является адаптивным.

#### Проблемы обучения с подкреплением

В то время как алгоритмы RL успешно решают сложные задачи в различных смоделированных средах, их внедрение в реальный мир происходит медленно. Вот некоторые из проблем, которые затруднили их внедрение:

– Агенту RL нужен большой опыт. Методы RL автономно генерируют обучающие данные, взаимодействуя с окружающей средой. Таким образом, скорость сбора данных ограничивается динамикой окружающей среды. Среда с высокой задержкой замедляет процесс обучения. Кроме того, в сложных средах с многомерными пространствами состояний необходимо тщательное исследование, прежде чем можно будет найти хорошее решение.

– Отсроченные награды. Агент обучения может обменивать краткосрочные вознаграждения на долгосрочные выгоды. Хотя этот основополагающий принцип делает RL полезным, он также затрудняет поиск оптимальной политики для агента. Это особенно актуально в средах, где результат неизвестен до тех пор, пока не будет выполнено большое количество последовательных действий. В этом сценарии присвоение ценности предыдущему действию для конечного результата является сложной задачей и может привести к большой дисперсии во время обучения. Уместным примером здесь является игра в шахматы, где исход игры неизвестен до тех пор, пока оба игрока не сделают все свои ходы.

– Отсутствие интерпретируемости. После того как агент RL изучил оптимальную политику и был развернут в среде, он предпринимает действия на основе своего опыта. Для внешнего наблюдателя причина этих действий может быть не очевидна. Это отсутствие интерпретируемости мешает развитию

доверия между агентом и наблюдателем. Если бы наблюдатель мог объяснить действия, которые выполняет агент RL, это помогло бы ему лучше понять проблему и обнаружить ограничения модели, особенно в средах с высоким риском.

Каково будущее обучения с подкреплением?

В последние годы был достигнут значительный прогресс в области глубокого обучения с подкреплением. Глубокое обучение с подкреплением использует глубокие нейронные сети для моделирования функции ценности (на основе ценности) или политики агента (на основе политики) или того и другого (актер-критик). До широкого успеха глубоких нейронных сетей приходилось разрабатывать сложные функции для обучения алгоритма RL. Это означало снижение способности к обучению, ограничивая область применения RL простыми средами. Благодаря глубокому обучению можно создавать модели с использованием миллионов обучаемых весов, освобождая пользователя от утомительного проектирования функций. Соответствующие функции генерируются автоматически в процессе обучения, что позволяет агенту изучить оптимальные политики в сложных средах.

Традиционно RL применяется к одной задаче за раз. Каждая задача изучается отдельным агентом RL, и эти агенты не обмениваются знаниями. Это делает обучение сложному поведению, например вождению автомобиля, неэффективным и медленным. Проблемы, которые имеют общий источник информации, имеют связанную базовую структуру и являются взаимозависимыми, могут значительно повысить производительность, позволяя нескольким агентам работать вместе. Несколько агентов могут совместно использовать одно и то же представление системы, обучая их одновременно, что позволяет улучшить производительность одного агента для другого. АЗС (Asynchronous Advantage Actor-Critic) — захватывающая разработка в этой области, где связанные задачи изучаются одновременно несколькими агентами. Этот сценарий многозадачного обучения приближает RL к AGI, где метаагент учится учиться.

### **Список литературы**

1. Mohamad H.Hassoun. Fundamentals of Artificial Neural Networks. MIT Press, Cambridge, Massachusetts, 1995.
2. С.Хайкин. Нейронные сети: полн. курс. 2-е изд. М., "Вильямс", 2006.

3. S.Haykin. Neural Networks and Learning Machines. 3rd Edition. Pearson, 2018.
4. А.Н.Васильев, Д.А.Тархов. Нейростеовое моделирование. Принципы. Алгоритмы. Приложения. СПб.: Изд-во Политехн. Ун-та, 2009. ISBN 978-5-7422-2272-9
5. А.И.Галушкин. Нейронные сети. Основы теории. М., Горячая линия - Телеком, 2010.
6. В.А.Головко. Нейронные сети: обучение, организация и применение. М., ИПРЖР, 2001.
7. С.С.Aggarwal. Neural Networks and Deep Learning. A Textbook. Springer International Publishing
8. AG, 2018. DOI 10.1007/978-3-319-94463-0 ISBN 978-3-319-94462-3.

## АРХИТЕКТУРА ВИРТУАЛЬНОЙ МАШИНЫ JAVA

Беляков Егор Владиславович  
Мансурова Анастасия Анатольевна  
студенты  
РТУ МИРЭА «Российский  
технологический университет»

**Аннотация:** В статье подробно описывается архитектура виртуальной машины Java. Часто люди не вникают глубоко во внутреннюю механику JVM или не интересуются, как она работает, пока работает код. Глубокое понимание JVM поможет лучше писать код и избегать подводных камней, связанных со стеком и ошибками памяти.

**Ключевые слова:** Java, JVM, класс, виртуальная машина, сборка мусора, спецификация, архитектура.

## JAVA VIRTUAL MACHINE ARCHITECTURE

Belyakov Egor Vladislavovich  
Mansurova Anastasia Anatolievna

**Abstract:** The article describes in detail the architecture of the Java virtual machine. Often people don't delve deeply into the internal mechanics of the JVM or are not interested in how it works while the code is running. A deep understanding of the JVM will help you write better code and avoid the pitfalls of stack and memory bugs.

**Key words:** Java, JVM, class, virtual machine, garbage collection, specification, architecture.

### *Введение*

JVM — это виртуальная машина, которая запускает Java-программы в портативном режиме [1]. Виртуальная машина означает, что JVM является абстракцией фактической машины, такой как сервер, на которой работают программы.

JVM состоит из отдельных компонентов, представленных на рис. 1.

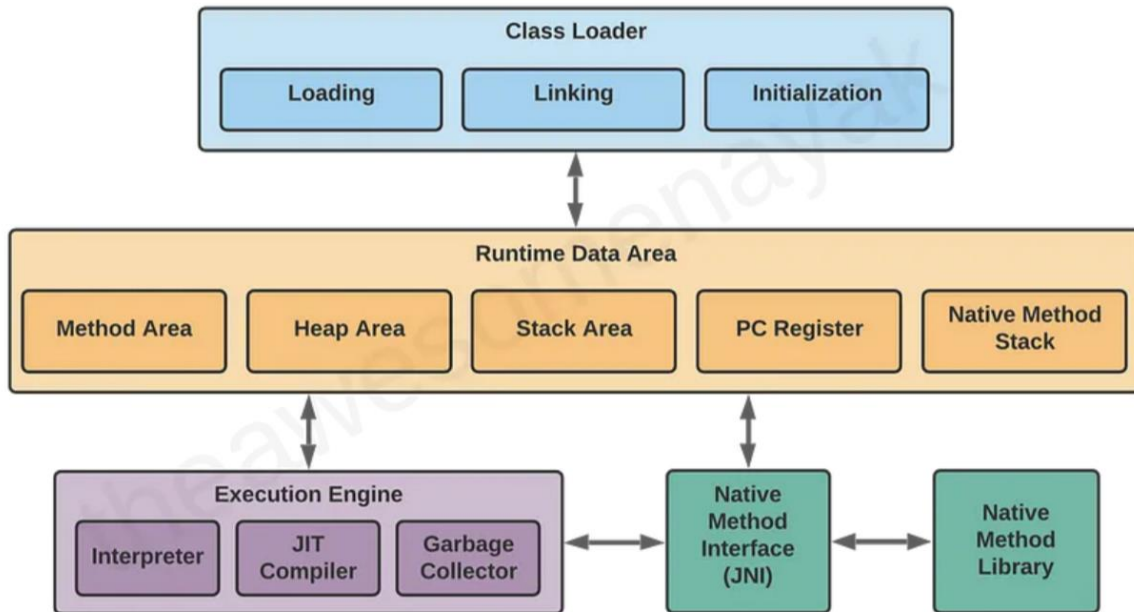

**Рис. 1. Компоненты (Архитектура) JVM**

*Этапы процесса загрузки*

На рис. 2. представлены компоненты, которые нужны для процесса загрузки.

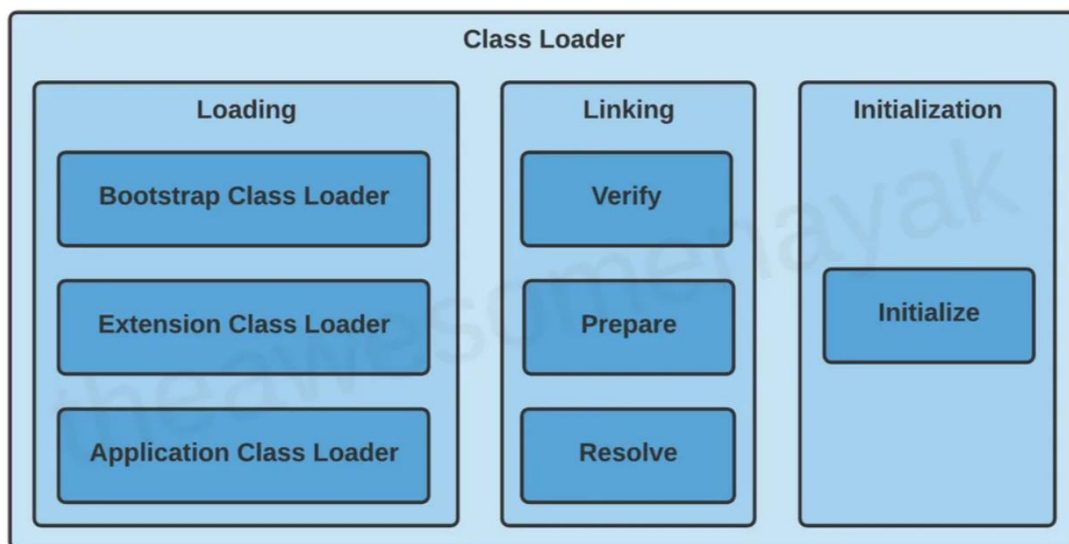

**Рис. 2. Этапы процесса загрузки**

Загрузка (loading) — байт-код класса или интерфейса, создание на его основе исходного класса или интерфейса;

Связывание (linking) — выполнение следующих элементов:

1. Верификация (verify) — проверка корректности;



2. Подготовка (prepare) — выделение памяти для статических переменных класса и инициализация памяти значениями по умолчанию;

3. Разрешение (resolve) — преобразование символьных ссылок.

Инициализация (initialization) — заключительный этап загрузки, в котором выполняется метод инициализации класса или интерфейса.

*Область данных среды выполнения*

На рис. 3. представлены компоненты, подробно описывающие область данных среды выполнения.



Рис. 3. Область данных среды выполнения

**Область методов** – область хранения всех данных уровня класса. Создаются во время запуска виртуальной машины и уничтожаются при завершении работы. Область методов может быть частью кучи. При недостаточном количестве пространства, JVM выдает ошибку OutOfMemory.

**Куча** – хранение всех объектов и соответствующие им переменные экземпляра. Создается при запуске виртуальной машины. Так как память для нескольких потоков используется совместно с кучей и областью методов, данные куч являются не потокобезопасными.

**Стек** – хранение локальных переменных, вызовы методов и частичные результаты. При недостаточном размере хранения стека, JVM выдает ошибку StackOverflowError.

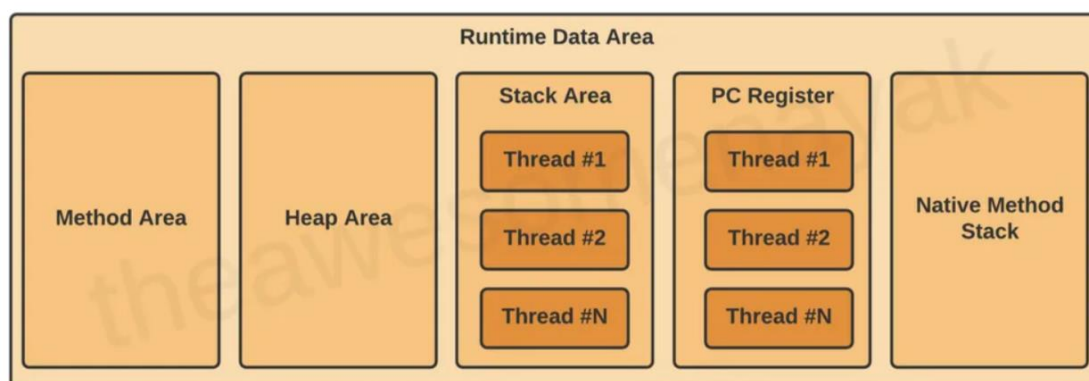
**Регистры счётчика программ** существуют для каждого потока JVM. Они уникальны. При выполнении инструкции, регистр обновляется.

**Стеки нативных методов** – методы, которые написаны не на языке программирования Java. Для каждого нового потока выделяется отдельный стек нативных методов.

*Система выполнения*

При загрузке байт-код направлен в основную память. Подробная информация становится доступна в области данных среды выполнения. Далее наступает запуск программы [2].

На рис. 4. представлены механизмы выполнения.

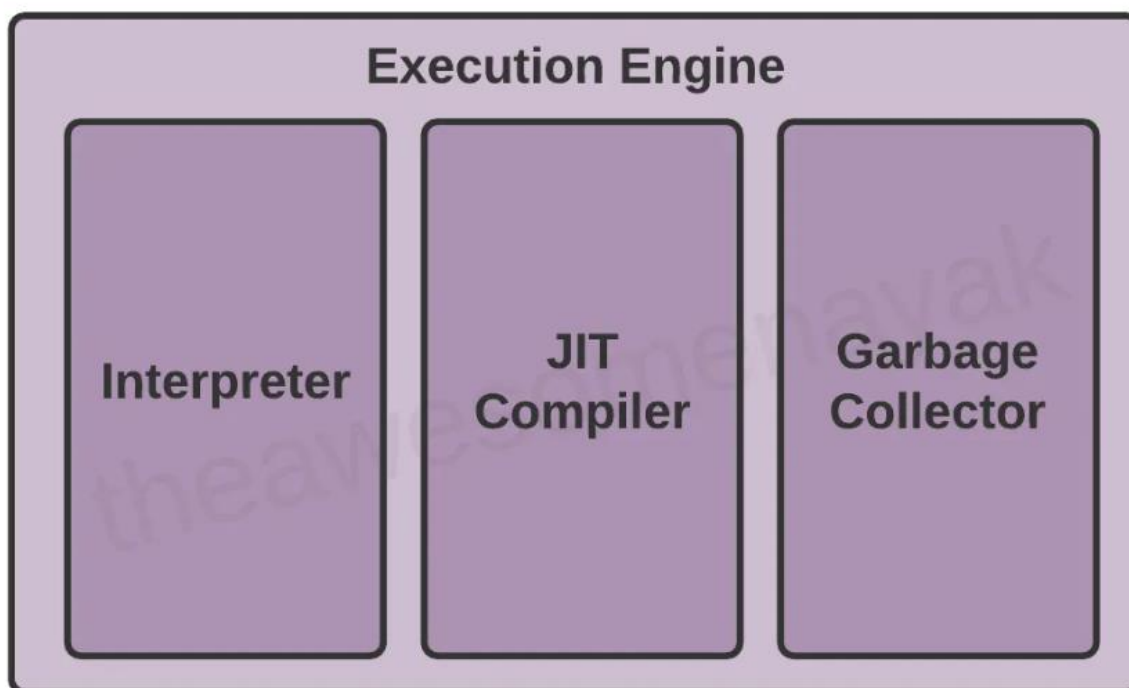

**Рис. 4. Механизмы выполнения**

Сначала используется интерпретатор для выполнения байт-кода. При нахождении повторяющегося кода, применяется JIT-компилятор, который компилирует весь байт-код и изменяет его на собственный машинный код.

JIT-компилятор содержит следующие компоненты [2]:

1. Генератор промежуточного кода;
2. Оптимизатор кода (существует для повышения производительности);
3. Генератор целевого кода — преобразует промежуточный код в собственный машинный код.
4. Профилировщик — находит код, который выполняется повторно.

*Нативный интерфейс Java (Java Native Interface, JNI)*

Существуют такие ситуации, в которых необходимо использовать нативный, т.е. не Java, код. Для этого создан JNI, который исполняет роль

моста, чтобы взаимодействовать с вспомогательными пакетами других языков программирования.

*Нативные библиотеки методов*

Это библиотеки, написанные на других языках программирования. Например, С, С++ и ассемблер.

### **Список литературы**

1. Matthew Tyson. What is the JVM? Introducing the Java Virtual Machine // JavaWorld. [Электронный ресурс]. URL: <https://www.javaworld.com/article/3272244/what-is-the-jvm-introducing-the-java-virtual-machine.html> (дата обращения 28.05.2023)

2. Prateek Saini. Java Virtual Machine (JVM) Internals, Part 1 — Classloader // Medium — Get smarter about what matters to you. [Электронный ресурс]. URL: <https://medium.com/javarevisited/java-virtual-machine-internals-class-loader-eea706eb37d9> (дата обращения 28.05.2023).

**СЕКЦИЯ  
МЕДИЦИНСКИЕ  
НАУКИ**

**СРАВНИТЕЛЬНАЯ ХАРАКТЕРИСТИКА ЭПИДЕМИОЛОГИЧЕСКОЙ  
СИТУАЦИИ ПО ТУБЕРКУЛЕЗУ В РОССИЙСКОЙ ФЕДЕРАЦИИ  
В ПЕРИОД С 1990 ПО 2020 ГОД И ОЦЕНКА  
ЭФФЕКТИВНОСТИ ЛЕЧЕНИЯ**

**Басистова Ирина Витальевна  
Шевченко Екатерина Александровна**

студенты

Научные руководители: **Булгаков Айдар Казбекович**

д.м.н., профессор

**Смагина Галина Ивановна**

к.б.н., доцент

ФГБОУ ВО «Башкирский государственный

медицинский университет»

**Аннотация:** В период 1990-2020 гг. наблюдался подъем заболеваемости туберкулезом до 2000 года, а затем его снижение. Мужчины более восприимчивы к данному заболеванию, особенно в зрелом возрасте. Женщины менее подвержены инфицированию, но частые случаи встречаются в возрасте от 18 до 34 лет. Показатель смертности от туберкулеза достиг пика в 2006 году, после чего пошел на спад. К данному заболеванию наиболее подвержено оказалось население северо-восточных районов. Эффективность лечения возросла с выпуском новых и проверенных противотуберкулезных препаратов.

**Ключевые слова:** Заболеваемость туберкулезом, смертность населения, распространение туберкулезной инфекции, противотуберкулезные препараты, половая и возрастная заболеваемость туберкулезом.

**COMPARATIVE CHARACTERISTICS OF THE EPIDEMIOLOGICAL  
SITUATION OF TUBERCULOSIS IN THE RUSSIAN FEDERATION  
AND EVALUATION OF THE EFFECTIVENESS OF TREATMENT**

**Basistova Irina Vitalevna  
Shevchenko Ekaterina Aleksandrovna  
Bulgakov Aydar Kazbekovich  
Smagina Galina Ivanovna**

**Abstract:** Between 1990 and 2020 there was a rise in TB incidence until 2000 and then a decline. Men are more susceptible to the disease, especially in adulthood. Women are less susceptible, but cases are more common between the ages of 18 and 34. TB mortality peaked in 2006 and has since declined. The population in the north-eastern part of the country is the most susceptible to the disease. The effectiveness of treatment has increased with the introduction of new and proven anti-TB drugs.

**Key words:** Tuberculosis morbidity, population mortality, spread of tuberculosis infection, tuberculosis drugs, sexual and age-specific incidence of tuberculosis.

**Актуальность:** По данным ВОЗ каждый год встречается около 10 млн случаев заболевания туберкулезом, причем 45% людей, не получившие лечения, погибают [1]. По данным Роспотребнадзора [2] в РФ с 2001 года наблюдается снижение показателей заболеваемости туберкулезом. С 2001 года были изданы ряд законов, смысл которых заключается в раннем выявлении данного заболевания при ежегодном прохождении планового обследования и проведении ежегодной туберкулиновой пробы Манту детям и подросткам до 15 лет.

В связи с тем, что туберкулез является высоко контагиозным заболеванием со следующими путями передачи: воздушно-пылевой, воздушно-капельный, контактно-бытовой, алиментарный, при этом первые два являются основными путями передачи, он имеет тяжелые клинические проявления и обладает высокой летальностью. Поэтому данная работа по исследованию туберкулеза является актуальной.

**Задачи:**

1. Провести анализ статистики заболеваемости туберкулезом в мире и среди населения Российской Федерации в период с 1990 по 2020 год.
2. Изучить динамику заболеваемости туберкулезом по половым и возрастным группам в РФ в период 1990-2020гг.
3. Проанализировать динамику смертности от туберкулеза в РФ в период 1990-2020гг.
4. Изучить статистику заболеваемости туберкулезом по областям РФ в период 1990-2020гг.
5. Проанализировать эффективность лечения туберкулеза.

**Материалы и методы:** В работе использовали данные Роспотребнадзора [2], данные Федеральной службы государственной статистики (ФСГС) [3],

данные Всемирной организации здравоохранения (ВОЗ) [1], данные Единой межведомственной информационно-статистической системы (ЕМИСС) [4].

**Результаты и обсуждение:** В мире наиболее подвержены инфицированию микобактерией туберкулеза развивающиеся страны. Основной причиной является низкий уровень экономики. Россия занимает 90 место среди всех стран мира по заболеваемости туберкулезом [1] (рис. 1).

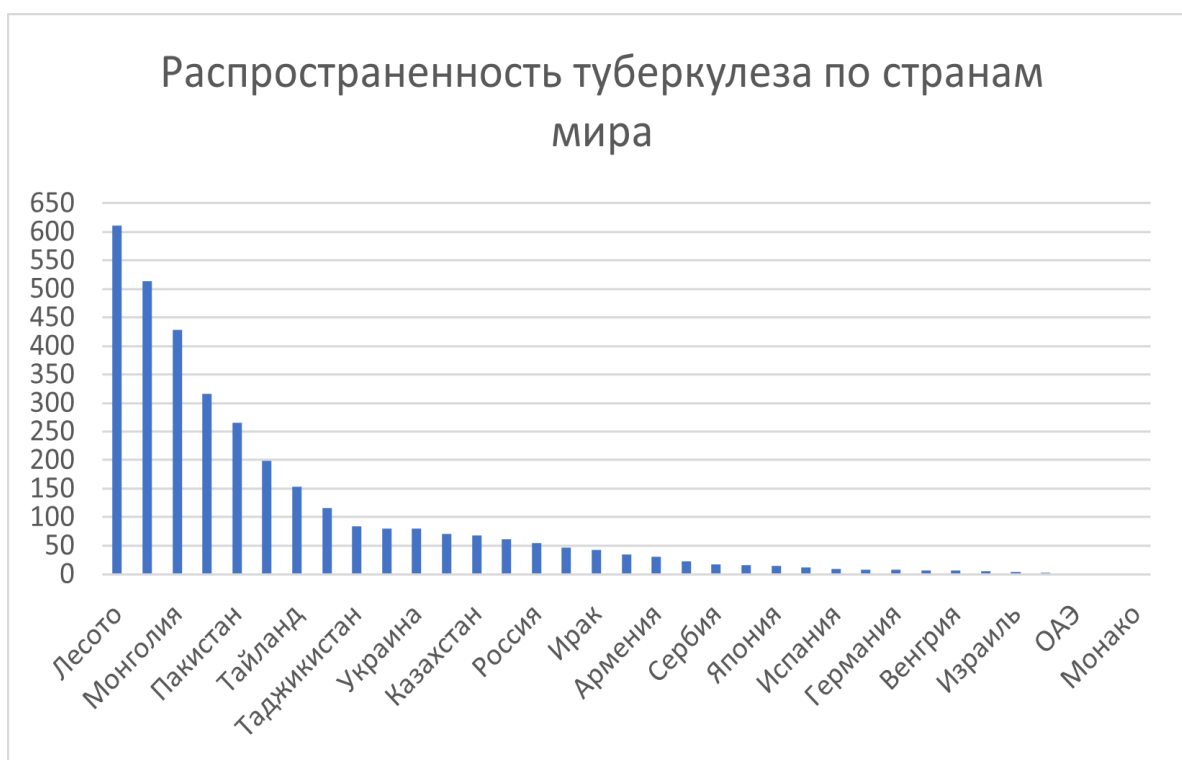

**Рис. 1. Динамика заболеваемости активным туберкулезом в странах мира**

Согласно данным ФСГС, в динамике инфицирования палочкой Коха по Российской Федерации наблюдался резкий подъем в период с 1990 года по 2000 год, что связано с экономическим кризисом и социально-экономической неустойчивостью. Так, в 1990 году заболеваемость населения составляла 34,2 случая на 100 тысяч населения, в 1995г поднялась до 57,8, а в 2000г до 89,8, превысив показатель 1990 года в 2,6 раз. Однако, в последующие годы, в период с 2001 по 2020 года происходило постепенное снижение заболеваемости туберкулезом. К 2001 году уровень инфицирования снизился до 87,8, к 2011 году – до 73,0, а к 2020 году заболеваемость составила 32,4 случая на 100 тысяч населения, что является показателем эффективности лечения и большей заинтересованности жителей РФ своим здоровьем [3].



**Рис. 2. Динамика заболеваемости и смертности от туберкулеза в РФ за 1990-2020гг., на 100 тысяч населения**

В период с 2001 по 2004 года снижение было обусловлено своевременным выявлением и лечением инфицированных туберкулезом людей, находящихся в уголовно-исправительных учреждениях. В 2004 году создали новую систему - диспансерное наблюдение за больными туберкулезом, что также благоприятствует дальнейшему падению заболеваемости данной инфекцией [2]. Также, после проведения анализа данных официальной государственной статистики Минздрава РФ можно заключить о смертности населения от туберкулеза за 1990-2020гг. Показатель смертности в 1990 году составил 7,9 на 100 тысяч человек. Уровень смертности прогрессировал, достигнув отметки – 22,6 к 2006 году. После 2006 года уровень смертности пошел на спад, к 2016 году значение составило 7,8, снизившись в 2,9 раз и продолжив снижаться дальше. Так, по прогнозам, к 2025 году смертность должна упасть до 4,5 случаев на 100 тысяч человек [3] (рис. 2).

Необходимо отметить частоту инфицирования населения активным туберкулезом по полу и возрастным группам. На протяжении всего периода исследования наблюдалась тенденция к повышенной заболеваемости среди мужчин в возрасте от 34 до 54 лет.





**Рис. 3. Динамика заболеваемости активным туберкулезом в РФ по полу и возрастным группам за 1990-2020гг., на 100 тысяч населения**

Согласно рисунку 3 в 2000 году уровень больных туберкулезом мужчин составлял 146,1 случай на 100 тысяч жителей, но в зависимости от снижения распространенности болезни, инфицирование среди мужчин также плавно снижалось, а к 2020 году снизилось до 47,3 на 100 тысяч. Среди женщин более подвержена заражению палочкой Коха группа лиц в возрасте от 18 до 34 лет. Повышенная частота встречаемости больных туберкулезом женщин наблюдалась в 2004 году, составив 45,0 случаев на 100 тысяч населения [3].

Исходя из данных ЕМИСС видно, что самый высокий показатель зараженности в период 2010-2020 гг в Сибирском и Приволжском Федеральных округах [4] (рис. 4). Причиной таких высоких показателей Роспотребнадзор считает - редкое обследование с целью выявления туберкулеза. Также присутствуют и социальные причины: больному туберкулезом необходима изоляция, выделение отдельных предметов гигиены, отдельной посуды и комнаты, а вследствие низкой экономики этих областей, сделать это невозможно. Более благоприятная обстановка наблюдается в Орловской и Вологодской областях [4] (рис. 4). Это связано с более развитой экономикой данных областей, и люди гораздо чаще проходят профосмотры.

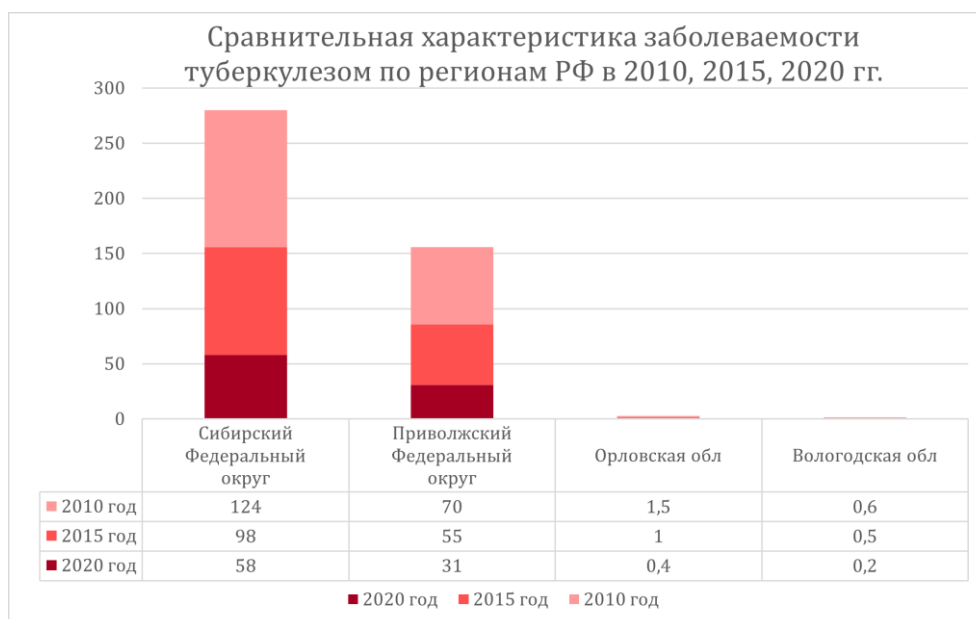

**Рис. 4. Диаграмма заболеваемости туберкулезом по всем областям РФ на 2010,2015,2020 гг, на 100 тысяч населения**

Спад смертности также связан с созданием новых противотуберкулезных препаратов: бедаквина и деламанида [5, с. 31]. В России также применяются такие препараты, как линезолид, клофазимин, моксифлоксацин и отечественный противотуберкулезный препарат – тиюреидоимино-метилпиридиния перхлорат [6, с. 25-29].

С 2016 по 2019 год заболеваемость туберкулезом с множественной лекарственной устойчивостью (МЛУ-ТБ) снизилась с 4,3 до 5,6 на 100 тысяч человек, но процент бактериовыделителей с МЛУ-ТБ повысился с 25,5% до 31,5%. Вместе с заболеваемостью снизилась и распространенность 25,8 до 18,7 на 100 тысяч человек. Стоит отметить, что в настоящее время наблюдается отсутствие достаточного количества действенных комбинаций противотуберкулезных препаратов, в связи с чем повышается рост больных туберкулезом с МЛУ-ТБ. На это также влияет низкая эффективность лечения из-за преждевременного прекращения приема препаратов больными [7, с. 13-21].

**Заключение и выводы:** На основании проведенного исследования можно сделать несколько выводов:

1. Заболеваемость туберкулезом населения в РФ с 1990 года по 2000 год повысилась в 1,6 раз и, после достижения своего пика, к 2020 году снизилась в 2,8 раз.

2. В 2000 году заболеваемость мужчин увеличилась в 2,9 раз, по сравнению с показателями 1990 года, а к 2020 году снизилась в 3 раза. С 1990 года по 2004 год заболеваемость женщин возросла в 2,3 раз, достигнув максимума, и к 2020 году снизилась в 2,3 раз. Наиболее чувствительная к микобактериям туберкулеза возрастная группа у мужчин варьирует от 34 до 54 лет, у женщин — от 18 до 34 лет.

3. Пик уровня смертности пришелся на 2006 год, составив 22,6 случаев на 100000 населения, и превысив показатель 1990 года в 3 раза. После 2006 года уровень смертности пошел на спад, снизившись в 4,8 раз.

4. Высокая частота заболеваемости среди населения прослеживается в северо-восточных районах.

5. Эффективность лечения туберкулеза поспособствовала снижению заболеваемости и смертности от инфицирования палочкой Коха.

### **Список литературы**

1. Туберкулез: Всемирная организация здравоохранения [Электронный ресурс]. Режим доступа: <https://www.who.int/ru/news-room/fact-sheets/detail/tuberculosis>

2. Министерство Здравоохранения Российской Федерации: Россия демонстрирует один из самых значительных темпов снижения заболеваемости и смертности от туберкулеза в мире [Электронный ресурс]. Режим дост.: <https://minzdrav.gov.ru/news/2020/03/24/13577-rossiya-demonstriruet-odin-iz-samyh-znachitelnyh-tempov-snizheniya-zabolevaemosti-i-smertnosti-ot-tuberkuleza-v-mire>

3. Здравоохранение в России: Федеральная служба государственной статистики [Электронный ресурс]. Режим доступа: <https://rosstat.gov.ru/folder/210/document/13218>

4. Число зарегистрированных случаев инфекционных заболеваний: Единая межведомственная информационно-статистическая система [Электронный ресурс]. Режим доступа: <https://fedstat.ru/indicator/38208>

5. Рузанов Д.Ю., Скрягина Е.М., Буйневич И.В., Гопоняко С.В., Баласаняц Г.С., Химова Е.С. Новые схемы и новые препараты в лечении туберкулеза: шагаем в ногу? // Журнал «Клиническая микробиология и антимикробная химиотерапия» г. Минск, 2021. – С. 31.

6. Лушина О.В. Отдаленные результаты лечения пациентов с лекарственно-устойчивым туберкулезом органов дыхания. // Диссертация на

соискание ученой степени кандидата медицинских наук. г. Санкт-Петербург, 2022. – С. 25-29.

7. Назаренко М.М. Возможности оптимизации терапии туберкулеза со множественной и широкой лекарственной устойчивостью возбудителя. // Диссертация на соискание ученой степени кандидата медицинских наук. г. Санкт-Петербург, 2022. – С. 13-21.

8. Совершенствование диагностики и лечения туберкулеза органов дыхания. Методические рекомендации. М-2014. // Приказ Минздрава России от 29.12.2014 N 951 «Об утверждении методических рекомендаций по совершенствованию диагностики и лечения туберкулеза органов дыхания».

9. Дорофеева С.Г., Шелухина А.Н., Тертерян Л.И. Анализ структуры заболеваемости больных с туберкулезом. // Сборник «Векторы развития науки» г. Уфа, 2015. – С. 232 – 234.

10. Федеральный центр мониторинга противодействия распространению туберкулеза в РФ: ФГБУ «Центральный научно-исследовательский институт организации и информатизации здравоохранения» [Электронный ресурс]. Режим дост.: <https://last.mednet.ru/informatizatsiya/tsentr-monitoringa-tuberkuleza>

11. Аксенова В.А., Стерликов С.А., Белиловский Е.М., Казыкина Т.Н., Л.И. Русакова Л.И. Эпидемиология туберкулеза у детей // Научно-практический рецензируемый журнал «Современные проблемы здравоохранения и медицинской статистики». 2019 г., N 1 - С. 8 - 36.

© И.В. Басистова, Е.А. Шевченко, 2023

**РЕЗУЛЬТАТЫ ОТБЕЛИВАНИЯ ЗУБОВ С ПОМОЩЬЮ СИСТЕМЫ  
ZOOM 4 В СОЧЕТАНИИ С РЕМИНЕРАЛИЗИРУЮЩЕЙ ТЕРАПИЕЙ  
ПРЕПАРАТОМ ГЕЛЬ R.O.C.S. MEDICAL MINERALS**

**Бильнueva Мария Руслановна  
Дудникова Арина Валерьевна  
Балтаева Екатерина Сергеевна  
Банаев Санжей Вячеславович**  
студенты

Научный руководитель: **Белозерцева Ольга Петровна**  
к.м.н., ассистент кафедры терапевтической стоматологии  
ФГБОУ ВО «Иркутский государственный  
медицинский университет»

**Аннотация:** В данной статье приведено описание метода и процесса офисного отбеливания зубов с помощью системы Zoom 4 и сравнение результатов отбеливания в сочетании с использованием реминерализующего геля R.O.C.S. Medical Minerals в 3 клинических случаях.

**Ключевые слова:** Дисколорит, отбеливание, эмаль, пигментация, реминерализующая терапия, чувствительность зубов.

**RESULTS OF TEETH WHITENING USING THE ZOOM 4 SYSTEM  
IN COMBINATION WITH REMINERALIZING THERAPY WITH  
R.O.C.S. Medical Minerals GEL**

**Bilnueva Maria Ruslanovna  
Dudnikova Arina Valeryevna  
Baltaeva Ekaterina Sergeevna  
Banaev Sanjay Vyacheslavovich  
Belozertseva Olga Petrovna**

**Abstract:** This article describes the method and process of office teeth whitening using the Zoom 4 system and compares the results of whitening in combination with the use of R.O.C.S. Medical Minerals remineralizing gel in 3 clinical cases.

**Key words:** Discolorite, whitening, enamel, pigmentation, remineralizing therapy, tooth sensitivity.

**Актуальность:**

В настоящее время отбеливание зубов приобретает все большую популярность. Это обуславливается тем, что сейчас белые и красивые зубы воспринимаются в качестве одного из самых важных признаков эстетики и успешности. Но, к сожалению, в течение жизни зубы теряют свою белизну.

Причины потемнения могут быть следующими: пищевые привычки (чрезмерное употребление продуктов с пигментами – вина, кофе, чая, соков), естественные возрастные изменения, генетические особенности, курение, последствия эндодонтического лечения, травмы зуба и другие. И тогда на помощь приходит профессиональное отбеливание.

Цвет зубов является одним из важнейших критериев оценки улыбки. Оттенки эмали зубов могут быть самыми разными – от голубого до желтого, и, как правило, передаются по наследству. С точки зрения эстетической красоты, больше всех повезло обладателям голубоватого тона, так как такие зубы смотрятся более впечатляюще.

С химической точки зрения процесс отбеливания зубов заключается в следующем: на поверхности зуба молекула перекиси водорода или пероксида карбамида, входящих в состав отбеливающих гелей, распадается с образованием активных радикалов. Радикалы, проникая в поверхностные слои зуба, изменяют структуру пигментов, которые определяют те или иные оттенки зуба. В результате этих изменений появляется визуальный эффект отбеливания. При этом гель работает либо сам по себе, либо под воздействием катализаторов – например, света галогеновой или ультрафиолетовой лампы, а также луча лазера.

В научно-исследовательской работе рассмотрены возможности для отбеливания зубов системой офисного отбеливания Zoom 4 и представлены сравнительные характеристики результатов всех клинических случаев.

**Цель:**

– Изучить метод отбеливания зубов с помощью системы Zoom 4 и сравнить результаты в трех клинических случаях.

**Задачи:**

1. Научиться использовать на практике систему Zoom 4 при отбеливании зубов.

2. Изучить препарат для реминерализирующей терапии Medical Minerals, R.O.C.S. после отбеливания и научиться применять его на практике.

3. Провести анализ и сравнение полученных результатов в каждом клиническом случае

**Материалы и методы исследования:**

В Факультетской стоматологической клинике ИГМУ трем пациентам было проведено отбеливание зубов с помощью системы Zoom 4. Всем обследуемым до процедуры отбеливания были выполнены профессиональная гигиена полости рта и санация полости рта (временная реставрация).

Поэтапно каждому пациенту проведено:

1. Снятие слепков с верхней и нижней челюстей для изготовления индивидуальной каппы

2. Очищение поверхности зубов от мягкого зубного налета при помощи щетки и пасты «Cleanic»

3. Установка ретрактора в полость рта.

4. Определение исходного оттенка эмали (шкала Vita), предварительный снимок, отметка исходного оттенка эмали зубов в медицинской карте пациента

5. Liquidam (Ликвидам, жидкий коффердам)– используется, для изоляции мягких тканей десны (при отбеливании).

6. Lip Cream (Защитный крем для губ + увлажнение) – используется для обработки не закрытых участков слизистой и кожи лица. Предотвращает световые ожоги.

7. ZooM!ACP (отбеливающий гель) 1шт. – гель с содержанием перекиси водорода 25% и Аморфный фосфат кальция. Применение: наносится слоем не более 1 мм, сразу же после активатора «ZooM! Pre-Treatment». Гель должен храниться в холодильнике.

8. ZooM! Pre-Treatment (активатор геля ZooM!) – используется перед каждым нанесением отбеливающего геля Zoom! Способ применения: надламывается ватная палочка, и наносится разовым мазком на зубы, в зоне улыбки.

9. Использование препарата для реминерализирующей терапии Medical Minerals, R.O.C.S. после отбеливания.

**Результаты исследования:**

Клинический пример №1, результат отбеливания на 3 тона (A3-A1). (Рис.1)

– Жалобы: на белые пятна

- Анамнез: Частые респираторные заболевания в детстве. Чистит зубы 2 раза в день по 2 минуты.
- Объективно: гипоплазия эмали. слизистая оболочка бледно-розового цвета, умеренно увлажнена, без патологических изменений. Зубы желтого цвета. Трещин эмали нет.
- Диагноз: Гипоплазия эмали K00.40
- Произведено отбеливание системой Zoom 4
- Результат: отбеливание на 3 тона (A3-A1). Чувствительности после данной процедуры пациент не отмечает. После отбеливания рекомендовано профилактическое использование Medical Minerals, R.O.C.S.



**Рис. 1.**

Клинический пример №2, результат отбеливания на 6 тонов (С2-В1). (Рис.2)

- Жалобы: зубы желтого цвета
- Анамнез: Чистит зубы 2 раза в день по 2 минуты. Крепкий чай, кофе часто пьет в течение дня.
- Объективно: дисколорит зубов верхней и нижней челюсти, ввиду желтого оттенка зубов, есть трещины на поверхности эмали, слизистая оболочка бледно-розового цвета, умеренно увлажнена, без патологических изменений
- Диагноз: Дисколорит зубов, K03.
- Произведено отбеливание системой Zoom 4



– Результат: Отбеливание на 6 тонов (С2-В1). После отбеливания отмечалась повышенная чувствительность зубов на температурные раздражители. Пациенту назначено использование пасты для чувствительных зубов Sensodine и использование геля Medical Minerals, R.O.C.S.. Через неделю чувствительность перестала беспокоить пациента.



**Рис. 2.**

Клинический пример №3, 3, результат отбеливания на 8 тонов (С4-В1). (Рис.3)

- Жалобы: зубы желтого цвета
- Анамнез: Курит. Чистит зубы 2 раза в день по 2 минуты. Крепкий чай, кофе часто пьет в течение дня.
- Объективно: дисколорит зубов верхней и нижней челюсти, ввиду желтого оттенка зубов, Трещин эмали нет, слизистая оболочка бледно-розового цвета, умеренно увалжнена, без патологических изменений
- Диагноз: Дисколорит зубов, K03.
- Произведено отбеливание системой Zoom 4
- Результат: Отбеливание на 8 тонов (С4-В1). После отбеливания отмечалась значительная чувствительность зубов в течение двух суток после процедуры. В дальнейшем чувствительность постепенно уменьшалась, к концу второй недели полностью исчезла самостоятельно.



**Рис. 3.**

В результате проведения офисного отбеливания системой ZOOM 4 в трех клинических случаях, нами было выявлено:

В первом клиническом случае не было выявлено последующей чувствительности зубов.

Во втором клиническом случае была выявлена чувствительность твердых тканей зубов на температурные раздражители. После недельного курса реминерализующим гелем R.O.C.S. Medical Minerals, чувствительность полностью прекратилась.

В третьем клиническом случае повышенная чувствительность наблюдалась в течение двух суток, в течение двух недель полностью прекратилась самостоятельно.

Первым двум пациентам был назначен R.O.C.S. Medical Minerals.

Резюмируя, можно сказать, что после офисного отбеливания системой ZOOM 4 в ряде случаев наблюдается повышенная чувствительность зубов, которая успешно лечится применением реминерализующего геля R.O.C.S. Medical Minerals.

Этот гель достаточно популярен и наиболее широко используется в современной стоматологии по причине безопасного состава и отсутствия в нем фтора. Он представляет собой источник быстро усваиваемых элементов – магния, фосфора и кальция. Гель при нанесении образует пленку вокруг зуба,

которая обеспечивает постепенное проникновение полезных минералов в твердые ткани зуба.

**Плюсы:**

1. В составе геля имеется ксилит, который предотвращает размножение бактерий, вызывающих развитие заболеваний пародонта и кариеса
2. Гель не содержит фтор, поэтому безопасен при проглатывании
3. Избавляет от симптомов повышенной чувствительности зубов.
4. Нормализует микрофлору полости рта

**Минусы:**

1. Не способен заменить профессиональную гигиену полости рта у врача-стоматолога

**Вывод:**

Система офисного отбеливания Zoom 4 во всех клинических случаях показала высокую эффективность и безопасность в применении. В двух клинических случаях из трех, пациенты отмечали незначительное повышение чувствительности зубов.

Использование препарата для реминерализующей терапии Medical Minerals, R.O.C.S. в сочетании с индивидуальными каппами значительно снизило чувствительность зубов после процедуры профессионального отбеливания.

### **Список литературы**

1. Терапевтическая стоматология. Г.М. Барер. ГЭОТАР- Медиа, 2015, [с. 237-258.]
2. Луцкая И. К. Основы эстетической стоматологии. / И.К. Луцкая. — Мн.: Современ. школа, 2013 — [332 с., с. 44-52.]
3. Отбеливание зубов в терапевтической стоматологии: учеб. Пособие/С.Ю. Бывальцева, З.В. Доржиева; ГБОУ ВПО ИГМУ Минздрава России. - 2012. – [32с.]
4. <http://www.studmedlib.ru> Консультант студента - электронно-библиотечная система;
5. <https://studfiles.net> Файловый архив студентов
6. [www.philips.ru](http://www.philips.ru) Официальный сайт.

## **АНАТОМИЧЕСКИЕ И ТОПОГРАФИЧЕСКИЕ ОСОБЕННОСТИ СТРОЕНИЯ ЗУБОВ**

**Бадмаева Анастасия Андреевна  
Белогурова Полина Сергеевна  
Горюнова Татьяна Сергеевна**

студенты

Научный руководитель: **Белозерцева Ольга Петровна**  
асс.каф.

ФГБОУ ВО «Иркутский государственный  
университет»

**Аннотация:** Студентов-стоматологов учат в высших учебных заведениях, что классически в том или ином зубе имеется определенное количество корневых каналов и их определенная топография, но практикующий врач-стоматолог должен учитывать, что количество и топография корневых каналов вариативны. Если он будет к этому готов, то может избежать ошибок и осложнений при лечении, тем самым улучшить конечный результат без рецидивов. Наибольшую трудность в эндодонтическом лечении представляют первые моляры верхней челюсти, так как они могут иметь дополнительный канал MB2, который может встречаться также и во вторых и третьих молярах верхней челюсти. Если врач заранее будет предполагать наличие дополнительного канала, то он произведет более тщательную обработку зуба и obturation корневых каналов.

**Ключевые слова:** Анатомия, Топография, Корневые каналы, MB2, Строение.

## **ANATOMICAL AND TOPOGRAPHIC FEATURES OF THE TEETH STRUCTURE**

**Badmaeva Anastasiia Andreevna  
Belogurova Polina Sergeevna  
Goryunova Tatyana Sergeevna  
Belozerceva Olga Petrovna**

**Abstract:** Dental students are taught in higher education that classically there are a certain number of root canals and their specific topography in a given tooth, but the dentist must know that the number and topography of root canals is variable. If he is ready for this, he can avoid mistakes and complications during treatment, thereby improving the final result without relapses. Maxillary first molars present the greatest difficulty in endodontic treatment, as they may have an additional canal MB2, which can also be found in maxillary second and third molars. If the doctor assumes in advance the presence of an additional canal, then he will perform a more thorough treatment of the tooth and obturation of the root canals.

**Key words:** Anatomy, Topography, Root canals, MB2, Structure.

**Актуальность:** Знание топографии полости зуба, принципов препарирования полости зуба и корневых каналов с применением современных инструментов и методик, материалов для пломбирования корневых каналов является залогом успешного эндодонтического лечения и расширяет показания для сохранения зубов.

Следует помнить, что классический вариант строения корневых каналов, описываемый в литературе, является скорее исключением, чем правилом. Простая анатомия усложняется дополнительными каналами и разветвлениями, апикальными дельтами, несколькими устьевыми и апикальными отверстиями, межканальными сетями. Такие вариации на самом деле встречаются настолько часто, что их следует рассматривать как нормальную анатомию канално-корневой системы. По результатам многочисленных исследований, выявлено огромное количество вариаций строения корневых каналов, созданы новые классификации анатомических образований пульпарной камеры, а также установлена связь строения системы корневых каналов и этнической принадлежности.

**Цель:** Выявление анатомических и топографических особенностей строения зубов.

**Материалы и методы исследования:**

На основании изучения литературных источников был проведен анализ исследований 20 пациентов. В ходе исследования было изучено количество

корневых каналов, их длина, варианты анатомии и топографии различных групп зубов.

**Результаты исследования и их обсуждение:**

Проанализировав литературные данные, было выявлено, что корневые каналы верхних фронтальных зубов, а именно центральных резцов, латеральных резцов и клыков, отклонений от классического варианта анатомии в плане количества корней, каналов, формы поперечного сечения каналов выявлено не было.

По результатам анализа первые верхние премоляры оказалась самой вариативной в плане анатомического строения корневых каналов. Рис.1

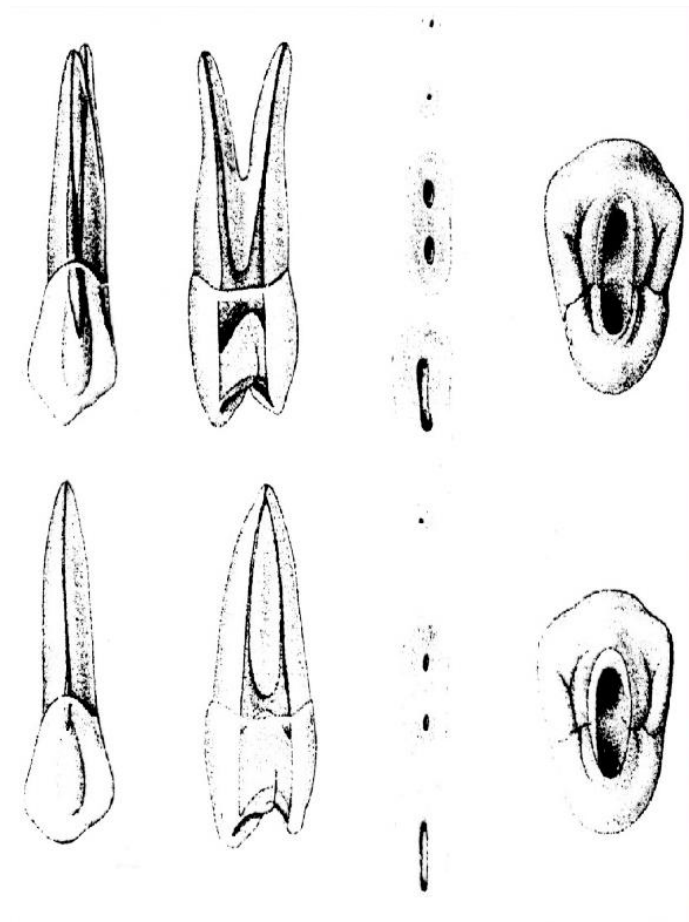

**Рис. 1. Первый премоляр верхней челюсти**

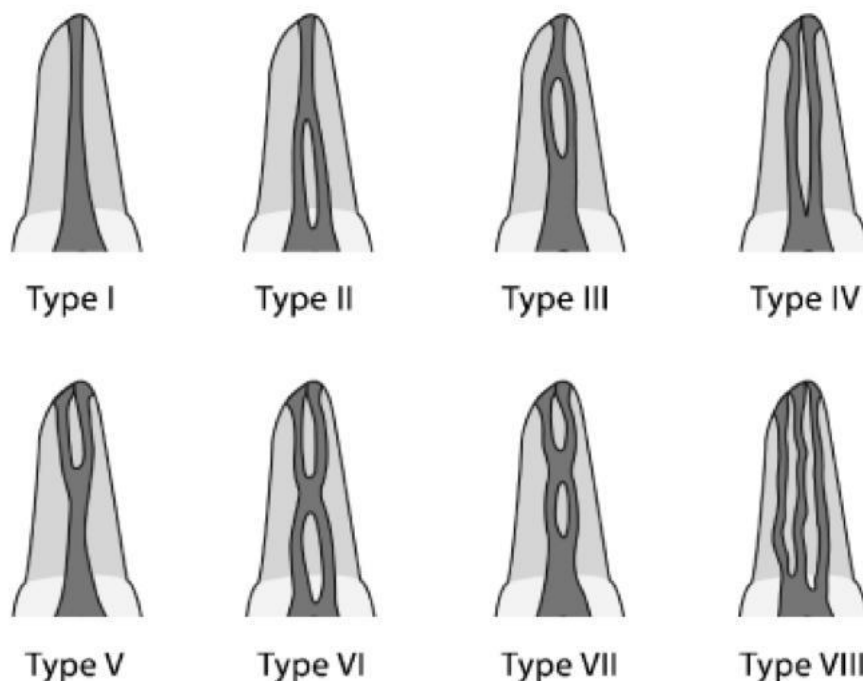

**Рис. 2. классификации Vertucci**

Среди исследуемых зубов встретились большинство типов канално-корневой системы по классификации Vertucci (Рис. 2). Так же довольно часто встречаются нетипичные отклонения корней в различных направлениях.

Вторые верхние премоляры также имеют различное строение канално-корневой системы, но при этом не отходят от принятой нормы.

Первые верхние моляры в большинстве случаев имели стандартное трехкорневое строение с тремя каналами (MB, DB, P). Но в большинстве исследований сообщается о наличии второго канала MB2 в мезиально-щечном корне этих зубов, около 73% случаев, а также во вторых молярах в 50% случаев, а в третьих молярах - в 20%. Наиболее часто встречается трехканальное строение и четырехканальное.

Среди обследованных зубов встретились как однокорневые, двухкорневые, трехкорневые. Количество каналов варьирует от 2 до 4. Чаще всего верхние вторые моляры имеют классическое трехканальное строение. При анализе полученных результатов большое количество вариаций в анатомии канално-корневой системы имели резцы нижней челюсти. Примерно в половине случаях встречался 1 корень и 1 канал. В остальных преобладал 1 корень и 2 канала с различными вариантами их строения по классификации Vertucci.

Исследование строения корневых каналов нижних клыков не выявил особенностей.



Рис. 3. Первый моляр верхней челюсти

Среди обследованных премоляров нижней челюсти вариаций в строении канально-корневой системы было обнаружено значительно меньше по сравнению с верхними премолярами. Первый нижний премоляр обычно имеет один корень с одним каналом в 74%. возможен один корень с двумя каналами 19%, два корня с двумя каналами или три канала. Нижний второй премоляр может иметь один корень с одним каналом в 85% случаев или же один корень и 2 канала.

Особенностями строения канально-корневой системы нижних моляров чаще всего являются вариации в поперечном сечении и различное количество

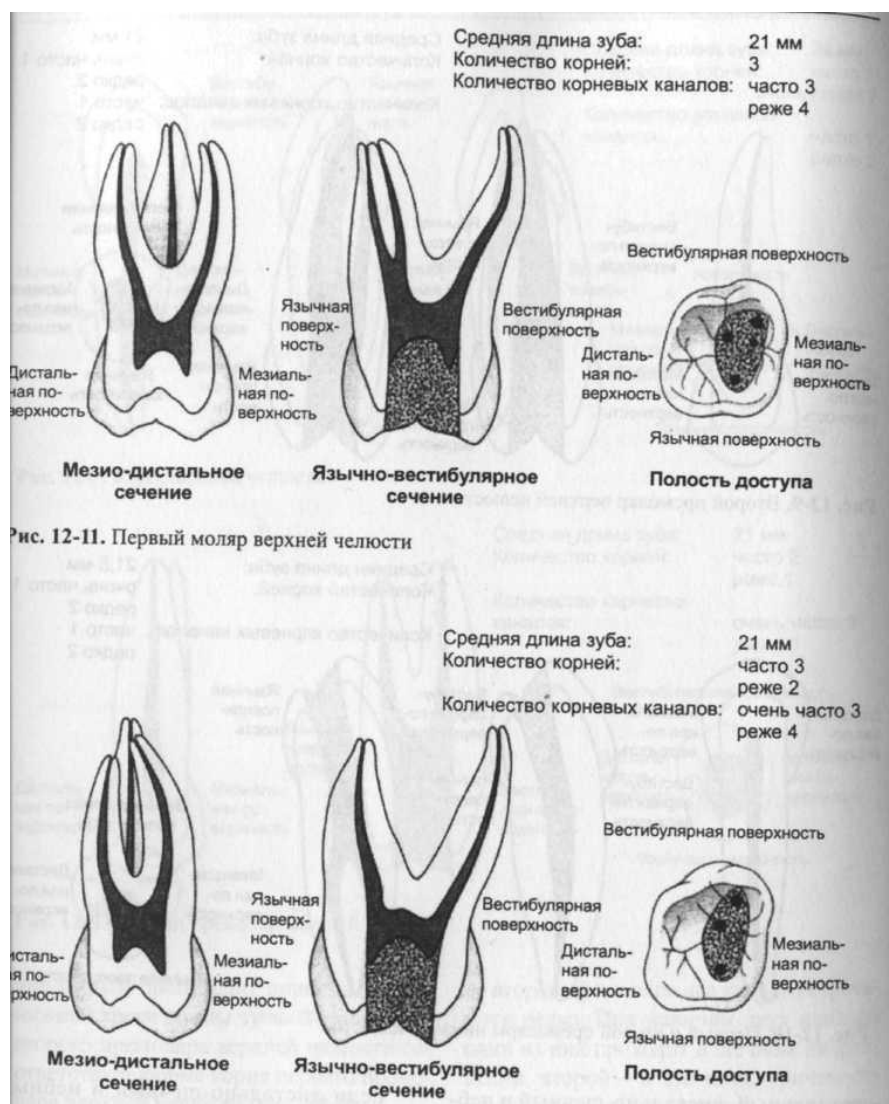

каналов в дистальном корне, а также возможное слияние корней в один нижних седьмых зубов.

Во всех случаях первый нижний моляр имел 2 корня, а количество каналов было 2-4.

Второй нижний моляр примерно в 30% случаях имел слияние корней в апикальной части и количество каналов варьировало 2-4.

**Выводы:** В ходе исследования было выявлено разнообразное строение канально-корневой системы у различных групп зубов.

Корневые каналы верхних центральных резцов, латеральных резцов и клыков, отклонений от классического варианта анатомии в плане количества корней, каналов не имеют. В 99-100% случаев 1 корень и 1 канал.

Наиболее вариативными в анатомическом строении являются верхние первые премоляры, 2 корня и 2 канала встречается у 57%, 1 корень и 2 канала (2 тип по Vertucci) в 39% случаев. В 4% обнаруживаются трехкорневые премоляры.

Второй верхний премоляр чаще однокорневой, одноканальный. Если же канал щелевидный, то возможно наличие второго канала. В 48% случаев встречается строение по типу 1 классификации Vertucci, в 27% – тип 2, в 24% - типы 4-7, в 1% - тип 8. Если присутствует два канала, небный имеет прямой форму, а щечный изогнут.

Первый верхний моляр имеет наиболее сложное анатомическое строение. Мезио-буккальный корень в 45% случаев двухканальный. Дополнительный мезио-буккальный канал по диаметру уже остальных и имеет устье, располагающееся ниже остальных. Таким образом количество корней может быть 2 (15%) и 3 (85%), а каналов – 3 (50%), 4 (45%) и 5 (2%).

Второй верхний моляр может иметь в своем строении 3 корня (80%), 2 (19%) и 1(1%). Количество каналов может достигать 4: один (1%), два (2%), три (80%) и четыре (20%).

Третий верхний моляр имеет самую своеобразную анатомическую морфологию, у коронки три, четыре или пять бугров. Корень может быть один (36,8%), два (28%), три (28%) или четыре и более (6%), обычно изогнуты дистально. Топография каналов также различна, может быть один (7%), два (32%), три (41%) или четыре и более (20%).

Первые и вторые нижние резцы в 40% случаев имеют двухканальное строение. В большинстве случаев, два канала на каком-либо уровне корня

сливаются в один. Очень часто встречаются щелевидная форма канала, апикальные изгибы и дополнительные каналы.

Нижний клык. Имеет два отдельных корня в 6% случаев или два канала в одном корне, соединенных перешейками, с общим или двумя отдельными апексами.

Первые нижние премоляры. Обычно имеют один корень с одним каналом (73-74%). Иногда возможен один корень с двумя каналами (19%), два корня с двумя каналами (6%) или три канала (1-2%).

Вторые нижние премоляры. Они имеют только один корень с одним каналом в 85% случаев, но мы можем также найти два отдельных канала в одном корне (11,5%) или два канала, которые сливаются в одно апикальное отверстие (1,5%). Редко возможны три канала (0,5-1%)

Первый нижний моляр. Корней обычно два, один мезиальный и один дистальный (97%), и мы редко можем найти третий дисто-лингвальный корень (3%). В мезиальном корне мы обнаруживаем два канала: у них может быть только одно апикальное отверстие (40%) или два отдельных (60%). В дистальном корне имеется один канал (70%) или два канала (30%); здесь также могут быть два отдельных апикальных отверстия (38%) или только одно (62%).

Второй нижний моляр. В 77% случаев встречается двухкорневое двухканальное строение. 13% вторых нижних моляров имеют 2 канала, 3% - 1 канал, 7% - 4 канала.

Третий нижний моляр. Имеет не типичную разнообразную морфологию. Часто происходит слияние корней из двух или трех корней. Корень может быть один (20%), два (69%), три и более (11%). Каналов также может быть один (5%), два (83%) или три (13%).

Для более качественной стоматологической помощи населению необходимо использовать современные рентгенологические методики исследования, так как анатомия строения зубов разнообразна по возрастным, этническим и половому признакам.

### **Список литературы**

1. Терапевтическая стоматология: учебник: в 3 частях / ред.: Е. А. Волков, О. О. Янушевич. - Москва: ГЭОТАР - Медиа. Часть 1: Болезни зубов. – [2015. - 168 с].

2. Максимовский Ю. М. Терапевтическая стоматология. Карисология изаболевания твердых тканей зубов. Эндодонтия : руководство к практ. занятиям: учебное пособие /Ю. М. Максимовский, А. В. Митронин. – ГЭОТАР - Медиа, [2014. - 480 с].
3. Биологическая химия. Биохимия полости рта: учебник / Т.П. Вавилова, А.Е. Медведев. - М. : ГЭОТАР-Медиа, [2016. - 560 с].
4. Пропедевтическая стоматология: учебник / Э.А. Базикина, О.О. Янушевича. - 2-е изд., доп. и перераб. - М.: ГЭОТАР-Медиа, [2013. - 640 с].
5. Стоматология. Международная классификация болезней. Клиническая характеристика нозологических форм : учеб. пособие / М. Я. Алимова, Л. Н. Максимовская, Л. С. Персин, О. О. Янушевич. - М. : ГЭОТАР-Медиа, [2016. - 204 с].
6. Ahmed H. M. A., Versiani M. A., De-Deus G., Dummer P. M. H., “A new classification for root and root canal morphology”, 2016 International Endodontic Journal
7. Григорьев С.С. Морфология корневых каналов. Эндодонтический доступ. Методические рекомендации /Григорьев С.С., Сорокоумова Д.В., Чернышева Н.Д., Чагай А.А., Епишова А.А. – Издательский Дом «ТИРАЖ», [2019. – 56 с].
8. Анатомия человека. Атлас для стоматологов, стоматологов-ортопедов: учебное пособие / Л. М. Литвиненко, Д. Б Никитюк, - М. : Литтерра, 2017. – 656с.
9. Эндодонтия / Кеннет М. Харгривз, Луис Г. Берман; веб-редактор Илан Ротштейн ; науч. ред. пер. А. В. Митронин. - Москва: ГЭОТАР-Медиа, [2020. - 1040 с].
10. Клиническая стоматология. Госпитальный курс: Учебник для медицинских вузов: В 6 т. / Под общей ред. С.Д. Арутюнова и В.Н. Трезубова. Т. I: Организационные и профилактические аспекты клинической стоматологии / Под ред. С.Д. Арутюнова, В.Д. Вагнера. — 3-е изд., доп. и перераб. — М.: Практическая медицина, [2020. — 104 с].

## **РЕАКЦИЯ НА ФИЗИЧЕСКУЮ НАГРУЗКУ У ГРУППЫ УЧАЩИХСЯ СЕЛЬСКОЙ ШКОЛЫ**

**Искалиев Батый Аххалиевич**

**Алибеков Эльдар Абдулмаджидович**

студент

ФГБОУ ВО «Астраханский государственный  
медицинский университет»

**Аннотация:** В статье представлены результаты исследования изменения таких физиологических показателей как: пульс, артериальное давление, оксигенация крови, кистевая динамометрия до и после физической нагрузки у группы учащихся сельской школы. В исследовании участвовала группа школьников из 31 учеников сельской школы Астраханской области (13 девочек и 18 мальчиков 2008 года рождения (8 класс)). Данные позволили определить среднее значение по каждому показателю в группе (общие данные), среди каждого пола. По результатам средних значений нами было выявлены показатели и индексы работы сердечно-сосудистой системы, опорно-двигательной системы, нервной системы, которые отражают реакцию группы школьников сельской школы на минимальную физическую нагрузку (20 приседаний). Цель исследования – определить функциональные особенности организмов школьников, подверженных учебным нагрузкам.

**Ключевые слова:** Физиологические показатели, физическая нагрузка, школьники, сельская школа, реакция на физическую нагрузку.

## **REACTION TO PHYSICAL ACTIVITY IN A GROUP OF STUDENTS OF THE SAME AGE IN A RURAL SCHOOL**

**Iskaliev Baty Akhkhaliyevich**

**Alibekov Eldar Abdulmadzhinovich**

**Abstract:** The article presents the results of a study of changes in such physiological indicators as: pulse, blood pressure, blood oxygenation, wrist dynamometry before and after physical activity in a group of rural school students. The study involved a group of schoolchildren from 31 pupils of a rural school in the

Astrakhan region (13 girls and 18 boys born in 2008 (8th grade)). The data allowed us to determine the average value for each indicator in the group (general data), among each gender. Based on the results of the average values, we identified indicators and indices of the cardiovascular system, musculoskeletal system, and nervous system, which reflect the reaction of a group of rural school students to minimal physical activity (20 squats).

**Key words:** Physiological indicators, physical activity, schoolchildren, rural school, reaction to physical activity.

### **Актуальность**

Влияние цифровых технологий на общество с каждым годом увеличивается. Особенно большое распространение сейчас оно получает среди детей младшего школьного и подросткового возрастов. Отрицательное воздействие смартфонов, планшетов и ПК приводит к снижению физиологических возможностей организма в ответ на стрессовые ситуации, так как организм находится в состоянии гипокинезии [1, с. 537]. Всё это негативно сказывается на здоровье человека, омоложении многих заболеваний сердечно-сосудистой, нервной, опорно-двигательной систем, заболеваниях глаз. Такая ситуация в перспективе может привести к уменьшению продолжительности жизни, демографическому кризису.

### **Материалы и методы исследования.**

Объектом исследования являлась группа из учеников 8 класса – 31 учащийся (14 лет). Все испытуемые проживают в одном сельском поселении. Группу здоровых людей сформировали из учеников 8 класса – 31 учащийся (14 лет). Все ученики не имели врачебных предписаний к ограничению физических нагрузок. Все испытуемые соблюдали указания: отсутствие тренировок за день и в день проведения исследования, а также режим питания.

В ходе исследования были использованы такие приборы: механические напольные весы; ростомер медицинский механический; пульсоксиметр для определения пульса и степени насыщения крови кислородом; тонометр ручной для определения систолического и диастолического артериального давления; кистевой динамометр для измерения силы сжатия кисти человеческой руки. Измерение роста, массы тела, оценка телосложения проводились один раз до физической нагрузки. Физической нагрузкой являлось выполнение 20 приседаний.

Данные исследования обрабатывались методами математической статистики с использованием программы Excel. По полученным результатам исследования определим средние величины каждого показателя в группах и проведем сравнение с физиологическими нормами.

### **Результаты и обсуждение**

На основе данных роста и массы тела учащихся, которые были получены в результате исследования, можно вычислить показатель «тощей массы». Это показатель массы тела, лишенной жировой ткани. Количество тощей массы растет в юности, имеет пик в молодости и уменьшается с возрастом. На соотношение «тощей» и жировой массы влияет образ жизни, наличие физической активности, особенности питания, возраст и даже пол. Уровень развития жировой ткани оказывает влияние на относительные показатели максимальной работоспособности и максимального потребления кислорода. Определить тощую массу удалось по формуле: для мужчин  $0,676L - 56,6$  (кг); для женщин  $0,328W + 21,7$  (кг), где  $L$  – длина тела (см);  $W$  – масса тела (кг) (Дубровский В.И., 1999) [2, с. 51].

Также следует учесть Индекс Кетле и соотношение тощей массы к длине тела (индекс пропорциональности). Индекс Кетле позволяет оценить степень соответствия массы человека и его роста и тем самым косвенно судить о том, является ли масса недостаточной, нормальной или избыточной. Вычисляется данный показатель по формуле  $\text{вес(кг)}/\text{рост}^2(\text{м}^2)$  [2, с. 45, 46]. Индекс пропорциональности позволяет оценить величину активных тканей, приходящихся на единицу длины тела. Результаты антропометрических исследований представлены в таблице 1. Средние величины массы тела, длины тела соответствуют возрастной группе и являются гармоничными.

**Таблица 1**

#### **Антропометрические данные**

Показатели	Общие данные (n=31)	Девушки (n=13)	Юноши (n=18)
Длина тела (см)	156,5±0,5	153,2±0,6	159,1±0,4
Масса тела (кг)	56,4±0,4	57,7±0,4	55,5±0,5
Тощая масса (кг)	45,7±0,05	40,6±0,02	50,9±0,02
Жировой компонент (%)	18,9±0,02	29,6±0,4	8,5±0,2
Индекс Кетле (усл. ед.)	22,5±0,5	24,6±0,1	22,2±0,1
Тощая масса/длина тела (кг/см)	0,29±0,02	0,27±0,001	0,32±0,001

Далее мы провели корреляционный анализ между показателями тощей массы и индексом Кетле, а также между показателями тощей массы в абсолютных величинах и процентным содержанием жирового компонента, индексом Кетле и процентным содержанием жирового компонента. Полученные результаты, позволяют утверждать, что увеличение массоростового показателя у молодых людей происходит в основном за счет тощей массы тела [2, с. 45, 46].

Кистевая динамометрия отражает мышечную силу рук, что имеет большое значение в определении степени физического развития человека. Данный метод изменения мы проводили до и после физической нагрузки на каждой руке. Результаты антропометрических исследований представлены в таблице 2.

**Таблица 2**

**Результаты кистевой динамометрии**

Показатель	Общие данные (n=31)		Девушки (n=13)		Юноши (n=18)	
	П	Л	П	Л	П	Л
Мышечная сила рук, кг.						
До физической нагрузки	23,52	19,6	16,7	13,7	27,4	24,5
После физической нагрузки	23,52	19,6	16,7	13,7	27,4	24,5
Возрастная норма по М.И. Шаповальникову	-	-	13	11	21	18,8

Данные динамометрии и массы тела позволяют определить силовые индексы силы кисти у юношей и девушек. Силовой индекс = лучший результат силы кисти, кг · 100% / масса тела, кг., где сила кисти, кг = сила кисти (даН) × 0,98.

Результат отражает, какой процент мышечная масса составляет от массы тела. Результаты позволяют определить, из чего состоит масса тела, из мышечной или жировой ткани. Силовой индекс юношей составил 49,4±0,04%, девушек – 28,9±0,03%. Оценка результата: норматив для девушек 16–17 лет составляет 45–50 %, для юношей того же возраста – 55–70 %. Максимальное нарастание силы сжатия правой кисти у лиц мужского пола приходится на возраст 14–17 лет (особенно на период 15–16 лет), у лиц женского пола – на возраст около 12 лет [3, с. 29, 30].

Следующими показателями для анализа стоит рассмотреть данные изменения сердечно-сосудистой системы, на основе которых можно посчитать: коэффициент выносливости (КВ); показатель качества реакции (ПКР) сердечно-сосудистой системы; Индекс Кердо; адаптационный потенциал. Результаты измерения данных сердечно-сосудистой системы представлены в таблице 3.

Таблица 3

**Показатели ЧСС и АД до и после физической нагрузки**

Показатель	Общие данные (n=31)	Девушки (n=13)	Юноши (n=18)
АДс 1 (мм.рт.ст)	117,3±0,02	118,5±0,02	114,6±0,02
АДс 2 (мм.рт.ст)	122,7±0,06	123,3±0,04	122,7±0,04
АДд 1 (мм.рт.ст)	76,9±0,03	80,2±0,05	72,4±0,06
АДд 2 (мм.рт.ст.)	77,6±0,04	81,5±0,04	76,8±0,04
ЧСС 1 (уд./мин.)	86	88	84
ЧСС 2 (уд./мин.)	130	132	128

КВ используется для оценки степени тренированности сердечно-сосудистой системы к выполнению физической нагрузки и определяется по формуле:  $KB = ЧСС1 * 10 : ПД1$ , где ЧСС - частота сердечных сокращений, уд./мин; ПД(АДс1 – АДд1) - пульсовое давление, мм рт. ст. Показатель нормы: 16 усл. ед. Показатель КВ группы составил 21 усл.ед.; КВ среди девушек = 22 усл.ед.; юношей = 20 усл.ед. Увеличение ПКР указывает на ослабление деятельности сердечно-сосудистой системы, на ухудшение качества реакции [4, с. 88].

ПКР оценивает качество реакции сердечно-сосудистой системы на любую нагрузку, по формуле:  $ПКР = (РД2 - РД1) : (P2 - P1)$ , где, P1 – пульс в покое, уд./мин; РД1(АДс1 – АДд1) – пульсовое давление в покое, мм.рт.ст.; P2 – пульс сразу после нагрузки, уд./в первую минуту; РД2(АДс2 – АДд2) – пульсовое давление сразу после нагрузки, мм.рт.ст. Хорошее функциональное состояние сердечно-сосудистой системы при ПКР= от 0,5 до 1,0. ПКР группы равняется 0,11. ПКР среди мальчиков и девочек имеют такие же показатели 0,1.

Результат ПКР группы ниже 0,5, что говорит о нерациональной реакции. Такой ПКР характеризует гипотонический (астенический) тип реакции. Он обусловлен слабостью сердечной мышцы, которая может быть вызвана разными причинами. Увеличение систолического объема невелико и рост



минутного объема крови происходит в основном за счет повышения ЧСС. Работа сердца малоэффективна при значительных энергетических затратах. Чаще всего такая реакция встречается у людей с низким уровнем физической подготовки (нетренированных) [5, с. 8].

Вегетативный тонус означает ту деятельность организма, посредством которой регулируется деятельность всех органов в целях поддержания жизни и уравновешения внешних воздействий. Вегетативный индекс Кердо(ВИК) вычисляется по формуле:  $ВИК = (1 - (АДд1/ЧСС1)) * 100$ , где, АДд1 – диастолическое артериальное давление в покое; ЧСС1 – частота сердечных сокращений в покое. Результаты: ВИК в группе составляет +11%. ВИК среди девушек равен +9%, среди юношей +14%. Данные результаты ВИК отражают преобладание воздействий симпатической или парасимпатической вегетативной нервной системы на организм. Оценка: нормотония: ВИК от -10 до +10%; симпатикотония: ВИК более +10%; ваготония: ВИК менее -10%. ВИК имеет положительные значения при АДд меньше ЧСС и отрицательные значения при АДд больше ЧСС [6, с. 250].

Не смотря на то, что ВИК является одним из показателей вагосимпатического баланса в организме, он является только косвенным показателем. Известно, что образующие ВИК гомодинамические параметры ЧСС и АДд изменяются при сдвиге вагосимпатического баланса в организме, но они могут изменяться и при динамике других функциональных процессов организма. Несмотря на то, что мы, как и другие исследователи, изучали ВИК для оценки состояния обследуемых людей, важно иметь более веские основания для применения ВИК в качестве оценки вагосимпатического баланса организма.

Адаптационный потенциал характеризует уровень функционирования и степень приспособления системы кровообращения к условиям окружающей среды. Адаптационный потенциал (АП) определялся по методике Р.М. Баевского.

$АП = 0,011(ЧСС) + 0,014(АДс) + 0,008(АДд) + 0,014(возраст) + 0,009(МТ) - 0,009(Рост) - 0,27$ , где АП – адаптационный потенциал (баллы); ЧСС – частота пульса (уд/мин); АДс – систолическое артериальное давление (мм.рт.ст.); АДд – диастолическое артериальное давление (мм.рт.ст.); возраст – в годах; МТ – масса тела (кг); рост (см).

Таблица 4

**Показатели ЧСС и АД до и после физической нагрузки,  
антропометрические данные**

Показатель	Общие данные (n=31)	Девушки (n=13)	Юноши (n=18)
АДс 1 (мм.рт.ст)	117,3±0,02	118,5±0,02	114,6±0,02
АДс 2 (мм.рт.ст)	122,7±0,06	123,3±0,04	122,7±0,04
АДд 1 (мм.рт.ст)	76,9±0,03	80,2±0,05	72,4±0,06
АДд 2 (мм.рт.ст)	77,6±0,04	81,5±0,04	76,8±0,04
ЧСС 1 (уд./мин.)	86	88	84
ЧСС 2 (уд./мин.)	130	132	128
Возраст (лет)	14	14	14
МТ (кг)	56,4±0,4	57,7±0,4	55,5±0,5
Рост (см)	156,5±0,5	153±0,6	159±0,4

Таблица 5

**Адаптационный показатель до и после физической нагрузки**

Показатель	Общие данные (n=31)	Девушки (n=13)	Юноши (n=18)
АП в покое (АП1)	2,23±0,01	2,34±0,03	2,1±0,03
АП после физической нагрузки (АП2)	2,79±0,02	2,9±0,01	2,73±0,04
М(АП2-АП1)	0,56±0,01	0,56±0,02	0,63±0,01

Согласно исследованиям Р.М. Баевского, чем выше численное значение АП, тем ниже уровень функциональных (адаптационных) возможностей организма человека. За точку отсчета принимается 2,11 балла, выше которого идентифицируется как напряжение механизмов адаптации, а ниже - удовлетворительный уровень адаптации [7, с. 172]. Результаты адаптационного показателя группы в покое и после физической нагрузки говорит нам о функциональном напряжении механизмов адаптации (табл. 4,5).

**Выводы.**

1. По результатам исследований, у всей группы исследуемых антропометрические показатели соответствуют физиологическим данному возрасту.

2. Силовые индексы кистевой динамометрии, показатели тощей массы и жирового компонента отражают низкую тренированность мышечного аппарата организма исследуемой группы, как девушек, так и юношей.

3. Результаты измерений показателей сердечно-сосудистой системы после физической нагрузки (20 приседаний) показывают, что у группы учеников сельской школы нагрузка не соответствовала функциональным особенностям организма.

4. Все результаты, выявленные в ходе исследования, имеют связь с актуальностью статьи.

5. Выявленные данные могут быть полезны не только учителям школ младших и средних классов, но и родителям, целью которых будет проведение бесед по поводу рационального использования внеурочного времени.

6. Также результаты проведенной экспериментальной работы позволяют предположить, что внедрение в процесс физического воспитания индивидуальных дополнительных средств физической культуры могут значительно повысить уровень физической подготовки студентов и их функциональные возможности, улучшить антропометрические показатели.

7. Результаты, полученные в статье, позволят в будущем провести анализ с такой же группой учеников, но городской школы.

**Этические нормы.** Все исследования проведены в соответствии с принципами биометрической этики, сформулированными в Хельсинкской декларации 1964г. и в ее последующих обновлениях, и одобрены локальным биоэтическим комитетом НИИ нормальной физиологии им. П.К. Анохина РАН (Москва).

**Информированное согласие.** Официальные представители (родители) участников исследования представили добровольное письменное информированное согласие, подписанное им после разъяснения ему потенциальных рисков и преимуществ, а также характера предстоящего исследования.

**Конфликт интересов.** Авторы декларируют отсутствие явных и потенциальных конфликтов интересов, связанных с публикацией данной статьи.

### **Список литературы**

1. Н.А. Агаджанян, В.М. Смирнов. Нормальная физиология // Учебник Издание 3-е, исправленное и дополненное // Москва 2012, с. 537
2. В.И. Дубровский. Спортивная медицина 2-е издание, дополненное // Учебник для вузов. Москва 2002, с 45-47, 51.

3. А.А. Пашин, Н. В. Анисимова, О.Н. Опарина. Мониторинг физического развития, физической и функциональной подготовленности учащейся молодежи. Учебное пособие // Пенза, Издательство ПГУ 2011, с. 30, 31.

4. А. В. Сапего, Н. А. Лаврентьев. Прогнозирование оценки состояния организма спортсмена при адаптации к мышечной деятельности в условиях среднегорья // Вестник КемГУ №2 2008, с. 88.

5. О.М. Буйкова, Г.И. Булнаева. Функциональные пробы в лечебной и массовой физической культуре. Учебное пособие // ИГМУ 2017, с. 8.

6. Kérdö I. Ein aus Daten der Blutzirkulation kalkulierter Index zur Beurteilung der vegetativen Tonuslage//Acta Neurovegetativa. 1966. V. 29. № 2. P. 250.

7. Баевский Р.М., Берсенева А.П. Адаптационный потенциал системы кровообращения и вопросы донозологической диагностики//Проблемы адаптации детей и взрос. организма в норме и патологии. М: ИГМИ, 1990. 172 с.

**ПРОФИЛАКТИКА ЗАБОЛЕВАНИЙ ПАРОДОНТА  
ПРИ САХАРНОМ ДИАБЕТЕ**

**Партысь Милена Олеговна  
Свирщевский Павел Геннадьевич  
Абдираимов Мухаммадзиз Толибжонович  
Шукуров Ойбек Отабек угли**

студенты

Научный руководитель: **Белозерцева Ольга Петровна**

к.м.н., ассистент

кафедра терапевтической стоматологии  
ФГБОУ ВО «Иркутский государственный  
медицинский университет»

**Аннотация:** Проблема сахарного диабета (СД) признана во всем мире. Одним из превалирующих факторов, которые могут влиять на развитие заболеваний пародонта, является сахарный диабет, который увеличивает риск развития пародонтита у больных в 2,3 - 3,4 раза. Сахарный диабет и заболевания пародонта взаимосвязаны друг с другом. Профилактика и правильный уход за полостью рта являются основополагающими факторами в достижении положительных результатов.

**Ключевые слова:** Сахарный диабет, пародонтит, профилактика, гигиена полости рта, патология.

**PREVENTION OF PERIODONTAL DISEASE  
IN DIABETES MELLITUS**

**Partys Milena Olegovna  
Svirshchevsky Pavel Gennadievich  
Abdiraimov Muhammadaziz Tolibjonovich  
Shukurov Oybek Otabek ugli  
Belozertseva Olga Petrovna**

**Abstract:** The problem of diabetes mellitus (DM) is recognized worldwide. One of the prevailing factors that can influence the development of periodontal

diseases is diabetes mellitus, which increases the risk of developing periodontitis in patients by 2.3 - 3.4 times. Diabetes mellitus and periodontal disease are interrelated. Prevention and proper oral care are fundamental factors in achieving positive results.

**Key words:** Diabetes mellitus, periodontitis, prevention, oral hygiene, pathology.

#### Введение

Проблема сахарного диабета (СД) признана во всем мире. По данным ВОЗ общая численность пациентов с СД в РФ, состоящих на диспансерном учете, на 01.01.2021 г., по данным регистра, составила 4 799 552 (3,23% населения РФ), из них: СД1 — 5,5% (265,4 тыс.), СД2 — 92,5% (4,43 млн), другие типы СД — 2,0% (99,3 тыс.) В России на 2022 год, по оценкам экспертов, около 10,5 млн. больных сахарным диабетом. Более половины пациентов – посетителей пародонтологических кабинетов стоматологических поликлиник имели в анамнезе сахарный диабет. Комплаентность (приверженность лечению) пациентов с пародонтитом низкая.

#### Актуальность

Сахарный диабет увеличивает риск развития заболеваний пародонта в 2,3-3,4 раза. В последние годы много внимания уделяется исследованиям механизмов, объясняющих двусторонние взаимоотношения этих заболеваний, при которых СД может оказывать влияние на генерализованный пародонтит параллельными патогенетическими путями, при этом пародонтит может также влиять на развитие диабета, на уровень гликемии, увеличивая резистентность организма к инсулину, что определило актуальность нашего исследования. При исследовании гигиенического состояния полости рта у больных СД было установлено значимое различие между больными с интактным пародонтом и с заболеваниями пародонта. Таким образом, при более низких значениях гликированного гемоглобина, близких к нормальным, отмечалось больше больных с интактным пародонтом. Высокий уровень гликированного гемоглобина определял более тяжелое течение пародонтита, который являлся одной из причин прогрессирующей потери зубов - группа заболеваний, которая развивается в связи с абсолютным или относительным дефицитом инсулина, характеризующаяся комплексным нарушением обмена веществ и приводит к тяжелым осложнениям.

### Цель

Таким образом, целью нашей работы является нахождение методов и способов профилактики заболеваний пародонта у пациентов, имеющих в анамнезе сахарный диабет для улучшения состояния здоровья и качества жизни, а также установление значимости соблюдения выявленных профилактических мероприятий.

### Основная часть

Сахарный диабет – это группа заболеваний, которая развивается в связи с абсолютным и относительным дефицитом инсулина, характеризующаяся комплексным нарушением обмена веществ и приводит к тяжелым осложнениям.

Абсолютный дефицит инсулина – недостаточная выработка инсулина и снижение его содержания в крови (СД 1 типа).

Относительный дефицит инсулина – нарушение действия инсулина на клетки-мишени при нормальном и повышенном его количестве = инсулинорезистентность (СД 2 типа).

Основные нарушения обмена веществ при сахарном диабете затрагивают все виды обмена.

#### Изменения в углеводном обмене:

- Гипергликемия
- Глюкозурия
- Полиурия => обезвоживание => появления чувства жажды и сухость во рту
- Подавление ПФП, который уменьшает регенеративные возможности тканей из-за нехватки нуклеиновых кислот
- Подавляется ЦТК, что способствует накоплению кислот и развитию ацидоза.

#### Нарушения липидного обмена:

- Развитие кетоацидоза
- Повышение уровня холестерина в крови => повышается риск развития атеросклероза

#### Нарушения белкового обмена:

- Усиление ацидоза
- Гликозилирование белков: гликозилированные антитела => снижение иммунного ответа

– Гликозилированные факторы свертывания крови => тромбообразование

– Гликозилированные белки нервных клеток и сосудистой стенки => развитие хронических осложнений сахарного диабета (макро и микро-ангиопатии, нейропатии, смешанные осложнения)

Нарушения водного обмена:

– Формируется обезвоживание => сгущается кровь, снижается микроциркуляторный кровоток => развивается гипоксия

Распространенность заболеваний пародонта у больных сахарным диабетом по различным данным от 51,8% до 98,8 - 100% (Григорян К. Р. и соавт., 2006; Джураева Ш. Ф., 2010; Хамнуева Л. Ю. с соавт., 2015).

Патология пародонта при сахарном диабете

Патология пародонта связана с нарушением гемодинамики и развитием ангиопатий, нарушением клеточного метаболизма, иммунологическими и нейрорегуляторными нарушениями в организме, а также хроническим повреждением тканей конечными продуктами усиленного гликозилирования.

При сахарном диабете происходят значительные изменения свойств слюны и ротовой жидкости:

– Снижается минерализирующий потенциал ротовой жидкости, а также ее фагоцитарная активность нейтрофилов.

– Уменьшается скорость слюноотделения и снижается РН ротовой жидкости; Увеличиваются количество осадка в ротовой жидкости;

– Меняются содержание Са и Р (повышается уровень Са, снижается Р);

– Снижается активность лизоцима в смешанной слюне, активности α-амилазы и пероксидазы;

– Повышается вязкость, кислотность, количество общего белка и активность щелочной фосфатазы.

При сахарном диабете происходят значительные изменения свойств слюны, в связи с этим:

– Увеличивается скорость накопления зубного налета, изменяется его химический состав;

– Увеличивается скорость образования и минерализации зубных отложений за счет снижения буферных свойств слюны и повышения содержания в ней глюкозы, являющейся питательной средой для различных микроорганизмов;



– Изменяется рельеф слизистой полости рта, нарушаются ороговение и дифференцировка эпителиоцитов;

Стоматологические проявления сахарного диабета могут являться первыми симптомами заболевания, поэтому врач-стоматолог должен обязательно обратить на них внимание.

К ним относятся:

1) Из-за обезвоживания происходит более частое повреждение слизистой полости рта, следовательно чаще встречаются стоматиты и гингивиты;

2) При сахарном диабете в несколько раз ускоряется развитие кариеса зубов, так как происходит закисление ротовой жидкости и в слюне повышается содержание глюкозы;

3) Иногда при сахарном диабете 1 типа увеличиваются в размере слюнные железы (чаще околоушная) за счет компенсаторной гипертрофии железы;

Увеличение значений индекса гигиены у больных сахарным диабетом взаимосвязано с тяжестью заболеваний пародонта. Следовательно, улучшение гигиенического состояния полости рта является потенциалом для снижения риска развития заболеваний пародонта. Больные с сахарным диабетом 2 типа нуждаются в активной лечебно-профилактической помощи и постоянном диспансерном наблюдении у врача-стоматолога и эндокринолога, т.к. достижение компенсации сахарного диабета снижает тяжесть течения пародонтита.

Уход за полостью рта при сахарном диабете

– Каждые три месяца посещать врача-стоматолога для проведения профессиональной гигиены полости рта и профилактического осмотра

– Чистить зубы и полоскать рот после каждого приема пищи, если нет кровоточивости, то можно использовать зубную щетку средней степени жесткости

– Паста для постоянного ухода не должна содержать сильнодействующих антибактериальных веществ, пересисей, не должна обладать высокой абразивностью

– Предпочтительнее использовать пасты, в состав которых входит диоксид кремния

– Обязательно пользоваться ополаскивателем для полости рта, лучше всего на основе лечебных трав

- Отказаться от курения

#### Особенности индивидуальной гигиены

Для пациентов с сахарным диабетом применение обычных зубных паст в ежедневном уходе за полостью рта недостаточно. Следует использовать средства гигиены, обладающие антимикробным и противовоспалительным действиями. Основными компонентами в составе зубных паст, обладающими антибактериальным эффектом, являются триклозан, хлоргексидина биглюконат.

Использование зубной пасты, содержащей 0,3% триклозана, не приводит к нарушению естественного баланса нормальной микрофлоры полости рта в сторону патогенной или оппортунистической флоры; количество резистентных к нему штаммов не увеличивается; триклозан способен предотвращать образование зубного налета вновь, что способствует сохранению нормальной микрофлоры полости рта.

Механизмы действия хлоргексидина биглюконата заключаются:

- В разрушении и в проникновении во внутриклеточные мембраны бактериальных клеток;
- Осаждении на цитоплазме;
- Внедрении в мембранную функцию;
- Препятствии потреблению кислорода, что приводит к уменьшению уровня клеточной АТФ и гибели микробных клеток;
- Разрушению ДНК и нарушению синтеза ДНК у микроорганизмов.

#### Результаты

В результате клинических испытаний зубных паст с антимикробными компонентами, такими как триклозан и хлоргексидин, их можно рекомендовать в качестве лечебно–профилактических зубных паст – в первую очередь людям, страдающим острыми и хроническими воспалительными заболеваниями десен и пародонта и лицам, у которых часто кровоточат десны.

Между тем известный пародонтолог, д.м.н., проф. Грудянов А.И. (ЦНИИС, г. Москва) указывает на некоторые отрицательные свойства хлоргексидина биглюконата, ограничивающие его использование. Он окрашивает зубы и язык в желтый или желто–коричневый цвет, имеет неприятный вкус, может вызвать сухость и раздражение слизистой оболочки полости рта, взаимодействует с напитками (чаем, кофе, красным вином), изменяет вкусовые ощущения. Кроме того, длительное применение паст с 0,05%–м хлоргексидином биглюконатом может приводить к повышенному

образованию зубного камня, дисбактериозу полости рта. Поэтому пока среди имеющихся средств компонентом выбора в составе зубной пасты для предотвращения и лечения гингивита и ранних проявлений пародонтита при сахарном диабете следует считать триклозан.

Эти пасты можно использовать при состояниях, не позволяющих строго соблюдать правила гигиены полости рта, а именно:

- после удаления зуба;
- при повреждениях от ортодонтического аппарата;
- после перенесенной пародонтальной хирургии;
- когда пациент не способен сам активно чистить зубы по причине инвалидности (физической или психической).

Одной из рекомендуемых нами паст является:

Зубная паста R.O.C.S. PRO Moisturizing "Увлажняющая" рекомендована для тех, кто хочет получить дополнительный комфорт, имеет проблему сухости в полости рта или риск ее возникновения. Так как пациенты, страдающими сахарным диабетом испытывают ксеростомию, им очень рекомендована данная паста, также она разработана для защиты и поддержания увлажненности слизистой полости рта.

В ее состав входят: ксилит, обладающий антибактериальными свойствами; кальций, который способствует укреплению эмали; уникальный неабразивный комплекс; калия альгинат, получаемый из морских водорослей, который создает надежный влагоудерживающий защитный слой; мятный ароматизатор, который способствует ощущению свежести;

Чистить зубы необходимо 2 раза в день: утром и вечером после приема пищи в течение 3-4 минут.

**Выводы**

Сахарный диабет - одно из наиболее распространенных заболеваний в мире, поэтому важность выбранной темы неоспорима. Сахарный диабет и заболевания пародонта взаимосвязаны друг с другом. Профилактика и тщательный уход за полостью рта являются основополагающими факторами в достижении положительных результатов. Именно поэтому, для профилактики возможных осложнений пациентам следует посещать врача-стоматолога не менее 1 раза в 3 месяца, тщательно соблюдать индивидуальную гигиену полости рта с использованием в ежедневном уходе за полостью рта увлажняющих (R.O.C.S. PRO Moisturizing), антимикробных с содержанием триклозана (President, Dentative) паст и ополаскивателей на основе экстрактов

целебных трав (Лесной бальзам, Splat Medical Herbs, Фтородент), использовать ирригаторы и зубные ершики, соблюдать культуру употребления углеводов. Регулярно наблюдаться у своего лечащего врача для лечения основного заболевания. Отслеживать уровень глюкозы в крови. Соблюдать режим труда и отдыха. Вести здоровый образ жизни.

### **Список литературы**

1. «Состояние зубочелюстной системы у больных сахарным диабетом 2 типа в зависимости от компенсации углеводного обмена.» – З.В. Доржиева, В.Д. Молоков, Л.Ю. Хамнуева. Сибирский медицинский журнал, 2007, №2. С. 1-2. [<https://cyberleninka.ru/article/n/sostoyanie-zubochelyustnoy-sistemy-u-bolnyh-saharnym-diabetom-2-tipa-v-zavisimosti-ot-kompensatsii-uglevodnogo-obmena>]
2. Барер Г.М., Григорян К.Т. Современные аспекты этиологии, патогенеза и пути коррекции пародонтита у больных сахарным диабетом // Cathedra. 2017. Том 5 №2 С. 44-47.
3. Мороз Б.Т., Евсеева И.К., Хромова Е.А., Ильина Л.П., Кулик И.В. /Сравнительная оценка различных вариантов комплексного лечения заболеваний пародонта у пациентов с сахарным диабетом 2 типа. // XVIII Международная конференция челюстно-лицевых хирургов и стоматологов. «Новые технологии»: Материалы конф. – СПб., 2015.
4. Барер Г.М., Григорян К.Т. Современные аспекты этиологии, патогенеза и пути коррекции пародонтита у больных сахарным диабетом // Cathedra. 2016. Том 5 №2 С. 44-47.
5. Шахбазов К. Б., Пашаев Г. А. Клинико-гигиеническая характеристика и принципы адекватной терапии воспалительных заболеваний пародонта у больных сахарным диабетом //– 2012. – Вып. 1 (19). – С. 294-297.
6. Stanko P., Holla L. Bi directional association between diabetes mellitus and infl ammatory periodontal disease // Biomedical Papers. – 2014. – № 2. – P. 5-7
7. Лекционный материал ИГМУ по патологической физиологии (доцент кафедры патологической физиологии Гузовская Е.В.).

## **ДАННЫЕ ПО КОРРЕЛЯЦИИ УРОВНЯ МАГНИЯ И ТЕЧЕНИЯ COVID-19**

**Сахно Дарья Александровна**  
студент  
ФГАОУ ВО «Первый МГМУ  
им. И.М. Сеченова Минздрава России»

**Аннотация:** Пандемия Covid-19 показала, что высокие технологии в медицине бывают бессильны перед лицом особо опасных инфекций. И здесь на первый план выходят методы профилактики и повышения коллективного иммунитета населения. Большинство исследований Covid-19 было сосредоточено на изучении патогенеза заболевания, выработки конкретной терапии для увеличения количества выживших пациентов. Однако после первых месяцев напряженной борьбы ученые обратили внимание и на влияние микроэлементов на течение и выживаемость при Covid-19. В статье приведен обзор 20 статей, опубликованных на порталах PubMed, Google Scholar, Development Cell и Medline по корреляции уровня магния в крови пациентов и характером течения Covid-19.

**Ключевые слова:** Микроэлемент, Магний, Выживаемость, Тяжесть течения заболевания, Цитокиновый шторм, Эндотелиальная дисфункция, Дефицит магния, Активация рецепторов, Гипомагниемия, Ковид -19.

## **DATA ON THE CORRELATION OF MAGNESIUM LEVELS AND THE COURSE OF COVID-19**

**Sakhno Daria Aleksandrovna**

**Abstract:** The Covid-19 pandemic has shown that high technologies in medicine are powerless in the face of particularly dangerous infections. And here methods of prevention and improvement of collective immunity of the population come to the fore. Most Covid-19 studies have focused on studying the pathogenesis of the disease, developing specific therapies to increase the number of surviving patients. However, after the first months of intense struggle, scientists also paid attention to the effect of trace elements on the course and survival in Covid-19. The

article provides an overview of 20 articles published on the portals PubMed, Google Scholar, Development Cell and Medline on the correlation of magnesium levels in the blood of patients and the nature of the course of Covid-19.

**Key words:** Trace element, Magnesium, Survival, Severity of the disease, Cytokine storm, Endothelial dysfunction, Magnesium deficiency, Receptor activation, Hypomagnesemia, Covid - 19.

Магний является важным микроэлементом, необходимым для многих различных метаболических и биохимических функций [1;2;3;4]. Ввиду важности магния для поддержания нормальной работы иммунной, сосудистой и легочной систем ученые предположили, что гомеостаз магния может влиять на восприимчивость и реакцию на SARS-CoV-2 [5]. Также гипомагниемия приводит к прогрессированию таких заболеваний как диабет, ожирение, артериальная гипертензия, аритмии, тромбозы и сердечно-сосудистые заболевания [6;7;8]. Эти же состояния являются факторами риска повышенной смертности при Covid-19 [9;10].

Дефицит магния может играть роль в патофизиологии COVID-19 [5]. Дыхательные пути являются первичным участком проникновения вируса, затем вирус может диссеминировать в другие ткани и усложнять клиническую картину, в конечном итоге приводя к полиорганной недостаточности [11]. Основными механизмами прогрессирования заболевания являются прямая вирусная цитотоксичность, эндотелиальная дисфункция и чрезмерное высвобождение воспалительных цитокинов. При этом эндотелиопатия при COVID-19 часто приводит к прогрессированию заболевания, данный фактор является настолько важным для выживаемости больных, что ученые рекомендовали при Covid-19 проводить оценку эндотелиальных маркеров и пробовать различные методов лечения для сохранения эндотелиальной функции [12;13]. Гипомагниемия способствует появлению провоспалительного, протромботического фенотипа в эндотелиальных клетках [14] и усиливает агрегации тромбоцитов, приводит к высвобождению бета-тромбоглобулина и тромбоксанов, что индуцирует развитие тромбоза [15]. Повреждение эндотелия и состояние гиперкоагуляции являются ключевыми компонентами триады Вирхова и могут объяснить высокую частоту тромботических осложнений у пациентов с COVID-19. Кроме того, дефицит магния может усугубить воспалительную реакцию, вызванную SARS-CoV-2, поддерживая и распространяя так называемый цитокиновый шторм, реакцию, которая

приводит к острому респираторному дистресс-синдрому (ОРДС), усиливает эндотелиальную дисфункцию и коагулопатию, а также способствует полиорганной недостаточности. Также характерные для COVID-19 симптомы: астения, миалгии, тревога, депрессия, бессонница, могут быть связаны с дефицитом магния [6].

Дефицит магния может способствовать вирулентности вируса SARS-CoV-2. При проникновении вируса белок вирусного спайка (S) связывается с входным рецептором, ангиотензинпревращающим ферментом 2 (ACE2), экспрессируемым во многих тканях, что объясняет легочные и внелегочные проявления COVID-19 [11]. Для слияния вирусной и клеточной мембраны белок S должен быть протеолитически расщеплен протеазами клетки-хозяина, в основном трансмембранной протеазой сериновой протеазой 2 (TMPRSS2) и пре-белковой конвертазой фурином [16]. Магний может играть роль в ингибировании активности этих ферментов [17]. Если инфекция продолжается, дефицит магния может усугубить воспалительную реакцию, способствуя так называемому цитокиновому шторму, который участвует в патогенезе тяжелых клинических проявлений SARS-CoV-2. Реакция иммунной системы на коронавирус может быть настолько подавляющей и неадекватной, что ставит под угрозу легкие и другие ткани в большей степени, чем сам вирус, снижая выживание пациентов.

Также большое внимание уделялось поиску более эффективных препаратов первой линии для лечения COVID-19, было опубликовано несколько исследований *in silico* для перепрофилирования существующих противовирусных препаратов. Интересно, что связывание некоторых лекарственных кандидатов с их вирусной мишенью зависит от магния, что неудивительно, учитывая его биохимические свойства [18;19]. Можно предположить, что фармакологическая активность исследуемых препаратов для лечения пациентов с COVID-19 может зависеть от внутриклеточной концентрации магния и что дефицит магния может снижать эффективность препаратов.

Проведенный метаанализ по связи микроэлементов с Covid-19 [20] показал, что в настоящее время нельзя с полной уверенностью связать дефицит магния и повышение смертности при Covid-19, а также степени тяжести заболевания. Было отмечено, что возможная причина заключается в том, что размер выборки исследований относительно мал, или уровень магния в образце крови не был репрезентативным для общих уровней магния в организме. Также

отмечена некоторая предвзятость публикаций при сравнении уровней магния между пациентами с COVID-19 и контрольной группой.

В заключение следует отметить, что уровень магния в сыворотке до сих пор не определяется рутинно в повседневной клинической практике. Во всем мире его измеряют в основном у пациентов в критическом состоянии. Тем не менее, нынешняя пандемия вызвала беспрецедентные исследовательские усилия, которые раскрывают взаимосвязи между статусом магния и клиническим течением COVID-19. Исследования эти необходимо продолжать, так как вызовы, которые стоят перед обществом, требуют использования всех методов повышения коллективного иммунитета.

**Выводы.** Продолжающиеся исследования влияния дефицита магния на заболевание и течение Covid-19 показывают важность данного микроэлемента в функционирование иммунной системы, в манифестации и прогрессировании заболевания. И хотя на данный момент имеются неоднозначные данные по роли магния при Covid-19, продолжение исследований будет способствовать поиску решений по предотвращению инфекции SARS-CoV-2, снижению тяжести симптомов и для облегчения выздоровления после острой фазы. В конечном итоге это приведет к снижению затрат здравоохранения и сохранению здоровья населения.

### Список литературы

1. Спасов А. А. Магний в медицинской практике. Волгоград, 2000. 272 с.
2. Bertinato J., Wu Xiao C., Ratnayake W. M., et al. Lower serum magnesium concentration is associated with diabetes, insulin resistance, and obesity in South Asian and white Canadian women but not men. *Food & Nutrition Research*. 2015;59(1, article 25974) doi: 10.3402/fnr.v59.25974.
3. Grober U., Schmidt J., Kisters K. Magnesium in prevention and therapy. *Nutrients*. 2015;7(9):8199–8226. doi: 10.3390/nu7095388.
4. Schwalfenberg, G.K.; Genus, S.J. The Importance of Magnesium in Clinical Healthcare. *Scientifica* 2017, 2017, 4179326.
5. Trapani V, Rosanoff A, Baniyadi S, Barbagallo M, Castiglioni S, Guerrero-Romero F, et al. The relevance of magnesium homeostasis in COVID-19. *Eur J Nutr.* (2022) 61:625–36. 10.1007/s00394-021-02704-y.



6. Iotti S, Wolf F, Mazur A, Maier JA. The COVID-19 pandemic: is there a role for magnesium? Hypotheses and perspectives. *Magnes Res.* 2020;33:21–27. doi: 10.1684/mrh.2020.0465.
7. Micke O, Vormann J, Kisters K. Magnesium deficiency and COVID-19 – What are the links? *Trace Elem Electrolytes.* 2020; 37:103 –1 07. doi:10.5414/tex01651.
8. Wallace TC. Combating COVID-19 and building immune resilience: a potential role for magnesium nutrition? *J Am Coll Nutr.* 2020;39:685–693. doi: 10.1080/07315724.2020.1785971.
9. Harrison SL, Fazio-Eynullayeva E, Lane DA, et al. Comorbidities associated with mortality in 31,461 adults with COVID-19 in the United States: a federated electronic medical record analysis. *PLoS Med.* 2020;17:e1003321. doi: 10.1371/journal.pmed.1003321.
10. Salinas Aguirre JE, Sánchez García C, Rodríguez Sanchez R, et al (2021) Clinical characteristics and comorbidities associated with mortality in patients with COVID-19 in Coahuila (Mexico). *Rev Clin Esp*
11. Gupta A, Madhavan MV, Sehgal K, et al. Extrapulmonary manifestations of COVID-19. *Nat Med.* 2020;26:1017–1032. doi: 10.1038/s41591-020-0968-3
12. Goshua G, Pine AB, Meizlish ML, et al. Endotheliopathy in COVID-19-associated coagulopathy: evidence from a single-centre, cross-sectional study. *Lancet Haematol.* 2020;7:e575–e582. doi: 10.1016/S2352-3026(20)30216-7.
13. Perico L, Benigni A, Casiraghi F, et al. Immunity, endothelial injury and complement-induced coagulopathy in COVID-19. *Nat Rev Nephrol.* 2021;17:46–64. doi: 10.1038/s41581-020-00357-4.
14. Maier JAM. Endothelial cells and magnesium: implications in atherosclerosis. *Clin Sci (Lond)* 2012;122:397–407. doi: 10.1042/CS20110506.
15. Sheu J-R, Hsiao G, Shen M-Y, et al. Mechanisms involved in the antiplatelet activity of magnesium in human platelets. *Br J Haematol.* 2002;119:1033–1041. doi: 10.1046/j.1365-2141.2002.03967.x.
16. Hu B, Guo H, Zhou P, Shi Z-L. Characteristics of SARS-CoV-2 and COVID-19. *Nat Rev Microbiol.* 2021;19:141–154. doi: 10.1038/s41579-020-00459-7
17. Fan L, Zhu X, Zheng Y, et al. (2021) Magnesium treatment on methylation changes of transmembrane serine protease 2 (TMPRSS2). medRxiv 03.11.21253287
18. Baby K, Maity S, Mehta CH, et al. Targeting SARS-CoV-2 RNA-dependent RNA polymerase: An in silico drug repurposing for COVID-19. *F1000Research.* 2020;9:1166. doi: 10.12688/f1000research.26359.1.

19. Abdelaal A, Mahmoud M, Alkhatip A, Georgakis M, Montero VLR, et al. Metal-bound methisazone; novel drugs targeting prophylaxis and treatment of SARS-CoV-2, a molecular docking study. *Int J Mol Sci.* 2021;22:2977. doi: 10.3390/ijms22062977.

20. Li Y, Luo W, Liang B. Circulating trace elements status in COVID-19 disease: A meta-analysis. *Front Nutr.* 2022 Aug 12;9:982032. doi: 10.3389/fnut.2022.982032. PMID: 36034929; PMCID: PMC9411985.

**СЕКЦИЯ  
НАУКИ О ЗЕМЛЕ**

## **МЕТОДЫ ГИДРОЛОГИЧЕСКИХ ИССЛЕДОВАНИЙ**

**Воробьева Валерия Сергеевна**

студент

Волгоградский государственный

Университет

**Аннотация:** Гидрологические методы - это комплекс методов исследования водных ресурсов, который включает в себя изучение гидрологических процессов, анализ данных о режиме рек, озер и подземных вод, а также прогнозирование изменений водных ресурсов в будущем. Гидрологические методы используются для решения различных задач, связанных с водными ресурсами, таких как определение объемов воды в реках и озерах, оценка потенциала подземных вод, прогнозирование наводнений и засух, а также для планирования и управления водными ресурсами. Важным элементом гидрологических методов является использование современных технологий, таких как гидрологическое моделирование и геоинформационные системы, что позволяет более точно и эффективно проводить исследования и принимать решения в области водных ресурсов.

**Ключевые слова:** Гидрология, гидрометрические методы, изотопные методы, гидрохимические методы, гидрологическое моделирование.

## **METHODS OF HYDROLOGICAL RESEARCH**

**Vorobyova Valeria Sergeevna**

**Abstract:** Hydrological methods are a set of methods for the study of water resources, which includes the study of hydrological processes, analysis of data on the regime of rivers, lakes and groundwater, as well as forecasting changes in water resources in the future. Hydrological methods are used to solve various problems related to water resources, such as determining the volume of water in rivers and lakes, assessing the potential of groundwater, forecasting floods and droughts, as well as for planning and managing water resources. An important element of hydrological methods is the use of modern technologies, such as hydrological modeling and

geoinformation systems, which allows for more accurate and efficient research and decision-making in the field of water resources.

**Key words:** Hydrology, hydrometric methods, isotope methods, hydrochemical methods, hydrological modeling.

Гидрологические исследования являются важной частью изучения водных ресурсов и их использования. Они позволяют оценить количество и качество воды в реках, озерах, подземных водах и других водных объектах, а также прогнозировать изменения водных режимов в будущем. Для проведения гидрологических исследований используются различные методы, которые мы рассмотрим в данной статье.

1. Гидрометрические методы - это методы измерения гидрологических параметров, таких как расход воды, уровень воды, скорость течения и т.д. Они используются для получения данных о водных ресурсах и их использовании, а также для прогнозирования наводнений и других гидрологических явлений. Для этого используются специальные приборы, такие как гидрометры, гидрологические станции, лимниметры и др. С помощью этих приборов можно получить точные данные о состоянии водных объектов и их изменениях во времени.

Одним из основных методов гидрометрии является метод измерения расхода воды. Для этого используются различные приборы, такие как гидрометры, гидростатические весы, вихревые счетчики и т.д. Они позволяют измерять объем воды, проходящий через определенное место за определенное время.

Другим методом гидрометрии является метод измерения уровня воды. Для этого используются гидростатические уровнемеры, которые позволяют измерять высоту уровня воды относительно определенной отметки. Эти данные могут быть использованы для определения объема воды в реке или озере.

Также существуют методы измерения скорости течения воды. Для этого используются гидрометры, анемометры и другие приборы. Эти данные могут быть использованы для определения объема воды, проходящего через определенное место за определенное время. [1, с. 5]

Гидрометрические методы также могут быть использованы для изучения качества воды. Для этого используются приборы, которые позволяют измерять различные параметры, такие как pH, температура, содержание кислорода и т.д.

В целом, гидрометрические методы являются важным инструментом для изучения водных ресурсов и их использования. Они позволяют получать данные о гидрологических параметрах, которые могут быть использованы для принятия решений о водном хозяйстве и защите окружающей среды.

2. Изотопные методы - это методы исследования природных и искусственных изотопов, которые используются для определения возраста геологических образований, изучения геохимических процессов, анализа состава воды и других гидрологических параметров. Например, изотопный анализ кислорода и водорода в воде позволяет определить источник воды, ее возраст и траекторию движения. Изотопный анализ углерода используется для определения возраста органических материалов, таких как древесина или уголь. Изотопный анализ других элементов, таких как кислород, углерод, азот, сера, используется для изучения геохимических процессов в гидросфере, атмосфере и геологических образованиях.

Изотопные методы используются для изучения процессов перемещения воды в природных условиях. Они основаны на измерении изотопного состава воды и позволяют определить источник воды, ее возраст и путь перемещения. Эти методы широко используются для изучения подземных вод и процессов их образования [2, с. 25].

3. Гидрохимические методы - это методы исследования химического состава воды и ее свойств, а также процессов, происходящих в гидросфере. Они включают в себя анализы воды на содержание различных элементов и соединений, изучение ее физических и химических свойств, а также изучение процессов, связанных с перемещением и превращением воды в природных условиях. Гидрохимические методы используются в геологии, гидрологии, экологии, метеорологии и других науках, связанных с изучением водных систем.

С помощью этих методов можно выявить загрязнение воды различными веществами, такими как тяжелые металлы, пестициды, нитраты и др. Гидрохимические методы также позволяют определить источник загрязнения и прогнозировать его распространение [2, с. 29].

4. Гидрологическое моделирование - это процесс создания математических моделей, которые описывают гидрологические процессы в природных и искусственных гидросистемах. Эти модели используются для прогнозирования поведения водных ресурсов, таких как реки, озера, водохранилища и подземные воды, в различных условиях, включая изменения

климата, изменения в использовании земли и водных ресурсов, а также для оценки воздействия человеческой деятельности на гидросистемы. Гидрологическое моделирование является важным инструментом для управления водными ресурсами и принятия решений в области водного хозяйства [3, с. 16].

Гидрологическое моделирование используется для прогнозирования изменений водных режимов в будущем. Оно основано на математических моделях, которые учитывают различные факторы, такие как климатические условия, географические особенности, использование водных ресурсов и др. Гидрологическое моделирование позволяет прогнозировать изменения уровня воды, расхода воды, качества воды и других параметров.

5. Геоинформационное моделирование – процесс создание цифровых моделей водоемов с использованием программной среды различных геоинформационных систем. Метод позволяет решать широкий спектр задач – от динамики береговой зоны и площади водоема [4, с. 226], до создания комплексных электронных атласов водных объектов [5, с. 197].

Гидрологические исследования являются важной частью изучения водных ресурсов и их использования. Они позволяют получить точные данные о состоянии водных объектов и прогнозировать изменения водных режимов в будущем. Для проведения гидрологических исследований используются различные методы, такие как гидрометрические, изотопные, гидрохимические и гидрологическое моделирование.

### **Список литературы**

1. Назмиев П.И., Григорьева А.В. Гидрометрия – Уральский государственный лесотехнический университет – 2019. – 85 с.
2. Токарев И. В. Исследование подземных вод в отдельных районах Карелии изотопно-геохимическими методами – Вестник Санкт-Петербургского университета – 2008. – сер. 7. вып. 2. – 25 с.
3. Пьянков С.В., Шихов А.Н. Геоинформационное обеспечение моделирования гидрологических процессов и явлений – Пермский государственный национальный исследовательский университет – 2017. – 16 с.
4. Шинкаренко С.С., Солодовников Д.А., Барталев С.А., Васильченко А.А., Выприцкий А.А. Динамика площадей водохранилищ полуострова Крым //

Современные проблемы дистанционного зондирования Земли из космоса. - 2021. - Т. 18. - № 5. - С. 226-241.

5. Кочеткова А.И., Брызгалина Е.С., Солодовников А.Д., Орлова А.А. Подходы к созданию электронного атласа Цимлянского водохранилища // Проблемы устойчивого развития и эколого-экономической безопасности регионов. Материалы XVI Международной научно-практической конференции. Волгоград, 2022. - С. 196-202.



**СЕКЦИЯ  
ГЕОЛОГО-МИНЕРАЛОГИЧЕСКИЕ  
НАУКИ**

## **ПЛУНЖЕРНЫЕ НАСОСЫ ДЛЯ ДОБЫЧИ НЕФТИ**

**Аль-Аттаби Ислам Хазаал Али**

«Горно–нефтяной» факультет

Пермский национальный исследовательский

политехнический университет

**Аннотация:** Описаны новые типы скважинных штанговых насосов разработки ООО «Экогермет-М» для добычи нефти. Усовершенствованы все основные узлы этих серийных насосов, а именно клапанные пары и узлы, фильтры, дренажные устройства, корпуса насосов. Приведены результаты эксплуатации этих насосов на различных месторождениях, подтверждающие их высокую эффективность. В статье рассматриваются области применения и типы насосных систем в процессе добычи тяжелой нефти, а также рассматриваются характеристики насосных систем и их будущее развитие, а также ожидаемые технические проблемы.

**Ключевые слова:** Скважинные штанговые насосы, клапанные пары и узлы, добыча нефти, технические проблемы.

## **PLUNGER PUMPS FOR OIL PRODUCTION**

**Abstract:** New types of borehole rod pumps developed by ООО Ecogermet-M for oil production are described. All the main components of these serial pumps have been improved, namely valve pairs and components, filters, drainage devices, pump casings. The results of the operation of these pumps in various fields are presented, confirming their high efficiency. The article discusses the applications and types of pumping systems in the heavy oil production process, and also considers the characteristics of pumping systems and their future development, as well as expected technical problems.

**Key words:** Plunger pumps, valve pairs and assemblies, oil production, technical problems.

Plunger pumps can be found as reliable high-pressure pumps in many industrial applications, for example in cleaning applications or in process technology in the chemical industry. Displacement pumps are suitable for small or large flow

rates and achieve different pressure levels. They convey all liquid media such as water, oils or liquid gases over a wide temperature range. Even abrasive media such as detergent slurries or carbon mashes can easily be pumped via various pressure levels with the oscillating plunger pumps [1].

#### 1. Centrifugal Pumps

Centrifugal pumps are the most common types of pumps used in the oil and gas industry. Centrifugal pumps use centrifugal force through the rotation of the pump impeller to draw fluid into the intake of the pump and force it through the discharge section via centrifugal force.

Single stage centrifugal pumps are primarily used for transferring low-viscosity fluids that require high flow rates. They are typically used as part of a larger pump network comprising other centrifugal pumps like horizontal multistage pump units for crude oil shipping or water injection pumps used in secondary oil and gas recovery.

#### 2. Reciprocating Plunger Pumps

Plunger pumps are some of the most ubiquitous industrial pumps in the oil and gas industry. Plunger pumps use the reciprocating motion of plungers and pistons to pressurize fluid in an enclosed cylinder to a piping system. Plunger pumps are considered constant flow pumps since at a given speed, the flow rate is constant despite the system pressure. A relief valve is an essential part of any plunger pump discharge piping system to prevent overpressuring of the pump and piping system. Seals are an integral part of piston pumps and plunger pumps to separate the power fluid from the medium that is being pumped. A stuffing box or packing is used to seal the joint between the vessel where the medium is transferred and the plunger or piston. A stuffing box may be composed of bushings, packing or seal rings, and a gland.

3. Plunger pumps' component materials are chosen for wear and contact with the type of medium. Component materials include bronze, brass, steel, **stainless steel**, iron, nickel alloy, or other material. For example, plunger pumps that function in general service or oil service applications often have an iron cylinder and plunger. The plunger, discharge valves, and suction valves come in contact with the transferred medium, and material choices are based on the fluid transferred. In power applications where continuous duty plunger pumps are needed, solid ceramic plungers may be used when in contact with water.

#### 4. Choosing the Right Type of Plunger Pump

5. Plunger pumps serve as reliable, versatile solutions in many oil and gas extraction and treatment applications. To ensure you that receive the most efficient, cost-effective pump for your specific job, it's crucial to work with a trusted supplier who can guide you through the selection process. Given the significant costs that may be incurred due to pump failure in oil and gas extraction, choosing the right model is imperative.

6. Plunger pumps require more frequent maintenance than centrifugal pumps due to the design of the moving parts. They also have a noisier operation than centrifugal pumps.

#### 7. Progressive Cavity Pumps

A progressive cavity pump is a type of positive displacement pump and is also known as an eccentric screw pump or cavity pump. It transfers fluid by means of the progress, through the pump, of a sequence of small, fixed shape, discrete cavities, as its rotor is turned. Progressive cavity pumps are used in high viscosity applications or if blending the of the pumped fluid is not desired.

Progressive cavity pumps are also considered constant flow pumps since at a given speed, the flow rate is relatively constant despite the system pressure. Flow slippage is normal at higher pressures. A relief valve is an essential part of any progressive cavity pump discharge piping system to prevent overpressuring of the pump and piping system.

#### 8. Diaphragm pumps

Diaphragm pumps are one of the most versatile types of oil and gas pumps in the industry and transfer fluid through positive displacement with a valve and diaphragm. The working principle of this pump is that a decrease in volume causes an increase in pressure in a vacuum and vice versa.

Diaphragm pumps are suitable for high-volume fluid transfer operations in oil refineries. They also require much less maintenance than positive displacement pumps due to their fewer moving parts and less friction during operation and are available in compact designs.

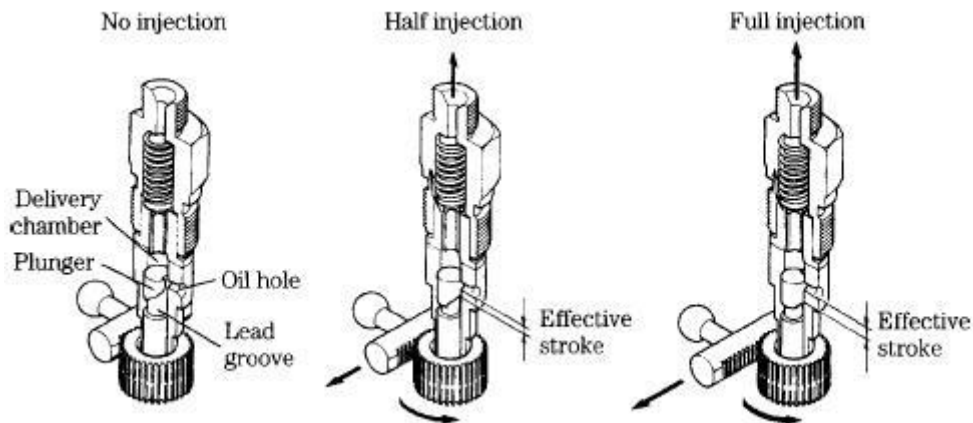

**Рис. 1. Industrial pumps are essential devices required in every phase of oil and gas operations**

On the downside, diaphragm pumps are susceptible to ‘winks’ – low-pressure conditions inside the system that slow down pumping operations. Fortunately, winks can be rectified by using a back-pressure regulator. For the same reason, they are not suitable for continuous or long-distance pumping operations as they generally don’t meet the high-pressure conditions required.

A gear pump uses the meshing of gears to pump fluid by displacement. Gear pumps are one of the most common types of positive displacement pumps for transferring industrial fluids [2].

Gear pumps are also widely used for chemical transfer applications for high viscosity fluids. There are two main variations: external gear pumps which use two external spur gears or timing gears that drive the internal gear set. The internal gears do not touch, so non-lubricating fluids can be pumped with external gear pumps. Internal gear pumps use a shaft driven drive gear to drive the internal mating gear. Gear pumps are positive displacement (or fixed displacement), meaning they pump a constant amount of fluid for each revolution.

Since the pumped fluid passes between the close gear tolerances, gear pumps are normally used for clean fluids. A relief valve is an essential component in the discharge piping system to protect the pump and piping from over pressurizing.

#### 9. Metering pumps.

A metering pump moves a precise volume of liquid in a specified time period providing an accurate flow rate. Delivery of fluids in precise adjustable flow rates is sometimes called metering. The term “metering pump” is based on the application or use rather than the exact kind of pump used. Most metering pumps are simplex reciprocating pumps with a packed plunger or diaphragm liquid end. The diaphragm

liquid end is preferred since the pumped fluid is sealed inside the diaphragm. No pumped liquid leaks to the atmosphere.

A plunger pump consists of a plunger housed within a cylindrical chamber. The pump is equipped with valves to regulate fluid flow, and extension rods or pony rods are used to facilitate piston movement through the chamber. All of these parts have a direct impact on the functioning of a plunger pump. and oil, but may not be compatible for use with highly acidic media types.

10. Plunger pumps are positive displacement devices used for pumping a range of different liquids, including those with a relatively high concentration of solid content. Therefore, these pumps are commonly used in sewage and slurry management applications

Put simply, plunger pumps utilize a moving plunger in a cylinder that serves to displace a fixed volume of fluid in each operating cycle. Plunger pumps are similar in operation to piston pumps. But unlike piston models, plunger pumps utilize a solid cylindrical plunger that slides through a high-pressure seal. It is this unique design that allows plunger pumps to be used in high-pressure applications, such as for oil extraction

Oil and gas extraction involves a number of high-pressure processes, with suction employed to lift fluids and push them into chambers for further processing. In such applications, plunger pumps are often employed, as they are well-suited for high-pressure environments. The fluids to be pumped may be sensitive, abrasive, hot, cold, or toxic, and pumps may even be used to transport flammable or hazardous fluids.

Oil and gas industry to pump high-pressure water for crude extraction, custom plunger pumps can be made in a multitude of sizes and materials to suit all types of unique application needs. Pumps employed to inject high-pressure water for crude extraction, in particular, will have a different build and composition than those used to lift crude out of and into treatment chambers. Being extremely versatile, these pumps can also be fitted with highly reliable, specialized valves and seals to allow for use in abrasive or corrosive environments.

#### Components of a Plunger Pump.

A plunger pump consists of a plunger housed within a cylindrical chamber. The pump is equipped with valves to regulate fluid flow, and extension rods or pony rods are used to facilitate piston movement through the chamber. All of these parts have a direct impact on the functioning of a plunger pump.

11. Through the use of materials like stainless steel and titanium, for example, a pump valve can be custom-made for high-pressure or high-speed applications. Pumps can also be designed to accommodate high fluid volumes or to perform reliably even when there is lack of fluid at the pump inlet port. The pony rods can be made of abrasion-resistant materials and can be custom-fitted to match a particular plunger.

12. The plunger material itself should be chosen based on the characteristics of the fluid being pumped. For example, ceramic-coated plungers are employed for abrasive fluids, while tungsten-carbide plungers offer protection against wear and tear (but not corrosion).

Plunger pumps are positive displacement devices used for pumping a range of different liquids, including those with a relatively high concentration of solid content. Therefore, these pumps are commonly used in sewage and slurry management applications.

### **Список литературы**

1. Опыт применения установок для добычи нефти с погружными линейными приводами и объемными насосами плунжерного типа // Инженерная практика. №08-09. 2021. 18.01.2022. Электронный ресурс: 2021-08-09 - Инженерная практика (glavteh.ru).

2. Багманов А.А., Абрамов М.А., Кулешов К.В. Повышение энергоэффективности и надёжности насосов системы поддержания пластового давления // Neftegaz.ru. – 2013. - №3. стр.16-17.

**СЕКЦИЯ  
ФИЗИКО-МАТЕМАТИЧЕСКИЕ  
НАУКИ**



## ЭЛЕКТРОМАГНИТНОЕ ВЛИЯНИЕ ТЯГОВОЙ СЕТИ ПЕРЕМЕННОГО ТОКА 1×25 КВ НА СМЕЖНЫЕ ЛИНИИ СВЯЗИ И УПРАВЛЕНИЯ

**Караев Алексей Витальевич**

студент

Научный руководитель: **Емельянов Александр Геннадьевич**

к.т.н., доцент

ФГБОУ ВО «Забайкальский институт

железнодорожного транспорта»

**Аннотация:** Статья посвящена проблеме увеличения напряжения в неэкранированных линиях смежных с тяговой сетью переменного тока 1×25 кВ вследствие электромагнитного воздействия со стороны тяговой сети. В работе рассмотрены причины, последствия, а также возможные способы борьбы с этим влиянием. Кроме того, при исследовании использованы программы имитационного моделирования для симуляции изучаемого процесса.

**Ключевые слова:** Напряжение, электромагнетизм, сеть, модель, влияние.

## ELECTROMAGNETIC INFLUENCE OF A 1×25 KV AC TRACTION NETWORK ON ADJACENT COMMUNICATION AND CONTROL LINES

**Karaev Alexey Vitalievich**

**Emelyanov Alexander Gennadyevich**

**Abstract:** The article is devoted to the problem of voltage increase in non-shielded lines adjacent to the AC traction network of 1×25 kV due to electromagnetic influence from the traction network. The paper considers the causes, consequences, as well as possible ways to combat this influence. In addition, simulation programs were used in the study to simulate the process under study.

**Key words:** Voltage, electromagnetism, network, model, influence.

Согласно информации из открытого источника – сайта ОАО «РЖД» в 2023 году Восточный полигон станет одним из ключевых российских транспортных инфраструктурных проектов: в рамках федеральной программы

на развитие БАМа и Транссиба в 2023-2025 годах планируется выделить 788,3 млрд рублей [1].

По итогам 2022 года был достигнут показатель провозной способности Байкало-Амурской и Транссибирской магистралей в 158 млн тонн в год. К 2024 году провозная способность должна увеличиться до 180 млн тонн в год, сообщалось на правительственной комиссии по транспорту, благодаря комплексной модернизации, проводимой ОАО «РЖД» [2].

Среди множества различных последствий этот проект несет в себе следующие интересующие нас в рамках данной темы и взаимосвязанные процессы: увеличение общей массы составов в пакете, возрастание токов, потребляемых ЭПС, и, как следствие, увеличение электромагнитного влияния тяговой сети на смежные линии.

Вокруг высоковольтного проводника, каким является тяговая сеть, распространяется электромагнитное поле. В зоне своего действия оно вызывает наведенное напряжение - высокое переменное напряжение, возникающее в результате влияния высоковольтной линии передачи переменного тока на проходящие рядом низковольтные линии электропередач, линии связи или на любые протяженные проводники, изолированные от земли.

На работу различных электрических устройств и систем, расположенных вдоль электрифицированных линий железных дорог и обслуживающих её, оказывают большое влияние электрические цепи тяговой сети СТЭ железной дороги. Это обстоятельство требует учитывать электромагнитную совместимость электротехнического оборудования (измерительных приборов, устройств АТМ, цепей управления ВВ силовых коммутационных аппаратов), то есть их способность работать максимально эффективно в окружающей электромагнитной среде.

Электромагнитным влияниям тяговой сети подвержены любые смежные линии с меньшим уровнем напряжения, проложенные вблизи электрифицированной железной дороги. К ним относят воздушные и(или) кабельные линии:

- телефонной и телеграфной связи, радиовещания;
- телеуправления и телесигнализации, телеизмерений АТМ;
- рельсовые цепи автоблокировки, кабельные сети других napольных устройств СЦБ и АБ;
- силовые и осветительные электрические цепи линейных предприятий железнодорожной инфраструктуры;

- низковольтные ЛЭП класса 0,4 кВ питания электрических установок иных организаций;
- отключенная секция КС соседних путей;
- проводящие металлические элементы ИССО.

В СТЭ источником электромагнитного влияния являются:

- тяговая сеть (протекающие по ней токи, потребляемые выпрямительно-инверторными преобразователями ЭПС);
- горящая электрическая дуга;
- тиристорно-импульсные преобразователи дополнительных стационарных агрегатов и системы регулирования напряжения устройств нетягового электроснабжения;
- несимметричная форма магнитопровода тяговых трансформаторов ТП [3, с. 162].

Изучать влияние тяговой сети на смежные линии необходимо при помощи опытных замеров, но в рамках данной работы предлагается использовать средства имитационного моделирования – программные комплексы «Кортэс» и «Мультисим». На рисунке (рис. 1) представлена схема замещения, которая подойдет как для тяговой сети, так и для смежной линии. Она включает в себя активное сопротивление, индуктивность, а также емкость.



Рис. 1. Схема замещения

Моделирование в «Кортэсе» подразумевает под собой тяговый расчет для какого-либо участка, в том числе реально существующего. Можно выбрать любую интересующую нас конфигурацию тяговой сети, массу состава, профиль пути, график движения и пр. По своей сути на данном этапе «Кортэс»

выступает в качестве источника, из которого берутся параметры для построения схемотехнической модели [4].

В «Мультисиме» же предлагается собрать схемы тяговой сети (рис. 2) и смежной линии (рис. 3) на основе показанной ранее схемы замещения. Для первой источник будет иметь напряжение 27,5 кВ, для второй – 220 В.

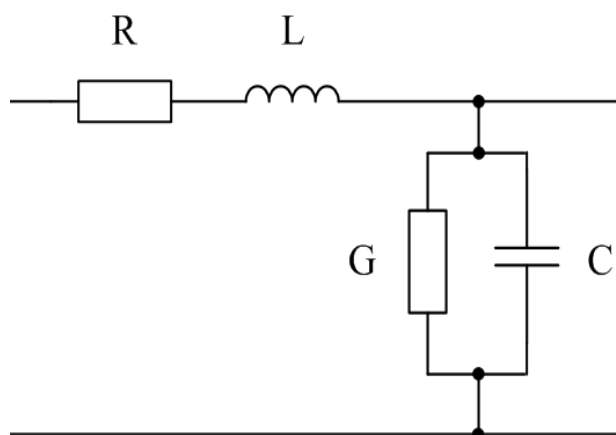

Рис. 2. Модель тяговой сети



Рис. 3. Модель смежной линии 220 В

Нагрузкой для тяговой сети является сопротивление, через которое протекает ток, равный максимальному току поезда из тягового расчета. Соединяются данные схемы через воздушный трансформатор, имитирующий распространение электромагнитного поля в воздушной среде (рис. 4).

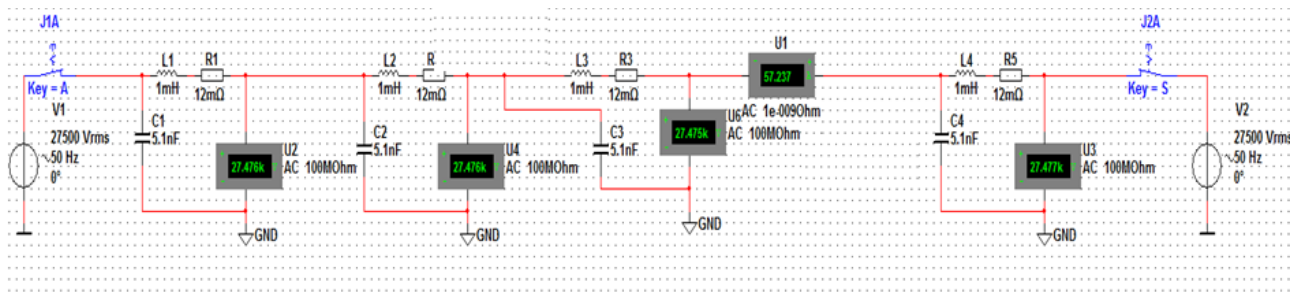

Рис. 4. Модель связанных тяговой сети и смежной линии

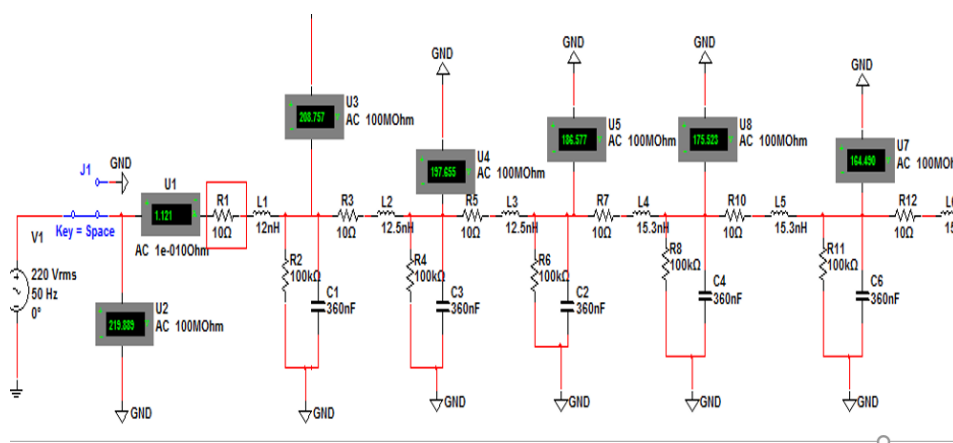
После этого мы можем наблюдать, что в смежной линии напряжения на вольтметрах возрастают до 2 кВ вместо номинальных 220 В. Очевидно, что при таком напряжении смежная линия оказывается неспособна работать и выходит из строя.

Для противостояния усилению электромагнитного влияния можно использовать следующие способы:

- экранирование незащищенной смежной линии (линии управления СТЭ);
- усиление защиты экранированных линий;
- использование оптоволоконной линии связи.

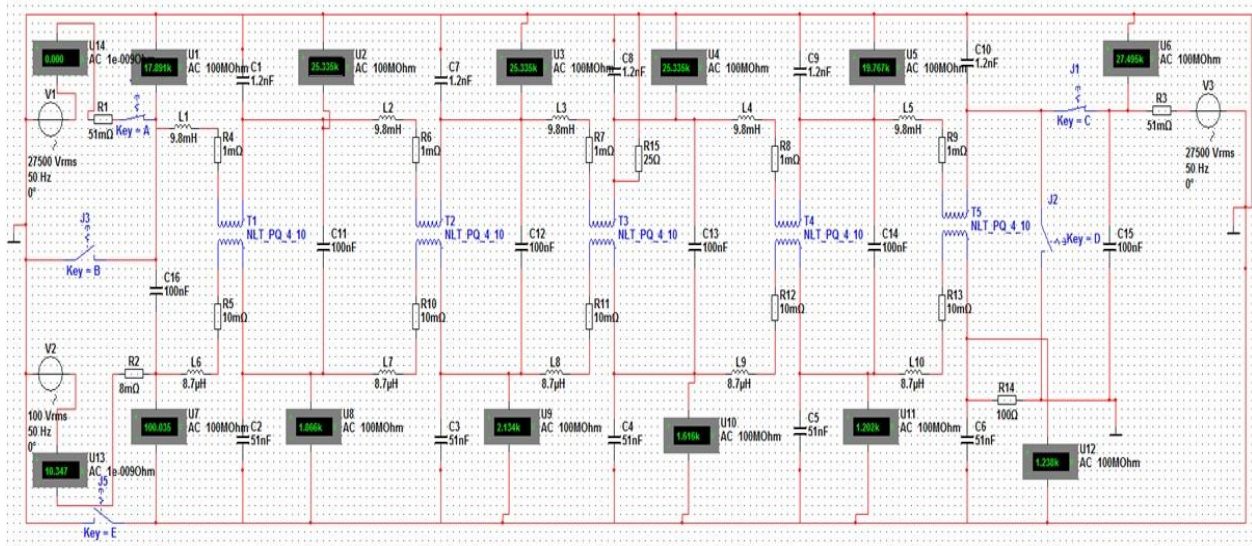
Данный список неисчерпывающий, и перед инженерами стоит задача: предложить наилучший с технической и наиболее эффективный с экономической точек зрения метод. Иначе, увеличение интенсивности перевозок приведет к повреждениям смежных линий и отказам устройств автоматики и телемеханики.

### Список литературы

1. РЖД развивают инфраструктуру Восточного полигона [Электронный ресурс].– Режим доступа: URL:<https://company.rzd.ru/ru/9401/page/78314?id=207215> (23.04.2023)
2. Распоряжение правительства Российской Федерации от 28.04.2014 г., № 1100-р. – Москва: Минтранс России, 2021.– Текст: непосредственный.

3. Емельянов А.Г., Филиппов С.А. Монография. Выбор технического решения при проектировании или реконструкции канала связи автоматики и телемеханики системы тягового электроснабжения Забайкальской железной дороги – 2022. – С. 158-170.

4. КОРТЭС. Комплекс расчетов тягового электроснабжения. ВНИИЖТ 2002 – 2009.

**СЕКЦИЯ  
ТЕХНИЧЕСКИЕ  
НАУКИ**

## ПРОИЗВОДСТВО РАСТИТЕЛЬНОГО МАСЛА

**Щелкунов Лев Андреевич**

студент

**Лопалева Надежда Леонидовна**

к.б.н., доцент

ФГБОУ ВО «Уральский государственный  
аграрный университет»

**Аннотация:** Растительное масло – продукт питания с высокой пищевой ценностью и низкой себестоимостью. В основном масла вырабатывают из семян и плодов масличных растений. В данной статье описана технология производства растительных масел.

**Ключевые слова:** Растительное масло, оливковое масло, технология производства, отжим, жирные кислоты.

## PRODUCTION OF VEGETABLE OIL

**Shchelkunov Lev Andreevich**

**Lopaeva Nadezhda Leonidovna**

**Abstract:** Vegetable oil is a food product with high nutritional value and low cost. Basically, oils are produced from seeds and fruits of oilseeds. This article describes the technology of production of vegetable and olive oils.

**Key words:** Vegetable oil, olive oil, production technology, pressing, fatty acids.

Получение растительного масла достаточно трудоемкий процесс. При его производстве применяются следующие этапы:

*Масло извлекается прессованием.* Извлечение масла линией прессования масличного использованного материала, прошедшего заблаговременную подготовку - механический метод, популярен не только лишь в прессовых маслозаводах, но и в маслоэкстракционных заводах, в каком месте главной остается технологическая модель форпрессования - экстракция. С целью предварительного (форпрессы) и окончательного съема масла (экспеллеры)



отличают шнековые прессы. Непрерывный метод прессования используют в винтовых прессах. Исходная мезга - рассыпчатый пористый материал. Содержание масла в жмыхе 6-7 %. Температура материала в данном случае, прибывающего в пресс, обязана являться 110-115 °С, а влажность — 3-4 %.

*Форпрессование* — экстракцию используют с целью конечного извлечения из форпрессовой ракушки (жмыха) масла. Надлежащую обработку жмых протекает заранее. В свойстве экстракционного растворителя используют топливо вместе с температурой кипения 65-68°С [4, с.250].

*Очистка растительных масел.* Очистку сырых масел от разных примесей именуют рафинацией (рис.1), а масла, которые никак не подвергались, уже после получения, практически никакой обработке, помимо фильтрации — сырыми.

**Технологическая линия рафинации производительностью 200 т/сутки.**

*Водная гидратация.* С целью осаждения гидрофильных включений (фосфатидов) проводится обработка масла водой. В следствии гидратации набухают фосфатиды, утрачивают растворимость в масле и выпадают в осадок. отделение фосфорсодержащих веществ (фосфатидов) является основной задачей гидратации, также происходит отделение нежировых примесей. В процессе гидратации в подогретое масло до  $t=60-70^{\circ}\text{C}$  с температурой 80-95°С добавляется конденсатная вода, смешивание в статическом смесителе, после смесь масла с водой идет в экспозитор и выдерживается какое-то время для образования хлопьев. Осадок отделяют на сепараторе, образуется фосфатидный концентрат (гидрофуз) и масло для рафинации.

*Кислотная гидратация.* Кислотная гидратация - для разрушения негидратируемых фосфатидов применяется обработка фосфорной кислотой. Помимо удаления значительного количества фосфатидов при гидратации уменьшается кислотное число масел, улучшается цветность масла, удаляются белки, углеводы, металлы и твердые частицы. Процесс непрерывной кислотной гидратации включает обработку нерафинированного нагретого до температуры 90 - 95°С масла ортофосфорной кислотой концентрацией 75 - 85%, для перевода негидратируемых фосфорсодержащих веществ в гидратируемую форму [2, с.56].



Рис. 1. Рафинация растительных масел

*Нейтрализация.* Обработка масла щелочью для удаления свободных жирных кислот в виде соапстока. Образуются соли жирных кислот - мыла при нейтрализации масла. Мыла нерастворимы в нейтральном жире и образуют осадок - соапсток. Образовавшийся соапсток отделяют от масла под действием центробежных сил на сепараторе. В масло с температурой 90-95°C подается раствор щелочи (10-16%) для нейтрализации свободных жирных кислот и непрореагировавшей части кислоты. Смесь выдерживается при перемешивании для образования крупных хлопьев соапстока, затем нагревается до температуры 90-95°C и подается на сепаратор для отделения соапстока.

*Промывка.* Промывка - процесс удаления остаточного мыла после нейтрализации масла. В нагретое мало подмешивается конденсатная вода с температурой 80-95°C для удаления мышла. Смесь вода-масло подаётся в сепаратор, где происходит отделение промывной мыльной воды. В дальнейшем, масло высушивается для удаления остаточной влаги после промывки и подвергается адсорбционной обработке (отбеливанию) [3, с.635].

*Адсорбионная обработка (отбеливание).* Адсорбционная обработка масла проводится для удаления остаточных, фосфорсодержащих веществ (фосфолипидов), следов металлов, мыла, пероксидов. Процесс включает нагрев

масла до  $t=90-105^{\circ}\text{C}$ , смешение его с адсорбентом (отбелной глиной), выдержку в течение 20-30 мин. под вакуумом при перемешивании острым паром, с помощью барботажа, для обеспечения процесса адсорбции. Далее отработанный адсорбент с нежелательными компонентами удаляется путем фильтрации.

*Винтеризация (вымораживание).* Винтеризация масла - это процесс вымораживания, удаления воскообразных веществ путем постепенного охлаждения масла при помощи хладагента и дальнейшей фильтрации с кизельгуром. Винтеризация ведется в специальных агрегатах - кристаллизаторах. Масло перемешивают в ходе вымораживания вместе с кизельгуром и перлитом и медленно остужают вплоть до температуры  $5-8^{\circ}\text{C}$ , далее выдерживают несколько часов при медленном перемешивании с целью создания кристаллов воска. Уже после, масло разогревают вплоть до  $18-20^{\circ}\text{C}$  с целью уменьшения вязкости и фильтруют.

*Дезодорация.* Дезодорация (рис.2) - процесс отгонки из масла нежелательных летучих веществ под действием температуры, вакуума и барботажа. Цель - удаление из масла вкусовых и одорирующих веществ, свободных жирных кислот, продуктов первичного и вторичного окисления, разложение некоторых красящих веществ под воздействием высокой температуры и глубокого вакуума. Проводят для получения масла без вкуса и запаха. Включает деаэрацию масла при температуре  $90-100^{\circ}\text{C}$  для удаления растворенного в масле воздуха и влаги, нагрев масла до температуры дезодорации ( $235-245^{\circ}\text{C}$ ) под вакуумом, при барботировании острого пара, выдержку масла при температуре дезодорации под глубоким вакуумом (2-5мм рт.ст.) при барботировании пара для отгонки нежелательных компонентов, охлаждение масла до температуры хранения [1, с.50].



**Рис. 2. Дезодорация масла**

Производство масла достаточно трудоёмкий процесс. Для того, чтобы сделать его качественным необходимо качественное сырьё, которое будет соответствовать всем требованиям. Также необходимо хорошее оборудование и обученный персонал.

### **Список литературы**

1. Зимняков В. М., Кухарев О. Н., Зимняков А. М. Производство подсолнечного масла в России //Иновационная техника и технология. – 2020. – Т. 7. – №. 4. – С. 46-52.
2. Пилипенко Т.В., Нилова Л.П., Мехтиев В.С. Растительные масла: современные технологии, идентификация, оперативная диагностика. – 2020.
3. Сундуков Е. А., Моргунова Н. Л., Рудик Ф. Я. Технологии производства растительных масел. Преимущества и недостатки //Технологии и продукты здорового питания. – 2021. – С. 634-637.
4. Шорсткий И.А. ТЕХНОЛОГИЯ ПРОИЗВОДСТВА ПОДСОЛНЕЧНОГО МАСЛА БЕЗ ПРИМЕНЕНИЯ УГЛЕВОДОРОДНЫХ РАСТВОРИТЕЛЕЙ //Иновационные технологии в АПК. – 2018. – С. 248-254.

## **ПОВЫШЕНИЕ ЭФФЕКТИВНОСТИ ДЕГАЗАЦИИ ТЕПЛОНОСИТЕЛЯ В СИСТЕМЕ ТЕПЛОСНАБЖЕНИЯ**

**Покоев Александр Вячеславович**

студент

Научный руководитель: **Зеленцов Данила Владимирович**

к.т.н., доцент

ФГБОУ ВО «Самарский государственный  
технический университет»

**Аннотация:** В статье представлены основные проблемы эффективности дегазации и деаэрации теплоносителя в системе отопления и горячего водоснабжения. Предлагается деаэратор, который позволяет повысить эффективность и качество деаэрации воды при упрощении конструкции уже ранее разработанного устройства.

**Ключевые слова:** Система теплоснабжения, внутренняя коррозия, дегазация теплоносителя, усовершенствование деаэратора.

## **IMPROVING THE EFFICIENCY OF DEGASSING THE COOLANT IN THE HEAT SUPPLY SYSTEM**

**Pokoev Alexander Vyacheslavovich**

**Zelentsov Danila Vladimirovich**

**Abstract:** The article presents the main problems of the efficiency of degassing and deaeration of the coolant in the heating and hot water supply system. We propose a deaerator, which allows increasing the efficiency and quality of water deaeration while simplifying the design of the previously developed device.

**Key words:** Heat supply system, internal corrosion, degassing of the coolant, improvement of the deaerator.

Теплоснабжение играет важнейшую социальную роль в России, и обеспечение его надежности, качества и экономической эффективности – это одна из наиболее важных задач.

В настоящее время в системе ЖКХ страны эксплуатируется порядка 200 тыс. коммунальных отопительных котельных. Из них 60% не оснащены водоподготовкой, а в практически во всех остальных котельных подготовка воды производится неудовлетворительно. Статистика показывает, что до 50% объектов коммунального теплоснабжения требуют капитального ремонта. На каждые 100 км тепловых сетей (ТС) ежегодно регистрируется в среднем 70 повреждений, потери в тепловых сетях коммунального теплоснабжения достигают 30%. [1]

Во многих городах России используется открытая система централизованного теплоснабжения (двухтрубная), которая объединяет отопление и горячее водоснабжение жилых районов. В таких системах важно обеспечить качественную водоподготовку в котельных, однако система деаэрации воды подчас оставляет желать лучшего. Как результат, необходимо деаэрировать огромное количество подпиточной воды.

На основании изученных материалов, а также многолетнего опыта работников в проектировании и эксплуатации многоэтажных зданий можно прийти к такому важному заключению: надежность и производительность работы системы отопления зависят от выполнения следующих технических требований:

- постоянство давления теплоносителя в любых режимах эксплуатации;
- постоянство химического состава теплоносителя;
- отсутствие газов в свободном и растворенном виде.

Если хотя бы одно из них не соблюдается, то это может привести к высокому износу теплотехнического оборудования (вентилей, радиаторов, термостатов и т.д.). Кроме того, это может увеличить расход тепловой энергии и, как следствие, материальные затраты.

При использовании отопительных систем в многоэтажных зданиях, проблема дегазации и деаэрации теплоносителя является важной и значительной. В недостаточно деаэрированной воде содержится растворенный кислород, в среднем, его количество составляет 10 г на 1 м<sup>3</sup> воды. Кислород представляет собой очень агрессивный элемент, который при попадании в систему теплоснабжения соединяется с железом и разрушает внутренние

поверхности трубопроводов. К примеру, если подпитка теплосети -  $100 \text{ м}^3/\text{ч}$ , то каждый час в теплосеть попадает 1 кг кислорода. При соединении 1 кг кислорода с 2,42 кг железа образуется 3,32 кг окислов железа. Таким образом, за месяц может быть разрушено порядка 1,7 тонн металла трубопроводов.

Согласно статистическим данным, около 25% повреждений трубопроводов связаны с внутренней коррозией. Этот вид коррозии обычно имеет локальный характер и проявляется в виде образования язв, которые могут перерасти в свищи.

Наиболее эффективным и менее затратным методом удаления растворенных газов из теплоносителя является физический метод. В связи с этим, необходимость повышения эффективности работы устройств, принцип действия которых основан на физическом методе дегазации, стоит важной задачей. Центробежно-капельный деаэратор как раз и позволяет решить данную задачу. [2]

Предлагается произвести усовершенствование устройства следующим образом - из центробежно-капельного деаэратаора устраняется паровая камера, входной патрубок для подачи пара, а также происходит замена технологических окон на технологическую щель. Труба отвода растворенных газов выполнена из двух коаксиально расположенных трубопроводов - внешнего и внутреннего трубопровода. Внешний трубопровод соединен с сепаратором, обеспечивая забор растворенных газов из сепаратора, а внутренний трубопровод проходит через весь деаэратор и соединен с деаэрационным баком, осуществляя забор растворенных газов из упомянутой ёмкости.

В корпусе деаэратаора ликвидирована подача пара для нагрева и других различных потоков. Удаление растворенных газов происходит за счет увеличения объема и действия центробежных сил. Также предусмотрено устройство патрубка для удаления шлама из нижней части деаэратаора.

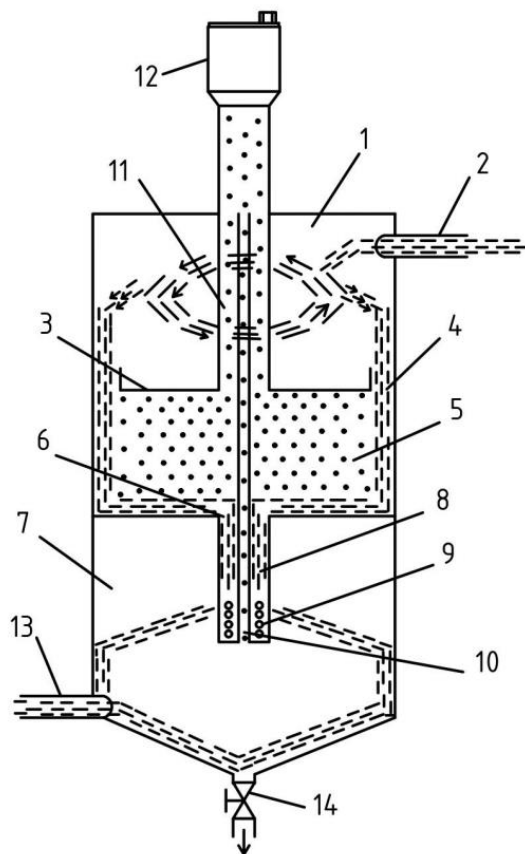

**Рис. 1. Центробежно-капельный деаэратор**

На рис. 1 схематически представлен центробежно-капельный деаэратор. Устройство содержит ступень центробежно-вихревого деаэратора, состоящую из отсека 1 завихрения воды, в который поступает по входному тангенциальному патрубку 2 деаэрируемая вода с возможностью ее закрутки внутри цилиндрических стенок отсека 1, сепаратора 5 циклонного типа, с которым сообщен отсек 1 посредством технологической щели 4 между корпусом деаэратора и дискового разделителя 3 с возможностью сохранения закрутки, полученной в отсеке 1 нагрева воды, а также трубы 11 удаления растворенных газов, установленной внутри отсека 1 нагрева воды вдоль продольной оси закрутки воды в нем с возможностью выпуска газов из внутренней части сепаратора 5. Ступень капельного деаэратора состоит из колонны 8, и связанной с деаэрационным баком 7 при помощи радиальных отверстий 9 с возможностью разделения потока воды на капли и их вскипания при попадании капель из колонны 9 в пространство деаэрационного бака 7. При этом из деаэрационного бака 7 имеется газовая труба 10 для удаления из её внутреннего пространства газов, а колонна 8 сообщена с сепаратором 5 воронкой 6 с возможностью подачи в колонну 8 жидкости с сохранением



закрутки ее потока вокруг продольной оси колонны 8 и образования пленки воды на внутренних ее стенках перед разделением воды на капли. Использование ступени капельного деаэрата обеспечивает возможность деаэрации в диапазоне нагрузок от 0 до 100% из-за отсутствия необходимости поддерживать постоянный напор на выходе из деаэрата для распыления. Кроме того, образование водяной пленки на внутренней поверхности колонны 8 обеспечивает дополнительную деаэрацию за счет выдавливания из пленки газов на стадии до образования капель при проходе воды через отверстия 9.

Устройство работает следующим образом. Деаэрируемая вода поступает внутрь отсека 1 через тангенциальные патрубки 2 и приобретает вращательное движение внутри цилиндрических стенок отсека 1. Устанавливается вертикальная граница раздела вращающихся сред: по краям (у стенок) вода, в центре - парогазовая смесь. Парогазовая смесь сохраняя вращательное движение через щелевое отверстие 4 поступает внутрь сепаратора 5. Газы сепарируются в центральную часть сепаратора 5 за счет действия центробежных сил, затем направляется в трубу 11 для удаления через воздухоотводчик 12, а деаэрированная вода через воронку 6 поступает в колонну 8 следующей капельной ступени. При этом в первой ступени из воды удаляется до 99% газов. В колонне 8 подаваемая в нее вода продолжает вращение вокруг продольной оси колонны 8, образуя на ее внутренней стенке пленку воды, которая за счет центробежной силы выдавливается через относительно мелкие радиальные отверстия 9, на выходе из которых образуются капли воды, вскипающей в деаэрационном баке 7. Из водяной пленки до образования капель также происходит выделение газов. Образовавшиеся газы удаляются из деаэрационного бака 7 через трубу 10. Остаточное содержание газов в воде после двух ступеней ее обработки не выше установленной нормы.

Выделенные растворенные газы удаляются в атмосферу через трубу 11 и 10 через воздухоотводчик 12. Выпадающие из деаэрируемой воды шламы скапливаются в воронке на дне деаэрационного бака 11 и периодически удаляются через кран 14. В конечном счете, из выходного тангенциального патрубка 13 деаэрируемая вода выходит из устройства.

Таким образом, использование описываемого деаэрата позволяет решить поставленную выше задачу - повысить качество деаэрации воды за счёт удаления из воды большего количества газов при упрощении конструкции, а также удаления шлама со дна деаэрационного бака.

**Список литературы**

1. Зимин Б.А. Проблемы деаэрации воды в энергетике и способ их решения. // «Новости теплоснабжения» № 1 (65), январь, 2006 г. [Электронный доступ] Режим доступа: [https://www.rosteplo.ru/Tech\\_stat/stat\\_shablon.php?id=2319](https://www.rosteplo.ru/Tech_stat/stat_shablon.php?id=2319) (дата обращения 29.05.2023)
2. Патент RU 2760142 «Центробежно-капельный деаэратор». Автор: Сергеев Виталий Николаевич [Электронный доступ] Режим доступа: <https://findpatent.ru/patent/276/2760142.html> (дата обращения 29.05.2023).

**СЕКЦИЯ  
ЭКОНОМИЧЕСКИЕ  
НАУКИ**

## **СОЦИАЛЬНО-ЭКОНОМИЧЕСКОЕ РАЗВИТИЕ РЕГИОНОВ РФ**

**Киселева Екатерина Викторовна**

студент

**Давыдова Владлена Вильдановна**

старший преподаватель департамента спорта

ФОГБОУ ВО: «Российский государственный

университет туризма и сервиса»

**Аннотация:** В 2020-2022 годах регионы России продолжают свою социально-экономическую политику, выдвинутую ранее, направленную на улучшение общей экономической ситуации в регионе, развитие производства и предприятий, рост валового внутреннего продукта и валового национального продукта, улучшение общего уровня жизни людей в регионе, а также увеличение рождаемости.

Но также в мире происходит множество событий, которые влияют на историю и определяют дальнейший план развития нашей страны, поэтому важно рассмотреть и понять, как наша страна и ее регионы будут развиваться в дальнейшем. В данной статье мы это и разберём.

**Ключевые слова:** Российская Федерация, развитие, национальные цели, смертность, рождаемость.

## **SOCIO-ECONOMIC DEVELOPMENT OF THE REGIONS OF THE RUSSIAN FEDERATION**

**Kiseleva Ekaterina Victorovna**

**Davydova Vladlena Vildanovna**

**Abstract:** In 2020-2022, the regions of Russia continue their socio-economic policy, put forward earlier, aimed at improving the overall economic situation in the region, the development of production and enterprises, the growth of gross domestic product and gross national product, improving the overall standard of living of people in the region, as well as increasing the birth rate.

But there are also many events taking place in the world that affect history and determine the future development plan of our country, so it is important to consider

and understand how our country and its regions will develop in the future. In this article we will analyze this.

**Key words:** Russian Federation, development, national goals, mortality, fertility.

За последние несколько лет в России была нелёгкая ситуация. На экономику регионов повлияли такие события, как пандемия коронавируса и спецоперация на Украине. На Россию наложили большое количество санкций, из-за чего социально экономическое положение как в стране, так и в регионах несколько изменилось, из-за оттока иностранного капитала и ухода Европейских компаний с рынка, а также резкого роста курса Евро и Доллара по отношению к рублю. Коронавирус так же нанёс ощутимый урон экономике страны в целом и её регионам, т. к. меры по борьбе с коронавирусной инфекцией сильно сказались на общей экономической обстановке. Несмотря на эти события, правительство регионов оказывает все возможные усилия для решения текущей ситуации. Продолжает свою работу и создаёт цели по дальнейшему развитию.

Для большего понимания темы рассмотрим национальные цели и подробно разберем аспекты развития. Национальными целями Российской Федерации являются: комфортная и безопасная среда для жизни, возможность реализации и развития талантов, благополучие и здоровье людей, эффективность труда и успех предпринимательства, а также цифровая трансформация.

Самой важной целью социального развития является обеспечение устойчивого роста численности населения. Чтобы достигнуть этого, нужно повысить рождаемость, снизить смертность и обеспечить качественный миграционный прирост.

Основной политикой рождаемости является стимулирование семей к рождению детей. Для увеличения рождаемости правительство увеличивает в обществе уровень важности семей с детьми, предоставляет охрану репродуктивного здоровья и здоровья беременных и новорожденных, делает дошкольное образование доступным, предоставляет финансовую помощь семьям с детьми, предоставляет меры социальной поддержки при рождении детей.

Также одним из значимых аспектов качества жизни людей является продолжительность жизни. Для увеличения продолжительности жизни до

78 лет в Российской Федерации правительство установило ряд задач: снижение смертности (населения трудоспособного возраста, от болезней системы кровообращения, от новообразований, младенческой смертности), увеличение качества и доступности медицинской помощи.

В настоящее время в России наблюдаются неблагоприятная ситуация, связанная с оттоком населения из страны. Эту проблему может решить миграция. Данный процесс способен восполнить утрату трудовых ресурсов. Для этого необходим качественный миграционный прирост за счёт привлечения иностранных специалистов, которые заинтересованы в интеграции в общество. Эта цель достигается за счёт создания стимулов для образования стимулов для получения образования в РФ. Так же проводятся меры для социально-культурной адаптации мигрантов. В планах ввести условия, способствующие увеличению потока из-за рубежа талантливой молодёжи и квалифицированных кадров, привлечение инвесторов.

Для достижения такой национальной цели, как «Возможности для самореализации и развития талантов государство предпринимает такие меры, как:

- формирование эффективной системы выявления, поддержки и развития способностей и талантов у детей и молодежи
- Обеспечение присутствия Российской Федерации в числе десяти ведущих стран мира по объёму научных исследований, эффективной системе высшего образования
- увеличение числа посещений культурных мероприятий
- вхождение РФ в число десяти ведущих стран мира по качеству общего образования
- создание условий для воспитания гармонично развитой и социально ответственной личности на основе духовно-нравственных ценностей и т.д.

Также правительство делает все возможное для достижения комфортной и безопасной среды для жизни. Чтобы этого достичь, нужно: улучшить жилищные условия, снизить выбросы опасных загрязняющих средств, создать устойчивые системы обращения с твердыми коммунальными отходами, обеспечить сортировку отходов, улучшить качество городской среды и т.д.

Чтобы достигнуть достойного, эффективного труда и успешного предпринимательства, правительство РФ направило такие задачи: обеспечить темп роста ВВП выше среднемирового, увеличить темп устойчивого роста доходов населения, увеличить инвестиции в основной капитал не менее 70%,

обеспечить рост экспорта несырьевых неэнергетических товаров не менее 70%, увеличить численность занятых в сфере малого и среднего предпринимательства.

Для развития экономической сферы правительство РФ поставило такую национальную цель, как «Цифровая трансформация». Чтобы этого достигнуть нужно сделать следующее:

Наиболее важное следствие цифровой трансформации – это переход к принятию управленческих постановлений на основе данных, достигаемый за счет совокупности мероприятий по таким направлениям, как: внедрение цифровых технологий и употребление конкурентоспособных отечественных ИТ-решений в главных отраслях экономики и социальной сферы; обеспечение перехода на цифровое взаимодействие граждан, бизнеса и государства, в том числе на юридически признаваемый электронный документооборот, обеспечение хранения данных по документам обязательной отчетности; основание нормативных и финансовых условий для внедрения цифровых технологий; предоставление гражданам возможности приобретать востребованные цифровые компетенции через программы дополнительного профессионального образования.

Рост доли массовых социально значимых услуг, доступных в электронном виде, до 95 процентов. (удовлетворенности граждан при предоставлении услуг в электронном виде и упрощения процедуры их получения, цифровизация деятельности органов власти, повышение уровня информационной безопасности)

Рост доли домохозяйств, которым обеспечена возможность широкополосного доступа к информационно-телекоммуникационной сети «Интернет», до 97 процентов. Достижение этой цели способствует снабжение жителей разных регионов и населенных пунктов равными возможностями доступа к дистанционным цифровым технологиям и качественному контенту в сфере образования и культуры, удаленной занятости.

Рост вложений в отечественные решения в сфере информационных технологий в четыре раза. Увеличение этих вложений должно быть обусловлено ростом качества отечественных решений и учетом потребностей участников рынка. Для этого нужно работать по таким направлениям, как: обеспечение благоприятной среды для развития и внедрения отечественных решений в сфере информационных технологий; увеличение доступности

финансирования для стартапов; реализация программ высшего, среднего и дополнительного профессионального образования.

#### **Вывод**

Рассмотрев данную тему, можно сделать выводы, что правительство делает все возможное, чтобы обеспечить достойную жизнь в стране, применяя различные меры поддержки населения. На сегодняшний день мы видим, что развитие страны и ее регионов продолжается, несмотря на общий экономический спад Российской Федерации.

#### **Список литературы**

1. Plan\_po\_dostizheniyu\_nacionalnyh\_celey\_razvitiya\_do\_2024g.pdf
2. Ukaz\_07\_05\_2018\_204.pdf
3. Ukaz\_21\_07\_2020\_474.pdf.



НАУЧНОЕ ИЗДАНИЕ

**МОЛОДЕЖЬ И НАУКА:  
К ВЕРШИНАМ ПОЗНАНИЯ**

Сборник статей

Международной научно-практической конференции,  
состоявшейся 30 мая 2023 г. в г. Петрозаводске.

Под общей редакцией

Ивановской И.И., Посновой М.В.,

кандидата философских наук

Подписано в печать 1.06.2023

Формат 60x84 1/16. Усл. печ. л. 14.42

МЦНП «НОВАЯ НАУКА»

185002, г. Петрозаводск

ул. С. Ковалевской д.16Б помещ.35

office@sciencen.org

www.sciencen.org

12+

**НОВАЯ НАУКА**

Международный центр  
научного партнерства



**NEW SCIENCE**

International Center  
for Scientific Partnership

МЦНП «НОВАЯ НАУКА» - член Международной ассоциации издателей научной литературы  
«Publishers International Linking Association»

## ПРИГЛАШАЕМ К ПУБЛИКАЦИИ

1. в сборниках статей **Международных и Всероссийских научно-практических конференций**  
<https://www.sciencen.org/konferencii/grafik-konferencij/>



2. в сборниках статей **Международных и Всероссийских научно-исследовательских, профессионально-исследовательских конкурсов**  
<https://www.sciencen.org/novaja-nauka-konkursy/grafik-konkursov/>



3. в составе **коллективных монографий**  
<https://www.sciencen.org/novaja-nauka-monografii/grafik-monografij/>



4. **авторских изданий**  
(учебных пособий, учебников, методических рекомендаций, сборников статей, словарей, справочников, брошюр и т.п.)  
<https://www.sciencen.org/avtorskie-izdaniya/apply/>



<https://sciencen.org/>