

НОВАЯ НАУКА

Международный центр
научного партнерства



NEW SCIENCE

International Center
for Scientific Partnership

МЕЖДУНАРОДНЫЕ НАУЧНЫЕ СТУДЕНЧЕСКИЕ ЧТЕНИЯ - 2023

Сборник статей III Международной
научно-практической конференции,
состоявшейся 18 декабря 2023 г.
в г. Петрозаводске

Часть 1

г. Петрозаводск
Российская Федерация
МЦНП «НОВАЯ НАУКА»
2023

УДК 001.12
ББК 70
М43

Под общей редакцией
Ивановской И.И., Посновой М.В.,
кандидата философских наук

М43 Международные научные студенческие чтения - 2023: сборник статей III Международной научно-практической конференции (18 декабря 2023 г.). — В 2-х частях. Часть 1. — Петрозаводск : МЦНП «НОВАЯ НАУКА», 2023. — 354 с. : ил., табл.

ISBN 978-5-00215-199-8
ISBN 978-5-00215-207-0 (Ч.1)

Настоящий сборник составлен по материалам III Международной научно-практической конференции МЕЖДУНАРОДНЫЕ НАУЧНЫЕ СТУДЕНЧЕСКИЕ ЧТЕНИЯ - 2023, состоявшейся 18 декабря 2023 года в г. Петрозаводске (Россия). В сборнике рассматривается круг актуальных вопросов, стоящих перед современными исследователями. Целями проведения конференции являлись обсуждение практических вопросов современной науки, развитие методов и средств получения научных данных, обсуждение результатов исследований, полученных специалистами в охватываемых областях, обмен опытом. Сборник может быть полезен научным работникам, преподавателям, слушателям вузов с целью использования в научной работе и учебной деятельности.

Авторы публикуемых статей несут ответственность за содержание своих работ, точность цитат, легитимность использования иллюстраций, приведенных цифр, фактов, названий, персональных данных и иной информации, а также за соблюдение законодательства Российской Федерации и сам факт публикации.

Полные тексты статей в открытом доступе размещены в Научной электронной библиотеке Elibrary.ru в соответствии с Договором № 467-03/2018К от 19.03.2018 г.

УДК 001.12
ББК 70

ISBN 978-5-00215-199-8
ISBN 978-5-00215-207-0 (Часть 1)

Состав редакционной коллегии и организационного комитета:

Аймурзина Б.Т., доктор экономических наук
Андрианова Л.П., доктор технических наук
Ахмедова Н.Р., доктор искусствоведения
Базарбаева С.М., доктор технических наук
Битокова С.Х., доктор филологических наук
Блинкова Л.П., доктор биологических наук
Гапоненко И. О., доктор филологических наук
Героева Л. М., кандидат педагогических наук
Добжанская О. Э., доктор искусствоведения
Доровских Г.Н., доктор медицинских наук
Дорохова Н.И., кандидат филологических наук
Ергалиева Р.А., доктор искусствоведения
Ершова Л.В., доктор педагогических наук
Зайцева С.А., доктор педагогических наук
Зверева Т.В., доктор филологических наук
Казакова А. Ю., кандидат социологических наук
Кобозева И.С., доктор педагогических наук
Кулеш А. И., доктор филологических наук
Мантатова Н.В., доктор ветеринарных наук
Мокшин Г.Н., доктор исторических наук
Молчанова Е.В., доктор экономических наук
Муратова Е.Ю., доктор филологических наук
Никонов М.В., доктор сельскохозяйственных наук
Панков Д.А., доктор экономических наук
Петров О.Ю., доктор сельскохозяйственных наук
Поснова М.В., кандидат философских наук
Рыбаков Н.С., доктор философских наук
Сансызбаева Г.А., кандидат экономических наук
Симонова С.А., доктор философских наук
Ханиева И.М., доктор сельскохозяйственных наук
Хугаева Р.Г., кандидат юридических наук
Червинец Ю.В., доктор медицинских наук
Чистякова О.В. доктор экономических наук
Чумичева Р.М., доктор педагогических наук

ОГЛАВЛЕНИЕ

| | |
|---|-----------|
| СЕКЦИЯ ПЕДАГОГИЧЕСКИЕ НАУКИ..... | 10 |
| ОПРЕДЕЛЕНИЕ ВИДА АНТИЦИПАЦИИ У ВОЛЕЙБОЛИСТОК КОМАНДЫ ГУОР Г. ИРКУТСКА | 11 |
| <i>Зиновьева Виктория Ивановна, Дулова Оксана Викторовна</i> | |
| ПРОЕКТНАЯ ДЕЯТЕЛЬНОСТЬ С ПРИМЕНЕНИЕМ СОВРЕМЕННЫХ СРЕДСТВ РАЗВИТИЯ КЛЮЧЕВЫХ КОМПЕТЕНЦИЙ, НЕОБХОДИМЫХ ДЛЯ ФОРМИРОВАНИЯ ИНЖЕНЕРНОГО МЫШЛЕНИЯ У УЧАЩИХСЯ..... | 15 |
| <i>Ямаева Ольга Эльфатовна</i> | |
| ИНДИВИДУАЛЬНЫЕ ОСОБЕННОСТИ ПРОЯВЛЕНИЯ СВОЙСТВ НЕРВНОЙ СИСТЕМЫ У ЮНЫХ ФУТБОЛИСТОК 8-10 ЛЕТ ФК «БАЙКАЛ» | 26 |
| <i>Рык Алина Сергеевна, Дулова Оксана Викторовна</i> | |
| ФОРМИРОВАНИЕ ДИСКУРСИВНОГО МЫШЛЕНИЯ У ДЕТЕЙ С ОБЩИМ НЕДОРАЗВИТИЕМ РЕЧИ..... | 31 |
| <i>Чотчаева Айшат Абулкеримовна</i> | |
| МОНИТОРИНГ АСИММЕТРИИ ДВИЖЕНИЯ У БАТУТИСТОВ 9-10 ЛЕТ.... | 36 |
| <i>Неспанова Дарья Александровна, Дулова Оксана Викторовна</i> | |
| ВЛИЯНИЕ РУССКОЙ ФОРТЕПИАННОЙ ШКОЛЫ НА КИТАЙСКОЕ ФОРТЕПИАННОЕ ОБРАЗОВАНИЕ | 41 |
| <i>Лю Сыхань</i> | |
| РАЗВИТИЕ НАВЫКОВ ПОИСКОВОГО ЧТЕНИЯ НА НАЧАЛЬНОМ ЭТАПЕ ОБУЧЕНИЯ АНГЛИЙСКОМУ ЯЗЫКУ | 47 |
| <i>Смолякова Ирина Анатольевна</i> | |
| ФОРМИРОВАНИЕ ИНОЯЗЫЧНЫХ ГРАММАТИЧЕСКИХ НАВЫКОВ УЧАЩИХСЯ ПОСРЕДСТВОМ ИНФОРМАЦИОННЫХ ТЕХНОЛОГИЙ | 50 |
| <i>Магомедова Асият Магомедовна</i> | |
| ИСПОЛЬЗОВАНИЕ МЕЛОДИЧЕСКИХ РИСУНКОВ «HOOKS» В ПРОЦЕССЕ ФОРМИРОВАНИЯ ЛЕКСИЧЕСКИХ НАВЫКОВ НА СРЕДНЕМ ЭТАПЕ ОБУЧЕНИЯ АНГЛИЙСКОМУ ЯЗЫКУ | 58 |
| <i>Карабинерова Ксения Владимировна</i> | |
| ЦИФРОВЫЕ ТЕХНОЛОГИИ КАК ИНСТРУМЕНТ ПРЕПОДАВАНИЯ ИНОСТРАННОГО ЯЗЫКА ШКОЛЬНИКАМ | 66 |
| <i>Недикова Алина Дмитриевна</i> | |
| АНАЛИЗ ИНТЕРНЕТ-РЕСУРСОВ И ИХ ВОЗМОЖНОСТИ ДЛЯ ПРОВЕДЕНИЯ КОНТРОЛЯ СФОРМИРОВАННОСТИ ЯЗЫКОВОЙ КОМПЕТЕНЦИИ | 71 |
| <i>Шульгина Анастасия Андреевна</i> | |

| | |
|--|-----|
| ОРГАНИЗАЦИЯ РАБОТЫ ПО САМОСТОЯТЕЛЬНОМУ ЧТЕНИЮ НА УРОКАХ ИНОСТРАННОГО ЯЗЫКА В СРЕДНЕЙ ШКОЛЕ (8-9 КЛАССЫ) НА ПРИМЕРЕ СОВРЕМЕННЫХ ОБРАЗОВАТЕЛЬНЫХ ТЕХНОЛОГИЙ | 78 |
| <i>Ярикова Валерия Сергеевна</i> | |
| ЭКСКУРСИЯ КАК СРЕДСТВО ФОРМИРОВАНИЯ ПОЗНАВАТЕЛЬНОГО ИНТЕРЕСА У МЛАДШИХ ШКОЛЬНИКОВ НА УРОКАХ ПО ПРЕДМЕТУ «ОКРУЖАЮЩИЙ МИР» | 85 |
| <i>Гостева Мария Валерьевна</i> | |
| РАЗВИТИЕ УМЕНИЯ ЧЕТВЕРОКЛАССНИКОВ ОПРЕДЕЛЯТЬ ПЛОЩАДЬ ГЕОМЕТРИЧЕСКИХ ФИГУР ПРИ РЕШЕНИИ РАЗНОУРОВНЕВЫХ ЗАДАНИЙ | 90 |
| <i>Шемякина Юлия Александровна</i> | |
| МОДЕЛИРОВАНИЕ КАК СРЕДСТВО РАЗВИТИЯ ПОЗНАВАТЕЛЬНОГО ИНТЕРЕСА К ГЕОМЕТРИЧЕСКИМ ФИГУРАМ И ФОРМЕ ПРЕДМЕТОВ У ДЕТЕЙ 6–7 ЛЕТ | 98 |
| <i>Михеева Евгения Александровна</i> | |
| ДРАМАТИЗАЦИЯ БАСЕН И.А. КРЫЛОВА КАК СРЕДСТВО РАЗВИТИЯ ВЫРАЗИТЕЛЬНОСТИ ЧТЕНИЯ У ВТОРОКЛАССНИКОВ | 105 |
| <i>Нечипоренко Анастасия Андреевна</i> | |
| ПСИХОЛОГО-ПЕДАГОГИЧЕСКИЕ ОСНОВЫ ВОСПИТАНИЯ У ДЕТЕЙ 5-6 ЛЕТ ПОЛОЖИТЕЛЬНОГО ОТНОШЕНИЯ К ТРУДУ | 111 |
| <i>Морозова Екатерина Павловна</i> | |
| ИСПОЛЬЗОВАНИЕ ДИДАКТИЧЕСКИХ ИГР В РАЗВИТИИ ПРЕДСТАВЛЕНИЙ О ЧИСЛЕ И СЧЕТЕ У ДЕТЕЙ 5-6 ЛЕТ | 117 |
| <i>Зыкина Анастасия Юрьевна</i> | |
| ВЛАДЕНИЕ ТЕРМИНОЛОГИЧЕСКОЙ ЛЕКСИКОЙ КАК ФАКТОР ПОВЫШЕНИЯ ЭФФЕКТИВНОСТИ ОБРАЗОВАТЕЛЬНОЙ И КУЛЬТУРНОЙ АДАПТАЦИИ СТУДЕНТОВ В ИНОЯЗЫЧНОМ ДИДАКТИЧЕСКОМ ПРОСТРАНСТВЕ | 124 |
| <i>Хусенова Фарангис Ихтиёр кизи</i> | |
| ФОРМИРОВАНИЕ ПРОФЕССИОНАЛЬНОЙ КОМПЕТЕНЦИИ БУДУЩИХ ЭКОНОМИСТОВ ПОСРЕДСТВОМ ПРИМЕНЕНИЯ ОБРАЗОВАТЕЛЬНЫХ ВЕБ-КВЕСТОВ | 130 |
| <i>Стенищева Евгения Алексеевна</i> | |
| УСЛОВИЯ ЭФФЕКТИВНОЙ СОЦИАЛЬНО-ОБРАЗОВАТЕЛЬНОЙ ИНТЕГРАЦИИ СТУДЕНТОВ В ИНОЯЗЫЧНУЮ СРЕДУ | 136 |
| <i>Норбаев Бахтиёр Эркинович</i> | |
| МЕТОДИЧЕСКИЕ ПРИЕМЫ И СРЕДСТВА РАЗВИТИЯ ПОЗНАВАТЕЛЬНОЙ АКТИВНОСТИ ШКОЛЬНИКОВ НА УРОКАХ ИСТОРИИ И ОБЩЕСТВОЗНАНИЯ..... | 141 |
| <i>Лобасова Светлана Сергеевна</i> | |

| | |
|--|------------|
| О ВАЖНОСТИ ИЗУЧЕНИЯ КОМПЬЮТЕРНЫХ ТЕХНОЛОГИЙ | 147 |
| <i>Гаврилов Владимир Павлович</i> | |
| ВЛИЯНИЕ ФИЗИЧЕСКОЙ АКТИВНОСТИ НА УРОВЕНЬ СТРЕССА У СТУДЕНТОВ..... | 152 |
| <i>Жаурова Екатерина Андреевна</i> | |
| ИННОВАЦИОННЫЕ ТЕХНОЛОГИИ НА ЗАНЯТИЯХ ПО ФИЗИЧЕСКОЙ КУЛЬТУРЕ В ВУЗЕ | 157 |
| <i>Филиппова Людмила Григорьевна</i> | |
| РОЛЬ ФИЗИЧЕСКОГО ВОСПИТАНИЯ В РАЗВИТИИ РЕБЕНКА | 162 |
| <i>Пантус Алина Александровна</i> | |
| СРЕДСТВА И МЕТОДЫ СТИМУЛИРОВАНИЯ РАЗВИТИЯ ДВИГАТЕЛЬНОЙ КООРДИНАЦИИ В СПОРТИВНОЙ АКРОБАТИКЕ | 166 |
| <i>Потетюрин Алина Руслановна</i> | |
| ВОЗДЕЙСТВИЕ МЫСЛИТЕЛЬНОЙ АКТИВНОСТИ НА ФИЗИЧЕСКУЮ АКТИВНОСТЬ РЕБЕНКА | 172 |
| <i>Гилязутдинов Карим Наильевич</i> | |
| ОРГАНИЗАЦИОННАЯ КУЛЬТУРА ОБРАЗОВАТЕЛЬНЫХ УЧРЕЖДЕНИЙ | 179 |
| <i>Закирова Миляуша Фаилевна</i> | |
| АНАЛИЗ ПОНЯТИЯ САМОСТОЯТЕЛЬНОСТИ В ПСИХОЛОГО- ПЕДАГОГИЧЕСКИХ ИССЛЕДОВАНИЯХ | 183 |
| <i>Михайлова Анна Андреевна</i> | |
| ОСОБЕННОСТИ ПЕРЕВОДА СПЕЦИАЛЬНОЙ ЛЕКСИКИ ПРЕДМЕТНОЙ ОБЛАСТИ «КОМПЬЮТЕРНАЯ ГРАФИКА» | 190 |
| <i>Репка Марина Геннадьевна</i> | |
| МАЛЫЙ ЭПИЧЕСКИЙ ЖАНР ФОЛЬКЛОРА КАК СПОСОБ ФОРМИРОВАНИЯ НРАВСТВЕННЫХ ПРЕДСТАВЛЕНИЙ У МЛАДШИХ ШКОЛЬНИКОВ | 196 |
| <i>Романенко Диана Сергеевна</i> | |
| СЕКЦИЯ ПСИХОЛОГИЧЕСКИЕ НАУКИ..... | 203 |
| СВЯЗ ВОСПРИЯТИЯ ОБРАЗА ТЕЛА У ПОДРОСТКОВ СТАРШИХ КЛАССОВ С УРОВНЕМ ИХ ЭКСТРАВЕРСИИ | 204 |
| <i>Исанбаева Ралина Газинуровна</i> | |
| ПСИХОЛОГИЧЕСКИЕ ОСОБЕННОСТИ РАЗВИТИЯ ХУДОЖЕСТВЕННО-ТВОРЧЕСКИХ СПОСОБНОСТЕЙ МЛАДШИХ ШКОЛЬНИКОВ | 211 |
| <i>Карпова Алена Сергеевна</i> | |
| ВЛИЯНИЕ СРЕДСТВ МАССОВОЙ ИНФОРМАЦИИ НА ДЕВИАНТНОЕ ПОВЕДЕНИЕ ПОДРОСТКОВ | 217 |
| <i>Левина Валерия Иннокентьевна</i> | |

| | |
|---|------------|
| ОСОБЕННОСТИ ПРОЯВЛЕНИЯ ФЕМИННОСТИ И МАСКУЛИННОСТИ В ГЕТЕРОСЕСУАЛЬНЫХ ПАРАХ..... | 223 |
| <i>Пермякова Ангелина Михайловна</i> | |
| ОБЩАЯ ХАРАКТЕРИСТИКА ДОШКОЛЬНОГО ВОЗРАСТА: СОЦИАЛЬНАЯ СИТУАЦИЯ РАЗВИТИЯ, ИГРА КАК ВЕДУЩАЯ ДЕЯТЕЛЬНОСТЬ (ЧАСТЬ 1)..... | 227 |
| <i>Гусейнова Тамамет Насруллаевна, Слепуха Дарья Вячеславовна</i> | |
| ОБЩАЯ ХАРАКТЕРИСТИКА ДОШКОЛЬНОГО ВОЗРАСТА: СОЦИАЛЬНАЯ СИТУАЦИЯ РАЗВИТИЯ, ИГРА КАК ВЕДУЩАЯ ДЕЯТЕЛЬНОСТЬ (ЧАСТЬ 2)..... | 231 |
| <i>Гусейнова Тамамет Насруллаевна, Слепуха Дарья Вячеславовна</i> | |
| ВЛИЯНИЕ ФИЗИЧЕСКОЙ АКТИВНОСТИ НА МОРАЛЬНОЕ СОСТОЯНИЕ | 235 |
| <i>Бибаева Карина Александровна</i> | |
| СЕКЦИЯ ФИЛОЛОГИЧЕСКИЕ НАУКИ | 240 |
| ПРЕЦЕДЕНТНЫЕ ФЕНОМЕНЫ НА УРОКЕ РУССКОГО ЯЗЫКА КАК ИНОСТРАННОГО..... | 241 |
| <i>Макшанцева Наталия Вениаминовна, Сидоренко Елизавета Валентиновна</i> | |
| ФОНЕТИКО-ЛЕКСИЧЕСКИЕ ОСОБЕННОСТИ РЕГИОНАЛЬНЫХ ВАРИАНТОВ АНГЛИЙСКОГО ЯЗЫКА | 250 |
| <i>Маринина Марина Дмитриевна</i> | |
| ОСОБЕННОСТИ ПЕРЕВОДА МЕДИЦИНСКИХ АНГЛОЯЗЫЧНЫХ АББРЕВИАТУР..... | 259 |
| <i>Мишина Екатерина Александровна</i> | |
| АНГЛИЙСКИЕ ЗАИМСТВОВАНИЯ В СПОРТИВНОЙ ТЕРМИНОЛОГИИ В РУССКОМ ЯЗЫКЕ..... | 264 |
| <i>Кабанова Любовь Андреевна</i> | |
| СОЗДАНИЕ КОМИЧЕСКОГО ЭФФЕКТА С ПОМОЩЬЮ МЕМОВ | 270 |
| <i>Серомаха Наталья Павловна</i> | |
| МОТИВ СЛЕПОТЫ В РОМАНЕ МАРГАРЕТ ЭТВУД «СЛЕПОЙ УБИЙЦА» | 275 |
| <i>Костина Полина Дмитриевна</i> | |
| СЕКЦИЯ ИСТОРИЧЕСКИЕ НАУКИ | 280 |
| РОЛЬ РЕЛИГИИ В ФОРМИРОВАНИИ ГОСУДАРСТВА: ИССЛЕДОВАНИЕ ВЛИЯНИЯ РЕЛИГИОЗНЫХ УБЕЖДЕНИЙ И НОРМ НА ФОРМИРОВАНИЕ И РАЗВИТИЕ ПРАВОВЫХ СИСТЕМ В РАЗЛИЧНЫХ СТРАНАХ..... | 281 |
| <i>Краевская Анна Геннадьевна</i> | |

| | |
|--|------------|
| ОСНОВНЫЕ ЭТАПЫ ОБРАЗОВАНИЕ ДРЕВНЕРУССКОГО ГОСУДАРСТВА. ОСНОВНЫЕ ТЕОРИИ И ВКЛАД КНЯЗЕЙ В ОБРАЗОВАНИЕ ГОСУДАРСТВА..... | 287 |
| <i>Власова Виктория Сергеевна</i> | |
| КРИЗИС ИДЕОЛОГИИ КАК СОСТАВНОЙ КОМПОНЕНТ СМУТНОГО ВРЕМЕНИ В РОССИЙСКОМ ГОСУДАРСТВЕ КОНЦА XVI – НАЧАЛА XVII ВЕКОВ | 292 |
| <i>Ярыга Владимир Григорьевич</i> | |
| ДОРОГАМИ ВОЙНЫ. ИЗ ИСТОРИИ СЕМЬИ АЛЕКСЕЯ АРСЕНТЬЕВИЧА КОКОВИНА..... | 297 |
| <i>Еськова Мария Сергеевна</i> | |
| АНАЛИЗ ЗНАНИЙ ОБУЧАЮЩИХСЯ ПО ТЕМЕ «ЗНАКИ РАЗЛИЧИЯ ВОЕННОСЛУЖАЩИХ ВС РФ»..... | 302 |
| <i>Талалихин Артём Валерьевич</i> | |
| СЕКЦИЯ ПОЛИТИЧЕСКИЕ НАУКИ..... | 307 |
| О ВЛИЯНИИ ТЕХНОНАЦИОНАЛИЗМА НА ГЛОБАЛЬНЫЕ ИННОВАЦИИ..... | 308 |
| <i>Курбанова Аза Ахмедовна, Магомаев Тамирлан Рамзанович</i> | |
| АКТУАЛЬНЫЕ ПРОБЛЕМЫ СОЦИАЛЬНОЙ АДАПТАЦИИ ВОЕННОСЛУЖАЩИХ, УВОЛЕННЫХ В ЗАПАС, В РОССИЙСКОЙ ФЕДЕРАЦИИ | 313 |
| <i>Гаркуша Сергей Николаевич</i> | |
| СЕКЦИЯ ФИЛОСОФСКИЕ НАУКИ | 319 |
| ДУХОВНО-НРАВСТВЕННЫЕ ИСКАНИЯ И. ШМЕЛЕВА: МЕЖДУ ВЕРОЙ И ПАТРИОТИЗМОМ..... | 320 |
| <i>Дурина Айдана Кадыровна, Чугунова Анна Андреевна</i> | |
| ЗНАЧЕНИЕ КАТЕГОРИЙ ПРОСТРАНСТВА И ВРЕМЕНИ В ИСКУССТВЕ ТЕАТРА..... | 325 |
| <i>Топилина Елена Владимировна</i> | |
| СЕКЦИЯ КУЛЬТУРОЛОГИЯ..... | 330 |
| РАЗРАБОТКА РЕКОМЕНДАЦИЙ ПО РЕСТАВРАЦИИ ЭКСПОНАТА МУЗЕЯ САНКТ-ПЕТЕРБУРГСКОГО ГОРНОГО УНИВЕРСИТЕТА. 3D-МОДЕЛИРОВАНИЕ | 331 |
| <i>Тумашкина Валерия Анатольевна</i> | |
| АНИМЕ-КУЛЬТУРА В СИСТЕМЕ МОЛОДЕЖНЫХ СУБКУЛЬТУР..... | 337 |
| <i>Шиян Дарья Александровна</i> | |
| К ВОПРОСУ О МИФОЛОГИЧЕСКИХ ИСТОКАХ ГЕНДЕРНЫХ СТЕРЕОТИПОВ..... | 342 |
| <i>Савко Дарья Денисовна</i> | |

| | |
|---|------------|
| СЕКЦИЯ ИСКУССТВОВЕДЕНИЕ | 348 |
| ЖАНР ТОККАТЫ В ТВОРЧЕСТВЕ САМУЭЛЯ ШАЙДТА | 349 |
| <i>Колеевич Ксения Максимовна</i> | |

**СЕКЦИЯ
ПЕДАГОГИЧЕСКИЕ
НАУКИ**

ОПРЕДЕЛЕНИЕ ВИДА АНТИЦИПАЦИИ У ВОЛЕЙБОЛИСТОК КОМАНДЫ ГУОР Г. ИРКУТСКА

Зиновьева Виктория Ивановна

студент

Дулова Оксана Викторовна

преподаватель, к.п.н.

ФГБУ ПОО «Государственное училище (колледж)

олимпийского резерва г. Иркутска»

Аннотация: в данной статье освещается метод «А-5 – пять видов антиципации у спортсменов», направленный на определение вида антиципации, который может представлять собой механизм повышения эффективности спортсмена. Развитие пространственно-временной антиципации способствует решению проблемы быстрого и ситуативного принятия решения в игре.

Ключевые слова: волейбол, виды антиципации, тестирование антиципации, мышление волейболисток.

DETERMINATION OF THE TYPE OF ANTICIPATION AMONG THE VOLLEYBALL PLAYERS OF THE IRKUTSK GUOR TEAM

Zinovieva Victoria Ivanovna

Dulova Oksana Viktorovna

Abstract: this article highlights the “A-5 – five types of anticipation in athletes” method, aimed at identifying the type of anticipation that may represent a mechanism for increasing the effectiveness of an athlete. The development of spatio-temporal anticipation helps solve the problem of quick and situational decision-making in the game.

Key words: volleyball, types of anticipation, anticipation testing, volleyball players' thinking.

Волейбол является командным ациклическим видом спорта. При условии того, что игра характеризуется малыми размерами и ограниченными касаниями мяча, она направлена на точное и качественное выполнение

технических и тактических приемов. Для достижения высших результатов в волейболе выдвигаются определенные требования в построении тренировочного процесса. Ведь данная игра, по мнению Булькиной М.В. и Губа В.П., включает в себя различные внезапные передвижения, прыжки, падения и многое другое [1, с. 10].

Поэтому грамотный спортсмен должен уметь быстро ориентироваться на площадке, обладать мгновенной реакцией, активно взаимодействовать с сокомандниками, видеть пустые и слабые зоны противников, а самое главное, определять и предугадывать - куда будет направлен их удар.

В волейболе отдельное внимание уделяется интеллекту или же мышлению спортсменов во время тех или иных двигательных действий. Волейбол, в том числе является тем видом спорта, в котором игровые ситуации скоротечны и изменчивы. Динамично изменяющаяся обстановка соревнований является объектом при решении тактических и технических задач. При этом каждая данная задача требует от спортсмена ответа на вопросы: в какой момент нужно действовать и принимать решение, ради чего это и как лучше это реализовать? В связи с этим, как отмечает Дубровина И.В. и ее соавторы, быстрые и точные решения волейболистов определяются одним термином – оперативное мышление [2, с. 186].

В настоящее время, по мнению Суркова Е.Н., несмотря на уровень физической, технической и тактической подготовленности у многих волейболистов не хватает быстроты реакции в принятии того или иного решения во время соревновательных игр. Зачастую они не могут быстро и точно сориентироваться в пространстве при атакующих действиях соперника, что значительно влияет на исход игры. Это, непосредственно, связано с развитием у волейболистов антиципации [3, с. 7].

Для решения проблемы быстро и ситуативно принимать решения в игре Е.Н. Сурков указывает на развитие пространственно-временной антиципации, которая помогает волейболистам предугадывать и предвидеть действия соперника. Это, по мнению автора, является очень важным моментов в реализации дальнейших атакующих действий игроков [3, с. 57], что определяет цель нашего исследования.

Цель исследования: определить вид антиципации у волейболисток команды ГУОР г. Иркутска.

Классификация антиципационных способностей, предложенная Терри Макморрисом стала предпосылкой для проведения теста «А-5 – пять видов

антиципации у спортсменов». Само создание и апробация данного теста проводилось на базе НГУ им. П.Ф. Лесгафта сотрудниками университета: доктором психологических наук, профессором И.А. Вороновым и кандидатом психологических наук Г.В. Пантелеевой [4, с. 231]. Тестирование спортсменок волейболисток команды ГУОР г. Иркутска по данному тесту проводилось с целью выявления вида антиципации их предложенных в тесте: пространственной, пространственно-ситуативной, ситуативной, темпорально-ситуативной, темпоральной. Так как, по словам авторов, первичная апробация теста показала его достаточно высокую надежность и валидность в системе психодиагностики спортсмена. [4, с. 236].

По результатам тестирования определены средние значения уровня развития видов антиципации у волейболисток (Таблица 1).

Таблица 1

Средние значения уровня развития видов антиципации у волейболисток

| Вид антиципации | Среднее значение |
|--|-------------------------|
| 1. Пространственная антиципация | 47% |
| 2. Пространственно-ситуативная антиципация | 44% |
| 3. Ситуативная антиципация | 50% |
| 4. Темпорально-ситуативная антиципация | 51% |
| 5. Темпоральная антиципация | 45% |

Анализ полученных результатов тестирования показывает, что из всех пяти видов антиципации, у волейболисток наибольшее развитие имеют темпорально-ситуативно (ситуативно-временная) и ситуативная антиципация – 51% и 50% соответственно, отвечающие за скорость реакции и реагирование на различные действия спортсменов. Наименьшее развитие в данном случае имеет пространственно-ситуативная антиципация – 44%, позволяющая быстро ориентироваться в пространстве.

В заключении хотелось бы отметить, что предвидение в любой сфере человеческой деятельности имеет огромное значение. Особенно ярко оно проявляется в игровых видах спорта, волейболе. В игровых видах спорта отдельное внимание уделяется мышлению спортсменов. Очень важно

анализировать и оценивать действия соперников в соревновательной деятельности, их технико-тактические приемы и т.п. Помимо этого, необходимо непрерывно воспринимать действия партнеров по команде и «отвечать» на них. В постоянно изменяющейся соревновательной деятельности, игрокам приходится быстро принимать решения и воспроизводить их в зависимости от условий игры. Волейболисты, чаще всего, принимают решения на основе разгадывания и предвидения замыслов соперника. То есть предвидения их действия и прогнозирования последующих событий в ходе соревнований.

Таким образом, развитие пространственно-временной антиципации определяет быстроту и точность оперативного мышления игроков, что необходимо учитывать при построении тренировочного процесса волейболистов. Проблема предвидения и определения точностных характеристик места падения мяча в зоне волейбольной площадки и приема мяча после подачи, должны быть в зоне повышенного внимания тренеров при подготовке спортивных команд.

Список литературы

1. Булыкина Л.В., Волейбол: учебник / Л.В. Булыкина, В.П. Губа. – Москва: Советский спорт, 2020. – 412с. – Текст: непосредственный.
2. Дубровина, И.В. Психология: учеб. для сред. пед. заведений / И.В. Дубровина, Е.Е. Данилова, А.М. Прихожан. – 3-е изд., стереотип. – Москва: Академия, 2004. – 464 с. – ISBN 5-7695-0735-7. – Текст: непосредственный.
3. Сурков, Е.Н. Антиципация в спорте: монография / Е.Н. Сурков. – Москва: Физкультура и спорт, 1982. – 144 с. – Текст: непосредственный.
4. Воронов, И.А. Создание и апробация психодиагностического теста «А-5 - пять видов антиципации у спортсменов» / И.А. Воронов, Г.В. Пантелеева. – Текст: непосредственный // Ученые записки университета имени П.Ф. Лесгафта. – 2019. - № 7. – С. 231-236.

© В.И. Зиновьев, О.В. Дулова, 2023

**ПРОЕКТНАЯ ДЕЯТЕЛЬНОСТЬ С ПРИМЕНЕНИЕМ
СОВРЕМЕННЫХ СРЕДСТВ РАЗВИТИЯ КЛЮЧЕВЫХ
КОМПЕТЕНЦИЙ, НЕОБХОДИМЫХ ДЛЯ ФОРМИРОВАНИЯ
ИНЖЕНЕРНОГО МЫШЛЕНИЯ У УЧАЩИХСЯ**

Ямаева Ольга Эльфатовна

преподаватель физики

МБОУ «Инженерно-технологический лицей»

Аннотация: В статье представлены эффективные для развития инженерных компетенций подходы и средства проектной деятельности, используемые в практике урочной, внеурочной учебной деятельности по физике и кружковой работы на базе робототехнического конструктора Lego EV3 с применением 3D-технологий.

Ключевые слова: ключевые компетенции, метапредметные компетенции, инженерные навыки, конструирование и проектирование, исследовательские работы, моделирование объектов, 3D-технологии, виртуальные лаборатории, lego-конструирование.

**PROJECT ACTIVITY WITH THE USE OF MODERN
MEANS OF DEVELOPING KEY COMPETENCIES NECESSARY
FOR THE FORMATION OF ENGINEERING
THINKING AMONG STUDENTS**

Yamaeva Olga Elfatovna

Abstract: The article presents effective approaches and means of project activity for the development of engineering competencies, used in the practice of regular, extracurricular educational activities in physics and group work based on the Lego EV3 robotic constructor using 3D technologies.

Key words: key competencies, meta-subject competencies, engineering skills, design and engineering, research, object modeling, 3D technologies, virtual laboratories, lego construction.

На уроках физики и во внеурочной деятельности помимо базы знаний, необходимой для инженерных профессий, школьники приобретают и нечто

большее – ключевые компетенции 21 века, без которых невозможно стать успешным ученым, конструктором.

Физика – наука экспериментальная, опыт – это главный критерий истины, поэтому экспериментальные умения – это главные умения ученого, инженера и изобретателя. [2,с.9] Лабораторный комплекс L-микро позволяет учителю визуализировать эксперимент не только на наглядном уровне, но и на уровне анализа исследуемых параметров наблюдаемых явлений в форме графиков, таблиц и формул. Учитель имеет возможность демонстрировать зависимости характеристик, полученных с датчиков, на мультимедиа. Ребята могут на уроках лабораторного практикума сами выполнять исследовательские работы, например, строить графики процессов более сложных, чем изопроцессы (рис.1).



Рис. 1. Лабораторный комплекс L-микро

Другая наиважнейшая компетенция 21 века – умение цифровать, перерабатывать и транслировать информацию с помощью информационных технологий. В электронном виде информацию проще хранить и анализи-

ровать. Портативное устройство обработки и измерения данных (**УИОД**) LabQuest в комплекте с датчиками Vernier позволяет выполнять ученические исследовательские работы по измерению радиации, магнитной индукции, температуры, влажности и т.д. как на местности, так и в кабинете с выводом информации на экран, на компьютер. Комплекс позволяет обрабатывать результаты, аппроксимировать связи измеряемых величин на графиках и наблюдать их на встроенном сенсорном цветном экране, хранить в виде файлов (рис.2).



Рис. 2. LabQuest

Еще одна компетенция, особенно необходимая инженерам будущего – моделирование объектов и явлений с помощью компьютерных программ и симуляторов.[3] Для тренингов измерительных и прогностических способностей существуют виртуальные лаборатории. Например, простой электронный конструктор «Начала электроники», позволяющий имитировать на экране монитора процессы сборки электрических схем, исследовать особенности их работы с помощью встроенных виртуальных измерительных приборов (мультиметра и двухканального осциллографа), изучать зависимости характеристик тока от номиналов деталей. Приобретаемые навыки являются необходимыми в профессиях электро- и радиотехнической направленности (рис.3).



Рис. 3. Интерфейс виртуального конструктора «Начала электроники»

Выполняя виртуальные экспериментальные задания интернет-олимпиады по физике СПбГУ на платформе Barsic (<http://distolymp2.srbu.ru/olymp/>) ребята включаются в процесс планирования эксперимента и его рефлексии фактически как в реальных условиях, но с правом на ошибку и возможностью корректировки с меньшими временными затратами. В ходе решения таких задач развивается логика, смекалка, способность делать выводы и вносить поправки в ход исследований (рис.4).



Рис. 4. Выполнение виртуальной экспериментальной задачи

Способность проектировать автоматизированные комплексы и системы – одна из актуальных компетенций на сегодняшний день.[3] При недостаточности измерительной базы актуальным становится создание собственных систем и комплексов обработки данных. Метапредметные компетенции детей эффективно развиваются в ходе создания проектов, требующих применения конструктора Lego комплектации EV3. На его основе воспитанники могут создавать счетно-измерительные системы. Например, датчик расстояния можно применять для подсчета количества отжиманий или приседаний на уроках физкультуры, а также для голосового навигатора для людей-инвалидов по зрению, датчик оборотов – для расчета времени движения и определения скорости (рис.5).

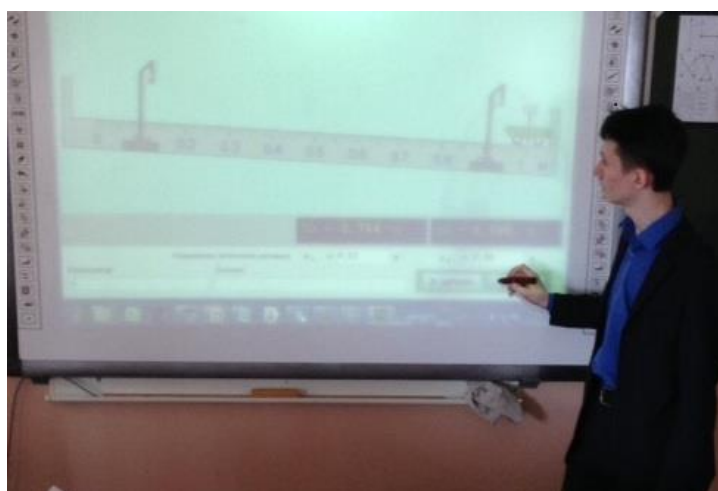

Рис. 5. Счетчик отжиманий на базе LegoEv3

Во внеурочной работе на кружках робототехники и 3D-моделирования знакомим школьников с современными технологиями по созданию прототипов объектов и их печатных копий. Инженеры настоящего и будущего прототируют устройства и объекты, создавая чертежи не на бумаге, а в специальных программах, которые позволяют оценить качества объекта до его реализации.[1,с.22] Существуют бесплатные программы по 3D-моделированию. Например, для начального уровня доступный пакет SketchUp позволяет создавать трехмерные модели, которые конвертируются в Stl-файлы, читаемые программой 3D-принтеров для дальнейшей печати

пластиком. Существуют также модели 3D-сканеров, позволяющие создавать оцифрованные копии объектов для последующего вывода на 3D-печать (рис.6).



Рис. 6. 3-д модели

В кабинете физики, оснащенном перечисленными выше средствами, развернута «Школьная лаборатория инженерных проектов Lego». Внеурочная работа по физике приобретает большую значимость, когда основана на практических занятиях с прикладным применением знаний. Предлагаемые в школьной лаборатории проекты позволяют раскрыть и развить инженерно-конструкторские способности и навыки программирования, научно-исследовательские умения [4].

Начиная с младших классов, школьники создают первые модели и учатся программированию на базе набора Lego «WeDo 2.0». Ребята управляют собранной игрушкой с помощью несложного языка программирования с планшета. Развитие способностей к конструированию рождает интерес к изобретательности, стремлению к поиску нового и оригинального [5, с.3]. Проект «Бионические роботы» знакомит детей младшего школьного возраста с устройством и функциями частей и систем

тела животных и применением их в механизмах. В ходе создания таких роботов приобретается конструкторская жилка и способность проектировать. Самостоятельно спроектированная и собранная модель «Летучая мышь» способна раздвигать крылья, махать ими, объезжать препятствия за счет ультразвукового зрения (рис.7).



Рис. 7. Робот «Летучая мышь»

Подрастая, в среднем звене, дети задаются вопросами: «Почему это так происходит?» и «Как оно работает?». Конструктор LegoEv3 открывает возможности в изучении различных двигателей, передач, демонстрирует прикладную сторону полученных на уроках знаний.[6] Проект «Инженерное конструирование транспортных средств» привлекает ребят с конструкторской и робототехнической «жилкой». Например, ими созданы модель танка с самонаводящейся пушкой на ультразвуковом датчике, автомобиль на пневмоподвесках, поликолесный вездеход, автомобиль с парктроником, датчиком экстренного торможения и контролером сигнала светофора на датчиках цвета и расстояния (рис.8).

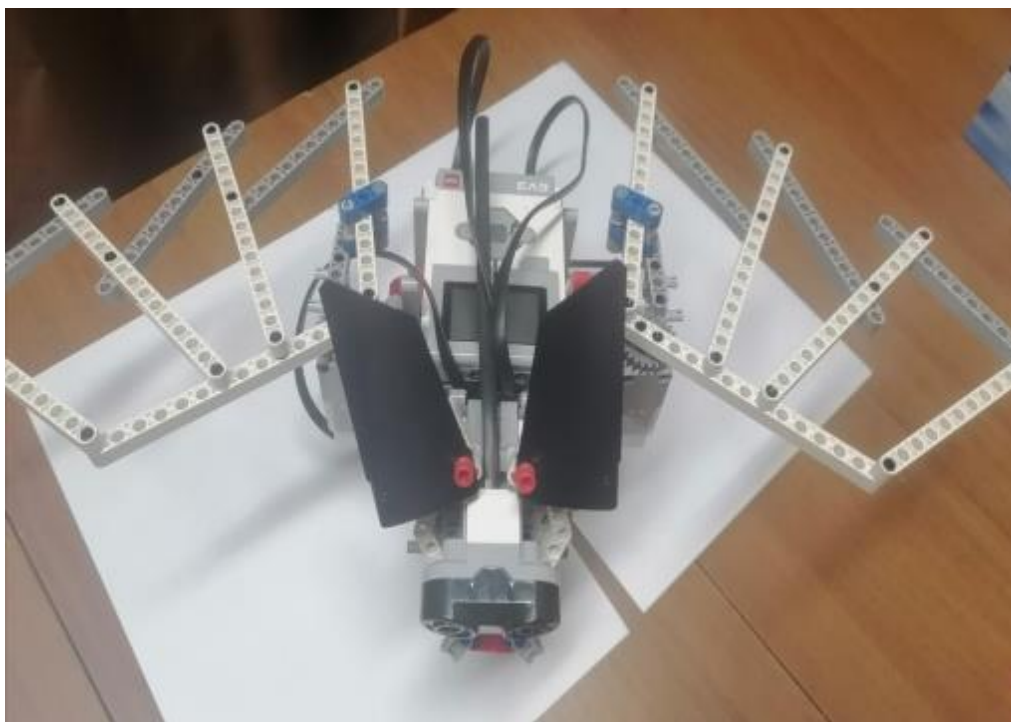

Рис. 8. Проект «Инженерное конструирование транспортных средств»

В старших классах по силам уже создание более умных и сложных систем. Проект «Умный дом» – это поиск решения актуальной проблемы создания электронной начинки на платформе для моделирования Ардуино (Arduino) с применением датчиков влажности, температуры, давления для осуществления климат-контроля и передачи информации по сети хозяину. В этом проекте используются различные варианты применения датчиков LegoEv3 для автоматизации некоторых процессов в жилище: включения внешнего освещения в сумерки, вентилятора-кондиционера по сигналу датчика температуры, срабатывания сигнализации-звонка «гость у порога»,

открывания дверей по звуку с микрофона «сим-сим-откройся», при задымлении – включения аварийной сирены и т.д. (рис.9).



Рис. 9. «Умный дом». Макет

Стенд «Эко-школа»– разработка на базе конструктора LegoEducation, который хорошо подходит для демонстрации возможностей альтернативных источников энергии и способов ее экономии. Данный стенд демонстрирует возможности использования солнечной батареи для функционирования зимнего сада, ветрогенератора для управления школьным эскалатором, применения в спортзале механических тренажеров, вырабатывающих ток для собственной панели управления и освещения, раскручивания турбинок электрогенератора в трубах сточными водами от умывальников для питания системы вентилирования помещений (рис.10).



Рис. 10. «Эко-школа». Стенд.

В век, когда оцифрованная информация читается и обрабатывается без участия человека программами роботизированных и автоматизированных систем, гораздо быстрее и точнее выполняющих производственные операции, на первый план встают профессиональные способности по созданию таких систем и управлению ими. Умения, приобретенные учениками на уроках и во внеурочной работе над проектами, являются предпосылками к приобретению ключевых инженерных компетенций и ориентируют их в выборе профессии.

Список литературы

1. Гайсина С.В. Робототехника, 3d-моделирование и прототипирование в дополнительном образовании.– Санкт-Петербург: Изд-во «Каро», 2017.– 208 с.

2. Зуев П.В., Мерзлякова О.П. Формирование ключевых компетенций учащихся в процессе обучения физике в школе: Метод.пособие для учителей – М.: Флинта, 2012. – 100 с.

3. Мустафина Д.А., Рахманкулова Г.А., Ребро И.В. Критерии и сущность инженерного мышления [Электронный ресурс]. – URL: <http://novainfo.ru/article/5099/pdf> (дата обращения: 11.11.2021)

4. Ишутин В.А. Использование элементов научно-технического творчества в преподавании курса физики // Дис. ... канд. пед. наук, 2004 – 192 с.

5. Зуев П.В., Кощеева Е.С. Развитие инженерного мышления учащихся в процессе обучения [Электронный ресурс]. –URL: <https://cyberleninka.ru/article/v/razvitie-inzhenernogo-myshleniyauchaschihsya-v-protssesse-obucheniya> (дата обращения: 11.11.2021)

6. Злаказов А.С. Горшков Г.А., Шевалдина С.Г. Уроки легоконструирования в школе: Метод.пособие. –М: Бином, 2013. – 121 с.

© О.Э. Ямаева, 2023

**ИНДИВИДУАЛЬНЫЕ ОСОБЕННОСТИ ПРОЯВЛЕНИЯ
СВОЙСТВ НЕРВНОЙ СИСТЕМЫ У ЮНЫХ ФУТБОЛИСТОК
8-10 ЛЕТ ФК «БАЙКАЛ»**

Рык Алина Сергеевна

студент

Дулова Оксана Викторовна

к.п.н., преподаватель

ФГБУ ПОО «Государственное училище (колледж)

Олимпийского резерва г. Иркутска»

Аннотация: статья посвящена изучению индивидуальных особенностей проявления свойств нервной системы у юных футболисток. Авторами исследования был изучен психофизиологический статус спортсменок, от которого напрямую зависит тип нервной системы, с целью дальнейшего дифференцирования тренировочной нагрузки как средства повышения эффективности подготовки юных футболисток ФК «Байкал».

Ключевые слова: футбол, нервная система, темперамент, дифференцированный подход, тренировочный процесс.

**INDIVIDUAL FEATURES OF MANIFESTATION
PROPERTIES OF THE NERVOUS SYSTEM IN YOUNG
FOOTBALL PLAYERS 8-10 YEARS OLD FC «BAIKAL»**

Ryk Alina Sergeevna

Dulova Oksana Viktorovna

Abstract: the article is devoted to the study of individual characteristics of the manifestation of the properties of the nervous system in young football players. The authors of the study studied the psychophysiological status of female athletes, on which the type of nervous system directly depends, in order to further differentiate the training load as a means of increasing the training efficiency of young football players of FC "Baikal".

Key words: football, nervous system, temperament, differentiated approach, training process.

Введение. Футбол – одна из самых популярных командных игр в мире, где за малое количество очков нужно стремительно бороться [1, с. 6]. Физические и психоэмоциональные напряжения, сопровождающие тренировочный процесс, определяют углубление научных представлений о физиологических механизмах совершенствования функциональных резервов организма в процессе адаптации к постоянно возрастающим нагрузкам с учетом психофизиологического статуса спортсмена.

Автор Солодков А.С. считает, что психофизиологический статус напрямую зависит от типа нервной системы футболиста, которую можно определить при помощи ряда подходов [2, с. 6]. Одним из таких подходов является – дифференцированный, автором, которого является Я.А. Коменский. Сущность дифференцированного подхода заключается в том, что если разделить занимающихся по типу нервной системы, то можно создать разные группы футболистов, с которыми есть возможность выполнять более продуктивную работу, соответственно, специфичную для каждой группы занимающихся. Цель дифференцированного подхода: организовать тренировочный процесс на основе учёта индивидуальных особенностей личности, т.е. на уровне возможностей его нервной системы, что даёт каждому занимающемуся возможность получить максимальные по его возможностям физические, технические, и тактические способности, а также реализовать свой личностный потенциал [3, с. 6]. Данный подход позволяет сделать тренировочный процесс юных футболистов более эффективным, что актуализирует тему нашего исследования.

Цель исследования: Выявить индивидуальные особенности проявления свойств нервной системы у юных футболистов 8-10 лет.

Ряд исследователей указывают на необходимость учета особенностей проявления свойств нервной системы футболистов для оптимизации тренировочного процесса. По мнению авторов, дифференцированный подход обуславливает более быстрое формирование технико-тактических навыков, повышает эффективность игровой деятельности, позволяет подобрать адекватные средства и методы тренировочных и обучающих воздействий. [4, с. 6].

Методика и организация исследования. Для определения индивидуальных особенностей проявления нервной системы у юных футболистов 8-10 лет ФК «Байкал» было проведено тестирование с применением опросника Г. Айзенка, в основе которого заложены типы темперамента по Павлову И. П.

Целью тестирования являлось выявление типа нервной системы по проявлению эмоциональной стабильности и нестабильности, а также экстравертированного и интровертированного типа личности у футболисток. На основании результатов тестирования определены индивидуальные особенности типа личности футболисток 8-10 лет (рис. 1) и проявления эмоциональной стабильности и нестабильности (рис. 2).



Рис. 1. Индивидуальные особенности типа личности футболисток 8-10 лет

Результаты исследования и их обсуждение. Анализ полученных результатов исследования индивидуальных особенностей типа личности у футболисток 8-10 лет свидетельствует о том, что 58% занимающихся обладают *умеренной* экстраверсией, которая характеризуется общительностью и обращенностью индивида на внешний мир, широким кругом знакомств, необходимостью в контактах. Типичный экстраверт действует под влиянием момента, импульсивен, вспыльчив. Такие футболистки беззаботны, оптимистичны, добродушны, веселы. Предпочитают движение и действие, имеют тенденцию к агрессивности. У них чувства и эмоции не имеют строгого контроля, склонны к рискованным поступкам. На них не всегда можно положиться. В тоже время в команде присутствуют юные футболистки 21%, обладающие *значительной* экстраверсией, более ярко выраженными характеристиками экстравертированного типа личности [5, с. 6].

Показатели умеренной интроверсии сводятся к 21%, а значительной – 0%. Типичный интроверт – это спокойный футболист, склонный к самоанализу. Такие футболистки держаны и отдалены от всех, кроме близких друзей. Они планируют и обдумывают свои действия заранее, не доверяя внезапным побуждениям, серьезно относятся к принятию решений, любят во всем порядок. Футболистки данного типа темперамента контролируют свои чувства, их нелегко вывести из себя. Обладают пессимистичностью, высоко ценят нравственные нормы [5, с. 6].



Рис. 2. Индивидуальные особенности проявления эмоциональной стабильности и нестабильности у футболисток 8-10 лет

Проведенный сравнительный анализ полученных данных на рис. 2. свидетельствует о том, что среди футболисток преобладает средняя эмоциональная стабильность – 36%. Эмоционально устойчивые футболистки характеризуются зрелостью, отличной адаптацией, отсутствием большой напряженности, беспокойства, а также склонностью к лидерству, общительности. Высокой эмоциональной стабильностью обладает 29% тестируемых.

Эмоциональная нестабильность выражается в чрезвычайной нервности, неустойчивости, плохой адаптации, склонности к быстрой смене настроений (лабильности), чувстве виновности и беспокойства, озабоченности, депрессивных реакциях, рассеянности внимания, неустойчивости в стрессовых ситуациях. У футболисток с высокими показателями по шкале нейротизма в неблагоприятных стрессовых ситуациях может развиваться

невроз. Высокая эмоциональная нестабильность выявлена у 21% футболисток, очень высокая – 14%.

Вывод. На основе представленных данных, можно сделать вывод о том, что в команде футболисток ФК «Байкал» 8-10 лет преобладают умеренные экстраверты со средней эмоциональной стабильностью, минимальное процентное соотношение продемонстрировали умеренные интроверты с очень высокой эмоциональной нестабильностью.

Список литературы

1. Полишкис, М. С. Футбол: Учеб. для институтов физической культуры/ М. С. Полишкис, В. А. Выжгин. – Москва: Изд-во Физкультура, образование и наука, 2017. – 254 с. – Текст: непосредственный.

2. Солодков, А.С. Физиология человека: Учеб. для высш. учеб. заведений физической культуры / А.С. Солодков, Е.Б. Сологуб. – 5-е изд, испр. и дополн. – Москва: Издательский центр «Физкультура и спорт», 2015. – 365с. – Текст: непосредственный.

3. Хуторской, А. В. Современная дидактика: Монография / А. В. Хуторской. – 3-е изд, перераб. и доп. – Москва: Издательство Юрайт, 2021. – 406 с. – Текст: непосредственный.

4. Караулова. Л.К. Физиология физического воспитания и спорта: Учеб. для вузов/ Л.К. Караулова, Н. А. Красноперова, М. М. Расулов. – Москва: Издательский центр «Академия», 2019. – 428с. – Текст: непосредственный.

5. Выготский, Л. С. Мышление и речь: Учеб. пособие / Л. С. Выготский – 5 изд-во, испр. – Москва: Издательский центр «Лабиринт», 2019. – 352 с. – Текст: непосредственный.

© А.С. Рык, О.В. Дулова, 2023

ФОРМИРОВАНИЕ ДИСКУРСИВНОГО МЫШЛЕНИЯ У ДЕТЕЙ С ОБЩИМ НЕДОРАЗВИТИЕМ РЕЧИ

Чотчаева Айшат Абулкеримовна

преподаватель высшей квалификационной категории
ГБПОУ СК «Кисловодский медицинский колледж»

Аннотация: Одной из проблем, встающих перед детьми с ограниченными возможностями здоровья, является недостаточная сформированность коммуникативных навыков. Хотя потребность в общении выражена очень ярко, дети часто испытывают сложности в ситуациях установления контактов с собеседниками, необходимости передать или воспринять от них информацию, организовать коллективную работу. В связи с этим актуально использование в работе средств и методов, которые позволяют сформировать навыки эффективного общения и совместной деятельности. Дискурс – это сложное коммуникативное явление, включающее, кроме текста, целый ряд нелингвистических факторов (цели участников коммуникативного акта, их оценка ситуации, самооценка, установка и т.д.).

Ключевые слова: дискурс, мышление, общее недоразвитие речи, периоды, этапы.

FORMATION OF DISCURSIVE THINKING IN CHILDREN WITH GENERAL SPEECH UNDERDEVELOPMENT

Chotchaeva Aishat Abulkerimovna

Abstract: One of the problems facing children with disabilities is the lack of formation of communication skills. Although the need for communication is very pronounced, children often experience difficulties in situations of establishing contacts with interlocutors, the need to transmit or receive information from them, and organize teamwork. In this regard, it is important to use tools and methods in work that allow you to form skills for effective communication and joint activities. Discourse is a complex communicative phenomenon that includes, in addition to text, a number of non-linguistic factors (goals of participants in a communicative act, their assessment of the situation, self-esteem, attitude, etc.).

Key words: discourse, thinking, general underdevelopment of speech, periods, stages.

Мышление в онтогенезе человека теснейшим образом связано с речью. Самая поздняя и сложная форма мышления – дискурсивное мышление – опирается на языковые понятия и логические операторы. В научном исследовании дизонтогенеза при речевых патологиях, в частности, общем недоразвитии речи, существует пробел, относящийся к возрастному периоду, в котором дискурсивное мышление полноценно проявляет себя и приобретает ведущую роль в интеллектуальной деятельности человека. Однако отклонения в развитии при общем недоразвитии речи имеют системный характер, и потому затрагивают и предпосылки формирования дискурсивного мышления. Данная работа посвящена исследованию особенностей дискурсивного мышления у детей с общим недоразвитием речи в препубертковом возрасте.

В зоне особого риска у детей с общим недоразвитием речи может оказаться развитие словесно-логического мышления, что обусловлено его тесной связью с речевым развитием. Педагоги нередко сталкиваются с тем, что, обладая способностью хорошо решать задачи в наглядно-действенном плане, ребенок с большим трудом справляется с ними, когда эти задачи представлены в образной и тем более словесно-логической форме. Поэтому очень важным для дальнейшего успешного обучения в школе является развитие словесно-логического мышления детей шестого года жизни с общим недоразвитием речи. Вопросы оптимизации коррекционной работы с детьми с общим недоразвитием речи широко обсуждаются в педагогической и психологической литературе. Изучение проблем речевого развития детей с данным диагнозом осуществляли Н.С. Жукова, Р.Е. Левина, Т.Б. Филичева, Г.В. Чиркина и др. Проблемы развития мышления и мыслительных операций у детей данной категории изучались А.В. Брушлинским, Л.С. Выготским, П.Я. Гальпериным, А.А. Люблинской, Д.Б. Элькониным и др. Вопросы взаимосвязи речи и мышления изучали Л.С. Выготский, А.В. Запорожец, Р.Е. Левина, Л.Ф. Спирина, Л.Ф. Тихомирова и другие авторы. Тем не менее, на сегодняшний день существует противоречие между необходимостью развития словесно-логического мышления у детей шестого года жизни с общим недоразвитием речи и недостаточной разработанностью психолого-педагогических условий для данного процесса. Это обстоятельство обуслов-

ливает проблему исследования: каковы психолого-педагогические условия развития дискурсивного мышления детей с общим недоразвитием речи.

Характеристика дискурсивной компетенции у дошкольников с нормальным психофизическим развитием

Дети старшего дошкольного возраста активно взаимодействуют со сверстниками и взрослыми, умеют выражать и отстаивать свою позицию по разным вопросам. Дошкольники достаточно хорошо владеют устной речью и могут использовать её для выражения своих мыслей, чувств и желаний, построения речевого высказывания в ситуации общения. У них развиваются диалогическая и монологическая формы речи. Дети умеют формулировать и задавать собеседнику уточняющие вопросы, обстоятельно и подробно давать ответ. Речь к концу дошкольного периода становится связной, логичной и становится особым видом деятельности: слушанием, беседой, рассуждением и рассказом. У детей с ОНР коммуникативные, и, в частности, дискурсивные умения, не формируются в связи со структурой речевого дефекта, особенностями состояния высших психических функций и эмоционально-волевой сферы. Т.Б. Филичева определяет ОНР как различные сложные речевые расстройства, при которых у детей нарушено формирование всех компонентов речевой системы, относящихся к ее звуковой и смысловой стороне, при нормальном слухе и интеллекте. В контексте нашего исследования особый интерес представляет группа детей с ОНР третьего уровня, так как она самая распространенная и имеющая речевые возможности для выстраивания дискурса. Анализ логопедической литературы показывает, что у детей с ОНР третьего уровня на фоне речевых и неречевых дефектов имеются трудности формирования навыков общения, что существенно осложняет процесс развития их речемыслительной и познавательной деятельности. Неполноценность речевой деятельности откладывает отпечаток на формирование у детей других высших психических функций. Для детей с ОНР характерна недостаточная устойчивость внимания и трудности в его распределении. Отмечается снижение вербальной памяти при относительно сохранной смысловой и логической памяти, страдает продуктивность запоминания. Они забывают сложные инструкции, элементы и последовательность заданий. Связь между речевыми нарушениями и другими сторонами психического развития обуславливает специфические особенности мышления. Обладая полноценными предпосылками для овладения мыслительными операциями,

доступными их возрасту, дети отстают в развитии словесно-логического мышления, без специального обучения с трудом овладевают операциями анализа и синтеза, сравнения и обобщения. Детей с ОНР третьего уровня отличает критичность к речевой недостаточности. Это способствует возникновению замкнутости, нерешительности, робости; порождает специфические черты общего и речевого поведения (ограниченную контактность, замедленную включаемость в ситуацию общения, неумение поддерживать беседу, вслушиваться в звучащую речь), приводит к снижению психической активности. Таким образом, нарушения речевого развития и вытекающие из него следствия обуславливают те трудности дискурса, которые возникают у большинства детей в процессе коммуникативной деятельности. Отрицательно сказывается на речевом дискурсе детей с ОНР и недостаточность развития умения связно и последовательно излагать свои мысли и чувства, способности программировать связное высказывание, что в целом затрудняет процессы адаптации детей данной категории к условиям и требованиям социума. Экспериментальных данных по проблеме формирования дискурсивной компетенции детей с ОНР в настоящее время недостаточно, но, опираясь на исследования К.Ф. Седова, Л.Б. Халиловой, А.С. Володиной, мы видим, что устный текст данной категории детей представляет собой набор не связанных между собой предложений. Отмечаются трудности по разворачиванию и сворачиванию информации во внутренней речи. У детей с ОНР третьего уровня нет представления о текстовой целостности, они не способны к пониманию неявно выраженного смысла текста. Становление дискурсивной компетенции у данной категории детей осуществляется замедленными темпами, характеризуется качественным несовершенством с точки зрения ее смысловой организации, языкового оформления. Кроме того, отмечается снижение активности к общению с окружающими людьми, нарушения связности и последовательности изложения, выраженная ситуативность и фрагментарность речи, низкий уровень употребляемой фразовой речи.

Для изучения особенностей работы по речевому развитию детей в соответствии с целевыми ориентирами ФГОС ДО нами был организован констатирующий эксперимент, в процессе анализа результатов были выявлены особенности речевого и психомоторного развития у детей с данной категории. Отмечались нарушения в связной речи, наблюдались

трудности при самостоятельном составлении предложений, присутствовало недифференцированное произнесение различных звуков, ошибки в словообразовании, в использовании предлогов и окончаний и т.д.

Список литературы

1. Репина, З. А. Нейропсихологическое изучение детей с тяжелыми дефектами речи : учеб. пособие / З. А. Репина ; Урал. гос. пед. ун-т. — Екатеринбург, 2019. —121 с.
2. Речь ребенка: проблемы и решения / под ред. Т. Н. Ушаковой. — М. : Изд-во «Ин-т психологии РАН», 2018. — 352 с.
3. Рубинштейн, С. Л. Основы общей психологии / С. Л. Рубинштейн. — СПб. : Питер, 2020. — 712 с
4. Сахарный, Л. В. Введение в психолингвистику / Л. В. Сахарный. — М. : Просвещение, 2019. — 236 с.

© А.А. Чотчаева, 2023

МОНИТОРИНГ АСИММЕТРИИ ДВИЖЕНИЯ У БАТУТИСТОВ 9-10 ЛЕТ

Неспанова Дарья Александровна

студент

Дулова Оксана Викторовна

к.п.н.

ФГБУ ПОО «Государственное училище (колледж)
олимпийского резерва г. Иркутска»

Аннотация: в статье рассматриваются вопросы подготовки батутистов 9-10 лет. Важность анализа асимметрии движений у юных спортсменов состоит в том, что неправильная техника или неравномерная нагрузка на правую и левую стороны тела могут привести к травмам и снижению эффективности прыжков на батуте.

Ключевые слова: асимметрия, асимметричность движений, прыжки на батуте, батутисты 9-10 лет.

MONITORING OF MOVEMENT ASYMMETRY IN TRAMPOLINISTS AGED 9-10 YEARS

Nespanova Darya Alexandrovna

Dulova Oksana Viktorovna

Abstract: the article discusses the issues of training trampoline players aged 9-10 years. The importance of analyzing movement asymmetry in young athletes is that incorrect technique or uneven load on the right and left sides of the body can lead to injuries and reduced efficiency of trampoline jumping.

Key words: asymmetry, asymmetry of movements, trampolining, trampoline players 9-10 years old.

Прыжки на батуте как современный вид спорта предусматривают выполнение непрерывных сложных индивидуальных и синхронных акробатических прыжков на специальных снарядах с упругой деформацией опоры и подготовку к участию в соревнованиях. Развитие этого олимпийского вида спорта определяется, прежде всего, направленностью на

конструирование новых элементов и соединений с многократными вращениями вокруг продольной и поперечной осей тела, а также совершенствованием правил соревнований в связи с обновлением материально-технического оборудования [1].

Это обуславливает необходимость модернизации тренировочного процесса, направленного на достижение высоких спортивных результатов на всех этапах подготовки спортсменов. В настоящее время по мнению Макарова Н.В. содержание технической подготовки батутистов не имеет методического обоснования, опирающегося на объективные модельные характеристики техники базовых прыжков, а рекомендации по методике обучения не предусматривают коррекцию асимметричности движений, которая часто является не только причиной технических ошибок в прыжках на батуте, но и травм [2, с.21].

Как отмечает Гавердовский Ю.К. [3, с.3], заниматься этим видом спорта лучше начинать с 6 лет, когда у ребенка заметно увеличивается мобилизационная готовность к словесной инструкции, объектом мышления может быть лишь то, что они видят, слышат, могут потрогать руками. Уже в 7 лет ускоренные темпы развития корковой части двигательного анализатора, создают оптимальные условия для формирования и шлифовки двигательных навыков. Дети в этом возрасте четко разделяются на правшей (15%), левшей (1%), смешанного профиля (84%, из которых 63% – «скрытые» левши). В младшем школьном возрасте начинается развитие физических качеств – силы, быстроты, выносливости, гибкости и ловкости, это взаимодействует с общим ростом и развитием организма, морфологическим и функциональным созреванием центральной нервной системы (ЦНС), опорно-двигательного аппарата и вегетативных систем.

В возрасте 9-10 лет, батутисты приступают к систематическому выполнению комбинационных упражнений на батуте, обучению новым, более сложным акробатическим элементам, в связи с этим увеличивается объем специальной подготовки.

При выполнении прыжков на батуте особенно важно обращать внимание на асимметрию движения, поскольку неправильная техника или неравномерная нагрузка на правую и левую стороны тела могут привести к травмам и снижению эффективности прыжка, что определило цель нашего исследования.

Цель исследования: выявить вид функциональной асимметричности движений у батутистов 9-10 лет.

Мониторинг функциональной асимметричности движений был организован и проведен с использованием тестов, предложенных Скржинским А.М. [4, с.17] и адаптированных к возрастным особенностям батутистов 9-10 лет.

Задачи мониторинга направлены на выявление и анализ любых неравновесий или дисбалансов в движениях прыгунов на батуте. Для выявления вида асимметрии, применялся мониторинг: ведущей руки, ноги, глаза, уха. В исследовании приняли участие 8 детей младшего школьного возраста (средняя группа), не имеющих медицинских ограничений для занятий физической культурой. Исследование проводилось в спортивном комплексе МАОУ ДО г. Иркутска «Дворец спорта «Юность».

Получены следующие результаты по определению функциональной асимметрии батутистов 9-10 лет в прыжках на батуте (Таблица 1).

Таблица 1

| Количество испытуемых | Итоговая сумма баллов | | Итоговый КА (%) | |
|-----------------------|-----------------------|--------|-----------------|--------|
| | Левша | Правша | Левша | Правша |
| 1 | 11 | 7 | 61 | 39 |
| 2 | 9 | 9 | 50 | 50 |
| 3 | 4 | 14 | 22 | 78 |
| 4 | 10 | 10 | 50 | 50 |
| 5 | 6 | 12 | 33 | 67 |
| 6 | 8 | 9 | 44 | 56 |
| 7 | 8 | 12 | 33 | 67 |
| 8 | 8 | 10 | 45 | 55 |

Результаты мониторинга функциональной асимметрии у батутистов 9-10 лет в прыжках на батуте

По результатам мониторинга функциональной асимметрии у батутистов 9-10 лет, выявлено, что среди 8-ми испытуемых, преобладают в большей части «Правши» - 63%, лица только с правыми или преимущественно с правыми асимметриями. Батутисты, у которых преобладает смешанный профиль асимметрии составляют - 25% и только 12% являются левшами, лицами с левыми или преимущественно с левыми асимметриями (Рис.1).



Рис. 1. Распределение функциональной асимметрии у батутистов 9-10 лет

Мониторинг асимметричности движений помогает выявить потенциальные проблемы и неравновесия в технике прыжка, силовом развитии и координации батутистов. Это позволяет принять меры для их коррекции и предотвратить возможные травмы. Кроме того, мониторинг асимметрии движений также помогает тренерам индивидуализировать тренировочные программы и упражнения для каждого спортсмена с учетом его индивидуальных особенностей.

Также учет асимметрии движения позволяет предупредить возможные травмы и повысить эффективность прыжков на батуте. Важно работать над равномерным развитием мышц и сбалансированным выполнением движений с использованием обеих сторон тела. Это может включать в себя специальные упражнения и тренировки для укрепления слабых сторон тела, коррекцию техники прыжков и использование упражнений, направленных на совершенствование координации движений, так же важно обращать внимание на равномерное использование правой и левой сторон тела при выполнении различных прыжков.

В процессе конкретизации направленности обучения технике прыжков на батуте следует учитывать, что независимо от сложности двигательных программ их структурной основой являются базовые прыжки, которые, в свою очередь, являются производной интеграции базовых навыков. Поэтому первостепенной задачей технической подготовки батутистов является формирование и совершенствование базовых навыков.

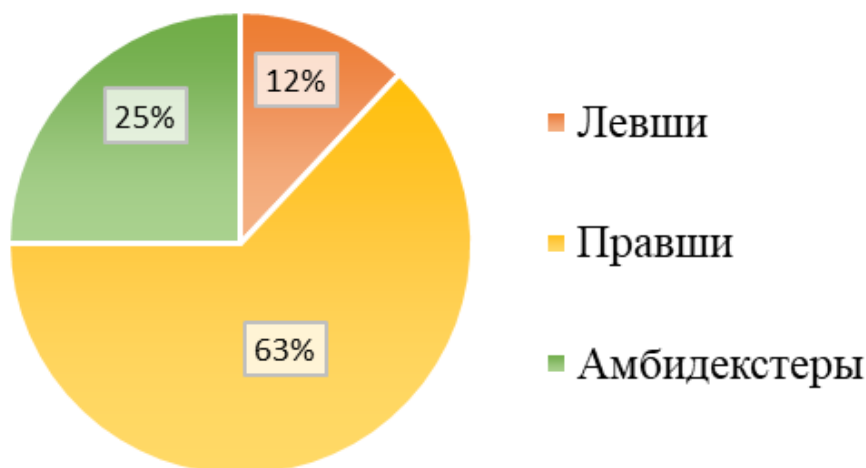
При этом тренеры и прыгуны должны обращать особое внимание на вид асимметрии движения, принимать меры для ее учета при тренировках, тем самым, повышается эффективность техники выполнения различных акробатических элементов в прыжках на батуте при соревнованиях.

Список литературы

1. Нормы аппаратуры FIG 2020: Утвержденные исполнительным комитетом FIG. - Текст: электронный // URL:https://www.gymnastics.sport/publicdir/rules/files/en_Apparatus%20Norms.pdf (дата обращения: 17.11.2023).

2. Макаров, Н.В. Прыжки на батуте, акробатической дорожке и двойном минитрампе: типовая программа спортивной подготовки для детско-юношеских спортивных школ специализированных детско-юношеских школ олимпийского резерва (СДЮШОР) и школ высшего спортивного мастерства (ШВСМ) / Н.В. Макаров. – Москва: Советский спорт, 2012. – 112 с. – Текст: непосредственный.

3. Гавердовский, Ю.К. Положения теории и методики гимнастических дисциплин: учебник в 2 т. – Т. 1. - 2-е изд. / Ю.К. Гавердовский. – Москва: Советский спорт, 2021. – 368 с. – ISBN 978-5-00129-107-7. – Текст: непосредственный.

4. Скржинский, А.М. Техническая подготовка батутистов на основе коррекции асимметричности движений: дис. канд. пед. наук: 13.00.04 / Скржинский Александр Максимович. – Санкт-Петербург, 2022. – 209 с. – Текст: непосредственный.

© Д.А. Неспанова, О.В. Дулова, 2023

ВЛИЯНИЕ РУССКОЙ ФОРТЕПИАННОЙ ШКОЛЫ НА КИТАЙСКОЕ ФОРТЕПИАННОЕ ОБРАЗОВАНИЕ

Лю Сыхань

аспирант

ФГБОУ ВО «Российский государственный
педагогический университет им. А.И. Герцена»

Аннотация: Русская фортепианная школа – одна из самых выдающихся фортепианных школ в мире, ее достижения широко известны. До и после основания Нового Китая русская фортепианная школа оказала глубокое влияние на китайское фортепианное образование, что способствовало его быстрому развитию в стране. В статье подробно рассматривается влияние русской фортепианной школы на Китай с точки зрения истории, методов преподавания и содержания обучения.

Ключевые слова: Китай, Россия, русская фортепианная школа, фортепианное образование.

THE INFLUENCE OF THE RUSSIAN PIANO SCHOOL ON CHINESE PIANO EDUCATION

Liu Sihan

Abstract: The Russian piano school is one of the most outstanding piano schools in the world, its achievements are widely known. Before and after the founding of New China, the Russian piano school had a profound influence on Chinese piano education, which contributed to its rapid development in the country. The article examines in detail the influence of the Russian piano school on China from the point of view of history, teaching methods and learning content.

Key words: China, Russia, Russian piano school, piano education.

Двадцатые-тридцатые годы XX века связаны с развитием фортепианного искусства в России. В Москве и Петербурге, благодаря вниманию правительства, сформировалось пять выдающихся фортепианных школ академического направления под руководством Игумнова, Гольденвейзера, Фейнберга, Нейгауза и Николаева. Они не только

вырастили первоклассных пианистов и педагогов, но и достигли великолепных результатов в теории и практике обучения. В процессе взаимного влияния они выработали общие эстетические принципы русской фортепианной педагогики, совершенствовали систему подготовки кадров, создав в течение всего лишь полувека привлекающую внимание всего мира российскую пианистическую школу. На это указывает в своей магистерской диссертации Цай Сиси [1].

После образования Китайской Народной Республики, на фоне эпохи китайско-советской дружбы, советская музыка оказала всестороннее влияние на развитие китайской музыки. Фортепианное образование в Китае быстро развивалось и вышло на новый путь самостоятельного развития. Русская фортепианная школа позволила фортепианному образованию в Китае сделать уверенный шаг к систематическому и регулярному развитию. На протяжении всей истории фортепианного образования в Китае с самого начала существовала неразрывная связь с Россией. Развитие происходило на основе изучения идей русской фортепианной педагогики, постепенно формируя полноценную систему обучения игре на фортепиано с китайской спецификой.

Китай, следуя практике бывшего Советского Союза, разделил музыкальные институты в университетах, музыкальные колледжи и консерватории, создавая так называемую «единообразную» систему подготовки, предназначенную для профессионального обучения музыкальным талантам от начальной школы до университета. Эта многоуровневая система отбора и систематическое обучение не только гарантируют качество обучения, но также предоставляют музыкальным учебным заведениям кадровый резерв. Китай ввел систему отделов исследований в музыкальных институтах, разработал и совершенствовал учебные планы, внедрил множество зарубежных учебников и литературных источников по фортепиано. Была проведена системная работа по определению целей обучения, структуре курсов, темпам обучения и формам экзаменов. Помимо Центральной консерватории и Шанхайской консерватории, в некоторых крупных городах Китая были созданы новые консерватории, такие как Сычуаньская консерватория, Уханьская консерватория, Сианьская консерватория и другие. Также в художественных университетах по всей стране были учреждены специальности по фортепианному искусству, что позволило Китаю подготовить значительное

количество музыкальных педагогов. Таким образом, в стране активно развивается образование в области фортепиано.

Рассмотрим два аспекта – содержание обучения и методы обучения игры на фортепиано в Китае.

1. Обучающее содержание

В своей диссертации на степень магистра Сю Цупин из Харбинского педагогического университета указывает: «В первые годы после основания Китая учебные материалы в области фортепианного образования были довольно ограниченными, и российские эксперты принесли с собой множество произведений для фортепиано из Западной Европы и России, которые отличаются выразительностью национального характера, высоким профессионализмом и строгой систематичностью» [2, с. 10]. В 1961 году Министерство культуры Китая провело заседание по обзору учебных материалов по фортепиано в высших музыкальных учебных заведениях. На основе рассмотрения учебной программы были разработаны такие учебные пособия, как «Подборка учебных пьес для фортепиано в высших музыкальных учебных заведениях», «Малые шедевры в русской фортепианной музыке», «Выборочная антология русских произведений для двух фортепиано» и другие. В это же время вновь вернувшиеся из СССР пианисты начали работу по созданию отечественных учебных материалов по фортепиано. Ли Инхай из Шанхайской консерватории написал «Пятьдесят этюдов для фортепиано в пяти тональностях» и «Пятьдесят небольших песен для фортепиано», музыкальные школы, включая аффилированную с Шанхайской консерваторией среднюю музыкальную школу, создали «Начальный учебник по фортепиано для средних школ» (в двух томах); Центральная консерватория выпустила «Выборку китайских фортепианных произведений», а также Общероссийский отдел пианистов при кафедре фортепиано Центральной консерватории разработал «Начальный курс фортепиано для взрослых» и др.

Под влиянием русской школы фортепиано китайские композиторы начали использовать западные методы творчества в поисках национального стиля в китайской музыке для фортепиано и создали множество выдающихся произведений. К примеру, «Три прелюдии» Сан Тун (1954 г.) и «Этюды» Ду Миншин (1955 г.). Это был первый случай, когда китайские композиторы внесли элементы китайского музыкального языка в западный

стиль музыки, сохраняя при этом китайский музыкальный язык и адаптируя западные гармонии, формы и жанры.

Учебные материалы являются основным носителем пианистического искусства, составляя важную часть учебного содержания. В разные эпохи, в разных странах, разные типы произведений для фортепиано на протяжении этого периода постоянно пополнялись. Независимо от того, это произведения для фортепиано из Западной Европы и России или произведения, созданные китайскими композиторами, они в значительной степени расширили репертуар студентов, укрепив их обучение в различных стилях и направлениях. Это способствовало повышению уровня игровой техники студентов. Разнообразие стилей данных произведений не только обогатило учебные материалы в Китае, сыграв ключевую роль в формировании системы учебных материалов для китайского фортепианного образования, но также сыграло важную роль в повышении общего качества преподавания в области фортепиано.

Изучение теоретических знаний является также важной частью учебного содержания. Без твердых теоретических основ навыки игры на фортепиано могут оказаться поверхностными, что не позволит по-настоящему воплотить в музыке то, что тронет сердца слушателей.

2. Заимствование методов обучения

Методы обучения включают в себя методы преподавания учителя и методы обучения студента, представляя собой единое целое для передачи и усвоения знаний. Кэ Ган в своей статье отмечает, что русская школа фортепиано обладает уникальностью и инновационностью в своих методах обучения. Китайские пианисты, получившие образование под их руководством, в своем исполнительстве и преподавании всегда проявляют традиционные элементы русской школы фортепиано [3].

1) Индивидуальный подход к обучению

Российские фортепианные педагоги-музыканты широко используют в своей практике индивидуальный подход к обучению и этот метод стали применять китайские учителя. Так, например, во время своей преподавательской деятельности в Центральной консерватории, Та Туранга, руководствуясь особенностями каждого студента, их индивидуальными чертами, личными условиями и фактической ситуацией, подбирала учебный репертуар. Но всего лишь один – 14-летний Инь Чэндзун, поступивший в класс Та Туранга для обучения, из-за недостаточной технической подготовки

получил сначала задание на освоение упражнений. Подобно тому, как русские педагоги-пианисты руководствуются в обучении, прежде всего индивидуальными особенностями каждого студента, раскрывая его потенциал, китайские педагоги стремятся также осуществлять индивидуальный подход к обучению и разрабатывать новые учебные программы. Это не только стимулирует интерес молодых пианистов к учебе и практике, но также создает хорошее взаимодействие между учителем и учеником, способствуя индивидуальному развитию обучающихся.

2) Акцент на технической основе

С учетом слабости технического уровня китайских пианистов того времени, российские педагоги в области фортепиано применили метод «гравитационной игры». Этот метод представляет собой новый способ игры, основанный на естественном освобождении веса при согласованном использовании пальцев, запястья и руки. Освоение метода позволило значительно повысить технический уровень студентов, снять напряжение, дало возможность справляться с более сложными произведениями. Также многие учебные заведения в Китае стали включать в экзаменационные формы контроля такие базовые упражнения, как гаммы и арпеджио.

3) Акцент на практическом обучении

Статистика трех крупных международных конкурсов XX века – им. Ф. Шопена, П. Чайковского, Елизаветы, королевы Бельгии показали, что большая часть победителей являлись представителями российской фортепианной школы. Такие блестящие результаты возможны только при долгосрочном акценте на практическое обучение.

Таким образом, влияние русской школы фортепиано на китайское музыкальное образование очевидно. Она внесла значительный вклад в систематизацию, всестороннюю и национальную сторону китайского фортепианного образования, способствуя активному развитию этой области в Китае, и стала важным достоянием национальной гордости и культурной самоидентификации российского народа.

Список литературы

1. Цай Сиси. Исследование влияния русской фортепианной школы на фортепианное образование в стране через семнадцать лет после основания Китайской Народной Республики : магистерская дисс. / Цай Сиси. – Синьсян, 2013. – 51 с.
2. Сю Цупин. Сравнительное исследование использования учебных материалов по игре на фортепиано в Китае и России : магистерская дисс. / Сю Цупин. – Харбин, 2012. – 67 с.
3. Кэ Ган. О различиях в фортепианном образовании между Китаем и Россией / Кэ Ган // Китайская музыка. – 2010. – № 2. – С. 234–237.

© Лю Сыхань, 2023

РАЗВИТИЕ НАВЫКОВ ПОИСКОВОГО ЧТЕНИЯ НА НАЧАЛЬНОМ ЭТАПЕ ОБУЧЕНИЯ АНГЛИЙСКОМУ ЯЗЫКУ

Смолякова Ирина Анатольевна

студент

Научный руководитель: Терещенко Ю.А.

к.п.н., доцент кафедры русского

и иностранных языков

Омский государственный

педагогический университет (филиал)

Аннотация: В статье уделяется внимание сущности и видам чтения на иностранном языке. Автор представил описание разных видов методик обучения поисковому чтению на начальном этапе обучения английскому языку.

Ключевые слова: Английский язык, поисковое чтение, упражнения, текст, методика.

DEVELOPMENT OF SEARCH READING SKILLS AT THE INITIAL STAGE OF TEACHING ENGLISH

Smolyakova Irina Anatolyevna

Abstract: The article pays attention to the essence and types of reading in a foreign language. The author presented a description of different types of methods for teaching search reading at the initial stage of teaching English.

Key words: English language, search reading, exercises, text, methodology.

Чтение является важным навыком, который учащиеся развивают в процессе обучения. В программе по иностранному языку для начальной школы есть требования и рекомендации, которые помогают ученикам развивать навыки чтения.

Ученые выделяют несколько видов чтения, среди которых следующие:

1. Изучающее чтение (характеризуется тщательным и внимательным изучением текста с целью освоения и углубленного понимания содержания. Включает в себя анализ, выделение ключевых понятий, заметки, выписки,

возможно дополнительное исследование и поиск дополнительной информации);

2. Просмотровое чтение (характеризуется быстрым сканированием текста с целью ознакомления с его общим содержанием. Читающий может пропускать детали, фокусируясь на основных идеях и информации);

3. Поисковое чтение (осуществляется с целью поиска конкретной информации или ответов на определенные вопросы. Читающий сконцентрирован на поиске ключевых слов, фраз, или информации, которую необходимо извлечь из текста);

4. Ознакомительное чтение (применяется для получения общего представления о содержании текста без углубленного изучения. Читается быстро, без специальной напряженности внимания или анализа.);

Обучение навыкам поискового чтения имеет большое значение для учеников, поскольку оно помогает им научиться эффективно находить и извлекать информацию из текста. На этапе изучения английского языка существует несколько методов, которые могут быть полезны для развития этих навыков. Один из таких методов - использование иллюстрированных книг и текстов. Когда тексты дополняются картинками, это помогает ученикам лучше понять содержание и контекст через визуальные образы. Иллюстрации могут служить своего рода подсказками, помогая ученикам связывать изображения с текстом и улучшая их понимание. Интерактивные задания также могут быть полезны для развития навыков поискового чтения. Игры и задания, которые требуют поиска информации в текстах, составления вопросов и ответов, анализа ключевых идей и деталей, помогают ученикам активно взаимодействовать с текстом и развивать навыки поискового чтения. Такие задания стимулируют учеников мыслить критически и аналитически, что способствует более глубокому пониманию текста.

Не стоит забывать об использовании учебников и рабочих тетрадей. Они предлагают разнообразные задания по чтению и пониманию текстов на английском языке, которые помогают развивать навыки поискового чтения на начальном этапе обучения. Учебники предлагают структурированный подход к развитию навыков чтения, предлагая постепенно усложняющиеся тексты и задания, что способствует прогрессу учеников.

В целом, развитие навыков поискового чтения - важная часть обучения английскому языку. Эти навыки помогают ученикам стать более самостоятельными и уверенными в поиске и понимании информации на

английском языке. При использовании различных методов и материалов, таких как иллюстрированные книги, чтение вслух, аудиоматериалы, интерактивные задания и учебники, ученики могут эффективно развивать свои навыки поискового чтения и достигать успеха в изучении английского языка.

Применение методов поискового чтения в процессе изучения английского языка имеет огромное значение для развития навыков чтения у учеников. Начальный этап обучения языку является ключевым, поскольку именно в этот период формируются основы понимания и восприятия текстов на английском языке.

Таким образом, применение методов поискового чтения в процессе изучения английского языка является не только эффективным способом улучшения языковых навыков, но и развития критического мышления и самостоятельности у учеников. Эти навыки будут им полезны как в учебе, так и в повседневной жизни, помогая им стать успешными и компетентными владельцами английского языка.

Список литературы

1. Соловова Е.Н. методика обучения иностранным языкам: базовый курс лекций: пособие для студентов пед. вузов и учителей / Е.Н.Соловова. – 3-е изд. – М.: Просвещение, 2005. – 239 с. – ISBN 5-09-013891-5.
2. Фоломкина, С.К. Обучение чтению на иностранном языке в неязыковом вузе [Текст] / С.К. Фоломкина. – Москва : Высшая школа, 2005. – 185 с.

© И.А. Смолякова, 2023

**ФОРМИРОВАНИЕ ИНОЯЗЫЧНЫХ
ГРАММАТИЧЕСКИХ НАВЫКОВ УЧАЩИХСЯ
ПОСРЕДСТВОМ ИНФОРМАЦИОННЫХ ТЕХНОЛОГИЙ**

Магомедова Асият Магомедовна
студент

Научный руководитель: **Агаларова Раисат Идрисовна**
к.п.н., доцент
Дагестанский государственный университет

Аннотация: В статье рассматриваются возможности использования информационных средств в процессе обучения иностранному языку в школе, что способствует успешному формированию у учащихся грамматических навыков. В ходе исследования был проведен анализ информационных средств с целью совершенствования учебного процесса, были определены возможности их успешного применения.

Ключевые слова: грамматический навык, грамматическая структура, грамматика, информационные технологии, иностранный язык.

**FORMATION OF FOREIGN LANGUAGE GRAMMATICAL SKILLS
OF STUDENTS THROUGH INFORMATION TECHNOLOGY**

Magomedova Asiyat Magomedovna
Scientific adviser: **Agalarova Raisat Idrisovna**

Abstract: The article discusses the possibilities of using information tools in the process of teaching a foreign language at school, which contributes to the successful formation of grammatical skills in students. During the study, an analysis of information tools was carried out in order to improve the educational process, and the possibilities for their successful use were identified.

Key words: grammar skill, grammatical structure, grammar, information technology, foreign language.

На современном этапе развития образования основной задачей школы становится необходимым поиск оптимальных путей организации учебно-

воспитательного процесса. На сегодняшний день существует довольно большое многообразие информационных технологий, которые могут быть использованы на уроке по иностранному языку. Поскольку овладение учащимися грамматическими навыками является непростой задачей, необходимо искать новые способы повысить мотивацию школьников к учебе и поддерживать интерес к изучаемому предмету. Для решения этой задачи можно ввести в образовательный процесс информационные средства.

Грамматика играет первостепенную роль в речевом общении. Этот аспект выполняет функцию организации – на основе существующих грамматических норм, слова строят словосочетания, а затем и целые предложения. Обучение грамматике и правильному построению высказывания, а также различение грамматических форм в речи и письме происходит благодаря формированию грамматических навыков [1, URL]. Ими необходимо овладеть для правильного употребления грамматических явлений в речи.

По И.Л. Бим, обучая грамматике иностранного языка, мы создаем особые грамматические механизмы. При этом они должны формироваться так, чтобы школьники одновременно приобретали грамматические знания и умения [1, с. 256]. Для реализации этой цели необходимо выделить требуемый и эффективный грамматический минимум, рассматривать обучение грамматике как основное средство для освоения способов словообразования, словоизменения и словорасположения, прочно овладеть грамматическим минимумом для активного употребления в речи, что в условиях средней школы требует специальных усилий.

В связи с тем, что овладение грамматическими навыками представляет собой трудный процесс, учащимся приходится прикладывать немало усилий, поскольку непросто выучить и запомнить все правила грамматики и постоянно их употреблять. Кроме того, при пассивной работе есть вероятность, что ребенок может не понять то или иное правило, что может привести к потере желания изучать их дальше и вообще язык в целом. Внедрение в учебный процесс мультимедийных средств могло бы стать решением этого вопроса. Благодаря красочности, большому количеству ярких картинок и видео можно удержать внимание учащихся на изучаемом с помощью информационных инструментов материале.

Есть много ресурсов, которые могут быть применены на уроке для изучения иностранного языка сегодня. К ним относятся такие платформы как Duolingo, Lingualeo, Quizlet, British Council Learn English, My language exchange, Bussu, BBC Learning English, AngloLink, Grammar.net, Memrise, Kahoot.

Использование современных информационных средств в преподавании английского языка является важным аспектом модернизации учебного процесса. При его помощи повышается практическая направленность, у обучаемых развиваются творческие и умственные способности, а также обеспечивается возможность роста мотивации учащихся в образовательном процессе. Применение современных компьютерных технологий позволяет занятиям обрести новый смысл, позволяет ускорить процесс обучения и повысить интерес учащихся к изучаемому предмету, сделать уроки более эмоционально окрашенными и сформировать благоприятные условия для обучения [2, URL].

Для того чтобы выявить возможности успешного использования мультимедийных платформ, нами был разработан комплекс грамматических упражнений с применением информационной платформы Kahoot с целью оптимизации процесса обучения.

Упражнение 1

Учитель дает упражнение в приложении Kahoot на употребление **many, much, (a) little, (a) few**. Учащиеся должны выбрать правильный из предложенных вариантов и самостоятельно вписать в их рамку.

Pupils, you are offered some sentences with omissions. You need to choose the correct answer from the brackets and write it down in the table below. Let us begin.

1. I have ... money in my pocket. (much/many)
2. Emily ate so ... sweets that she is going to have a toothache. (much/many)
3. Mike had too ... time for writing his essay. (little/few)
4. Would you like ... cookies? Yes, I like them very much. (a little/a few)
5. Elizabeth reads very ... so she knows nothing. (little/few)
6. This exhibition was visited by ... friends of mine. (much/many)
7. This young lady knows ... about her own country. (little/few)

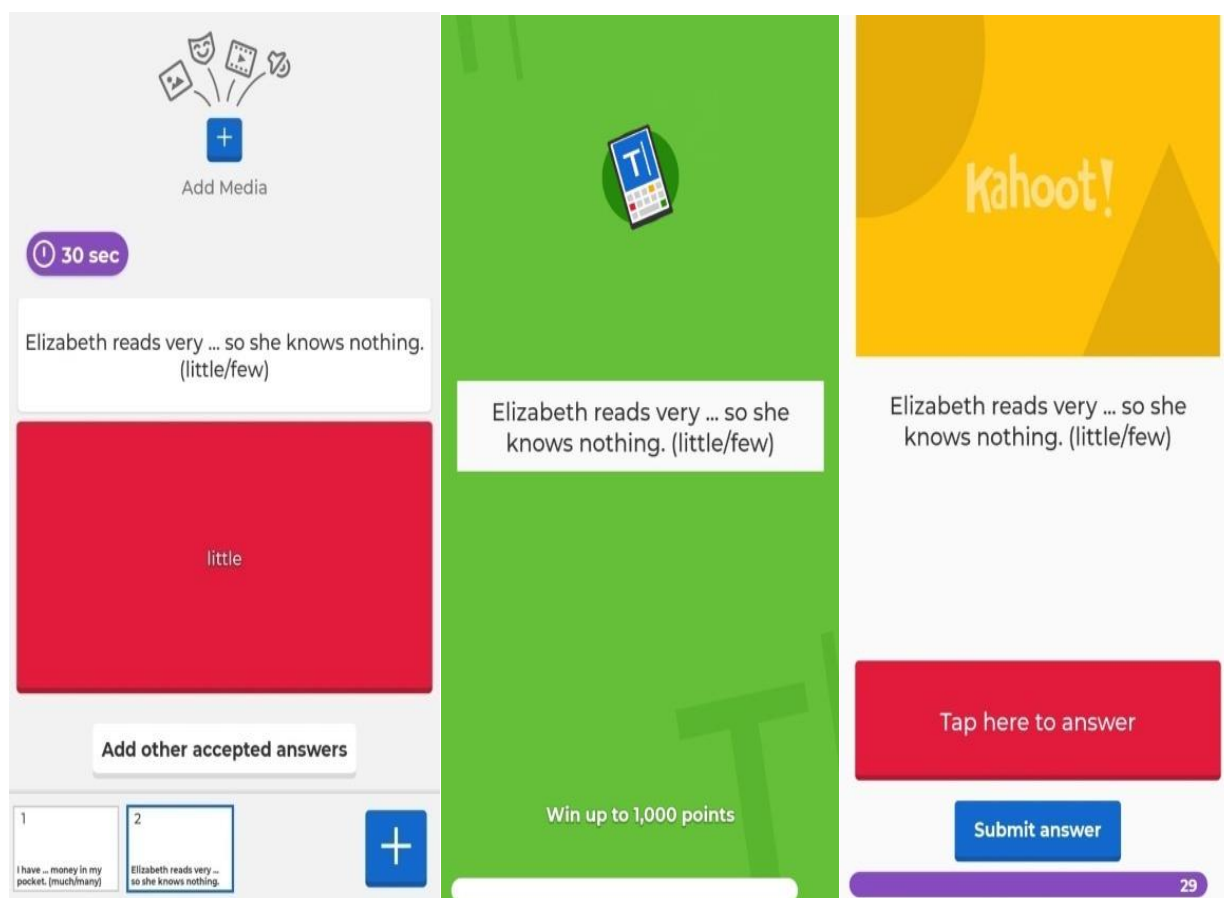

**Рис.1 Формирование навыков в употреблении
many, much, (a) little, (a) few**

Упражнение 2.

Степени сравнения прилагательных. Учитель дает список прилагательных для образования степеней сравнения прилагательных английского языка. Учащиеся открывают Kahoot и вводят pin, после чего приступают к выполнению задания. Им необходимо вписать в рамочку соответствующие формы.

Now you are to remember how the degrees of comparison of adjectives are formed. Here is a list of adjectives, you need to write down the comparative and superlative degrees. Do not forget about using the article *the*.

Good, happy, old, far, dangerous, many, sad, bad, interesting, expensive, cozy, narrow, clever.



Рис. 2. Образование степеней сравнения прилагательных

Упражнение 3.

Учитель дает список существительных. Ученики должны образовать множественное число.

You are given a list of nouns in singular. You are to form their plural forms. Remember the spelling rules.

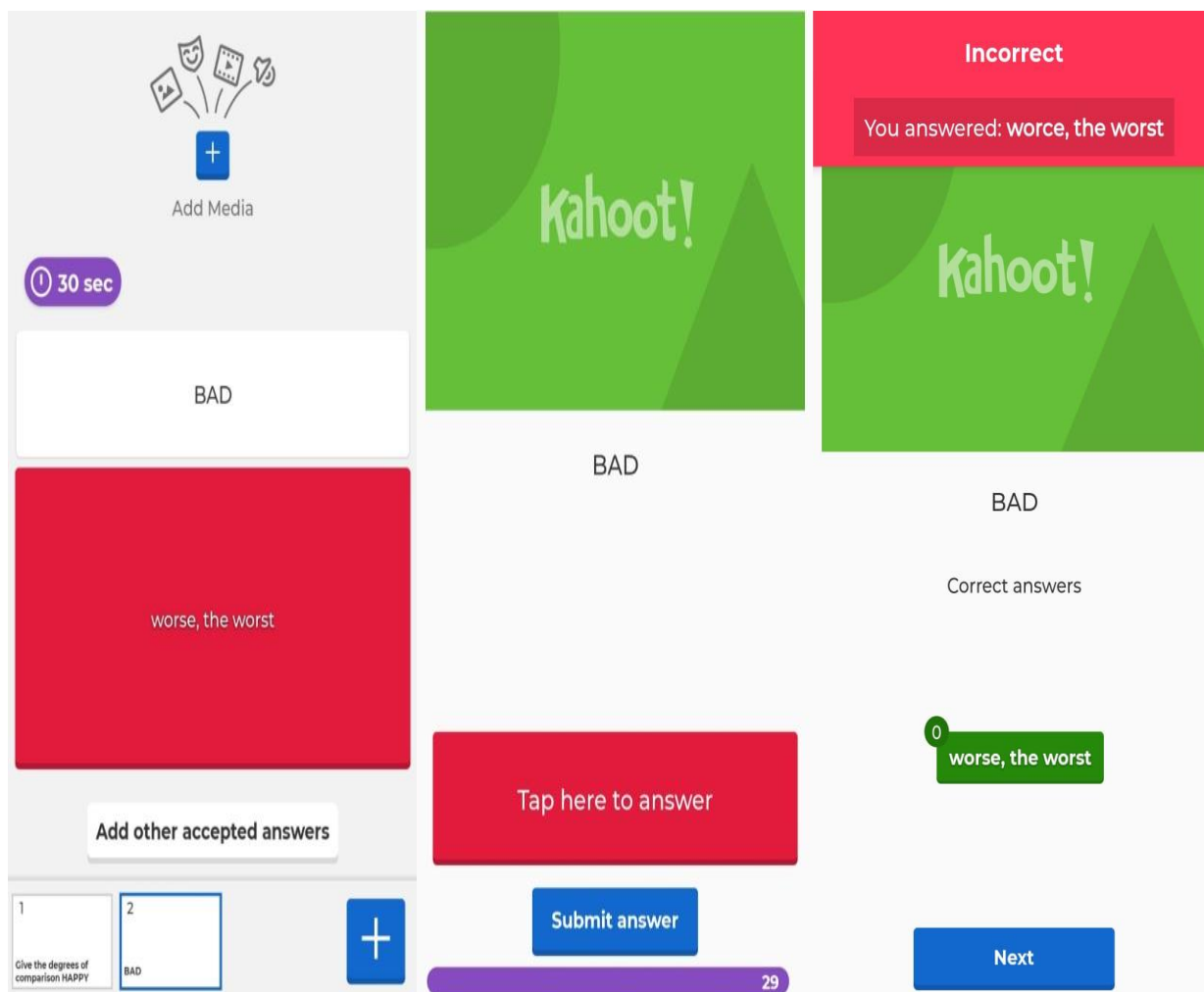
Potato, brother-in-law, wife, day, piano, forget-me-not, goose, child, half, month, beauty, bench, lady, swine, phenomenon, formula, mouse, ox, thief, nose, key, fly, mosquito, hero, dove, flower, glass, deer, looker-on, merry-go-round, trout, scarf.



Рис. 3. Образование множественного числа существительных

Упражнение 4

Ученикам дается упражнение на знание правил употребления предлогов в английском языке. Им необходимо выбрать *true*, если правило сформулировано верно, и *false*, если правило сформулировано неверно.

Children, now open the Kahoot and enter this pin. You are given the task to determine whether the rules for the use of prepositions are formulated correctly. If you think it's right, click *true*, and if it is wrong click *false*. If you don't have any questions, please, start.

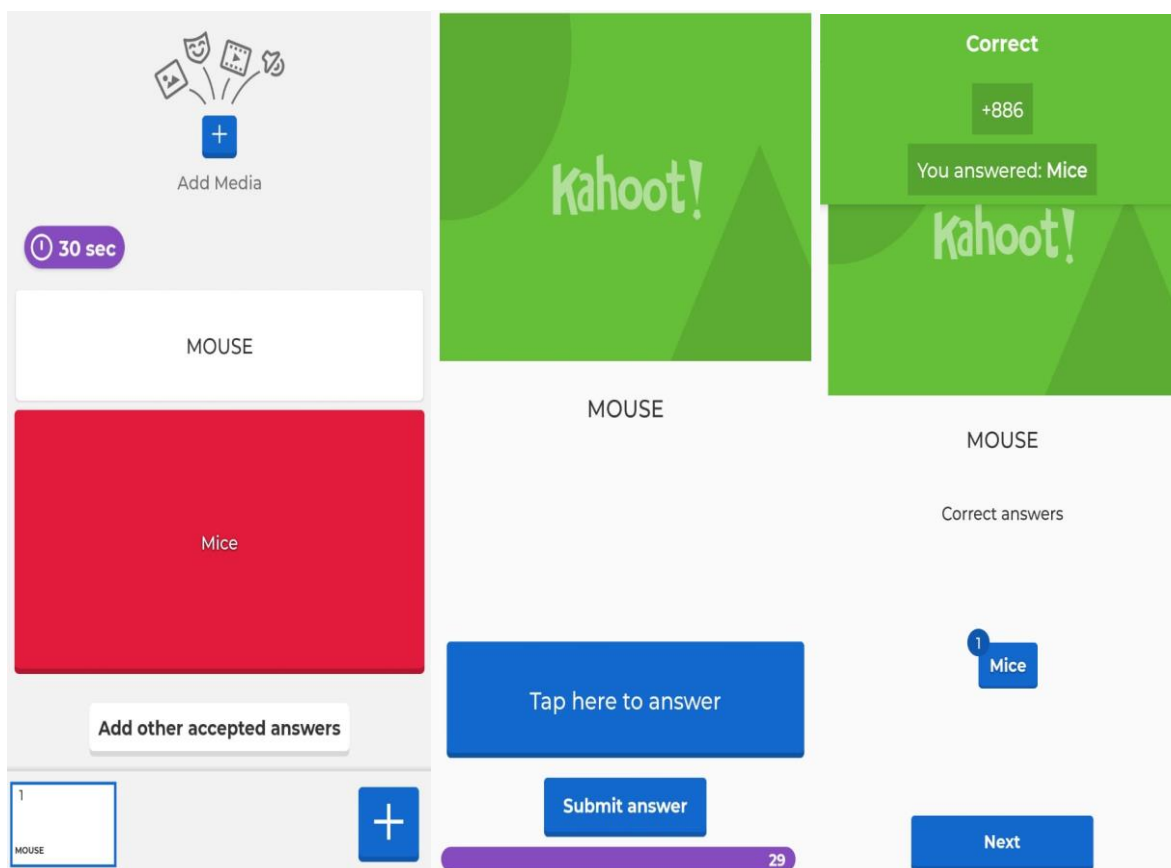
1. We use the preposition **at** when we talk about hours, certain moments of the day, weekends and holidays. (true/false)
2. We use the preposition **in** when we talk about dates, days of the week, or special days. (true/false)
3. We use **in** when someone or something wants to get inside, go somewhere. (true/false)
4. We use **to** when there is movement towards something. (true/false)

5. We use **behind** when an object or a person is between some objects. (true/false)

6. We use **at** when someone or something is on the surface of something. (true/false)

7. We use **in** when someone or something is inside something. (true/false)

8. When something positive has happened because of someone or something, the preposition **thanks to** is used. (true/false)

Данное упражнение направлено на усвоение и повторение правил применения предлогов в английском языке. Усвоение норм их употребления способствует автоматизации их использования и развития навыков беглой речи в процессе общения.



Рис.4. Развитие навыков в использовании предлогов

Как мы видим, в процессе обучения можно легко пользоваться информационными технологиями.

Список литературы

1. Муратова Музаямхон Носировна, Алимбаева Шахло Акмаловна, Бабаева Комила Ришатовна, Истамова Гулноза Уткировна. Особенности обучения грамматике английского языка на среднем этапе // Academy. 2019. №6 (45). URL: <https://cyberleninka.ru/article/n/osobennosti-obucheniya-grammatike-angliyskogo-yazyka-na-srednem-etape> (дата обращения: 07.12.2023).
2. Бим, И.Л. Теория и практика обучения иностранному языку в средней школе / И.Л. Бим – М.: Просвещение, 1988. – 256 с.
3. Альбрехт, К.Н. Использование ИКТ на уроках английского языка // Электронный научный журнал «Информационно-коммуникационные технологии в педагогическом образовании». – 2010. [Электронный ресурс]. URL: <http://journal.kuzspa.ru/articles/45/> (дата обращения: 07.12.2023).

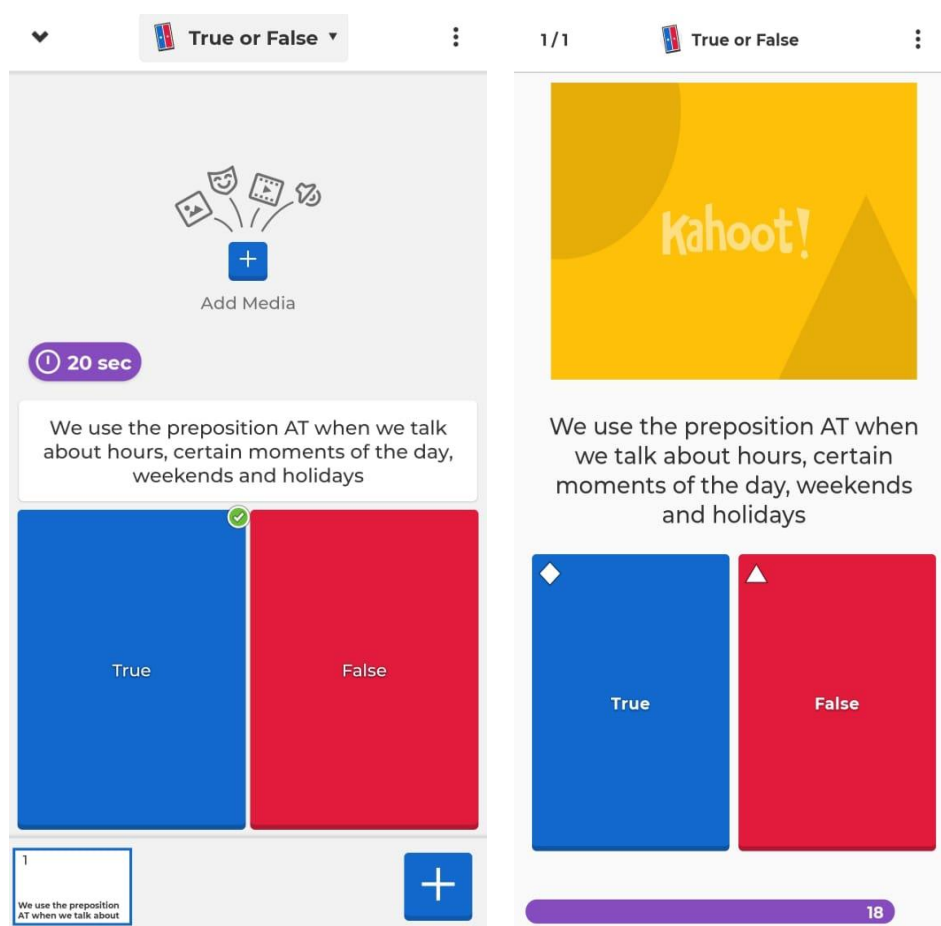
© А.М. Магомедова, 2023

ИСПОЛЬЗОВАНИЕ МЕЛОДИЧЕСКИХ РИСУНКОВ «HOOKS» В ПРОЦЕССЕ ФОРМИРОВАНИЯ ЛЕКСИЧЕСКИХ НАВЫКОВ НА СРЕДНЕМ ЭТАПЕ ОБУЧЕНИЯ АНГЛИЙСКОМУ ЯЗЫКУ

Карабинерова Ксения Владимировна

студент

Научный руководитель: **Винокурова Татьяна Николаевна**

к.ф.н., доцент

ФГБОУ ВО «Омский государственный
педагогический университет»

Аннотация: мелодические рисунки “hooks” являются инновационным подходом к обучению лексике, основанном на использовании мелодий и ритма. В данной статье рассматривается вопрос использования музыкальных хуков в процессе формирования лексических навыков на среднем этапе обучения английскому языку. Авторы исследуют эффективность данного метода обучения и то, как он может помочь студентам запомнить и использовать новые слова и выражения и стимулирует музыкальное восприятие.

Ключевые слова: лексический навык, мелодические рисунки “hooks”, музыкальные хуки, этапы формирования лексического навыка, виды музыкальных хуков, механизмы музыкальных хуков, мелодика.

USING MELODIC «HOOKS» DRAWINGS IN THE PROCESS OF FORMING LEXICAL SKILLS AT THE MIDDLE STAGE OF ENGLISH LEARNING

Karabinerov Ksenia Vladimirovna

Scientific advisor: **Vinokurova Tatiana Nikolaevna**

Abstract: melodic hooks drawings are an innovative approach to vocabulary learning based on the use of melodies and rhythm. This article discusses the use of musical hooks in the process of forming lexical skills at the middle stage of English language learning. The authors explore the effectiveness of this teaching method and how it can help students memorize and use new words and expressions and stimulate musical perception.

Key words: lexical skill, melodic drawings “hooks”, musical hooks, stages of formation of lexical skill, types of musical hooks, mechanisms of musical hooks, melodica.

В последние годы в области обучения английскому языку всё большую популярность получает концепция использования мелодических рисунков “hooks” (перевод с англ. «крючки») в процессе формирования лексических навыков. Этот инновационный подход призван сделать процесс усвоения лексики более увлекательным и запоминающимся для обучающихся современных школ, поскольку отличается от традиционных методов обучения и обладает рядом преимуществ. Представленная статья является обобщением теоретического методического опыта молодого специалиста и имеет перспективы практического внедрения в учебные заведения.

Обучение иностранному языку представляет собой организованный систематический процесс передачи и усвоения знаний на основе взаимодействия между учителем и обучающимся. Оно включает в себя овладение целым рядом различных умений и навыков, среди которых принято рассматривать грамматические, фонетические и лексические виды навыков. В данной работе мы рассмотрим обучение лексике как важной составляющей в изучении иностранного языка на среднем этапе обучения.

Существуют различные точки зрения касательно роли изучения лексического аспекта языка. К проблеме обучения лексике обращены работы многих известных теоретических исследователей и методистов, таких как Н.Д. Гальскова, Н.И. Гез, Я.М. Колкер, Н.В. Крушевский, А.А. Леонтьев, М.В. Ляховицкий, А.А. Миролубов, И.В. Рахманов, С.К. Фоломкина, Л.З. Якушина, Е.А. Опарина и другие, а также практиков и авторов школьных учебников и учебных пособий, таких как Т.И. Арбекова, О.В. Афанасьева, О.Ю. Болтнева и другие. Ими разработаны различные теории, методы, приемы и стратегии обучения лексическому аспекту языка.

В данной статье подробнее ознакомимся с целями и содержанием обучения лексике на уроках иностранного языка на среднем этапе обучения, поскольку внимание акцентируется на важности целенаправленного и организованного процесса формирования лексических навыков у обучающихся при выполнении различного рода упражнений.

Лексика представляет собой словарный запас языка, совокупностью лексических единиц, т.е. слов, устойчивых сочетаний и выражений,

способных обозначать предметы, явления, их признаки и т.п. Они обладают формой, значением и способностью сочетаться с другими словами.

Целью обучения лексической стороне речи является формирование лексических навыков, которые позволят овладеть материалом для осуществления коммуникации.

Содержание обучения лексике представляет собой овладение определенным объемом лексических единиц. В своих трудах Г. В. Рогова выделяет три компонента содержания обучения лексике: лингвистический, психологический и методологический [1, с. 163].

Лингвистический компонент отвечает за отбор языкового материала в соответствии с возрастными особенностями школьника и критериями ФГОС.

Второй компонент, психологический, включает в себя определенный набор навыков и умений, которыми должны овладеть учащиеся на конкретном этапе обучения.

Методологический компонент связан с отработкой новой лексики. Он включает в себя разъяснения по использованию словарей и составлению своих собственных. Итогом проведенной работы в ходе тренировки выступает формирование у обучающихся навыков самостоятельной работы, что способствует развитию регулятивных универсальных учебных действий, которые входят в метапредметные результаты [2, с. 2–8].

Под лексическим навыком понимают способность мгновенно извлекать из долговременной памяти эталон слова в зависимости от конкретной речевой задачи, включая его в речевую деятельность [3, с. 33].

В свою очередь, лексические навыки принято разделять на продуктивные и рецептивные.

Продуктивные лексические навыки представляют собой навыки интуитивно правильного употребления слова в устной и письменной речи в соответствии с поставленной коммуникативной задачей, а рецептивные являются навыками узнавания и понимания лексических явлений при чтении или восприятию на слух.

Таким образом, лексический навык включает в себя два основных компонента: словоупотребление и словообразование.

Современная система образования предъявляет определенные требования к обучающимся при овладении лексикой. За курс обучения в средней школе учащиеся должны усвоить значение и формы лексических единиц и уметь их использовать в различных ситуациях устного и

письменного общения, т.е. овладеть навыками лексического оформления порождаемого текста при говорении и письме и научиться понимать лексические единицы на слух и при чтении [4, с. 81–97].

При составлении комплекса упражнений для формирования того или иного навыка необходимо учитывать ряд психолого-педагогических особенностей обучения иностранному языку на разных уровнях.

Согласно возрастной психологии по Э. Эриксону, для подростков характерно проявление высокой социальной активности, направленной на усвоение определенных моделей поведения. Ведущей деятельностью является общение и взаимодействие со сверстниками, а в качестве новообразований выделяют стремление к утверждению своей индивидуальности и независимости, формирование самосознания, самоопределения и «чувства взрослости».

Обучение лексике осуществляется в соответствии с определенными этапами. В современной методической литературе число этапов формирования лексического навыка варьируется от двух до трех.

Усвоение лексики происходит на этапах введения нового материала, первичного закрепления лексики и её употребление во всех видах речевой деятельности. В связи с этим, ученые-лингвисты предлагают несколько вариантов классификации. Рассмотрим некоторые из них:

Е.И. Пассов обозначает эти этапы следующим образом:

- семантизация лексических единиц;
- автоматизация;
- дальнейшее совершенствование лексических навыков [5, с. 158].

Н. Д. Гальскова и Н. И. Гез определяют эти этапы следующим образом:

- ознакомление с новым материалом (включая семантизацию);
- первичное закрепление;
- развитие навыков и умений использования лексики в разных формах устного и письменного общения [6, с. 135].

Одной из самых распространенных классификаций этапов формирования лексических навыков является предложенная С.Ф. Шатиловым:

- ориентировочно-подготовительный этап;
- стереотипизирующе-ситуативный этап;
- варьирующе-ситуативный этап.

В настоящей статье за основу принята классификация С.Ф. Шатилова.

На первом ориентировочно-подготовительном этапе осуществляется процесс введения новой лексики, который занимает большую часть урока. На стереотипизирующе-ситуативном этапе происходит автоматизация постоянных компонентов речевого действия. Завершающим этапом является варьирующе-ситуативный, на котором происходит создание динамических лексических связей, т. е. комбинирование знакомых лексических единиц с учетом различных контекстов. Его целью является дальнейшее формирование автоматизированности и гибкости навыка [7, с. 223–285].

Упражнения являются главным средством обучения на любом этапе овладения иностранным языком. Преследуя коммуникативно-практические цели обучения иностранным языкам в школе, их разделяют на три языковых типа: некоммунитивные, или языковые, условно-речевые и подлинно речевые упражнения.

Определив этапы работы над лексическим материалом и рассмотрев типологию упражнений, перейдем к рассмотрению вопроса о комплексе конкретных упражнений для формирования лексических навыков и расширения семантического поля учащихся на каждом этапе.

Особый интерес представляет начальный, ориентировочно-подготовительный, этап, на котором обучающиеся знакомятся с лексикой. На ориентировочно-подготовительном этапе происходит презентация новых лексических единиц учителем. Затем наступает стадия проведения звукобуквенного анализа слова путем его семантизации, т.е. раскрывает его значение. Основными приемами в данном случае выступают предметная, языковая и речевая наглядность, его толкование на родном или иностранном языке.

Как уже упоминалось ранее, на ориентировочно-подготовительном этапе помимо введения новой лексики беспереводным или переводным способом происходит также ее первичное закрепление, которое предполагает выполнение языковых и условно-речевых упражнений.

Закрепление звукобуквенного образа слова может происходить с использованием специально методически подготовленных обучающих песен на основе музыкальных хуков.

Мелодические рисунки “hooks”, или музыкальные хуки, – это звуковые или музыкальные образцы, которые используются в процессе обучения иностранному языку для запоминания и усвоения лексических единиц, а также для создания ассоциаций с новым лексическим материалом, поскольку

одним из основных значимых в обучении иностранному языку качеств музыкальных хуков является повышение запоминаемости текста песни.

Понятие «музыкальные хуки» использовалось в контексте музыки в различных жанрах, от рока и поп-музыки до хип-хопа и электронной музыки. Хотя точный источник термина трудно назвать, его использование было распространено в музыкальном сообществе и среди музыкальных критиков в течение многих лет.

Музыкальные хуки могут принимать различные формы и иметь различные функции, в связи с чем ниже мы приведем виды с их детальным описанием:

1. Мелодический хук – это часть мелодии, которая может быть представлена вокалом или инструментом. Он используется как основная музыкальная тема песен в припевах или как основной музыкальный мотив.

2. Ритмический хук – это узнаваемый ритм, который повторяется в течение песни и чаще всего создается при помощи ударных инструментов. Он может быть основой для танцевального трека или добавлять динамический элемент к песне.

3. Вокальный хук – это линия текста, которая является вокальной частью песни.

4. Инструментальный хук – это музыкальная фраза, исполненная на инструменте, которая добавляет эмоциональную глубину и интересную текстуру к песне.

5. Хармонический хук – это вид хука, связанный с музыкальным аккордом или последовательностью аккордов [8, с. 137].

Таким образом, музыкальные хуки способствуют лучшему запоминанию текстов песен благодаря нескольким механизмам:

1. Музыкальные хуки обычно имеют простую и легко запоминающуюся мелодию или ритм. Рифмы создают музыкальное единство между строками текста и могут захватить слушателя повторяющимся звуком. Мелодические контуры, то есть паттерны изменения высоты звука, могут быть использованы для синтактических акцентов и динамического подчеркивания важных фраз или слов в тексте. Это делает их более доступными и понятными слушателю, что помогает закрепить текст в памяти.

2. Повторение помогает закрепить текст в памяти слушателя, так как это усиливает ассоциацию между музыкой и словами.

3. Эмоциональное восприятие песни связывается с ее текстом и музыкой, что усиливает запоминающий эффект. Использование акцентирования также может привлечь внимание слушателя к ключевым моментам в тексте и помочь их запоминанию.

4. Музыкальные хуки создают особый образ в памяти слушателя, который связан с текстом за счет мнемонического эффекта (мнемоника – это метод запоминания, который использует ассоциации, образы и представления для облегчения запоминания информации). Так, музыкальные хуки могут служить как «якоря» для текста песни, становясь ассоциативными точками, которые помогают вспомнить текст.

Учитывая приведенные выше характеристики музыкальных хуков, можно сделать вывод, что этот инструмент является достаточно привлекательным на ознакомительном этапе работы с лексикой на иностранном языке, поскольку позволяет легче закрепить изучаемые слова и словосочетания за счет повторения структур, эмоционального воздействия и создания определенного образа в памяти.

В заключение данной работы хочется подчеркнуть важность использования мелодических рисунков “hooks” в процессе формирования лексических навыков на среднем этапе обучения английскому языку.

В ходе исследования был рассмотрен теоретический аспект, связанный с использованием музыкальных хуков, их виды, особенности и характеристики.

Таким образом, можно сделать вывод, что использование музыкальных хуков в процессе формирования лексических навыков на среднем этапе обучения английскому языку является достаточно эффективным методом за счет ряда преимуществ. Во-первых, они помогают обучающимся запомнить новые слова и выражения более эффективно, так как ассоциируются с мелодией и ритмом. Во-вторых, музыкальные хуки способствуют правильному произношению и интонации, что важно для свободного общения на английском языке. И, наконец, использование мелодических рисунков “hooks” делает процесс обучения более интересным и занимательным, что способствует повышению мотивации студентов и улучшению общего результата в освоении лексики.

На основании проведенного исследования можно дать рекомендации по использованию данной методики в образовательном процессе для достижения более высоких результатов в обучении английскому языку.

Список литературы

1. Рогова Г. В., Рабинович Ф. М., Сахарова Т. Е. Методика обучения иностранным языкам в средней школе.– М.: Просвещение. – 1991. – С. 157–287.
2. Шамов А. Н. Принципы обучения лексической стороне иноязычной речи / Иностранные языки в школе. – 2009. – № 4. – С. 2–8.
3. Миньяр-Белоручев Р. К. Методический словарь. Толковый словарь терминов методики обучения языкам. – М.: Высшая школа. – 1996. – 33 с.
4. Мещерякова Т. М. Требования к построению лексических упражнений / Иностранные языки в школе. – 2011. – № 4. – С. 81–97.
5. Пассов Е. И. Урок иностранного языка в средней школе. – М.: Просвещение. – 1998. – 158 с.
6. Гальскова Н. Д. Теория обучения иностранным языкам: Лингводидактика и методика: Учебное пособие для студентов лингвистических университетов и факультетов иностранных языков высших педагогических учебных заведений. – М.: Издательский центр «Академия». – 2005. – 135 с.
7. Шатилов С. Ф. Методика обучения немецкому языку в средней школе. – М.: Просвещение. – 1986. – С. 223–285.
8. Пашкеева И. Ю. Использование песен в обучении иностранному языку / Вестник Казанского технологического университета. – 2014. – Т. 17. – № 5.– 137 с.
9. Гебель С. Ф. Использование песни на уроке иностранного языка / ИЯШ. – 2009. – № 5. – 271 с.
10. Давыдова Ю. Г. К вопросу о понятии «лексическая компетенция» на продвинутых уровнях владения иностранными языками / Альманах современной науки и образования. – 2013. – № 5 (72). – С. 56–60.
11. Пернер М. Музыка в классе DaF: от языка к музыке – и обратно. – Берлин: Бернштейн, Нильс. – 2014. – С. 137–219.

© К.В. Карабинерова, 2023

ЦИФРОВЫЕ ТЕХНОЛОГИИ КАК ИНСТРУМЕНТ ПРЕПОДАВАНИЯ ИНОСТРАННОГО ЯЗЫКА ШКОЛЬНИКАМ

Недикова Алина Дмитриевна

студент

ФГБОУ ВО «Новосибирский

государственный педагогический университет»

Аннотация: Статья посвящена анализу существующих современных интерактивных сайтов в сети Интернет, целью которых является помощь преподавателю в объяснении, проведении урока и, самое главное, проверке материала, а также облегчение восприятия иностранного языка учащимися.

Ключевые слова: цифровые платформы, иностранный язык, современные школьники, обучающий материал, гаджеты, клиповое мышление.

DIGITAL TECHNOLOGIES AS A TOOL FOR TEACHING A FOREIGN LANGUAGE TO SCHOOLCHILDREN

Nedikova Alina Dmitrievna

student

Novosibirsk State Pedagogical University

Abstract: The article is devoted to the analysis of existing modern interactive websites on the Internet, the purpose of which is to help the teacher in explaining, conducting a lesson and, most importantly, checking the material, as well as facilitating the perception of a foreign language by students.

Key words: digital platforms, foreign language, modern schoolchildren, educational material, gadgets, clip thinking.

В настоящее время ни один школьник не представляет свою жизнь без телефона, в гаджетах ведется основное общение со сверстниками и родными, а также происходит получение новой информации.

Современные дети воспринимают и обрабатывают информацию по-особенному. Произошел переход от линейной модели мышления к сетевой, построенной на визуальных образах [4, с. 219]. Ведь надо только уметь пользоваться телефоном, чтобы вспомнить или найти нужный материал,

совсем не требуется его запоминать. Вследствие чего, мозг не способен обрабатывать большой объём информации, память становится кратковременной и неглубокой, а мышление – клиповым. В клипах отсутствует смысловая нагрузка, а главное требование к ним – это краткость и красочность.

В общих чертах механизм клипового мышления работает таким образом, человек воспринимает окружающий мир фрагментами, когда поступает большое количество информации, но ее переработка происходит без осмысления. Люди с клиповым мышлением видят этот мир, как последовательность событий, картинок, которые никак не связаны между собой, при этом, не анализируя их, они также не стремятся к тому, чтобы что-то поменять и получить целостную картину, но при этом они обладают способностью быстро переключаться с одного фрагмента на другой, с одной задачи на другую.

Данный тип мышления имеет как позитивное, так и негативное последствие. К первым относится креативность, которая побуждает выдвигать уникальные идеи и искать иной подход, эффективность, с помощью которой повышается работоспособность, адаптивность, способствующая быстро осваиваться и привыкать к новым условиям, а также коммуникативность, для быстрого обмена информацией. Но с другой стороны, обладатели клипового мышления долго не могут приступить к простому делу из-за сложностей с концентрацией, а также ими легко манипулировать из-за повышенной внушаемости. Им с трудом даётся построение логических цепочек.

По статистике большинство учащихся проводят в смартфонах около 6 часов в день, поэтому если правильно внедрять в образовательный процесс цифровые платформы и познавательные видео ролики, то гаджеты могут увеличить интерес школьников и стать полезными инструментами для развития мотивации в учебной деятельности. Педагоги и психологи советуют, во-первых, перестраивать подход к составлению учебного материала так, чтобы на внимание детей акцентировалось и удерживалось за счет актуальных видео, ярких иллюстраций и интерактивных игр, в которых также работает такой фактор, как удача. Во-вторых, использовать склонность к многозадачности: переключаться между разными форматами работы в классе и подачами материала.

В исследование будут описаны полезные на данный момент цифровые платформы для изучения иностранного языка. Перечень самых популярных на данный момент сайтов, ориентированных на изучение иностранного языка, включает: Vaamboozle, DiaClass, Esol Courses, Lingualeo и другие. Каждое из них включает в себя обучающий материал, несколько вариантов проверки полученных знаний, а также статистику успеваемости по курсу.

Также педагогу важно правильно распланировать время урока. 25 минут – именно столько важно уделять на изучение нового материала или повторения. Согласно исследованиям, школьникам трудно сохранять концентрацию внимания долго, ведь от однотипных заданий они быстро начинают уставать и перестают интересоваться. Также сразу срабатывает один из принципов клипового мышления – принцип «8 секунд», он заключается в том, что если не заинтересовать учащегося в течении данного времени, то дальше человек пропускает информацию и ждёт нового яркого явления, поэтому преподавателям важно использовать интерактивные задания, поддерживая интерес к английскому на протяжении всего занятия.

Ведение урока в цифровом формате иногда облегчает работу преподавателя, но существуют некоторые риски. Один из них, завершение работы цифровых платформ, из которых нельзя импортировать собственные наработки. В таком случае, придется создавать все игры и презентации сначала. Следующая причина недоверия современным технологиям – перебои с интернетом и проблемы с оборудованием. Данную проблему не всегда можно решить быстро, поэтому всегда должны быть аналоги электронным ресурсам. Также следует учитывать нормы СанПина, которые не позволяют заниматься с интерактивной доской более 30 минут от урока для среднего звена, поэтому использование цифровых технологий должно быть «разбавлено» работой с учебниками, диалогами и другим.

Хотелось бы поделиться личным опытом использования приложения DiaClass как средства мотивации к изучению иностранного языка. В работе, посвященной изучению мотивации учащихся к изучению иностранного языка, А.В. Логинова и Н.А. Отбанов выделяют одним из успешных способов повышения заинтересованности школьников позитивную конкуренцию между собой [2, с.64]. На уроках английского языка было выяснено, насколько эффективно можно реализовать данный метод повышения мотивации у школьников с помощью использования платформы DiaClass. Как было сказано, в DiaClass есть возможность создания собственного виртуального класса и презентаций, то есть вы можете

заполнять слайды игровыми заданиями, а также тестовыми для отработки нужного материала, разделяя ее по уровням сложности. Во-первых, необходимо создать и разработать собственный курс. Для этого надо выделить ключевую лексику по каждому блоку в учебнике, который используется на занятиях, и вставляем отобранный материал в приложение. Преимуществом является то, что можно включить в задания еще и словосочетания, а также добавлять аудио фрагменты. Следующим этапом работы на данной цифровой платформе является добавление отдельных вопросов, например, по ранее изученному тексту. Можно добавлять поле с открытым ответом, с выбором Да/Нет, также возможен вариант расположение ответов в правильном порядке и многое другое. Третьим этапом является помощь учащимся в ознакомлении с платформой, для того, чтобы они беспрепятственно могли работать как на занятии, так и дома. Помогаем найти, зайти с помощью ссылки и qr-кода, разобраться как правильно выбрать ответ. И на финальном этапе вносим элемент соревнования, делим класс на группы, каждая из которых в дальнейшем будет бороться за победу. Призом такого «чемпионата» может стать определенный бонус в письменной работе.

Таким образом, цифровые платформы могут стать только дополнительным полезным инструментом для изучения иностранного языка, помогая как преподавателю, так и ученику.

Список литературы

1. Крайнов А. Л. Клиповое мышление в контексте образовательных практик: социально-философский анализ // Изв. Саратовского ун-та. Новая серия. Сер.: Философия Психология. Педагогика. 2019. Т. 19, № 3. С. 262-266.18:36
2. Логинова А.В., Отбанов Н.А. Способы повышения мотивации студентов к изучению иностранного языка // Молодой ученый. 2015. № 11. С. 1395–1397. URL: <https://moluch.ru/archive/91/19390/> (дата обращения: 14.11.2023).
3. Мензатова С.С. Практика использования мобильных приложений в обучении иностранному языку // Теория и методика преподавания иностранных языков в условиях поликультурного общества. — Красноярск: Красноярский государственный педагогический университет им. В.П. Астафьева, 2020. — С. 229-233.

4. Сватова, И. А. Предпосылки возникновения и характерные особенности клипового мышления / И. А. Сватова. — Текст : непосредственный // Молодой ученый. — 2023. — № 20 (467). — С. 218-220. — URL: <https://moluch.ru/archive/467/103009/> (дата обращения: 14.11.2023).

© А.Д. Недикова, 2023

**АНАЛИЗ ИНТЕРНЕТ-РЕСУРСОВ И ИХ ВОЗМОЖНОСТИ
ДЛЯ ПРОВЕДЕНИЯ КОНТРОЛЯ СФОРМИРОВАННОСТИ
ЯЗЫКОВОЙ КОМПЕТЕНЦИИ**

Шульгина Анастасия Андреевна

студент

Научный руководитель: **Торунова Наталья Ивановна**

к.п.н., доцент

ФГБОУ ВО «Иркутский государственный университет»

Аннотация: в данной статье представлен анализ интернет-ресурсов, критерии и принципы их отбора. Описаны возможности интернет-ресурсов для проведения контрольных мероприятий. Представлено практическое задание, демонстрирующее использование интернет-ресурса «quizlet» для контроля сформированности языковой компетенции.

Ключевые слова: анализ, интернет-ресурс, принципы и критерии отбора, контроль, языковая компетенция.

**ANALYSIS OF INTERNET RESOURCES AND THEIR
POSSIBILITIES FOR MONITORING THE FORMATION
OF LANGUAGE COMPETENCE**

Shulgina Anastasia Andreevna

Scientific adviser: **Torunova Natalia Ivanovna**

Abstract: this article presents an analysis of Internet resources, criteria and principles of their selection. The possibilities of Internet resources for conducting control activities are described. A practical task is presented demonstrating the use of the Internet resource "quizlet" to control the formation of language competence.

Key words: analysis, Internet resource, principles and criteria of selection, control, language competence.

В российской образовательной системе одной из главных задач является повышение эффективности обучающего процесса. Поэтому качество знаний учащихся является основной целью этой системы. Под качеством знаний подразумевается конечный результат обучающего

процесса — объем знаний, умений и навыков, которым обладает ученик по окончании школы. Контроль является неотъемлемой частью педагогического процесса, в том числе по иностранным языкам (ИЯ). В современном иноязычном образовании использование интернет-ресурсов для проведения контроля сформированности языковой и речевой компетенций становится все более реальным.

Цель настоящей статьи - проанализировать различные интернет-ресурсы, рассмотреть их основные функции и определить возможности использования для контроля сформированности языковой компетенции. Интернет-ресурсы предоставляют уникальные возможности не только для изучения ИЯ, но и для контроля сформированности языковой компетенции. «Языковая компетентность — овладение новыми языковыми средствами (фонетическими, орфографическими, лексическими, грамматическими) в соответствии с темами и ситуациями общения, выбранными для начальной школы; овладение знаниями о лингвистические явления изучаемого языка, различные способы выражения мыслей на родном и иностранном языках» [1, с. 7]. Под термином «информационно-коммуникационные технологии» (далее ИКТ) понимается «широкий спектр цифровых технологий, используемых для создания, передачи и распространения информации и оказания услуг (компьютерное оборудование, программное обеспечение, телефонные линии, сотовая связь, электронная почта, сотовые и спутниковые технологии, сети беспроводной и кабельной связи, мультимедийные средства и, конечно, Интернет)» [2, с. 30]. Исходя из определения информационно-коммуникационных технологий следует, что интернет-ресурс — это элемент ИКТ. В сети Интернет сегодня доступны различные интернет-ресурсы. При их использовании на уроках английского языка учитель сталкивается с новыми формами организации учебного процесса и методами преподавания.

Обучение с применением интернет-ресурсов представляет собой сочетание новых информационных технологий и новых методов обучения, что приводит к изменению роли учителя. Под методом обучения предлагаем понимать «совокупность способов взаимосвязанной деятельности преподавателя и учащихся, направленных на достижение целей образования, воспитания и развития учащихся» [3, с. 137]. Учитель становится не просто источником знаний, а помощником обучающегося в ходе самостоятельного получения знаний, формирования навыков и развития умений. Самыми распространенными интернет-ресурсами в образовательном процессе

являются веб-сайты. В поисковых системах содержится множество ссылок на них по различным дисциплинам. Благодаря сайтам можно найти интересные учебные материалы, которые учителя могут применять для подготовки к урочным и внеурочным занятиям. На сайтах представлены различные задания и упражнения, которые учитель может адаптировать для контроля знаний, навыков и умений на всех этапах осуществления контроля.

На просторах интернет представлено множество интернет-ресурсов, из которых сложно выбрать, подходящие для проведения контрольно-измерительных процедур педагогического процесса по ИЯ, поэтому необходимо определить принципы и критерии, в соответствии с которыми произведем их отбор.

Вначале определимся с принципами. Автор статьи выделил три значимых принципа для осуществления качественного отбора.

Принцип *аутентичности* означает использование в обучении аутентичных ресурсов, которые были созданы носителями языка для того, чтобы ими пользовались такие же носители (YouTube, Wikipedia, Facebook (на данный момент запрещен в Российской Федерации) и т.д.);

Принцип *лингводидактической ценности* реализуется через Программы и сайты, созданные специально для того, чтобы изучать иностранный язык (Duolingo, Babel, Memrise, LinguaLeo и т.д.); – интернет платформы. Программы и сайты, которые используются для создания учебных материалов и проведения занятий (Google Classroom, Edmodo, Zenler, LessonWriter, Quizizz) [4, с. 171-177].

Принцип *учета возрастных особенностей* заключается в том, чтобы выбранный ресурс учитывал возрастные особенности обучающихся и соответствовал их уровню знаний и потребностей. При этом учителю важно знать психофизиологические и возрастные особенности обучающихся.

Переходим к рассмотрению критериев. К ним относим:

– *доступность*: ресурсы должны быть доступны для большинства пользователей, в т. ч. для обучающихся с ограниченными возможностями;

– *вариативность*: ресурсы предлагают разнообразные материалы для изучения языка, включая тексты, аудио, видео и интерактивные задания;

– *эффективность*: ресурсы обеспечивают высокую эффективность обучения и контроля сформированности языковой компетенции

– *языковая сложность материала*: в соответствии с этим критерием отбор ресурсов осуществляется с учетом уровня владения школьниками ИЯ.

– **безопасность и достоверность информации:** важно, чтобы ресурсы были проверены и надежны. Прежде чем включать интернет-ресурс в процесс обучения учителю следует проанализировать отзывы других пользователей и проверить авторитетность источника» [5, с. 199].

На основе определенных нами принципов и критериев было отобрано 5 интернет-ресурсов, которые могут быть использованы для контроля сформированности языковой компетенции и обеспечения эффективного обучения иностранным языкам. Рассмотрим их более подробно.

English-cards [<http://english-cards.ru/>] – это интерактивный ресурс для изучения английского языка, который предлагает карточки для запоминания слов и фраз. На сайте представлена возможность выбрать уровень сложности карточек и настроить количество повторений для каждого слова или фразы. Кроме того, English-cards предоставляет возможность отслеживать прогресс изучения лексического материала и сравнивать свои результаты с результатами других пользователей.

Quizlet [<https://quizlet.com/ru>] – это образовательный ресурс, помогающий изучать и запоминать новую иноязычную информацию. Он предлагает множество готовых наборов карточек с словами, фразами и изображениями, которые можно использовать для изучения различных тем. В Quizlet имеется несколько режимов. Доступно изучение лексических единиц в режиме заучивания или тестирования, в т. ч. учащиеся могут использовать режим письма для запоминания написания слов. Для преподавателей доступен режим проверки, где возможно отслеживать усвоение лексических единиц учениками. Задания сопровождаются музыкой и анимацией.

Learningapps [<https://learningapps.org/>] – это платформа для создания интерактивных учебных материалов. На сайте доступны тысячи готовых заданий по ИЯ, которые можно использовать на уроках. Пользователи могут создавать свои задания или редактировать готовые, а затем делиться ими с другими учителями и учениками. На данном сайте можно создавать карточки с лексическими единицами на английском языке, разрабатывать упражнения на сопоставление слова и перевода, задания «найти пару» и тому подобное.

Head Magnet [<https://headmagnet.com/>] – это платформа для создания и использования карточек с информацией. Она уникальна тем, что использует алгоритмы анализа процесса обучения пользователя, чтобы определить,

какой лексический материал забыт и требует повторения. Это делает процесс обучения гораздо эффективнее и позволяет ученикам сосредоточиться на том, что они забывают. Сайт предлагает создавать собственные карточки, и обмениваться ими с другими учащимися. Имеется возможность просмотра статистики забытой информации. Изучение карточек в группах может быть полезным для совместного обучения или повторения материала.

Flashcard Machine [<https://www.flashcardmachine.com/>] – онлайн-сервис для создания и использования обучающих карточек. Сайт содержит набор готовых карточек для изучения лексики. Функционал сайта включает возможность групповой работы с карточками, что может быть полезно для совместного обучения в группе.

Представим фрагмент урока, направленный на проверку языковой компетенции на основе учебно-методического комплекса (УМК) Spotlight 6, Module 3a, тема: «Road safety» на основе ресурса Quizlet.

Для проведения контроля сформированности языковой компетенции в приложении quizlet среди прочих нами выбран режим «тест», в котором будут представлены варианты проверки, такие как: «верно-неверно»; «с выбором ответа»; «письменные».

Вариант проверки «верно-неверно» представляет лексическую единицу и перевод, необходимо ответить, верно подобрана лексическая единица или нет.



Рис. 1. «Верно-неверно»

При тестировании «с выбором ответа» представлено слово на английском языке и 4 варианта перевода, необходимо выбрать верный.

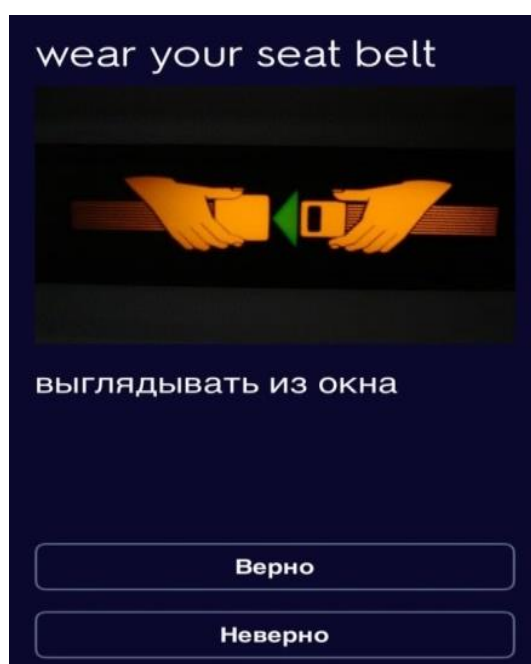

Рис. 2. «С выбором ответа»

Вариант тестирования «письменный» представляет английское слово и в строке «введите термин» необходимо прописать перевод.



Рис. 3. «Письменный»

Результаты автоматически отображаются у обучающихся и учителя, что помогает последнему выявлять пробелы в сформированности языковой компетенции, а ученикам провести рефлексию и в следующих заданиях не совершать данную ошибку.

В ходе исследования были проанализированы различные интернет-ресурсы для изучения ИЯ. Анализ проводился на основе выделенных принципов и критериев. В результате были отобраны интернет-ресурсы, которые соответствуют всем принципам и критериям и могут быть использованы для контроля сформированности языковой компетенции. Некоторые из рассмотренных ресурсов предлагают интерактивные задания и карточки для изучения слов и фраз, другие – позволяют создавать свои учебные материалы и делиться ими с другими пользователями.

В заключение отметим, проведенный анализ интернет-ресурсов с точки зрения использования их возможностей для проведения контроля сформированности языковой компетенции показал, что образовательные интернет-ресурсы играют важную роль в удовлетворении разнообразных потребностей обучающихся. Каждый интернет-ресурс обладает несколькими характеристиками, которые позволяют использовать их в процессе проведения контрольных мероприятий. В целом, использование интернет-ресурсов может реализовывать не только проверочную функцию, но еще обучающую и развивающую.

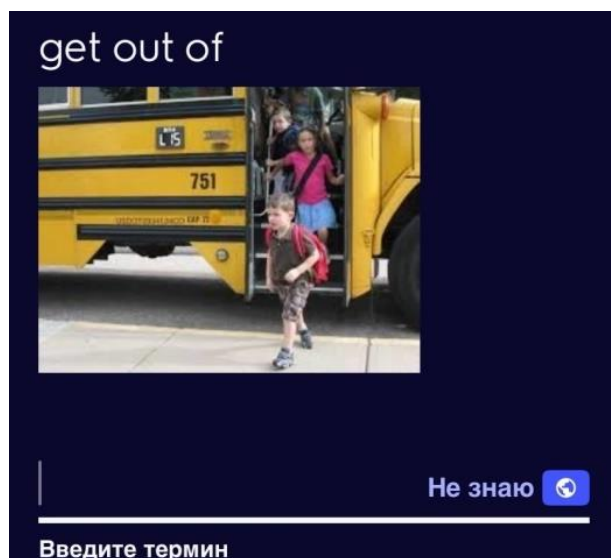
Список литературы

1. Примерные программы по учебным предметам, Иностранный язык. 5-9 классы. – 5-е изд. дораб. – М. Просвещение, 2012. – 202 с.
2. Клоков Е. В. Технология проектного обучения // Школа. – 2006. – №2. – 35 с.
3. Азимов Э. Г. Новый словарь методических терминов и понятий (теория и практика обучения языкам) / Э.Г. Азимов, А.Н. Щукин. – М.: Издательство ИКАР, 2009. – 448 с.
4. Мурунов С. С. Использование ИКТ средств для профессионального развития личности – Тамбов: изд. Дом «Державинский», 2021. 177 с.
5. Торунова Н. И. Использование интернет-ресурсов для развития грамматической компетенции (английский язык, 6-7 класс) / Н.И. Торунова, А.Е. Богач // Иностранные языки: лингвистические и лингводидактические аспекты. – 2023. – 240 с.

© А.А. Шульгина, 2023

**ОРГАНИЗАЦИЯ РАБОТЫ ПО САМОСТОЯТЕЛЬНОМУ ЧТЕНИЮ
НА УРОКАХ ИНОСТРАННОГО ЯЗЫКА В СРЕДНЕЙ ШКОЛЕ
(8-9 КЛАССЫ) НА ПРИМЕРЕ СОВРЕМЕННЫХ
ОБРАЗОВАТЕЛЬНЫХ ТЕХНОЛОГИЙ**

Ярикова Валерия Сергеевна

студент

Научный руководитель: **Кудрявцева Ольга Михайловна**

к.п.н., доцент

ФГБОУ ВО «Елецкий государственный
университет им. И.А. Бунина»

Аннотация: В данной статье, посвященной вопросу организации процесса самостоятельного чтения на уроках иностранного языка в 8 и 9 классах общеобразовательной школы, исследуются существующие сегодня методы и подходы к развитию навыков самостоятельного чтения у учащихся средней ступени образования. Рассматривается роль информационных технологий в улучшении процесса обучения, а также роль цифровых ресурсов в повышении заинтересованности учащихся в учебном процессе, в частности в чтении. Кроме того, обсуждаются эффективные методики организации данного вида деятельности, что может быть полезным для учителей иностранного языка в общеобразовательных школах.

Ключевые слова: самостоятельное чтение, интернет-ресурсы, онлайн платформы, мотивированность, современные образовательные технологии, эффективность информационных технологий.

**ORGANIZATION OF WORK ON INDEPENDENT READING
IN FOREIGN LANGUAGE LESSONS IN SECONDARY SCHOOL
(GRADES 8-9) USING THE EXAMPLE OF MODERN
EDUCATIONAL TECHNOLOGIES**

Yarikova Valeria Sergeevna

Scientific adviser: **Kudryavtseva Olga Mikhailovna**

Abstract: This article is devoted to the issue of organizing the process of independent reading in foreign language lessons in grades 8 and 9 of secondary

school and examines the existing methods and approaches to the development of independent reading skills among secondary school students. The role of information technology in improving the learning process is considered, as well as the role of digital resources in increasing students' interest in the learning process, in particular in reading. In addition, effective methods of organizing this type of activity are discussed, which may be useful for foreign language teachers in secondary schools.

Key words: independent reading, Internet resources, online platforms, motivation, modern educational technologies, information technology efficiency.

Важность обучения самостоятельному чтению на уроках иностранного языка неоспорима. Данный вид деятельности играет важную роль в процессе языкового развития школьников. Это обусловлено тем, что самостоятельное чтение не только даёт возможность погружаться в иноязычную среду, но и способствует улучшению навыков понимания текста, расширению словарного запаса и отработке языковых конструкций. Прежде чем говорить о других аспектах важности использования самостоятельного чтения на уроках иностранного языка, стоит разобрать, что вообще представляет собой данный вид деятельности. Чтение – такой вид речевой деятельности, связанный с восприятием и интерпретацией текста. Таким образом, данный вид речевой деятельности основан на зрительном восприятии текста и включает в себя технику чтения, понимания и анализа прочитанного [1]. В свою очередь самостоятельное чтение на уроке или дома, в качестве дополнительного задания, подразумевает работу в индивидуальном порядке, где ученик самостоятельно контролирует правильность произношения, восприятия и понимания прочитанного. Отметим также, что по форме различают чтение вслух и про себя [2].

Итак, вернемся к важности роли чтения в процессе обучения иностранному языку. Чтение часто является самым любимым для учащихся видом речевой деятельности. Это легко объяснимо. Во-первых, для повышения заинтересованности учителя нередко выбирают интересные для детей тексты. Во-вторых, данный вид деятельности даёт возможность учащимся проявить креативные способности, ведь прочитанное нужно анализировать, сопоставлять факты, отвечать на вопросы, таким образом дети учатся формировать собственную позицию относительно тех или иных событий. В-третьих, данный вид деятельности - отличная подготовка к

реальным ситуациям в иноязычной среде, ведь в текстах могут быть отражены социокультурные особенности и приведены различные примеры жизненных обстоятельств.

Принимая во внимание всё вышеизложенное, становится очевидно, что самостоятельное чтение необходимо организовывать в рамках процесса обучения. Однако, как и любой вид деятельности, самостоятельное чтение имеет свои особенности, и для качественной организации данного процесса важно:

- использовать адаптированные тексты на изучаемом языке, соответствующие уровню владения языком учащимися и включающие в себя лексику и грамматику, пройденную ранее или отрабатываемую в рамках данного урока;

- использовать интерактивные интернет-ресурсы и приложения. Такие интернет-платформы не только имеют большую базу текстов, но также отличаются большим количеством заданий к ним и их красочностью. Помимо этого, преподаватель может самостоятельно создавать упражнения, что сделает процесс самостоятельного чтения в классе эксклюзивным или персонализированным, то есть составленным специально под потребности и особенности того или иного класса или подгруппы;

- внедрять креативные задания и методы контроля понимания прочитанного. Например, введение читательского дневника или организация читательского клуба в рамках урока помогут не только замотивировать и заинтересовать, но и отслеживать качество понимания прочитанного учащимися. Кроме того, обсуждения прочитанного в формате читательского клуба или презентации заметок из читательского дневника, то есть открытая дискуссия, являются отличным способом развития говорения и навыков ведения диалога, понимания иноязычной речи на слух, что нередко является большой трудностью, в силу страха вести импровизированный диалог на иностранном языке, что среди учеников средней ступени образования встречается довольно часто;

- организовывать проектные задания. Самостоятельное чтение на уроках иностранного языка не должно ограничиваться лишь прочтением текста про себя и выполнением заданий по прочитанному. Необходимо внедрять различные методы организации данной деятельности, что поможет избежать проблемы мотивированности и спада заинтересованности среди учащихся. Таким образом, необходимо уделять внимание также организации

деятельности, направленной на самостоятельное исследование предложенных учителем материалов, что может включать в себя не только прочтение, но и подготовку презентаций, проектов, написание сочинений, парную и групповую работу;

- устраивать контроль качества знаний. Несмотря на то, что самостоятельное чтение подразумевает под собой не только прочтение текста, но и выполнение определенного перечня заданий к нему, стоит понимать, что в рамках урока учителю крайне трудно проанализировать уровень понимания прочитанного, в силу количества детей в группах и ограниченности времени. Поэтому не стоит отказываться от проведения контрольных работ или тестов, что поможет отследить прогресс учащихся и по необходимости скорректировать используемые в работе методы.

Уделяя внимание данным аспектам, учитель может организовывать очень интересные и крайне информативные уроки, что мы также можем подтвердить, обращаясь к результатам своей работы в общеобразовательной школе. В своей практике, начиная работу с восьмыми и девятыми классами общеобразовательной школы, мы столкнулись с острой проблемой чтения, а именно понимания прочитанного. В силу невозможности сфокусироваться на прочитанном вслух при приеме чтения «по цепочке», учащиеся буквально не понимали смысл прочитанного, так как всех их силы и внимание были брошены на то, чтобы следить за собственным произношением. Таким образом, после прочтения ученики просто не могли выполнять задания, так как не понимали содержание текста. Для решения данной проблемы мы выбрали вариант самостоятельного чтения, где учащиеся в классе или дома читали текст в удобном для них темпе и не испытывали психологическое напряжение, а затем выполняли задания по прочитанному, нередко также самостоятельно, и лишь после делились результатами и обсуждая ответы в формате открытой дискуссии. Такое решение позволило «расслабить» учащихся и дать им возможность проявить индивидуальность, а также стало настоящим «спасением» для тех, кто привык работать в своём темпе, несколько отличающимся от темпа одноклассников, ведь зачастую проблема кроется в тревоге из-за необходимости выполнить заданное учителем как можно скорее, а не в отсутствии языковых знаний.

Успешность данного метода организации процесса обучения в своей работе мы также можем объяснить активным использованием интернет-ресурсов и различных интерактивных платформ. Отметим, что, изучив

большое количество научных работ преподавателей иностранных языков и методистов, направленных на исследование эффективности использования интернет-ресурсов и онлайн-платформ в образовательном процессе, и решив данный опыт перенять в своей работе, мы убедились на практике в важности такого варианта организации процесса самостоятельного чтения. Например, в своей статье об использовании информационно-коммуникационных технологий с целью повышения мотивации к изучению иностранного языка Телегина О.В., Архипова М.В. и Ваганова Н.В. подчеркивают, что восприятие учащимися информации в интерактивном формате является более эффективным в силу задействования различных органов чувств одновременно, а не последовательно, как при традиционном обучении [3, с. 352]. Знание данного факта позволяет повысить качество усвоения материала, ведь каждый школьник имеет индивидуальные особенности восприятия, а значит в данном формате учитель может донести информацию большему количеству обучающихся, чем раньше. Проведя достаточное, для такого вывода, количество занятий с использованием современных образовательных технологий, мы лишь можем подтвердить данное утверждение, однако, стоит отметить, что большую роль играет выбор используемых онлайн-платформ и навык их использования.

Например, в работе нами были использованы:

- Google Classroom. Данная платформа дает возможность преподавателям создавать задания, оценивать работу учащихся и взаимодействовать с ними, однако, требует для полноценного использования доступ в интернет и, к сожалению, в своей интерактивности несколько ограничена;

- Zoom и Microsoft Teams. Отличный инструмент для проведения занятий в дистанционном формате, что до сих пор является актуальным в силу применения карантинных мер или погодных условий. Также такие приложения требуют стабильного интернет-соединения и не могут похвастаться большой интерактивностью, но могут транслировать другие красочные онлайн-платформы;

- Miro. Крайне красочная платформа, дающая возможность учителю создать свой особенный урок, подходит как для индивидуальной работы, так и для групповых проектов, однако имеет платные форматы, что может быть доступно не каждому;

- Учи.ру. Данный ресурс дает возможность воспользоваться огромным количеством учебных материалов, также создавать интерактивные упражнения и задания, есть возможность отслеживать прогресс учащихся, а также обсуждать совместно задания, однако есть платные опции, также может быть сложно адаптироваться к интерфейсу платформы;

- Яндекс.Учебник. Сразу отметим, что платформа работает также в режиме офлайн, предоставляет огромное количество образовательных материалов и дает возможность не только внедрять в учебный процесс различные интерактивные задания, но и мультимедийные ресурсы. Однако, некоторым преподавателям и учащимся интерактивность сервиса может показаться избыточной.

Таким образом, эффективная организация самостоятельного чтения в восьмых и девярых классах общеобразовательной школы является возможной при условии грамотного подхода и использования современных образовательных технологий. Онлайн-платформы и интернет-ресурсы помогают обогатить процесс обучения, сделать его красочнее и интереснее для учащихся. То есть использование подходящих для того или иного уровня владения языком текстов, организация интересных и качественных заданий и интеграция современных технологий позволяют сделать урок полным и адаптированным под особенности большего числа учащихся. Однако, необходимо понимать, что успешная организация процесса самостоятельного чтения на уроке зависит в первую очередь от качества взаимодействия учителя и ученика, а современные технологии лишь стимулируют активное участие школьников в процессе обучения.

Список литературы

1. Васильева Т. Г. Типологизация методов обучения технике чтения на английском языке учащихся младших классов // Известия РГПУ им. А. И. Герцена. - 2008. - №76-2. URL: <https://cyberleninka.ru/article/n/tipologizatsiya-metodov-obucheniya-tehnike-chteniya-na-angliyskom-yazyke-uchaschihsya-mladshih-klassov> (дата обращения: 12.12.2023).

2. Майорова Ю. А., Суханова А. Г. Формирование технической стороны двух видов чтения // Обучение и воспитание: методики и практика. - 2013. - №10. URL: <https://cyberleninka.ru/article/n/formirovanie-tehnicheskoy-storony-dvuh-vidov-chteniya> (дата обращения: 13.12.2023).

3. Телегина О. В., Ваганова Н. В., Архипова М. В. Использование информационно-коммуникационных технологий с целью повышения мотивации к изучению иностранного языка // Проблемы современного педагогического образования. - 2022. - № 77-2. URL: <https://cyberleninka.ru/article/n/ispolzovanie-informatsionno-kommunikatsionnyh-tehnologiy-s-tselyu-povysheniya-motivatsii-k-izucheniyu-inostrannogo-yazyka> (дата обращения: 14.12.2023).

© В.С. Ярикова, 2023

**ЭККУРСИЯ КАК СРЕДСТВО ФОРМИРОВАНИЯ
ПОЗНАВАТЕЛЬНОГО ИНТЕРЕСА У МЛАДШИХ ШКОЛЬНИКОВ
НА УРОКАХ ПО ПРЕДМЕТУ «ОКРУЖАЮЩИЙ МИР»**

Гостева Мария Валерьевна

магистрант

Научный руководитель: **Ахметжанова Галина Васильевна**

д.п.н., профессор

ФГБОУ ВО «Тольяттинский
государственный университет»

Аннотация: в статье рассматриваются понятие и теоретическая основа развития познавательного интереса. Выделены определения и критерии познавательного интереса. Определено, что формирование познавательного интереса является очень важным процессом в учебной деятельности младших школьников. Рассмотрены особенности младшего школьного возраста. Показан пример развития познавательного интереса на экскурсии на базе предмета «Окружающий мир» в МБУ «Лицей № 6» г.о. Тольятти.

Ключевые слова: познавательный интерес, младшие школьники, учебная деятельность, окружающий мир, экскурсия.

**AN EXCURSION AS A MEANS OF FORMING COGNITIVE
INTEREST AMONG YOUNGER STUDENTS IN THE LESSONS
OF «THE WORLD AROUND US»**

Gosteva Maria Valeryevna

Scientific adviser: **Ahmetjanova Galina Vasilyevna**

Abstract: The article discusses the concept and theoretical basis for the development of cognitive interest. The definitions and criteria of cognitive interest are highlighted. It is determined that the formation of cognitive interest is a very important process in the educational activities of younger schoolchildren. The features of primary school age are considered. An example of the development of cognitive interest on an excursion based on the subject "The world around" in the MBU "Lyceum No. 6" in Tolyatti is shown.

Key words: cognitive interest, younger students, the world around them, an excursion.

Познавательный интерес является важной составляющей учебной деятельности младших школьников. Познавательный интерес имеет несколько определений. С.Л. Рубенштейн описывает познавательный интерес как мотив поведения человека, который обуславливает его поступки и действия «в известных обстоятельствах жизни, поскольку в поведении применяются накопленные знания и умственные способности, необходимые для решения жизненно важных задач» [1, с. 692]. По мнению Н.Г. Морозовой познавательный интерес это эмоционально-познавательная позиция человека по отношению к окружающей действительности [2, с. 11].

Наличие познавательного интереса является основным критерием успешного протекания учебной деятельности и свидетельством ее правильной организации. Ш.А. Амонашвили считал, что задача педагогической деятельности состоит в том, чтобы помочь ребенку раскрыться и понять себя для самого себя, для окружающих его людей, для человечества [3, с. 19].

Для большинства младших школьников характерны познавательные интересы довольно низкого уровня. Сравнивая особенности познавательных интересов, присущих для младших школьников, с теми интересами, которые проявляются у некоторых детей при переходе в средние классы, Н.Г. Морозова отмечает, что в интересах детей младшего школьного возраста пока еще нет ничего особенного для определенного учебного предмета. Во всех учебных предметах детей привлекает одно и то же: освоение конкретных умений и навыков, знакомство с незнакомым содержанием учебного материала, преодоление сложностей, удовольствие от интеллектуальных усилий. Но хорошо успевающим детям нравятся разные, в том числе самые сложные учебные предметы. Они ситуативно, на различных уроках, при изучении разнообразного учебного материала проявляют всплески интереса и интеллектуальной активности [2, с. 30]

Именно в начальной школе закладываются основы восприятия детьми учебной деятельности. Поэтому важно, вовремя привить ученику положительный настрой на познавательную деятельность. Познавательный интерес необходим ребенку для того, чтобы он смог познать себя, раскрыть свой потенциал, приобрести такие качества, как инициативность и

самостоятельность, найти свое место в жизни. Развитие познавательной активности положительно влияет на то, что школьный материал не просто заучивается, а ученик осознанно усваивает материал. В.Ф. Одоевский считал, что свойственное детям любопытство при надлежащем руководстве может перерасти в любознательность, в страсть к познанию, развивающую умственную самостоятельность. Для младших школьников важна потребность во внешних впечатлениях. Именно она, впоследствии преобразуется в собственно познавательные потребности. Для этого необходимо развивать познавательную активность.

В педагогической работе выделяют следующие критерии познавательного интереса:

- ментальный (проявляется в наличии у обучающегося познавательных вопросов и эмоционального вовлечения в деятельность);
- мотивационный (представляет собой мотивацию на успех и радость от целенаправленной деятельности и ее завершенности);
- эмотивно-волевой (выражается в проявлении положительных эмоций в процессе и результате деятельности, а также в умении удерживать устойчивый интерес на протяжении длительного времени);
- оперативно-прикладной (определяется в проявлении настойчивости, инициативности и самостоятельности в деятельности). [4, с. 152]

Таким образом, познавательный интерес — это значительный фактор обучения, определяющий мотив учебной деятельности школьника. Поэтому очень важно знать его проявления, признаки, по которым можно судить о наличии его у учащихся. О том, какие стороны, приёмы обучения вызывают интерес, какие оставляют его нейтральным, а какие вовсе подавляют интерес к учению. Учёные педагоги, психологи для формирования познавательного интереса младших школьников в воспитательно-образовательном процессе выделяют факторы, влияющие на этот процесс. Эти факторы можно разделить на пять групп:

- 1) побудительные – любопытство, любознательность, стремление познать новое и др.;
- 2) образовательные – представления, факты, законы, теории, методы науки и др.;
- 3) организационные – методы, приёмы и способы работы учителя с учениками;
- 4) социальные – родители, средства массовой информации и др.;

5) психологические – возрастные особенности младших школьников, склонности, способности, воля и др. [5, с. 119].

Для формирования познавательного интереса необходимы определенные условия. Одним из этих условий является искренний интерес и желание педагога принимать участие в развитии любознательности и исследовательских наклонностей у ребенка. Также не менее важным является поддержка и содействие родителей в деятельности педагога.

В нашем исследовании мы рассмотрим экскурсионную деятельность на уроке по предмету «Окружающий мир» как инструмент развития познавательного интереса. Предмет «Окружающий мир» был выбран неслучайно. Именно в процессе изучения этой дисциплины эффективнее всего развить у младшего школьника познавательные процессы, научить ребенка самостоятельно формировать свою познавательную деятельность.

При реализации экскурсии мы ставим перед собой следующие задачи:

- 1) познакомить учащихся с методами изучения окружающего мира (наблюдение, эксперимент, моделирование, измерение и др.);
- 2) научить развивать познавательные процессы (ощущение, запоминание, обобщение, восприятие, осмысление, и др.);
- 3) воспитать любознательность, внимание, наблюдательность;
- 4) научить формировать самостоятельно свою познавательную деятельность.

При проведении экскурсии на базе предмета «Окружающий мир» преобладают поисковая и творческая виды деятельности. Стоит отметить, что экскурсии позволяют младшим школьникам развить наблюдательность и любознательность. Экскурсия как инструмент формирования познавательной деятельности был выбран исходя из возрастных особенностей учеников начальной школы. В процессе экскурсии происходит перестройка восприятия, оно поднимается на более высокую ступень развития, принимает характер целенаправленной и управляемой деятельности, развивается внимание. Младшие школьники запоминают первоначально не то, что является наиболее существенным с точки зрения учебных задач, а то, что произвело на них наибольшее впечатление: то, что интересно, эмоционально окрашено, неожиданно или ново.

Таким образом, для лучшего усвоения материала по предмету «Окружающий мир» по теме «Разнообразие растений», для школьников третьего класса школы № 6 была организована экскурсия в городской дендрарий. В процессе экскурсии ученики ознакомились с царством растений, смогли наглядно определить группы и виды растений родного

края. Для закрепления полученных знаний учениками был собран природный материал для самостоятельного создания поделок.

В конце нашего исследования в классе была проведена итоговая самостоятельная работа, которая показала отличный результат освоения материала у 85 % учащихся.

Таким образом, по результатам проведенной работы можно отметить, что экскурсионная деятельность на базе дисциплины «Окружающий мир» обладает следующими преимуществами:

- способствует лучшему закреплению и запоминанию школьниками информации, данной им на учебных занятиях;
- объединяет даже самый недружный коллектив, потому что в процессе экскурсии каждый ребенок найдет себе друга по интересам;
- способствует расслаблению и отдыху, что непременно благоприятно отразится на успеваемости учеников;
- помогает педагогу лучше понять интересы детей, сблизиться с ними и завоевать их доверие;
- содействует расширению кругозора школьников, дает возможность побывать в новом, неизвестном для них месте.

Список литературы

1. Рубинштейн С.Л. Основы общей психологии. – Издательство: Питер, – 2002. – 692 с.
2. Морозова Н.Г. Учителю о познавательном интересе. – Москва: Знание, – 1979. – 48 с.
3. Амонашвили Ш.А. Основы гуманной педагогики. Книга 5. Учитель. – Москва: Свет, – 2015. – 288 с.
4. Гуссоева А.И., Качмазова И.Л., Тимошкина Н.В. Особенности развития познавательного интереса младших школьников // Международный студенческий научный вестник. – 2018. № 6. С. 152.
5. Степанов П.В., Селиванова Н.Л., Круглов В.В., Степанова И.В., Парфенова И.С., Шустова И.Ю., Черкашин Е.О., Мирошкина М.Р., Тихонова Т.Н., Добровольская Е.Ф., Попова И.Н. Воспитание в современной школе: от программы к действиям. Методическое пособие ФГБНУ «ИСРО РАО» / под ред. П.В. Степанова. . – М., 2020. С. 119.

© М.В. Гостева, 2023

**РАЗВИТИЕ УМЕНИЯ ЧЕТВЕРОКЛАССНИКОВ ОПРЕДЕЛЯТЬ
ПЛОЩАДЬ ГЕОМЕТРИЧЕСКИХ ФИГУР ПРИ РЕШЕНИИ
РАЗНОУРОВНЕВЫХ ЗАДАНИЙ**

Шемякина Юлия Александровна
студент

Научный руководитель: **Вахрушева Людмила Николаевна**
кандидат педагогических наук, доцент
ФГБОУ ВО «Вятский государственный университет»

Аннотация: в статье рассматривается проблема обучения четвероклассников определению площади геометрических фигур при решении разноуровневых заданий. Целью работы является выявление педагогических условий, эффективно влияющих на развитие умения четвероклассников определять площадь геометрических фигур при решении разноуровневых заданий. Ведущими методами исследования являются изучение, анализ педагогической, методической литературы, наблюдение, педагогический эксперимент, а также методы математической обработки данных. Основные результаты статьи: охарактеризованы трудности развития умения четвероклассников определять площадь геометрических фигур, рассмотрены виды разноуровневых заданий, направленных на развитие умения четвероклассников определять площадь геометрических фигур; доказана эффективность уроков математики с применением разноуровневых заданий, направленных на развитие умения четвероклассников определять площадь геометрических фигур.

Ключевые слова: площадь, четвероклассники, разноуровневые задания, геометрические фигуры, математика.

**DEVELOPING THE ABILITY OF FOURTH GRADERS
TO DETERMINE THE AREA OF GEOMETRIC SHAPES
WHEN SOLVING MULTI-LEVEL TASKS**

Shemyakina Julia Aleksandrovna
Scientific adviser: **Vakhrusheva Lyudmila Nikolaevna**

Abstract: the article deals with the problem of teaching fourth graders to determine the area of geometric shapes when solving multi-level tasks. The aim of

the work is to identify pedagogical conditions that effectively affect the development of the ability of fourth graders to determine the area of geometric shapes when solving multi-level tasks. The leading research methods are the study, analysis of pedagogical and methodological literature, observation, pedagogical experiment, as well as methods of mathematical data processing. The main results of the article: the difficulties of developing the ability of fourth graders to determine the area of geometric shapes are characterized, the types of multi-level tasks aimed at developing the ability of fourth graders to determine the area of geometric shapes are considered; the effectiveness of mathematics lessons using multi-level tasks aimed at developing the ability of fourth graders to determine the area of geometric shapes is proved.

Key words: area, fourth graders, multi-level tasks, geometric shapes, mathematics.

Реализация Федерального государственного образовательного стандарта начального общего образования обеспечивает «овладение основами логического и алгоритмического мышления, пространственного воображения и математической речи, измерения, пересчета, прикидки и оценки, наглядного представления данных и процессов, записи и выполнения алгоритмов» [1, с.5].

Формирование геометрических представлений является важным разделом умственного воспитания обучающихся. Основные задачи изучения геометрического материала в начальных классах заключаются в создании у обучающихся четких и правильных представлений о геометрических образах, вооружении их навыками черчения и измерения. Однако, в ходе работы над развитием данного навыка у педагога возникает проблема: как научить обучающихся выполнять логические действия при изучении геометрического материала. Этому вопросу посвящены труды М.А. Бантовой, В.А. Гусевой, Н.Б. Истоминой, А.В. Курченко, Г.И. Саранцева, В.А. Тихоненко.

В Концепции развития математического образования в Российской Федерации указано, что «математическое образование должно обеспечивать каждого обучающегося развивающей интеллектуальной деятельностью на доступном уровне, используя присущую математике красоту и увлекательность» [2, с. 3]. Одним из эффективных способов достижения данной цели является применение разноуровневых заданий. Особенности применения разноуровневых заданий на уроках математики рассматривали Л.Н. Басынина, Э.М. Булатова, Б.С. Кузбеков, Р.Ф. Малых, Г.В. Потешкина.

Задачи исследования:

1. Выявить составляющие умения четвероклассников определять площадь геометрических фигур.
2. Рассмотреть виды разноуровневых заданий, направленных на развитие умения четвероклассников определять площадь геометрических фигур.
3. Разработать и апробировать уроки с применением разноуровневых заданий, направленные на развитие умения четвероклассников определять площадь геометрических фигур.

Для решения первой задачи был проведен теоретический анализ литературы (Э. И. Александрова, И. И. Аргинская, М. И. Моро, Е. С. Царева), который позволил охарактеризовать составляющие умения четвероклассников определять площадь геометрических фигур. К данным умениям относятся:

1. Владение знаниями о единицах площади, выполнение действий с ними.
2. Способность сравнивать объекты площади между собой.
3. Умение работать с текстовыми задачами на определение площади геометрических фигур, решение которых содержит 2-3 действия: анализ, планирование и запись решения, проверка решения и ответа.
4. Умение определять площади фигур, составленных из нескольких прямоугольников (квадратов).

Несмотря на достаточно конкретный список умений, которые необходимы четвероклассникам для успешной работы над темой «Площадь», существует ряд трудностей, с которыми сталкиваются обучающиеся. К данным трудностям относятся: смешивание понятий «периметр» и «площадь», неверное определение площади в целом, затруднение при сравнении предметов различной формы, но с нечетко выраженной разницей площадей, затруднения при определении площади неправильных и нестандартных фигур.

Для решения второй задачи были рассмотрены виды разноуровневых заданий, применяемых на уроках математики. В целом, разноуровневые задания являются достаточно эффективным способом обучения: с их помощью педагог может поддерживать интерес обучающихся к изучению предмета.

Существует много классификаций разноуровневых заданий. Так, например, И. И. Аргинская подразделяет разноуровневые задания по следующим критериям: уровень творчества, объем учебного материала,

степень самостоятельности обучающихся, характер помощи обучающимся, а также характер учебных действий [3, с. 316-318]. В. В. Сафонова же наоборот, выделяет только два вида разноуровневых заданий – репродуктивный и продуктивный [4, с. 46-48]. Продуктивный уровень в свою очередь подразделяется на поисково-игровые, коммуникативно-поисковые, коммуникативно-ориентировочные и лингвистические.

Несмотря на многообразие классификаций, в качестве основной была выбрана классификация Д. Г. Тимерханова и И. И. Кацай [5, с. 36]. Это объясняется тем, что данная классификация в наибольшей степени может быть адаптирована как на уроках математики, так и при обучении в целом. Это объясняется тем, что, несмотря на сжатость, классификация включает в себя все этапы работы с материалом (узнавание, воспроизведение, понимание), что позволяет на уроках применять задания как репродуктивного, так и продуктивного характера. Классификация приведена в таблице 1.

Таблица 1

**Классификация разноуровневых заданий
Д.Г. Тимерханова и И.И. Кацай**

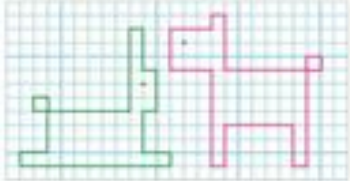
| № п/п | Вид задания | Описание | Пример |
|-------|-------------------------|--|---|
| 1 | 2 | 3 | 4 |
| 1 | Базовый (узнавание) | Информация, дается готовой, она должна быть усвоена всеми обучающимися. Задания носят репродуктивный характер. При их решении обучающиеся должны различать и воспринимать изученное, действуя по алгоритму. | Длина прямоугольника 8 дм, ширина 7 дм. Определи его площадь. |
| 2 | Повышенный (осмысление) | Осмысленное применение знаний и умений обучающимися в ситуации по образцу. Работа на продуктивном уровне. Обучающиеся различают, воспроизводят способы решения, применяют их в работе. | Начерти прямоугольник, длина одной стороны которого 2 см, а длина другой в 4 раза больше. Определи его площадь. |
| 3 | Высокий (понимание) | Решение неизвестного задания без эталона. Данный уровень включает в себя задания без алгоритма действий или задания с большим количеством преобразований. Обучающиеся воспроизводят способы получения знаний, получать/создавать новые алгоритмы. | Определи по рисунку площадь какой фигуры больше?  |

Для решения третьей задачи были проведены входная и контрольная диагностики, а также разработаны и апробированы уроки математики с применением разноуровневых заданий. Базой для проведения эксперимента послужило Муниципальное казенное общеобразовательное учреждение «Средняя общеобразовательная школа п. Семушино Зуевского района Кировской области». Экспериментальную группу составили обучающиеся 4 «А» класса, контрольную – обучающиеся 4 «Б» класса.

Результаты, полученные на констатирующем этапе работы (см. Рис. 1), показали, что существующая на тот момент система работы с обучающимися не позволяла достаточно эффективно формировать у них умение определять площадь геометрических фигур. По данным диагностик у большинства обучающихся умение определять площадь геометрических фигур при решении разноуровневых заданий было сформировано на низком и среднем уровнях.



Рис. 1. Первоначальный уровень сформированности умения четвероклассников определять площадь геометрических фигур при решении разноуровневых заданий в контрольной и экспериментальной группах

Формирующий этап эксперимента включил в себя разработку и проведение уроков математики, направленных на развитие умения четвероклассников определять площадь геометрических фигур при решении разноуровневых заданий. Всего было разработано и проведено 10 уроков.

В течение формирующего этапа эксперимента обучающиеся закрепили имеющиеся знания по теме «Площадь», узнали о видах разноуровневых заданий, нестандартных способах определения площади, научились определять площадь составных фигур методом разбиения их на части, а также закрепили умение решать текстовые задачи.

На этапе развития умений четвероклассников определять площадь геометрических фигур каждый урок начинался с актуализации уже имеющихся знаний в области определения площади и решения разноуровневых заданий. В актуализацию входили как теоретические вопросы, так и практические задания. Для выхода на тему урока и постановки его целей обучающимся предлагались логические задания (ребусы, шарады). На каждом уроке обучающиеся работали как в парах, так и индивидуально. Большое внимание уделялось и вопросу самостоятельной работы: в конце каждого урока обучающиеся решали задания самостоятельно. С их помощью проходило закрепление знаний обучающихся, а педагог выявлял имеющиеся пробелы и корректировал работу. На этапе подведения итогов урока обучающимися проводилась рефлексия.

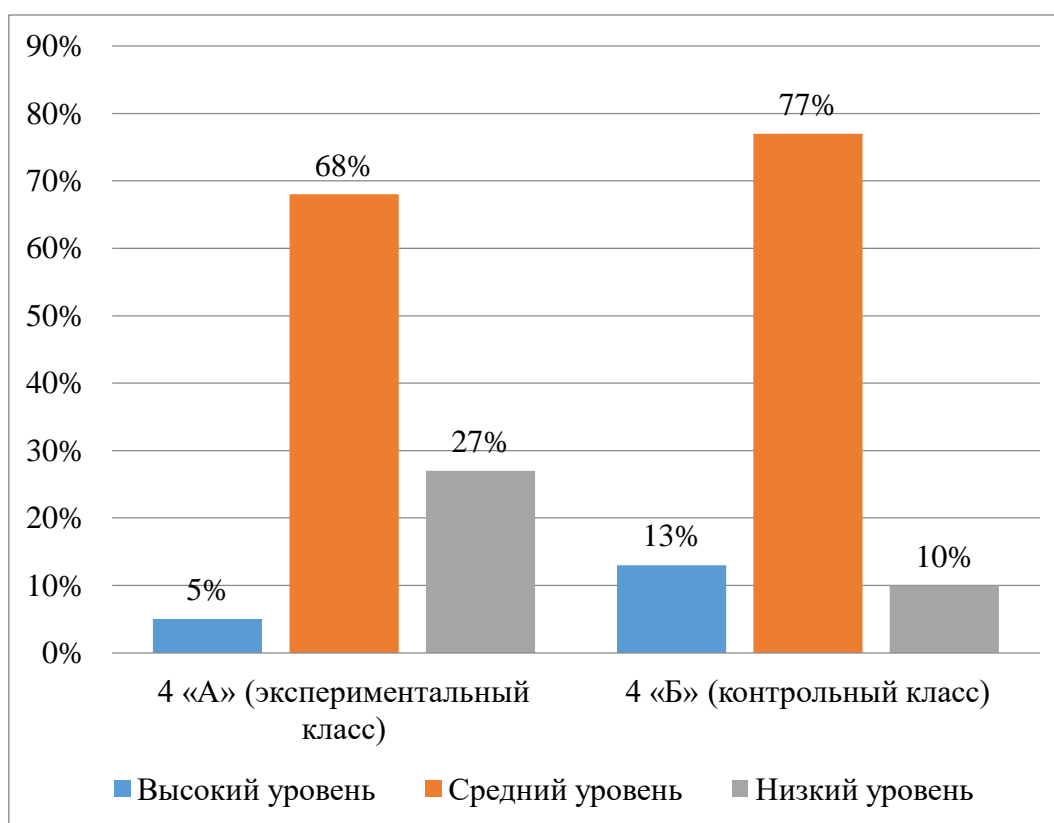
Для закрепления наработанных знаний последний урок был приведён в форме викторины. Для этого были разработаны станции, на каждой из которых обучающиеся применяли знания и умения в решении разноуровневых заданий на определение площади геометрических фигур. Уже по результатам данной викторины стало понятно, что предыдущие уроки не прошли бесследно многие обучающиеся стали решать задания более уверенно и правильно. Также викторина позволила оценить оставшиеся пробелы в знаниях и составить дальнейший план действий для их устранения.

После проведения всех уроков, был проведен контрольный этап исследования, на котором была проведена повторная диагностика обучающихся. Результаты исследования приведены на рисунке 2.



Рис. 2. Динамика уровней сформированности умения четвероклассников определять площадь геометрических фигур при решении разноуровневых заданий в контрольной и экспериментальной группах

Исходя из диаграммы видно, что работа по развитию умения четвероклассников определять площадь геометрических фигур при решении разноуровневых заданий принесла положительные результаты.

Таким образом, использование разноуровневых заданий является эффективным средством для развития у четвероклассников умения определять площадь геометрических фигур.

Список литературы

1. Федеральный государственный стандарт начального общего образования. – М.: Просвещение, – 2010. – 31 с.
2. Концепция развития математического образования в Российской Федерации. – М.: , - 2013. – 9 с.

3. Аргинская И. И. Математика. 4 класс. Методические рекомендации к учебнику. – М.: Развивающее обучение, – 2016. – 321 с.
4. Сафонова В. В. Задачи по математике для внеклассной работы (пособие для учителей). – М.: Мирос, –1996. – 72 с.
5. Тимерханов Д. Г., Кацай И. И. Технология разноуровневого обучения на основе системы оценивания // Научно-методическое обеспечение оценки качества образования. – 2021. – № 3. – С. 35-42.

© Ю.А. Шемякина, Л.Н. Вахрушева, 2023

**МОДЕЛИРОВАНИЕ КАК СРЕДСТВО РАЗВИТИЯ
ПОЗНАВАТЕЛЬНОГО ИНТЕРЕСА К ГЕОМЕТРИЧЕСКИМ
ФИГУРАМ И ФОРМЕ ПРЕДМЕТОВ У ДЕТЕЙ 6-7 ЛЕТ**

Михеева Евгения Александровна
студент

Научный руководитель: **Вахрушева Людмила Николаевна**
к.п.н., доцент
ФГБОУ ВО «Вятский государственный университет»

Аннотация: Актуальность темы обуславливается тем, что важно развивать познавательный интерес у детей к геометрическим фигурам и формам, так как при наличии интереса у детей, им будет легче осваивать геометрический материал, применять его на практике. Цель статьи - рассмотреть возможности применения моделирования для развития познавательного интереса к геометрическим фигурам и форме. В статье рассматривается важность развития познавательного интереса у дошкольников, развитие познавательного интереса к геометрическим фигурам. Рассматривается такое средство развития детей как моделирование. Представлены рекомендации по использованию моделирования в работе с детьми в условиях ДОО с целью развития познавательного интереса детей к геометрическим фигурам.

Ключевые слова: познавательный интерес, знакомство с геометрическими фигурами и формой предметов, моделирование, оригами, флексагон.

**MODELING AS A MEANS OF DEVELOPING COGNITIVE
INTEREST IN GEOMETRIC SHAPES AND THE SHAPE
OF OBJECTS IN CHILDREN AGED 6-7 YEARS**

Mikheeva Evgeniya Alexandrovna

Scientific supervisor: **Vakhrusheva Lyudmila Nikolaevna**

Abstract: The relevance of the topic is due to the fact that it is important to develop children's cognitive interest in geometric shapes and forms, since if children are interested, it will be easier for them to master geometric material and apply it in practice. The purpose of the article is to consider the possibilities of

using modeling to develop cognitive interest in geometric shapes and shapes. The article discusses the importance of developing cognitive interest in preschoolers, the development of cognitive interest in geometric shapes. Such a means of child development as modeling is considered. Recommendations are presented on the use of modeling in working with children in pre-school settings in order to develop children's cognitive interest in geometric shapes.

Key words: cognitive interest, familiarity with geometric shapes and shapes of objects, modeling, origami, flexagon.

Познавательный интерес детей старшего дошкольного возраста можно считать основой его учебной деятельности, так как усвоение знаний зависит от того, насколько ребенок заинтересован деятельностью. Если эта деятельность протекает успешно, то у ребенка усиливается желание больше учиться, что благотворно сказывается на развитии его познавательного интереса.

По мнению Л.Н. Вахрушевой, «Познавательные интересы оказывают колоссальное побудительное влияние на процесс и результат учения. Поэтому для формирования познавательных интересов необходимо организовать содержательную, интересную для дошкольников деятельность» [1].

Важность развития познавательного интереса заключается в том, что благодаря ему развиваются многие личностные качества ребенка, повышается мотивация к тому или иному виду обучения, к познанию того или иного явления. Интерес должен возникать в процессе деятельности, в свою очередь, познавательный интерес также влияет на деятельность, делая ее более успешной, то есть между деятельностью и познавательным интересом существует взаимосвязь.

По словам В.Н. Черновой, для возникновения интереса нужен определенный объем знаний о том предмете или объекте, интерес к которому формируется [7]. Также автор указывала, что познавательный интерес к освоению математики – это позитивное отношение детей к этому предмету, предпочтение математики другим наукам, а также стремление детей использовать математические знания в повседневной жизни.

Известный педагог Я.А. Коменский писал в своем труде «Материнская школа», что с детьми, начиная с 4-6 лет, необходимо заниматься и математикой, и развитием познания детей, и начальной геометрией. Автор

в указанном труде также упоминал о том, что воспитателю необходимо заниматься с детьми в игровой форме, применяя геометрические фигуры [2].

Исследуя развитие математических представлений у детей, И.Г. Песталоцци писал о недостатках методики обучения, которые он пояснял тем, что у обучающихся не сформирован познавательный интерес [5].

А.М. Леушина предлагала развивать познавательный интерес дошкольников с помощью знакомства с математикой. Длительное время автор разрабатывала целую программу, содержание, методику и даже примеры занятий с детьми [3]. В разработанной методике А.М. Леушина описывала развитие представлений о геометрических фигурах детей с раннего возраста. По ее мнению, необходимо использовать наглядный материал, чтобы научить детей различать геометрические фигуры. Благодаря хорошей начальной базе, дети смогут накапливать опыт, а следующим этапом – в среднем дошкольном возрасте – может стать развитие и понимание более сложных вариантов геометрии. Что касается развития представлений о геометрических фигурах и форме предметов у старших дошкольников, здесь можно отметить следующее. Формирование представлений детей о формах и фигурах важно для умственного развития дошкольников, для их подготовки к школьному обучению, они являются основой геометрических знаний. Дети 6–7 лет, как правило, знают все основные геометрические фигуры, ориентируются в форме предметов, в их отличиях и классификации.

По мнению А.А. Столяра, начиная с 5 лет, дети постепенно расширяют знания о геометрических фигурах, они начинают понимать взаимосвязи между различными формами, их геометрические представления начинают систематизироваться [6].

Для того чтобы ребенок соотносил геометрические фигуры и формы предметов, необходимо сравнивать разные предметы по форме с известными детям фигурами. Можно для этого показывать детям различные предметы или их картинки, целесообразно представлять предметы, форма которых состоит из нескольких фигур, например, домик, состоящий из квадратов, прямоугольников, треугольника. Дети могут мысленно разделять предмет на части, определять взаимное расположение деталей, а затем и составлять из частей целое. При этом, для того, чтобы ребенок лучше усваивал знания, связанные с геометрическими фигурами и формами предметов, нужно

развивать у него интерес к этим знаниям. Когда ребенок имеет познавательный интерес к обучению, он предпочтет данный вид деятельности другим, будет стремиться получать эти знания.

Можно сформулировать следующее определение, что познавательный интерес детей старшего дошкольного возраста к геометрическим фигурам и форме предметов – это его положительное отношение к заданиям по изучению геометрических фигур и форм, стремление получать данные знания, а также применять их в самостоятельной деятельности.

Наиболее наглядным средством, которое может помочь детям закрепить и систематизировать знания о фигурах и формах, а также развивать познавательный интерес к освоению этих знаний, можно считать моделирование, так как оно позволяет моделировать разные формы, использовать различные фигуры в процессе построения модели. Одним из условий является пополнение предметно-пространственной среды в ДОУ различными видами конструкторов, наборами плоскостных фигур, простейшими чертежными инструментами и т.п. Обогащение среды позволит осуществлять в ДОУ различные виды моделирования. С помощью моделирования можно развивать познавательный интерес к математике, в том числе, к геометрическим фигурам, форме предметов. Для этого можно использовать, например, конструирование оригами в виде геометрических фигур или различных форм.

Опишем этапы работы по развитию познавательного интереса детей старшего дошкольного возраста к геометрическим фигурам и формам в условиях ДОУ. На первом этапе необходимо провести диагностику познавательного интереса к геометрическим фигурам и форме предметов у детей 6–7 лет, т.е. выявить имеющиеся у детей знания, умения, оценить их познавательный интерес. Для данной диагностики подойдут методики из книги Н.В. Микляева [4], например: «Волшебный домик», «Найди предмет такой же формы», «Составь картинку».

Как указывается в статье Л.Н. Вахрушевой [1], познавательный интерес в дошкольном возрасте представлен тремя основными компонентами. Следовательно, чтобы оценить познавательный интерес детей к геометрическим фигурам, необходимо оценить данные компоненты с помощью выбранных критериев оценивания. Представим в таблице 1 критерии и показатели оценки познавательного интереса к геометрическим фигурам и методики их диагностики.

Таблица 1

**Критерии и показатели оценки познавательного интереса
к геометрическим фигурам и методики диагностики**

| Компоненты познавательного интереса (Критерии) | Показатели | Методики диагностики |
|--|---|-----------------------------|
| 1) Эмоциональные проявления | Уровень проявления интереса к изучению новых геометрических фигур | «Волшебный домик» |
| 2) Интеллектуальная активность | Уровень знаний об эталонах формы, умение воспроизводить геометрические фигуры. | «Построим домики для фигур» |
| 3) Проявления волевых усилий. | Уровень умения преодолевать трудности (например, создавать сложную форму из геометрических фигур) | «Составь картинку» |

После проведения диагностики и выявления уровня познавательного интереса к геометрическим фигурам и форме предметов, а также оценки результатов проведенной диагностики, необходимо разработать программу, серию заданий по использованию моделирования для развития познавательного интереса детей 6-7 лет к геометрическим фигурам и форме предметов. В программу предлагается включить следующие технологии моделирования: плоскостное моделирование, моделирование на базе техники оригами, технология пространственного моделирования – флексагоны.

Для плоскостного моделирования могут подойти, например, аппликации из геометрических фигур. Можно сделать аппликацию домика, елочки, бабочки, множество изображений можно сложить из набора разных геометрических фигур. Такие игры, как «Танграм», «Пифагор» основаны на плоскостном моделировании, в их основе плоские геометрические фигуры.

Оригами также можно считать одним из видов моделирования, так как оригами представляет собой объемные формы, сложенные из бумаги. Например, базовыми геометрическими фигурами в технике оригами являются фигуры «Треугольник», «Книжка», «Двери», «Домик», такие фигуры являются наиболее простыми, так же можно создать и более сложные формы, например, «Воздушный змей», «Рыбка», «Двойной квадрат» и др. С помощью создания оригами становится понятным, как из квадрата получить треугольник, как можно изменить ту или иную фигуру.

Кроме того, как правило, детям интересно заниматься таким видом конструирования, ввиду чего будет формироваться познавательный интерес.

Существует также такая технология пространственного моделирования, как флексагоны, они базируются на основах создания оригами. Как оригами, так и флексагоны относятся к пространственному моделированию. В отличие от оригами, где не разрезаются и не склеиваются детали, используется только складывание, сгибание бумаги, в создании флексагонов же допустимо склеивание и частичное разрезание. Флексагон основывается на основных формах и представляет собой «гнущийся многоугольник». Флексагоны также помогают усвоить и закрепить знания об основных фигурах. В качестве примеров флексагонов, доступных для воспроизведения старшими дошкольниками, можно привести такие, как тритетрофлексагон, гексахексафлексагоны, трихексафлексагон.

Все представленные формы являются доступными как в домашних условиях, так и в условиях ДОУ, так как для данных видов моделирования нужны только бумага, ножницы, клей. С помощью предложенных технологий можно пробудить в детях познавательный интерес к изучению геометрических форм и фигур. Следовательно, с помощью применения разных форм моделирования можно развивать интерес старших дошкольников к основным геометрическим фигурам, формам разных предметов. Моделирование является наглядным средством развития, детям интересно заниматься данным видом деятельности.

Итак, для развития познавательного интереса к геометрическим фигурам можно применять моделирование. В исследовании предлагается включить в задания для детей следующие технологии моделирования: плоскостное моделирование, моделирование на базе техники оригами, технология пространственного моделирования – флексагоны. В любой из этих форм деятельности у детей можно развивать познавательный интерес к геометрическим фигурам.

Список литературы

1. Вахрушева Л.Н. Выявление познавательного интереса к профессиям взрослых у детей старшего дошкольного возраста // Концепт. – 2014. – Спецвыпуск № 32. – ART 14879. – 0,4 п. л. – URL: <http://ekoncept.ru/2014/14879.htm>.

2. Коменский, Я.А. Материнская школа / Я.А. Коменский. – М.: Государственное учебно-педагогическое изд-во Наркомпроса РСФСР, 1939. – 212 с.

3. Леушина А.М. Формирование элементарных математических представлений у детей дошкольного возраста / А.М. Леушина. – М.: Просвещение, 2014. – 368 с.

4. Микляева Н.В., Теории и технологии развития математических представлений у детей: учебник для студ. учреждений высш. образования / Н.В. Микляева, Ю.В. Микляева. – М.: Академия, 2014.– 352 с.

5. Песталоцци И.Г. Как Гертруда учит своих детей: избр. пед. соч. / И.Г. Песталоцци. – М.: Педагогика, 2015. – С. 61-212.

6. Столяр А.А. Формирование элементарных математических представлений у дошкольников / А.А. Столяр. – М.: Просвещение, 2018. – 305 с.

7. Чернова В.Н. Развитие познавательного интереса к математике у дошкольников / В.Н. Чернова // Артемовские чтения «Продуктивное обучение: опыт и перспективы». Материалы XI Международной научной конференции. – 2019. – С. 497-501.

© Е.А. Михеева, 2023

**ДРАМАТИЗАЦИЯ БАСЕН И.А. КРЫЛОВА
КАК СРЕДСТВО РАЗВИТИЯ ВЫРАЗИТЕЛЬНОСТИ
ЧТЕНИЯ У ВТОРОКЛАССНИКОВ**

Нечипоренко Анастасия Андреевна

студент

Научный руководитель: **Коврова Мария Александровна**

к.п.н., доцент

ФГБОУ ВО «Вятский государственный университет»

Аннотация: в статье дается характеристика понятия «выразительность чтения». Рассматривается возможность применения жанра басни для развития выразительности чтения. Охарактеризованы приемы работы развития выразительности чтения с младшими школьниками в процессе изучения басен И.А. Крылов, проанализированы особенности применения драматизации как средства развития выразительности чтения у второклассников, обоснована ее целесообразность применения.

Ключевые слова: басня, литературный жанр, драматизация, второклассники, чтение, выразительность, развитие выразительности.

**DRAMATIZATION OF I.A. KRYLOV'S FABLES
AS A MEANS OF DEVELOPING EXPRESSIVENESS
OF READING IN SECOND GRADERS**

Nechiporenko Anastasia Andreevna

Abstract: The article describes the concept of "expressiveness of reading". The possibility of using the fable genre to develop the expressiveness of reading is considered. The methods of developing expressiveness of reading with younger schoolchildren in the process of studying the fables of I.A. Krylov are characterized, the features of using dramatization as a means of developing expressiveness of reading in second graders are analyzed, and its expediency of application is justified.

Key words: fable, literary genre, dramatization, second graders, reading, expressiveness, development of expressiveness.

Детская литература является фундаментом для развития языковых навыков и фантазии у детей. Второклассники, находясь на стадии начальных школьных успехов, нуждаются в привлекательных средствах, чтобы заинтересоваться чтением и стать более выразительными читателями. Одним из эффективных способов развития выразительности и понимания текста для детей этого возраста является драматизация басен И.А. Крылова.

Басня является эффективным и доступным средством развития воображения и речи, нравственных и социальных чувств учащихся, воспитания у них художественного вкуса, формирования умений творческой работы, процесс изучения басен позволяет решать задачу развития выразительности чтения у учащихся.

Школьная программа предусматривает изучение басен. Они в силу заложенного в них педагогического потенциала являются эффективным средством развития речи младших школьников, представляют образцы текстов, изучение которых обеспечивает эффективность речевого развития детей. Басни, пишет Г.А. Бакулина, помогают формировать умение свободно и связно выражать свои мысли в устной форме в соответствии с ситуацией общения [4]. Речь идет о развитии у детей на основе изучения текстов басен способности «мыслить словесно-художественными образами» [8].

Проведя теоретический анализ УМК используемых в начальной школе, мы пришли к выводу, что для чтения в начальных классах школы используются басни, заключающие в себе общежитейскую мудрость, осуждающие пороки людей. Наиболее популярны это басни И.А. Крылова, т.к. они разнообразны по тематике и направленности, также в работе с детьми используются басни Эзопа, А.Е. Измайлова, И.И. Дмитриева, И.И. Хемницера, Л.Н. Толстого.

С учащимися второго класса работа с баснями проходит на уроках литературного чтения. Методы и приемы, используемые учителем для развития выразительности чтения, зависят от этапа урока.

Исходя из структуры урока литературного чтения, можно выделить ряд аспектов для формирования выразительности чтения в процессе изучения басен:

1. При работе над выразительностью чтения обязательно должен демонстрироваться образец выразительного чтения басни;
2. Работа над выразительностью чтения продолжается во время анализа басни;

3. Обязательно должна проводиться работа над языком произведения. «Наблюдение над изобразительно-выразительными средствами является неотъемлемой частью работы по уяснению идейной направленности произведения» [3];

4. Работа по развитию выразительности чтения должна опираться на воссоздающие воображение школьника. Воссоздающие воображение школьника тренируется, с помощью обучения воссозданию по «авторским знакам» эпизода или события;

5. В классе должно проходить обсуждение прочитанной басни. Нескольким учащимся предлагается прочитать басню вслух, а ученики класса обсуждают плюсы и минусы в их прочтении. Обязательное условие – тон беседы должен быть доброжелательным и носить деловой характер.

6. Работа над выразительностью чтения предполагает выработку у учащихся второго класса определённого минимума умений, направленных на формирование произносительной культуры речи. Данный минимум включает ряд компонентов: работу над интонацией, паузами (логическими и психологическими), ударениями, темпом речи, тембром, громкостью голоса [2].

Одним из средств развития выразительности чтения является драматизация. Драматизация – это процесс превращения текста в сцену, в которую превращаются персонажи и передают свои эмоции и мысли через слово, жесты и интонацию. При использовании данного метода можно создать удивительную возможность для второклассников ощутить себя частью образа, пережить его чувства и сопереживать ему.

В баснях И.А. Крылова, таких как "Лиса и Журавль", "Волк на псарне" или "Соловей и Жар-птица", содержится важное поучение, которое они делают понятным детям через смешные и жизненные истории. Драматизация таких текстов помогает детям более полно понять содержание басни и учиться выразительно и интересно читать ее перед другими.

Организация драматизации басен И.А. Крылова в классе имеет свои особенности. Сначала учителю необходимо выбрать басню, обсудить с детьми сюжет и главных героев. Затем каждому ребенку предлагается роль, которую он будет играть в этой драматизации. Ребенок вместе с учителем обсуждает, как лучше передать эмоции своего героя, какие жесты и интонации использовать. Затем начинается отработка - дети «революционируют» в своих персонажах и начинают репетировать свои роли. Учитель

оказывает им помощь и поддержку, позволяя им самостоятельно выразить свою индивидуальность и оригинальность.

Как результат, дети начинают лучше понимать каждого персонажа и его мотивы, прочувствовать эмоции, которые они переживают. Они также становятся более активными и уверенными читателями, испытывая удовольствие от выступления перед публикой. Благодаря драматизации басен И.А. Крылова, второклассники улучшают свои навыки чтения, осваивают различные интонации и выражения, расширяют активный словарный запас.

Таким образом, драматизация басен И.А. Крылова дает возможность второклассникам развить свою выразительность чтения. Она позволяет детям проникнуться смыслом и эмоциями текста, почувствовать себя частью истории и научиться передавать это в зрелой форме, используя жесты, интонации и язык тела. Этот метод обогащает детскую фантазию, помогает развить умение внимательно и интересно слушать других, а также стимулирует их языковое развитие и повышает их самооценку как читателей.

Например, учащимся предлагается подготовить инсценировку отрывка из басни.

– Работа над паузами.

Например, на доске записывают отрывок из басни, учащиеся выделяют, где стоит сделать паузу «Увидевши Слона, ну на него метаться, и лаять, и визжать, и рваться; Ну так и лезет в драку с ним».

Кроме того, драматизация басен И.А. Крылова может стать эффективным средством развития выразительности чтения у второклассников. Этот метод предполагает превращение текста басни в представление, в котором ученики могут выразить свои эмоции и чувства через действия, голос и мимику, а также способствует более глубокому пониманию текста. Учащиеся могут лучше представить себе персонажей и ситуации, описанные в басне, а также понять мотивы действий героев и последствия их поступков.

Важным аспектом драматизации является воспитание эмоциональной отзывчивости у учащихся. Выражая свои чувства и переживания через игру, ученики учатся сопереживать героям басни и анализировать их поступки [4].

Драматизация также способствует развитию артистических навыков у учащихся, таких как умение вживаться в роль, управлять своим голосом и телом, импровизировать и работать в команде.

Драматизация басен Крылова может быть интересным и увлекательным способом развития выразительности чтения у детей. Этот процесс помогает ученикам лучше понять текст, развивает их эмоциональный интеллект и артистические навыки. Кроме того, драматизация может стать хорошим поводом для обсуждения морали и идей, заложенных в баснях, что будет способствовать более глубокому проникновению в смысл произведений [7].

Опыт показывает, что систематическое использование такого рода приемов работы с баснями дает положительные результаты в развитии выразительности чтения учащихся младших классов. Также стоит отметить, что у учащихся младших классов в целом формируется потребность говорить не монотонно и однообразно, а с определенным выражением своего эмоционального состояния и внутренних душевных резервов.

Список литературы

1. Федеральный государственный образовательный стандарт начального общего образования (1-4 кл.) [Электронный ресурс]/ Режим доступа: <https://минобрнауки.рф/документы/922>
2. Адамович Е. А. Чтение в начальных классах / Адамович Е. А., Яковлева В. И. — М.: Просвещение, 1967. — 263 с.
3. Бакулина Г.А., Сулопарова И.О. Развитие выразительности чтения младших школьников в процессе изучения лирических произведений [Электронный ресурс] // Научно-методический электронный журнал «Концепт». – 2017. – Т. 29. – С. 439–442. – Режим доступа: <http://e-koncept.ru/2017/770894.htm>.
4. Бакулина, Г.А., Патрушева И.В. Басня как средство формирования устной связной речи младших школьников на уроках литературного чтения [Электронный ресурс] // Научно-методический электронный журнал «Концепт». – 2015. – № S27. – С. 26–30. –Режим доступа: <http://e-koncept.ru/2015/75364.h>.
5. Васильева, М. С. Актуальные проблемы методики обучения чтению в начальных классах / Васильева М. С., Оморокова М. И., Светловская Н. Н. — М.: Педагогика, 1977. — 215 с.

6. Молько, А. В. Вопросы изучения произведений басенного жанра младшими школьниками в современной педагогической литературе / А. В. Молько, С. Э. Исламова. // Молодой ученый. — 2021. — № 50 (392). — С. 535-537.

7. Потехня, А. А. Мысль и язык / А. А. Потехня. — М., 1989. — 248 с.

8. Эстрина, Т. Г. Чтение басен И. А. Крылова по методу пристального чтения / Т. Г. Эстрина. // Молодой ученый. — 2021. — № 51 (393). — С. 524-527.

© А.А. Нечипоренко, 2023

ПСИХОЛОГО-ПЕДАГОГИЧЕСКИЕ ОСНОВЫ ВОСПИТАНИЯ У ДЕТЕЙ 5-6 ЛЕТ ПОЛОЖИТЕЛЬНОГО ОТНОШЕНИЯ К ТРУДУ

Морозова Екатерина Павловна

студент

Научный руководитель: **Малова Татьяна Васильевна**

к.п.н., доцент кафедры педагогики и методики

дошкольного и начального образования

ФГБОУ ВО «Вятский государственный университет»

Аннотация: в статье раскрывается актуальность, содержание и особенности воспитания у детей старшего дошкольного возраста положительного отношения к труду. Также в статье приводится анализ содержания работ по трудовому воспитанию в образовательных программах «От рождения до школы» и «Детство» в Федеральной образовательной программе дошкольного образования.

Ключевые слова: воспитание, положительное отношение, труд, трудовая деятельность, трудолюбие.

PSYCHOLOGICAL AND PEDAGOGICAL FOUNDATIONS OF EDUCATION CHILDREN AGED 5-6 HAVE A POSITIVE ATTITUDE TO WORK

Morozova Ekaterina Pavlovna

Scientific supervisor: **Malova Tatyana Vasilyevna**

Abstract: the article reveals the relevance, content and features of educating older preschool children with a positive attitude to work. The article also provides an analysis of the content of work on labor education in the educational programs "From birth to school" and "Childhood", the Federal educational program of preschool education.

Key words: education, positive attitude, work, work activity, diligence.

Современный мир требует от человека быть мобильным, креативным, уметь принимать неординарные решения, в условиях быстро меняющейся ситуации эффективно действовать и находить пути разрешения ситуаций и

проблем, умение реализовать себя. А чтобы всего этого добиться, нужно много трудиться. И закладывать основы труда нужно с детства. Сначала эта трудная, но очень важная задача возлагается на плечи родителей, а затем, в этот процесс включаются воспитатели детского сада. Ни для кого не секрет, что современные родители постоянно спешат, они заняты своей работой, им некогда ждать, пока их чадо само умоется, причешется, оденется, покушает. Конечно, взрослый все быстрее сделает. Однако ребенку в дальнейшем будет трудно адаптироваться к ритму нашей жизни.

В дошкольных учреждениях трудовому воспитанию уделяется большое внимание. Ведь именно труд представляет собой одно из базовых условий жизни человека и общества. Трудовая деятельность положена в основу любых общественных отношений и существенно влияет на отношения и взаимодействия людей.

В настоящее время в психолого-педагогической литературе понятие «труд» трактуется, как целесообразная деятельность человека, направленная на видоизменение и приспособление предметов природы для удовлетворения своих потребностей [1, с. 385].

К.Д. Ушинский во многих своих работах определил свой методологический и теоретический взгляд на труд детей. Он, в частности, писал: «Воспитание не только должно развивать ум, вооружать знаниями, но и зажечь в человеке жажду серьезного труда, без которого жизнь его не может быть ни достойной, ни счастливой» [2, с. 204].

Л.И. Сайгушева провела ретроспективный анализ осмысления проблемы трудового воспитания дошкольников в советской педагогике. Она отметила, что трудовое воспитание дошкольников в данный период было связано с формированием положительного отношения к труду, собственно трудовой готовности, развитием социальных эмоций у детей. Это позволило ей определить свойства трудовой активности, которые проявляются у старших дошкольников под влиянием трудового воспитания: инициативность, готовность к труду, общественная направленность труда, удовлетворенность процессом труда и его результатами [3, с. 129].

Следует отметить, что вопросу воспитания у детей позитивного отношения к труду посвятили свои труды Р.С. Буре, В.Г. Нечаева, С.А. Козлова, Т.А. Маркова, В.А. Сухомлинский и многие другие.

Большое значение имеет содержание детского труда. С этим связаны его доступность, интерес к труду, качество его выполнения.

В.А. Сухомлинский отмечал, что «жизнь убеждает тысячу раз в том, что подготовка ребёнка к отрочеству и юности невозможна без труда, но труд должен быть особенным, таким, который материализует тончайшие движения души» [4, с. 132].

В.Г. Нечаева утверждала, что трудовая деятельность несёт в себе богатые воспитательные возможности. В процессе такой деятельности при целенаправленном руководстве взрослого у детей формируется трудолюбие, ответственность, целеустремлённость, организованность, чувство коллективизма и многие другие нравственные качества человека [5, с. 94].

Т.А. Маркова писала, что трудовая деятельность дошкольника, умело руководимая взрослыми, оказывает существенное влияние на развитие волевых черт ребенка, его познавательных процессов. Труд даёт реальный, зримый результат. При этом под результатом труда дошкольников следует понимать не только материальное его воплощение, но и эмоциональное подкрепление, что составляет главную педагогическую ценность [6, с. 85].

Р.С. Буре раскрыты основные задачи трудового воспитания дошкольников, описаны особенности организации труда, приемы обучения детей трудовым навыкам, даны рекомендации по работе с родителями; приведены примеры различных ситуаций взаимодействия педагога с детьми, способствующие развитию трудовых навыков. Формируя у детей трудолюбие, необходимо учить их ставить цель, находить пути для ее достижения, получать результат, соответствующий цели. При этом надо строго учитывать особенности трудовой деятельности дошкольников, их возрастные и индивидуальные особенности [7, с. 131].

Специфику воспитания положительного отношения детей к труду в процессе самообслуживания раскрывают Р.С. Буре, В.Н. Нечаева; в хозяйственно-бытовом труде – Р.С. Буре, Г.Н. Елисеева, Д.В. Сергеева; в ручном труде – Е.Я. Беляева, Е.Б. Горунович, Л.В. Куцакова; в труде по уходу за растениями и животными – Е.И. Корзакова, Л.Е. Образцова, В.Г. Фокина и др.

Таким образом, в процессе работы формируется личность ребенка и его характер, появляется множество навыков, а также опыт преодоления трудностей. Труд позволяет детям сформировать активную жизненную позицию, умение взаимодействовать с окружающими.

Рассмотрим примерные образовательные программы и выясним, ориентированы ли они на воспитание положительного отношения дошкольников к труду.

В общеобразовательной программе «От рождения до школы» в параграфе «Самообслуживание, самостоятельность, трудовое воспитание» образовательной области «Социально-коммуникативное развитие» зафиксированы задачи и содержание труда детей шестого года жизни по пунктам «Воспитание культурно-гигиенических навыков», «Самообслуживание», «Общественно-полезный труд», «Труд в природе» [8, с. 196].

В образовательной программе дошкольного образования «Детство» в параграфе «Развиваем ценностное отношение к труду» образовательной области «Социально-коммуникативное развитие» написано содержание трудовой деятельности детей шестого года жизни в пункте «Самообслуживание и детский труд», «Труд взрослых и рукотворный мир» [9, с. 106].

В обеих программах предусмотрено знакомство детей старшей группы с разнообразными профессиями и результатами труда, увеличивается количество трудовых умений и навыков, повышаются требования к качеству выполнения трудового задания, формируются трудолюбие, добросовестность, аккуратность.

Каждая из названных программ имеет свои достоинства и позволяет организовывать образовательную работу с детьми шестого года жизни по воспитанию положительного отношения к труду.

Таким образом, следует отметить, что проблема воспитания у детей положительного отношения к труду совсем не новая. Отечественная педагогика накопила огромный опыт в деле трудового воспитания дошкольников. Однако, в настоящее время этой проблеме, на наш взгляд, не уделяется должного внимания. Поэтому в обновленном ФГОС ДО и ФОП ДО достаточно конкретно представлены целевые ориентиры и содержание трудового воспитания, доказывающие актуальность и необходимость их реализации.

В Федеральном государственном образовательном стандарте дошкольного образования одним из задач социально-коммуникативного развития является формирование позитивных установок к различным видам труда и творчества [10].

В Федеральной образовательной программе дошкольного образования отмечается, что созидательный труд относится к традиционным российским духовно-нравственным ценностям [11].

Содержание образовательной деятельности в сфере трудового воспитания предполагает формирование представлений о профессиях и

трудовых процессах; воспитание бережного отношения к труду взрослых, к результатам их труда; развитие самостоятельности и инициативы в трудовой деятельности по самообслуживанию, хозяйственно-бытовому, ручному труду и конструированию, труду в природе; знакомство детей с элементарными экономическими знаниями и формирование первоначальных представлений о финансовой грамотности.

В Федеральной рабочей программе воспитания дошкольников отмечается необходимость формирования ценностного отношения детей к труду, трудолюбию и приобщения ребёнка к труду. Труд как ценность лежит в основе трудового направления воспитания, ориентированного на «формирование и поддержку привычки к трудовому усилию, к доступному напряжению физических, умственных и нравственных сил для решения трудовой задачи; стремление приносить пользу людям. Повседневный труд постепенно приводит детей к осознанию нравственной стороны труда. Самостоятельность в выполнении трудовых поручений способствует формированию ответственности за свои действия» [11].

Таким образом, положительное отношение к труду рассматривается как нравственное качество личности и предполагает совокупность когнитивного, эмоционально-чувственного и поведенческого компонентов. Когнитивный компонент содержит представления о профессиях и трудовых процессах (самообслуживание, хозяйственно-бытовой труд, ручной труд и конструирование, труд в природе), первоначальные представления о финансовой грамотности. Эмоционально-чувственный компонент включает эмоциональную отзывчивость к процессу и результату собственного труда и труда окружающих людей (радость, огорчение, неприятие лени и др.). Поведенческий компонент отражает бережное отношения ребенка к труду взрослых, к результатам их труда; самостоятельность и инициативность в трудовой деятельности, а также привычку к трудовому усилию для решения трудовой задачи, стремление приносить пользу людям и ответственность за порученное дело.

Список литературы

1. Прохоров, А.М. Большой энциклопедический словарь / А.М.Прохоров. – Москва, Санкт-Петербург: Советская энциклопедия, фонд Ленинградская галерея, 1993. – С. 385 – 386.

2. Ушинский, К.Д. Труд в его психическом и воспитательном значении. Избранные сочинения / К.Д.Ушинский. – Москва: Юрайт, 2017. – 359 с.
3. Сайгушева, Л.И. Работа проблемы трудового воспитания детей в советской дошкольной педагогике / Л.И.Сайгушева // Историко-педагогический журнал. – № 4. – 2013. – С. 121 – 133.
4. Сухомлинский, В.А. О воспитании / сост. и авт. вступ. очерков С. Соловейчик. – 5-е изд. – Москва: Политиздат, 1985. – 270 с.
5. Воспитание дошкольника в труде / под ред. В.Г.Нечаевой; сост. Р.С.Буре. – Москва: Просвещение, 1974. – 192 с.
6. Маркова, Т.А. Воспитание трудолюбия у дошкольников: кн. для воспитателя дет. сада / Т.А.Маркова. – Москва: Просвещение, 1991. – 112 с.
7. Буре, Р.С. Нравственно-трудовое воспитание детей в детском саду / Р.С. Буре. – Москва: Просвещение, 1987. – 222 с.
8. От рождения до школы. Основная образовательная программа дошкольного образования / под ред. Н.Е.Вераксы, Т.С.Комаровой, М.А.Васильевой. – 4-е изд., перераб. – Москва: МОЗАИКА-СИНТЕЗ, 2017. – С. 194–204.
9. Детство. Комплексная образовательная программа дошкольного образования / Т.И.Бабаева, А.Г.Гогоберидзе, О.В.Солнцева и др. – Санкт-Петербург: ООО Детство-Пресс, 2016. – С. 103–110.
10. «Об утверждении федерального государственного образовательного стандарта дошкольного образования». Приказ Министерства образования и науки РФ от 17.10.2013 №1155 (Зарегистрировано в Минюсте РФ 14.11.2013 №30384) // Электронный ресурс. – <https://www.garant.ru/products/ipo/prime/doc/70412244/>
11. «Об утверждении федеральной образовательной программы дошкольного образования». Приказ Министерства просвещения РФ от 25 ноября 2022 г. N 1028 (Зарегистрировано в Минюсте РФ 28.12.2022 г. № 71847) // Электронный ресурс. – <https://www.garant.ru/products/ipo/prime/doc/405942493/>

© Е.П. Морозова, Т.В. Малова, 2023

ИСПОЛЬЗОВАНИЕ ДИДАКТИЧЕСКИХ ИГР В РАЗВИТИИ ПРЕДСТАВЛЕНИЙ О ЧИСЛЕ И СЧЕТЕ У ДЕТЕЙ 5-6 ЛЕТ

Зыкина Анастасия Юрьевна

студент

Научный руководитель: Вахрушева Людмила Николаевна

к.п.н., доцент

ФГБОУ ВО «Вятский государственный университет»

Аннотация. Актуальность темы обуславливается тем, что представления старших дошкольников о числе и счете являются необходимым условием математического образования, основой дальнейшей успешной учебной деятельности, важным направлением познавательного развития детей дошкольного возраста. Цель статьи – рассмотреть возможность использования дидактических игр в развитии представлений о числе и счете у детей 5-6 лет.

Ключевые слова: счет, число, математическое образование, старший дошкольный возраст, представления о счете и числе, развитие, дидактическая игра.

THE USE OF DIDACTIC GAMES IN THE DEVELOPMENT OF IDEAS ABOUT NUMBER AND COUNTING FOR CHILDREN 5-6 YEARS OLD

Zykina Anastasia Yurievna

Scientific supervisor: Vakhrusheva Lyudmila Nikolaevna

Abstract. The relevance of the topic is due to the fact that the ideas of older preschoolers about number and counting are a necessary condition for mathematical education, the basis for further successful educational activities, and an important area of cognitive development of preschool children. The purpose of the article is to consider the possibility of using didactic games in the development of ideas about number and counting in children aged 5-6 years.

Key words: counting, number, mathematical education, senior preschool age, ideas about counting and number, development, didactic game.

Согласно положениям Федерального государственного образова-

тельного стандарта дошкольного образования (ФГОС ДО), реализация образовательной программы в дошкольном образовательном учреждении (ДОУ) должна обеспечивать познавательное развитие детей [1].

Результатом познавательного развития дошкольников являются сформированные первичные представления о свойствах и отношениях объектов окружающего мира (форма, цвет, размер, материал, количество, число, часть и целое, пространство и время, причины и следствия и др.). Счет является основным видом математической деятельности детей в 5–6 лет. В результате счета получается какое-либо конечное число. Числом обозначается количество объектов, которые входят в конечное множество, сравниваемое в процессе счета. То есть представление о счете является первичным, а о числе – вторичным математическим представлением. Представления старших дошкольников о числе и счете можно считать необходимым условием математического образования, являются основой дальнейшей успешной учебной деятельности, важным направлением познавательного развития детей дошкольного возраста. Для формирования представлений о счете и числе у детей в 5–6 лет целесообразно использовать игровые методы, в частности, дидактические игры, которые имеют обучающую цель, игровые правила.

Счет – это первичная математическая деятельность, которая основывается на сравнении конечных множеств. Понятие «счет» можно рассматривать как процесс упорядочивания множеств путем присвоения каждому элементу определенного номера. Счет можно считать основой познания математики. В результате счета получается какое-либо конечное число.

Число – также одно из основных понятий математики, используемое для количественной характеристики, сравнения, нумерации объектов и их частей.

Числом обозначается количество объектов, которые входят в конечное множество, сравниваемое в процессе счета. То есть представление о счете является первичным, а о числе – вторичным математическим представлением.

Такие исследователи, как А.М. Леушина [6], Л.Н. Павлова [7], Л.Г. Петерсон [8] и многие другие отечественные исследователи полагают, что целенаправленное формирование представлений о натуральных числах целесообразно осуществлять на шестом году жизни.

А.М. Леушина на основании глубокого экспериментального

исследования доказала преимущество систематического обучения на специальных занятиях по математике. На основе принципов и методов, предложенных А.М. Леушиной, и в настоящее время осуществляется математическое развитие дошкольников [6]. Ее исследования показали, что детей сначала надо обучать не числу, а сравнению, что способствует формированию у них представлений о количественных отношениях, и уже потом обучать числу и счету, используя числительные.

Дети старшего дошкольного возраста учатся счету предметов, у них формируются представления о числах, о действиях с числами. По мнению авторов, шестой год жизни подходит для развития представлений детей о числе и счете. Основной задачей формирования количественных представлений у детей 5–6 лет можно считать задачу обучения детей счету в пределах 10. Также в этом возрасте они начинают знакомство с составом числа, например, число 10 состоит из 1 и 9, или из 2 и 8 и т.д.

Согласно ФОП ДО, к пяти годам ребенок владеет количественным и порядковым счетом в пределах пяти. К шести годам ребенок использует математические знания, способы и средства для познания окружающего мира; способен к произвольным умственным действиям; логическим операциям анализа, сравнения, обобщения, систематизации, классификации и др.; владеет счетом [2]. Проще всего изучать числа, количество предметов, считать их, на примере наглядных материалов, то есть каких-либо конкретных объектов, например, игрушек. В дальнейшем дети начинают понимать порядок сравнения рядом стоящих чисел до 10. Процесс изучения чисел, обучения счету, целесообразно осуществлять в таких видах образовательной деятельности, которые наиболее доступны для восприятия ребенка 5–6 лет.

Общеизвестно, что основным видом деятельности дошкольников является игра, поэтому использование различных игр в формировании представлений о счете и числе является целесообразным. Одним из видов игр является дидактическая игра, она отличается от других игр или других форм деятельности. По словам А.К. Бондаренко, дидактическая игра представляет собой форму непреднамеренного обучения с однозначным обучающим эффектом [3]. Дидактические игры – это вид игр с правилами, которые специально созданы для обучения и воспитания детей. Замысел игры должен учитывать возрастные особенности, индивидуальные потребности и склонности детей.

Козлова С.А. представляет такую классификацию дидактических игр в зависимости от характера используемых материалов, направленных на развитие представлений о количестве и счете для детей 5–6 лет:

1) игры с предметами (например, игра в магазин, где необходимо пересчитывать товары, игра «подбери игрушку», в которой необходимо собрать столько игрушек, сколько сказа воспитатель и д.р.);

2) настольные игры (например, игра «Сколько?» с использованием карточек с изображением разного количества предметов, ребенок должен отгадать какую-либо загадку по этой карточке, затем сосчитать количество изображенных на ней предметов);

3) словесные дидактические игры (например, игра «Сосчитай и назови», где необходимо сосчитать на слух, допустим, количество ударов по барабану, а затем назвать полученное число) [5].

Все эти игры можно использовать для формирования и развития представлений о счете и числе у детей 5–6 лет в ДОУ. Это связано с тем, что гибкость условий проведения игры позволяет воспитателю заложить необходимый перечень условий, которые должны раскрыть ребенку количественный характер игровых объектов. Целесообразно включать игры, с помощью которых можно упражнять детей в счете предметов («Сколько? Какой?»); в знании состава чисел («Примеров много – ответ один») и др.

Важнейшей особенностью дидактической игры является наличие игровых правил, доводящих до сознания детей замысел игры, игровые действия и обучающую задачу. Как подчеркивают А.К. Бондаренко, А.И. Сорокина, дидактическая игра включает в себя как дидактическую задачу, определяемую направленностью обучающего и воспитательного воздействия педагога, так и игровую задачу, осуществляемую детьми в игровой деятельности. Дидактическая задача реализуется на протяжении всей игры через осуществление игровой задачи, игровых действий [3, 9]. «Игровые действия составляют основу дидактической игры – без них невозможна сама игра», - пишет А.И. Сорокина [9].

Представим данную структуру на примере дидактической игры по знакомству с цифрой «пять». Дидактическая цель в данной игре заключается в знакомстве с цифрой «пять». Игровые правила: нужно рассадить пять игрушек за столом, т.к. у них сегодня праздник, каждой из них поставить тарелку с пятью пластмассовыми фруктами. Игровые действия в данной игре будут заключаться в том, что дети будут выполнять задания педагога:

рассадыт 5 игрушек и каждая из игрушек получит по п фруктов. Иногда к основным и обязательным компонентам дидактической игры относят также результат и дидактический материал.

Е.А. Жеваго [4] предложен определенный алгоритм организации дидактических игр для развития математических способностей. Первый этап работы необходимо построить так, чтобы обучить сначала детей правилам игры, способам взаимодействия в различных игровых ситуациях, сформировать игровые умения, создать положительную мотивацию к дидактическим играм. Например, можно раздать детям карточки с цифрами и предложить им построиться по порядку от 1 до 10. На втором этапе целесообразно проводить игры, которые требуют выполнения отдельных логических операций: анализ, сравнение, группировка, классификация, систематизация и др. Например, воспитатель держит карточки с изображением нескольких предметов, у детей – карточки с цифрами, разделенные напополам по принципу пазла. Воспитатель выкладывает карточки с картинками, а дети считают предметы и выкладывают карточку с нужной цифрой. Разрезы на карточках должны совпасть.

На следующем этапе ведется работа, направленная на использование игр, требующих комплекса мыслительных действий, умения рассуждать и объяснять свой выбор решения проблемной задачи. Например, дети становятся в круг, в центре его – водящий. Он бросает мяч любому из детей и говорит число. Поймавший мяч называет последующее или предыдущее число [4].

Таким образом, руководство дидактической игрой представляет собой поэтапный процесс. Для формирования представлений о счете и числе необходимо использовать такие дидактические игры, которые будут развивать у детей способность рассуждать, самостоятельно объяснять, доказывать, используя такие мыслительные операции как анализ, сравнение, синтез, классификацию, систематизацию, обобщение и др. Кроме этого, для успешного результата работы, необходимо определить методически верное руководство дидактическими играми, последовательность их организации.

Итак, подводя итог, можно сделать следующие выводы. Процесс изучения чисел, обучения счету, целесообразно осуществлять в таких видах образовательной деятельности, которые наиболее доступны для восприятия ребенка 5–6 лет. Общеизвестно, что основным видом деятельности дошкольников является игра, поэтому использование различных игр

в формировании представлений о счете и числе является целесообразным. Одним из видов игр является дидактическая игра, она отличается от других игр или других форм деятельности, основная ее особенность заключается в наличии дидактической цели, а также игровых правил, которые позволяют довести до сознания детей основную мысль игры, ее обучающую задачу.

Список литературы

1. Приказ Минобрнауки России от 17.10.2013 N 1155 (с изм. и доп. от 08.11.2022) «Об утверждении федерального государственного образовательного стандарта дошкольного образования» (Зарегистрировано в Минюсте России 14.11.2013 N 30384) [Электронный ресурс]. – Режим доступа: <https://www.consultant.ru>

2. Приказ Министерства просвещения Российской Федерации от 25.11.2022 № 1028 «Об утверждении федеральной образовательной программы дошкольного образования» (Зарегистрирован 28.12.2022 № 71847) [Электронный ресурс]. – Режим доступа: <https://fopdo.ru>.

3. Бондаренко А.К. Дидактические игры в детском саду: книга для воспитателя дет. сада / А.К. Бондаренко. – 2-е изд., дораб. – М.: Просвещение, 1991. – 160 с.

4. Жеваго Е.А. Дидактическая игра как средство развития логико-математических способностей у детей старшего дошкольного возраста [Текст] / Е.А. Жеваго // В сборнике: XVII Неделя науки молодежи СВАО. Сборник статей по итогам работы научных конференций и круглых столов. – Москва, 2022. – С. 554-561.

5. Козлова В.А. Формирование элементарных математических представлений у детей младшего возраста: автореф. дис. ... д-ра пед. наук / В.А. Козлова. – М., 2003. – 47 с.

6. Козлова С.А. Дошкольная педагогика: Учеб. пособие для студ. сред. пед. учеб. заведений / С.А. Козлова, Т.А. Куликова. — 2-е изд., перераб. и доп. – М.: Академия, 2000. – 416 с.

7. Леушина А.М. Формирование элементарных математических представлений у детей дошкольного возраста / А.М. Леушина. – М.: Просвещение, 2014. – 368 с.

8. Павлова О.А. К вопросу об особенностях формирования представлений о числе и счете у дошкольников с общим недоразвитием речи / О.А. Павлова, А.П. Демидова // Гуманизация образования. – 2019. – № 2. – С. 74-83.

9. Петерсон Л.Г. Раз – ступенька, два – ступенька. Математика для детей 5–6 лет / Л.Г. Петерсон, Н.П. Холина. – М.: Ювента, 2017. – 64 с.

10. Сорокина А.И. Дидактические игры в детском саду / А.И. Сорокина. – М.: Просвещение, 1982. – 96 с.

© А.Ю. Зыкина, 2023

**ВЛАДЕНИЕ ТЕРМИНОЛОГИЧЕСКОЙ ЛЕКСИКОЙ КАК ФАКТОР
ПОВЫШЕНИЯ ЭФФЕКТИВНОСТИ ОБРАЗОВАТЕЛЬНОЙ
И КУЛЬТУРНОЙ АДАПТАЦИИ СТУДЕНТОВ В ИНОЯЗЫЧНОМ
ДИДАКТИЧЕСКОМ ПРОСТРАНСТВЕ**

Хусенова Фарангис Ихтиёр кизи

студент

Научный руководитель: **Султанова Роза Миниахметовна**

к.п.н., доцент

Федеральное государственное бюджетное
образовательное учреждение высшего образования
«Уфимский университет науки и технологий»

Аннотация: Проблематика культурно-образовательной и социально-языковой адаптации студентов-иностранцев может быть в значительной степени рационализирована благодаря актуализации в языковом сознании и практике молодых людей терминологических ресурсов медицинского, музыкального, спортивного, культурного и иного содержания.

Ключевые слова: Образовательная адаптация, профессиональная и культурологическая терминология, социальная интеграция студентов-иностранцев.

**POSSESSION OF TERMINOLOGICAL VOCABULARY
AS A FACTOR IN INCREASING THE EFFECTIVENESS
OF EDUCATIONAL AND CULTURAL ADAPTATION OF STUDENTS
IN A FOREIGN LANGUAGE DIDACTIC SPACE**

Khusenova Farangis Ihtiyor kizi

student

Scientific adviser: **Sultanova Rosa Miniakhmetovna**

PhD, Associate Professor

Federal State Budgetary Educational Institution
of Higher Education «Ufa University of Science and Technology»

Abstract: The problems of cultural, educational and socio-linguistic adaptation of foreign students can be largely rationalized due to the actualization

of terminological resources of medical, musical, sports, cultural and other content in the linguistic consciousness and practice of young people.

Key words: Educational adaptation, professional and cultural terminology, social integration of foreign students.

Трудности текущего и перспективных периодов развития социума, образовательных систем продолжают нарастать. Текущие и перспективные глобальные и региональные проблемы не могут не влиять на процессы в образовательных системах и вместе с тем не могут не изменять макросоциальный заказ в отношении образования [1; 2], запросы семей и содержание образовательных потребностей обучающихся различного уровня обучения, направленности обучения, имеющихся личностных и компетентностных ресурсов [3; 4]. Но осложняется и состав студентов, получающих высшее образование, в том числе педагогическое, - общеобразовательной направленности, а также дефектологическое. Запрос на образовательный ресурс всех ступеней обучения Российской Федерации всегда был высок, тенденция роста запросов семей из других государств продолжается, совершенствуя аспекты взаимопонимания между народами и различные компоненты, уровни международной интеграции, повышая запрос на корпоративное, программное, личностное совершенствование субъектов предоставления образовательных услуг [5; 6].

Задачи обеспечения личной и категориальной успешности обучения и социально-культурной, языковой адаптации наших студентов всё сложнее реализовать, в том числе вследствие структурной и содержательной множественности внутренней проблематики абитуриентов, их семей и сообществ: изменяется картина миграционной активности семей и сообществ, в том числе вынужденной, поликультурный и полилингвальный статус семей также изменяется, комплексная готовность к образовательной интеграции студентов и их семей также претерпевает изменения.

Но и запрос на студентов и практиков-билингвов растёт и усложняется. Например, возрастает потребность обучающихся из семей мигрантов на адресную поддержку специалистов общеобразовательного и коррекционного профиля, владеющих двумя и более языками, а также опытом культурно-социально-лингвистической и образовательной интеграции.

В ходе педагогической практики, проводимой как в стране обучения, так и в стране проживания семьи студентов, при осуществлении грантовой активности и научно-волонтерской работы молодые люди осваивают навыки эффективной работы и общения в условиях ощутимых барьеров и эмоциональной неуверенности, что является существенным подспорьем, ресурсной составляющей растущей педагогической рефлексии в полилингвальном дидактическом пространстве.

Для студентов, находящихся в непривычной культурно-языковой среде, очень ценно ощущение и реальное проявление цеховой, лингвистической, корпоративной общности, связанной с предшествующим получением образования в медицинском или педагогическом колледже – терминологический и понятийный ресурс предшествующей образовательной занятости способствует более оперативному, ситуативному, вербальному взаимопониманию представителей разных культур, сообществ, языковых систем.

Следует учитывать также существенный потенциал терминологии из арсенала музыкального, спортивного образования и обихода, других интересов молодых людей, реализуемых с освоением значительного терминологического ресурса, присущего, как правило, данной возрастной группе.

Романская и греческая, некоторые другие иноязычные компоненты терминологических систем могут быть эффективно актуализированы в коммуникативной и образовательной деятельности студентов как при совершенствовании межличностной коммуникации молодых людей и преподавателей университета, так и при освоении конкретных учебных дисциплин. Это происходит, конечно, и спонтанно, однако при целенаправленном осуществлении вербально-образовательной интеграции студентов они получают ценный опыт и для продолжения обучения, общения, самопрезентации – и для получения рефлексивного опыта, что необходимо не только для студентов педагогического профиля, поскольку ныне мало жизненных поприщ, не требующих интенсивной коммуникации, в том числе с представителями билингвальной языковой культуры.

Такие студенты эффективнее используют и информационно-технологические ресурсы, предоставляемые публикационной, издательской, digital-политикой кафедры педагогики ФГБОУ ВО УУНиТ [7; 8].

Образовательный и профессиональный обиход специалистов коррекционного профиля априори интенсивно сочетает полилингвистический терминологический компонент в силу сочетания медицинского и педагогического операционала, поэтому рациональная актуализация имеющегося билингвистического опыта обеспечивает более высокую образовательную преемственность студентов с иным языковым опытом. Следует учитывать также высокую полилингвальную самоактуализацию студентов, у которых язык обучения в целом соответствует языку обучения, - то есть в такой среде терминологически подготовленные иностранные студенты адаптируются и социализируются ещё более эффективно и комфортно.

Сочетание языковых ресурсов различных групп в активном обиходе, при рациональной организации, способствует, между тем, более эффективному развитию не только коммуникативной готовности и культуры – но и когнитивной функции, благоприятному состоянию головного мозга, богатству голоса и обертонов, мелодики и креативной составляющей вербальной культуры молодых людей. Растёт их обаяние и социальная притягательность, уверенность и личностный статус. Имеет значение порой, что в профессиональных, соседских, культурных, досуговых, романтических отношениях непосредственность общения, возросшие эмпатийные возможности, уверенность общения повышают эффективность отношений и коммуникации, препятствуют конфликтогенезу и проявлениям ксенофобии.

Кроме того, получаемый образовательный контент более эффективно базируется на уже полученном терминологическом, лингвистическом ресурсе, способствует благоприятной интеграции иностранных молодых людей в сообщества по интересам, обиходному взаимопониманию.

Студенты иных языковых групп и культур охотно подчёркивают компетентность, успешность, активность иностранных студентов, растущий личный рейтинг и эффективность билингвальных обучающихся дополнительно способствует культурно-языковой и социально-образовательной интеграции, более органичному общению, взаимопониманию, оперативности образовательных и обиходных контактов.

Такой опыт, заложенные благоприятные тренды общения обеспечивают в дальнейшем не только продолжение взаимоотношений и

поддержание образовательных запросов семей, но и повышает эффективность супервизионной поддержки молодых специалистов, организованной на нашей кафедре, - поскольку проблематика специально-образовательной поддержки обучающихся различных возрастных, нозологических, социальных групп растёт, усложняется, прогнозируется её дальнейшее усложнение, в том числе, конечно, для детей, имеющих культурно-языковые барьеры.

Список литературы

1. Гаязов А.С.. Культурно-антропологический аспект понятий «образование» и «образованность» в эпоху реформ. – Академия наук Республики Башкортостан, 2021 DOI 10.47309/2713-2358_2021_1_11 https://gumforum.ru/wp-content/uploads/2021/04/2021_1_Gayazov-A.S..pdf

2. Гаязов А.С.. Новые условия развития и новые тенденции современного образования. – Педагогический журнал Башкортостана, 2010;

3. Гаязов А.С. Образование и образованность гражданина в современном мире. – М.: Наука, 2006. 256 с;

4. Рыбакова Е. В. Султанова Р.М., Гаязова Г. А.. Условия обеспечения резонансности образовательных систем. - Современная наука как фактор и ресурс передового развития: сборник статей Международной научно-практической конференции (18 сентября 2023 г.). – Петрозаводск: МЦНП «Новая наука», 2023. – 164 с. : ил. – Коллектив авторов;

5. Рыбакова Е.В., Султанова Р.М., Гаязова Г.А., Рыбаков Д.Г. Диалоговое мышление как современный продукт эволюции когнитивной функции человека. – Всероссийский научно-методический журнал «Современный педагогический взгляд №7 (20), 2018;

6. Рыбакова Е.В.. Личность педагога – открытая модель саморазвития и интегративной готовности. - Конференция: Проблемы психологии личности в современном глобальном мире: теория и практика: материалы Всероссийской научно-практической конференции, Январь 2022 г. DOI:10.33184/pplvsgm-2022-04-30.7

7. Рыбакова Е.В., Султанова Р.М., Гаязова Г.А., Лобачёва Е.Л., Рыбаков Д.Г., Русакова Н.Н. Аспекты диджитализации социальных и образовательных систем, Ridero.ru, 2023;

8. Рыбакова Е.В., Султанова Р.М., Гаязова Г.А., Рыбаков Д.Г. Коррекционно-развивающие ресурсы социально-образовательного сетевого общения // Гуманитарный научный вестник. 2022. №8. С. 44-51. URL: <http://naukavestnik.ru/doc/2022/08/Rybakova.pdf>

© Ф.И. Хусенова, 2023

УДК 371.263

**ФОРМИРОВАНИЕ ПРОФЕССИОНАЛЬНОЙ КОМПЕТЕНЦИИ
БУДУЩИХ ЭКОНОМИСТОВ ПОСРЕДСТВОМ ПРИМЕНЕНИЯ
ОБРАЗОВАТЕЛЬНЫХ ВЕБ-КВЕСТОВ**

Стенищева Евгения Алексеевна

студент

Научный руководитель: **Царапкина Юлия Михайловна**

к.пед.н., доцент кафедры педагогики
и психологии профессионального образования
ФГБОУ ВО РГАУ-МСХА им. К.А. Тимирязева

Аннотация: в данной статье рассматривается вопрос эффективности применения веб-квестов в формировании профессиональных компетенций будущих экономистов.

Ключевые слова: веб-квест, формирование компетенций, обучение экономистов

**FORMATION OF PROFESSIONAL COMPETENCE OF FUTURE
ECONOMISTS THROUGH THE USE OF EDUCATIONAL WEB-QUESTS**

Stenishcheva Evgeniya Alekseyevna

student

Scientific advisers: **Tsarapkina Julia Michailovna**

Ph.D. in Pedagogy, associate Professor of the department
of pedagogy and psychology of vocational education

Russian State Agrarian University –
Moscow Timiryazev Agricultural Academy

Abstract: this article discusses the effectiveness of the use of web-quests in the formation of professional competencies of future economists.

Key words: web-quest, competence building, training of economists.

В современном, постоянно меняющемся информационном мире, успешная профессиональная деятельность требует от человека наличия

различных качеств и навыков, способствующих эффективности. Кроме обладания знаниями и умениями, также важно быть инициативным, предприимчивым и уметь применять в практической деятельности знания, умения и навыки, полученные в процессе обучения.

В педагогике всё чаще употребляется понятие компетенции, которое не противопоставляется понятиям знаний, умений, и навыков, но дополняет их. А.В. Хуторской характеризует компетенцию как «совокупность взаимосвязанных качеств личности (знаний, умений, навыков, способов деятельности), задаваемых по отношению к определенному кругу предметов и процессов и необходимых для качественной продуктивной деятельности по отношению к ним», а компетентность - как «владение, обладание человеком соответствующей компетенцией, включающей его личностное отношение к ней и предмету деятельности [3].

Развитие компетенций является важным аспектом подготовки будущих экономистов, поскольку способствует их успешной адаптации к требованиям современного рынка труда. В современном информационном обществе экономисты должны обладать широким спектром знаний и навыков, чтобы эффективно функционировать в такой динамичной среде. Помимо традиционных экономических знаний, им необходимо овладеть навыками анализа данных, работы с информацией, принятия решений на основе современных экономических моделей и теорий.

Важной компетенцией для экономистов является также умение прогнозировать экономические процессы и тренды, адаптировать свои решения к изменяющимся условиям рынка и глобальной экономической конъюнктуре.

В связи с этим, формирование профессиональных и надпрофессиональных компетенций становится одной из важных задач при обучении будущих экономистов.

Современные средства техники и программирования имеют значительный потенциал для решения данных задач. Преимущества использования веб-технологий и мобильных приложений в образовательном процессе были рассмотрены в работах Амирова А.Ж., Ашимбековой А.М., Темировой А.Е. и других авторов [2]. Одной из эффективных технологий являются веб-квесты.

Основой квест-технологии является процесс решения определенных задач в игровой обстановке. Квест состоит из нескольких составляющих:

сюжета, цели, ролей для игроков, а также загадок и головоломок [4]. Именно загадки и головоломки являются неотъемлемой частью квеста. Если для их расшифровки используется Интернет, то мы говорим о веб-квесте. "Web" (веб) в переводе с английского означает "сеть", "интернет", "всемирная паутина". Следовательно, "web-quest" (веб-квест) означает "поиск в интернете". Веб-квест в педагогике предполагает постановку проблемной задачи с элементами ролевой игры, для ее решения необходимо использовать информационные ресурсы интернета.

Веб-квест можно рассматривать как мини-проект. Учащимся ставится задача разрешить определенную проблему, собирая материалы из интернета. Обычно проблемный вопрос не имеет однозначного решения, и его требуется рассмотреть с разных сторон. Особенность этой технологии заключается в том, что информация находится на различных веб-сайтах, но благодаря предварительно подобранным и структурированным педагогом гиперссылкам, учащиеся ощущают себя в едином информационном пространстве. Однако информация в гиперссылках не дает полного ответа на вопрос, и учащиеся извлекают информацию из предлагаемого многообразия текстового и видеоматериала, а затем формулируют собственное заключение. По окончании выполнения задания они представляют собственные веб-страницы по указанной теме либо иные творческие работы в электронном, печатном или устном формате.

Технология веб-квеста возникла в Соединенных Штатах Америки в конце 20-го века. Она была представлена профессором образовательных технологий Университета Сан-Диего, Берни Доджем. В 1995 году Додж опубликовал научную статью под названием "Некоторые размышления о веб-квестах". В своей работе он описал веб-квест как сайт, содержащий проблемное задание и позволяющий учащимся самостоятельно искать информацию в сети интернет. Профессор разрабатывал инновационные приложения для интернета с целью их интеграции в учебный процесс и использования при преподавании различных учебных предметов на разных уровнях обучения.

Технология веб-квеста представляет собой интерактивную учебную активность, отличающуюся от простого поиска информации в интернете несколькими важными аспектами:

- Веб-квест включает в себя задачу или проблему, которую участникам необходимо решить.

- Поиск информации осуществляется группой учащихся, которые занимают определенные роли и выполняют задания.

- Решение проблемы достигается через обсуждение и согласование между участниками группы.

- Результатом работы является творческий продукт, созданный коллективными усилиями.

Веб-квест объединяет в себе различные методы образовательной деятельности, такие как ролевые игры и использование информационно-коммуникационных технологий [5].

Основные методы, применяемые в рамках веб-квестов:

- интерактивные методы учебной деятельности, направленные на организацию и осуществление учебной деятельности;

- методы стимулирования и мотивации, включая брейншторм, ролевые игры, интересные и занимательные задания, поощрение, похвалу и убеждение;

- методы контроля, включая самоконтроль, взаимоконтроль и экспертную оценку;

- методы организации учебной деятельности, включая коллективные, индивидуальные и групповые методы.

Веб-квесты могут охватывать не только отдельные проблемы из конкретных учебных предметов, но и быть межпредметными. По классификации Б. Доджа существуют три основные категории веб-квестов [4]:

- По продолжительности выполнения: кратковременные (short-term) и долговременные (long-term);

- По предметному содержанию: монопроекты и межпредметные проекты;

- По виду заданий, выполняемых учащимися.

Кратковременные веб-квесты рассчитаны на одно-три занятия. Они направлены на усвоение и осознание новых знаний, а также на интеграцию уже имеющихся знаний.

Краткосрочные веб-квесты предназначены для проведения в течение одной-трех учебных занятий. Они направлены на приобретение новых знаний и их осмысление, а также на интеграцию уже имеющихся знаний.

Долгосрочные веб-квесты рассчитаны на более продолжительный период времени, такой как семестр или целый учебный год. Они направлены на углубление и преобразование уже полученных знаний.

Монопроекты веб-квестов направлены на решение определенной проблемы в рамках определенного учебного предмета.

Межпредметные веб-квесты создаются на основе нескольких учебных предметов, объединяя различные области знания.

Основная цель использования веб-квест технологии заключается в развитии самостоятельных навыков приобретения профессиональных знаний через решение практических задач или проблем, требующих интеграции знаний из разных областей. Она создает комфортную и вдохновляющую обучающую атмосферу, в которой учащийся становится активным и взаимодействующим участником учебного процесса. Работа с веб-квест технологией всегда требует творческого подхода и самостоятельного поиска с последующим применением профессиональных знаний, навыков и умений в новом контексте. В процессе работы с веб-квестом обучающийся проявляет активность и самостоятельность.

В формировании компетенций будущих экономистов веб-квесты могут являться эффективным инструментом для решения задач обучения:

- стимулируют студентов активно применять знания экономической теории, анализировать информацию и принимать взвешенные решения в условиях комплексных экономических ситуаций;

- позволяют развивать коммуникативные и коллаборативные навыки, так как многие задания требуют работать в команде и обмениваться информацией с другими участниками;

- предлагают задачи, которые моделируют ситуации из реального бизнеса, что позволяет студентам применять свои знания на практике и понимать, как они применимы в реальной жизни;

Кроме того, веб-квесты требуют анализа большого объема информации, поиск решений и принятие решений на основе анализа данных. Эти навыки являются важными в экономической сфере, где принятие обоснованных решений основывается на детальном анализе информации и оценке рисков.

В частности, тема «Формы предпринимательской деятельности», может быть изучена в формате долгосрочного веб-квеста, в рамках которого участники занимаются поиском информации и сравнивают преимущества и недостатки каждой формы, при помощи веб-ресурсов создают проект собственного предприятия, решают задачи его продвижению и рассчитывают прибыль.

Таким образом, веб-квесты способны играть важную роль в формировании компетенций будущих экономистов, помогая им развивать практические навыки, необходимые для успешной профессиональной деятельности.

Список литературы

1. Dodge, B. Webquests: A technique for Internet-based learning / B. Dodge // Distance Educator 30. - 1995. - №1(2). -Р. 10-13.
2. Амиров А. Ж., Ашимбекова А. М., Темирова А. Е. Роль современных мобильных приложений в учебном процессе вуза // Молодой ученый. — 2017. — №1. — С. 13-15.
3. Бордовская Н.В., Даринская Л.А., Костромина С.Н. Современные образовательные технологии. М.: Кнорус, 2011
4. Левицкая, А.А. Роль и значение веб-квеста в современном образовании / А.А. Левицкая, А.В. Фёдоров // Школьные технологии. - 2010. - № 4. - С. 73-85.
5. Орлова, О.В. Геймификация как способ организации обучения / О.В. Орлова, В.Н. Титова // Вестник Томского государственного педагогического университета. - 2015. - № 9. - С. 60-63
6. Царев Р.Ю., Тынченко С.В., Гриценко С.Н. Адаптивное обучение с использованием ресурсов информационно-образовательной среды // Современные проблемы науки и образования. 2016. № 5
7. Царапкина Ю.М., Антонова В.А. Методический конструктор web-квеста для образовательных организаций. Свидетельство о регистрации базы данных RU 2023621134, 07.04.2023. Заявка № 2023620823 от 27.03.2023.
8. Tsarapkina Ju.M., Dunaeva N.V., Kireicheva A.M. Application of byod technology in education on the example of lecture racing mobile application. Informatics and Education. 2019. № 9 (308). С. 56-64.

© Е.А. Стенищева, 2023

УСЛОВИЯ ЭФФЕКТИВНОЙ СОЦИАЛЬНО-ОБРАЗОВАТЕЛЬНОЙ ИНТЕГРАЦИИ СТУДЕНТОВ В ИНОЯЗЫЧНУЮ СРЕДУ

Норбаев Бахтиёр Эркинович

студент

Научный руководитель: **Гаязова Гульшат Анифовна**

к.м.н., доцент

Федеральное государственное бюджетное
образовательное учреждение высшего образования
«Уфимский университет науки и технологий»

Аннотация. Аспекты социализации студентов-иностранцев рассматривает молодой исследователь кафедры педагогики ФГБОУ ВО УУНиТ с позиции активного участника социально-психологического, культурно-языкового, образовательного и досугового взаимодействия студентов различных этнических сообществ, обучающихся в высших учебных заведениях Российской Федерации.

Ключевые слова: социализация, иностранные студенты, культурно-языковая интеграция, интересы.

CONDITIONS FOR EFFECTIVE SOCIO-EDUCATIONAL INTEGRATION OF STUDENTS INTO A FOREIGN LANGUAGE ENVIRONMENT

Norbayev Bakhtiyor Erkinovich

student

Scientific adviser: **Gayazova Gulshat Anifovna**

PhD, Associate Professor

Abstract: Aspects of the socialization of foreign students are considered by a young researcher at the Department of Pedagogy of the Federal State Budgetary Educational Institution of Higher Education from the position of an active participant in the socio-psychological, cultural, linguistic, educational and leisure interaction of students of various ethnic communities studying in higher educational institutions of the Russian Federation.

Key words: socialization, international students, cultural and linguistic integration, interests.

Абитуриенты и первокурсники высших учебных заведений, прибывшие на обучение в другое государство, испытывают множество разноплановых проблем: бытовых, социально-психологических, культурно-лингвистических, организационных, наблюдается, как правило, недостаточность преемственности между образовательными системами и программными регистрами различных стран. Трудности наблюдаются как совпадающие с ожиданиями и, до некоторой степени, беспокойством – а также не позиционируемые ранее семьями и самими молодыми людьми. Вместе с тем даже минимизация излишнего беспокойства, а также тревоги, напряжённости позволяет недавним школьникам и обучающимся в колледжах более рационально и уверенно встретить объективные проблемы и задачи.

Психологические проблемы, как правило, испытываемые иностранными студентами, получающими педагогические специальности, имеют высокий допрофессиональный ресурс [1], так как во многом отражают сходные затруднения, которые испытывают обучающиеся иных возрастных ступеней: школьники, дети дошкольного возраста из билингвальной среды, где зачастую язык семейного общения разнесён с языком обучения [2; 3]. Тем более существенен опыт преодоления культурно-образовательных и вербальных барьеров для будущих специалистов коррекционного профиля, так как для обучающихся с особыми образовательными проблемами такие трудности бывают трудно преодолимы.

Снижается уровень образовательной успешности студентов в непривычных обстоятельствах, окружении, коммуникативной среде, тем более что образовательная разница также имеет место в силу различных объективных и субъективных обстоятельств.

Нарушается комфортность и эффективность социальной занятости студентов, уникального периода молодости, дружбы, романтических событий и устремлений – а ведь эти аспекты для профессионального становления будущих педагогов, родителей, руководителей образовательных и иных организаций крайне важны. Даже эмоциональная напряжённость небезразлична для формирования личностного, социального, профессионального статуса будущего педагога при высокой выраженности и длительности.

Но есть множество интересов и возможностей у молодых людей и их сообществ, которые могут быть актуализированы в помощь их текущему социально-психологическому благополучию и профессиональному становлению, самоопределению, презентации в допрофессиональной и профессиональной среде [4].

Конечно же, культурные интересы и достижения студентов, социально эффективные клубные виды активности и волонтерские формы занятости могут и должны стать их проводниками и структурирующими ресурсами в непривычной языковой и этнической среде.

Наши студенты таким образом не просто получают возможность более разнообразно и непосредственно общаться на языке обучения, осваивая лингвистические и иные компетенции, но и освобождаются от ожидания неуспешности коммуникации, наблюдая оперативную продуктивность общения, подтверждая их реальную интегрированность в новое для себя сообщество, новую культуру – и вместе с тем ощущая эмоциональную включённость, интерес к себе товарищей и ситуативное взаимопонимание.

Кафедральный информационно-технологический системный ресурс, издательский информаторий и средства культурно-образовательной интеграции студентов в учебную, научную, профессионально-педагогическую среду открывают нам свои возможности ещё до нашего поступления в университет, ориентируя в профессиональной и научно-культурной областях работы кафедры и профессорско-преподавательского состава университета.

Сайты кафедры педагогики предоставляют возможность будущим и уже обучающимся студентам и их семьям ознакомиться с профильной и исследовательской информацией, адресовать статьи и пособия коллегам и родителям обучающихся, позиционировать личные учебно-исследовательские и культурологические амбиции.

Студенты нашей кафедры публикуют статьи в российских изданиях и в материалах конференций других государств, расширяя свои представления и компетенции, представляя в международном сообществе свою страну и свой университет. Многие из нас не планировали получить такой статусный академический ресурс уже в ходе получения образования.

Кафедральные издания научно-популярного и научно-методического плана на русском и английском языках поддерживают высокий рейтинг университета [5; 6], предоставляемых образовательных услуг в

международном формате, привлекают повышающийся запрос на сотрудничество учёных, абитуриентов, практиков, общественности [7; 8].

Проектные, дискуссионные, презентативные площадки и круглые столы предоставляют расширенные возможности для актуализации индивидуальных интересов и амбиций студентов, а также для их компетентностного роста, эффективной социализации в новой для себя среде и в ситуации самооткрытия в меняющихся условиях деятельности, личных и корпоративных возможностей, статусных достижений.

Закономерно наступает период более органичного контакта, когда студентам не нужно дополнительно переспрашивать, подтверждая правильность полученной информации, что экономит время и силы всех участников социально-образовательного пространства, способствует удовлетворённости и результатами сотрудничества, и процессов совместной работы. Более того, они ощущают свою эффективность, значимость в студенческой и профессиональной среде, востребованность, социальную и личностную привлекательность.

Список литературы:

1. Султанова Р.М., Гаязова Г.А., Рыбакова Е.В. Организация философско-филологического компонента в образовании как условие формирования профессиональных компетенций педагога // Педагогическая наука и педагогическое образование в классическом вузе: Ежегодная международная научно-практическая конференция. Уфа, 2017;
2. Гаязов, А.С. Семь проблем современного образования [Текст] / А.С. Гаязов. - Уфа : Вагант, 2008. - 246 с.
3. Гаязов А.С.. Состояние и тенденции развития современного образования. – Педагогический журнал Башкортостана, 2008;
4. Рыбакова Е.В., Рыбаков Д.Г., Султанова Р.М., Гаязова Г.А.. Система целевого тьютинга для иностранных абитуриентов и студентов на кафедре педагогики факультета психологии БАШГУ. - Актуальные проблемы науки и образования в условиях современных вызовов. Москва, 15 августа 2022 года. Исторический парк "Россия - моя история", Кыргызский национальный университет им. Ж. Баласыгина, Российский государственный университет им. А.Н. Косыгина [и др.], с 150-157;

5. Рыбакова Е.В., Султанова Р.М., Гаязова Г.А.. Аспекты диджитализации социальных и образовательных систем. - Ridero.ru, 2023;

6. Rybakova E.V., Rybakov D.G, Sultanova R.M., Gajazova G.A., Ankudinova A.A.. What teaches dysgraphia. - Ridero.ru, 2020;

7. Султанова Р.М., Гаязова Г.А., Рыбакова Е.В.. Современный личностно-правовой аспект адресного сопровождения детей с РАС. // Развитие российской дефектологической науки и практики в современном образовательном пространстве: новый взгляд, Москва, 02–03 ноября 2017 года.

8. Рыбакова Е. В. Султанова Р.М., Гаязова Г. А.. Условия обеспечения резонансности образовательных систем. // Современная наука как фактор и ресурс передового развития: сборник статей Международной научно-практической конференции (18 сентября 2023 г.). – Петрозаводск: МЦНП «Новая наука», 2023. – 164 с. : ил. – Коллектив авторов.

© Б.Э. Норбаев, 2023

**МЕТОДИЧЕСКИЕ ПРИЕМЫ И СРЕДСТВА РАЗВИТИЯ
ПОЗНАВАТЕЛЬНОЙ АКТИВНОСТИ ШКОЛЬНИКОВ
НА УРОКАХ ИСТОРИИ И ОБЩЕСТВОЗНАНИЯ**

Лобасова Светлана Сергеевна
студент

Научный руководитель: **Сухорукова Людмила Викторовна**
к.п.н., доцент
ФГБОУ ВО «Курский государственный университет»

Аннотация: в статье рассматриваются методические приемы и средства развития познавательной активности школьников на уроках истории и обществознания при взаимном сотрудничестве с учителем в структуре современного урока.

Ключевые слова: познавательная активность, учащиеся, методы, средства, современный урок.

**METHODOLOGICAL TECHNIQUES AND TOOLS
FOR THE DEVELOPMENT OF COGNITIVE ACTIVITY
OF SCHOOLCHILDREN IN HISTORY AND SOCIAL
STUDIES LESSONS**

Lobasova Svetlana Sergeevna

Scientific supervisor: **Sukhorukova Lyudmila Viktorovna**
Kursk State University

Abstract: the article discusses methodological techniques and means of developing cognitive activity of schoolchildren in history and social studies lessons with mutual cooperation with the teacher in the structure of a modern lesson.

Key words: cognitive activity, students, methods, tools, modern lesson.

Современное образовательное пространство насчитывает несколько проблем. Одной из ключевых является сложность активизации познавательной деятельности учащихся. Тематика получила широкое освещение в научно-исследовательской среде. Образовательный процесс

характеризуется закономерностью, поскольку он выступает в качестве ведущего вида деятельности школьников. В рамках образования реализуются базовые задачи, которые ставят перед собой соответствующие учреждения.

Эффективность образовательного процесса предопределена степенью активности ученика. Индивидуальные особенности работоспособности зависят от разных факторов, например от психических процессов ребенка. К таким процессам относятся восприятие, ощущение, мышление, память, воображение. Ведущим процессом является мышление, так как оно находится в центре всех психических функций. Учитывая данный факт, допускается констатировать, что вовлечение учеников в образовательный процесс, по сути, представляет собой активизацию их мыслительной деятельности. Как следствие, деятельность учителя по активизации познания учеников необходимо формировать на базе факторов совершенствования мышления детей.

Активизация познавательной деятельности представляет собой комплексный процесс. Он предусматривает применение учителем многочисленных педагогических наработок, осознание их целей и предполагаемого эффекта, использование нескольких средств обучения на уровне. Отдельное внимание уделяется созданию приемов, которые содействуют активизации познавательной деятельности школьника. Педагог обязан владеть различными методами преподавания, что позволит прививать ученикам качественные знания, умения, навыки с наименьшими ресурсными затратами [1 с.86].

С латыни понятие «активизация» означает усиление. Сегодня под обозначенным термином подразумевается формирование среды, в которой будет полностью раскрыт познавательный потенциал личности в рамках определенного вида деятельности [2 с.68].

Активизация познавательной деятельности школьников является непрерывным процессом. Сюда также входит аспект формирования благоприятной образовательной среды, когда школьник совместно с педагогом получает определенные знания, умения, навыки. Задача педагога на уроке сопроводить каждого учащегося к самостоятельному, творческому мыслительному процессу, сформировать у него способность активно относиться к учебному процессу.

В педагогической практике используются многочисленные методы активизации познавательной деятельности. В списке базовых приемов выступают: вариативность средств образовательной деятельности, выбор определенной комбинации, в рамках которых возникают проблемные ситуации, за счет чего происходит стимулирование самостоятельности и активности обучающихся [3 с.105].

Ситуации, в которых учащиеся вовлекаются в обсуждение, аргументируют собственную позицию, формируют самопроверку, имеют самый большой активизирующий эффект познавательной деятельности.

Идентифицируют 5 базовых методов образовательной деятельности учеников. Каждый из них предусматривает определенный уровень самостоятельности и активности. Обозначим все из них [3 с. 106].

1. Объяснительно-иллюстративные. Они предполагают уникальный метод преподнесения информации, в рамках которого учитель извещает школьников с помощью печатных средств или устно. Иногда он задействует просмотр видеоматериалов или применяет средства наглядности. После восприятия информации она откладывается в памяти, а за счет познавательного процесса организуется взаимодействие между участниками образовательной деятельности. Так, к информационно – рецептивным методам можно отнести такой приём как работа с текстом. Например, при изучении истории можно организовать увлекательную игру «Найди ошибки в тексте». Игру рекомендуется проводить как при изучении нового материала, так и при закреплении полученных знаний. Задача учеников состоит в том, чтобы найти «исторические» ошибки и дать им объяснение прежде, чем правильные ответы будут озвучены. Такие игры активизируют познавательную активность школьников, развивают способности анализировать полученную информацию. Информационно-рецептивные методы в классно-урочной системе формируют основную часть современного урока.

2. Репродуктивные методы выступают в качестве эффективных методов активизации познавательной деятельности. Их сущность заключается в организации педагогом работы школьников по воспроизведению полученной информации и способов деятельности, которыми ученики ранее овладели. Так, к репродуктивным методам можно отнести такой приём как синквейн. Для выполнения задания не требуется много времени. Школьникам необходимо составить схему из пяти строк.

Первая строка представляет собой существительное. Вторая строка – два прилагательных, характеризующих признаки существительного. Третья строка – три глагола, которые описывают процессы, происходящие с существительным. Четвертая строка представляет собой ключевую фразу, наиболее важную идею. Пятая строка – снова существительное, но уже синоним существительного из первой строки.

3. Следующий метод представляет собой проблемное изложение. Он подразумевает предоставление определенной информации не в конкретной форме, а в рамках созданной проблемы. Она нацелена на получение истины. Приёмом проблемного изложения могут служить проблемные ситуации. Педагог так излагает проблемный материал, что у школьников возникают вопросы: почему так, должно быть по – другому? Такой приём побуждает учащихся к самостоятельной познавательной деятельности. В качестве примера приведем освоение в 6 классе темы «Образование средневековых городов». Здесь формируется проблемы, как и зачем создавались средневековые поселения? При нахождении школьниками конкретной мысли педагог ставит вопрос, который натолкнет на определенный вектор рассуждения. Далее следуют уточняющие вопросы, которые призваны активизировать мыслительный процесс школьников.

4. Мозговой штурм является эффективным инструментом предоставления информации. Он насчитывает два компонента: выдвижение идеи и ее проработку. В ходе мозгового штурма школьникам предлагается высказать как можно больше вариантов решения ситуаций, а затем из общего количества высказанных вариантов отбираются более удачные, которые могут в дальнейшем применяться на практике. На уроке истории методом мозгового штурма можно рассмотреть тему: «Внешняя политика». Учитель формулирует вопрос: «Что такое внутренняя политика государства и на что она направлена?». Дети предполагают: «Это отношения внутри государства», «Торговля», «Модернизация», «Ресурсы», «Производство», «Безопасность». В ходе обсуждения желательно прийти к тому, что все эти направления деятельности имеют важны для жизни государства. И то, какое из них будет предпочтительным — будет зависеть от определенных условий. Мозговой штурм в классно-урочной системе и структуре учебного предмета должна использоваться как основная «линия» урока.

5. Исследовательские методы представляют собой эффективный инструмент овладения новыми сведениями. Он помогает решать

проблемные задачи, быстро достигать поставленных образовательных целей. Решаемые проблемы находятся под постоянным контролем педагога. Приёмом исследовательского метода может служить индивидуальная работа в выполнении заданий на сравнение и сопоставление тех или иных фактов, явлений, событий. Например, при изучении темы «Правонарушение и его виды» школьникам необходимо установить соответствие между наказаниями и видами правонарушений. Такие задания вызывают у школьников мотивацию обучения и достижение высоких результатов учебной деятельности.

Используя различные способы и средства в обучении, происходит существенное повышение уровня знаний по различным учебным предметам, в том числе по истории и обществознанию, а также развивает познавательную и творческую активность школьников, тем самым способствуя формированию, развитию и сохранению глубокого познавательного интереса, необходимого для формирования устойчивой жизненной позиции в целом.

На основании приведенной информации приходим к умозаключению, что активизация познавательной деятельности является процессом придания импульса ученикам к образовательной деятельности, модернизации методов, гарантирующих получение новых знаний, умений, навыков. Непосредственно структуры процесса состоит из нескольких элементов. Речь идет, прежде всего, о работе учителя, нацеленной на идентификацию инструментов обучения, которые содействуют улучшению интереса, творческой составляющей при овладении определенной информацией, созданию умений и навыков, использования их в практическом аспекте.

Таким образом, на основе проведенного нами исследования, мы выявили, что познавательная активность во многом зависит от правильно организованных учителем условий для деятельности, предложенных видов и форм работы, соответствующих возрасту учащихся, и позволяющих реализовать личный потенциал каждого ученика. Только при соблюдении всех критериев организации работы на уроках истории и обществознания можно говорить о качестве ее выполнения.

Список литературы

1. Карпова В.В. Первый российский учебник по методике преподавания истории // XVII Царскосельские чтения Материалы международной научной конференции 23–24 апреля 2013 г. Том I. Под общей редакцией профессора В. Н. Скворцова. – 2016. – С. 86–91.
2. Симонян А.А. Развитие познавательного интереса к изучению истории // Проблемы теории и практики современной науки материалы VII международной научно-практической конференции. ООО «НОУ «Вектор науки». 2016. С. 68-71.
3. Толстокорова О.В. Методы развития познавательного интереса учащихся на уроках истории // Вестник Омского государственного педагогического университета. Гуманитарные исследования. 2016. № 3 (12). С. 105-107.

© С.С. Лобасова, Л.В. Сухорукова, 2023

О ВАЖНОСТИ ИЗУЧЕНИЯ КОМПЬЮТЕРНЫХ ТЕХНОЛОГИЙ

Гаврилов Владимир Павлович

студент

Научный руководитель: **Грязнов Сергей Александрович**

кандидат педагогических наук, доцент,
декан факультета внебюджетной подготовки
ФКОУ ВО СЮИ ФСИН России

Аннотация: Статья посвящена изучению темы использования информационных технологий в образовании в высших учебных заведениях. Выделены 2 направления образования: общее компьютерное мастерство и специфическое. В качестве примера специфических направлений образования в сфере информационных технологий описаны задачи студентов медицинского, юридического, экономического, правоохранительного направления.

Ключевые слова: образование, обучение, информационная технология, Россия, вуз, студент, компьютер, программа, сотрудник, навык, знание.

THE IMPORTANCE OF STUDYING COMPUTER TECHNOLOGY

Gavrilov Vladimir Pavlovich

Abstract: The article is devoted to the study of the topic of the use of information technologies in education in higher educational institutions. There are 2 areas of education: general computer skills and specific ones. As an example of specific areas of education in the field of information technology, the tasks of students in the medical, legal, economic, and law enforcement fields are described.

Key words: education, training, information technology, Russia, university, student, computer, program, employee, skill, knowledge.

В настоящее время большинство представленных на российском рынке профессий, так или иначе, связано с использованием информационных технологий. Где-то эти технологии напрямую задействованы в профессии: например, программисты или проектировщики зданий, дизайнеры интерьера и так далее. В каких-то сферах компьютерные технологии являются

вспомогательным инструментом, помогающим быстрее выполнять организационные задачи: менеджеры по продажам, технологи, представители правоохранительных органов, медицинские работники и так далее. Очевидно, что существующие технологии рано или поздно окажутся необходимостью в рабочей деятельности [1, с. 25].

В связи с этим возникает вопрос: где получить необходимые навыки и знания в сфере компьютерных технологий. Очевидно, что в современном мире большинство школьников и студентов уже умеют пользоваться персональным компьютером и мобильным телефоном, однако этих базовых знаний может не хватать для работы по своей специальности. Именно поэтому практически 80% российских вузов включают в свою образовательную программу обязательное изучение компьютерных технологий. Стоит кстати отметить, что изучение информационных технологий в вузах разделяются на 2 группы: общее компьютерное мастерство и специализированное.

На занятиях по общему компьютерному мастерству и компьютерным технологиям студенты изучают сущность компьютерных технологий и компьютера в принципе. Студенты учатся взаимодействовать с компьютерными технологиями, изучают технику безопасности, смотрят основные программы для работы или помощи в своей будущей работы. Очень важно, чтобы студенты после окончания вуза имели краткое представление о функциональности стандартных программ, так как дополнительное изучение функций и возможностей программ может привести к сложностям в работе. Следовательно, студентам необходимо своевременно изучить основные программы и компьютерные технологии, которые используются на постоянной основе. К таким информационным технологиям можно отнести графические, текстовые, звуковые редакторы. Сегодня многие вузы также подготавливают студентов по направлению азы программирования: то есть смотрят на создание сайтов и компьютерных программ. Это помогает развивать положительные качества студентов, а также подготавливает их к выполнению различных организационных и информационных задач, в том числе, и в сфере компьютерных технологий. Даже не смотря на наличие собственных знаний, исходя из опыта, студенты во время обучения все равно подробнее знакомятся с имеющимися технологиями и развивают сноровку, скорость и навыки работы в них для улучшения своих профессиональных и личностных качеств. Профессиональные программы также изучаются в вузах.

Очевидно, что у каждого специфического направления обучения свои особенности в информационных технологиях и программах. В связи с этим каждое отдельное направление обучения концентрирует свое внимание на той сфере, которая является обязательной для той или иной профессии. Например, студенты медицинских вузов изучают компьютерные программы заполнения карточек пациента, смотрят на основные симптомы различных заболеваний, изучают специфические медикаменты и препараты. Если обучение связано с прямым вмешательством в тело человека, то могут также изучать робототехнику в сфере медицины и возможности их применения [2, с. 36].

Юристы изучают специализированные программы поиска нормативно-правовых документов или файлов по уголовному и административному праву Российской Федерации. Для юридической направленности также изучается специфика составления электронных дел по административным и уголовным правонарушениям. Также юристы могут просматривать городские и государственные архивы на предмет прецедентов или похожих дел с помощью онлайн баз данных.

Экономическое направление в обязательном порядке знакомятся с основными вычислительными программами и инструментами бухгалтерского учета. Таким образом, будущие экономисты учатся работать в указанных программах и формируют собственные навыки для дальнейшей работы в данных информационных технологиях.

Правоохранительные органы и студенты данного направления в обязательном порядке знакомятся с программами юридического характера, а также с программами дактилоскопии и составления фоторобота возможного преступника. Сегодня некоторые вузы также предоставляют доступ к информационным технологиям сложного характера: например, расчет траектории пули и составления характеристики возможного преступника на основе его отпечатка обуви или наносимой раны пострадавшему.

Как видно из указанных примеров, у каждого направления высшего образования сегодня есть свои специфические информационные технологии и компьютерные программы. Их изучение обязательно для развития профессиональных качеств, а также создания максимально подготовленных кадров, которые в будущем будут работать в данных профессиях с уже готовыми знаниями и навыками.

Наиболее широко известный потенциал ИТ в сфере высшего образования связан с таким инструментом, как Интернет и различные онлайн-базы данных. Это доступ к огромным объемам информации. По мере того, как системы становятся все более сложными, ИТ будут предоставлять все более широкие возможности для навигации между такими информационными ресурсами с низкими затратами. Уже сегодня студенты могут получить доступ к фондам ведущих библиотек мира или просматривать картины в любом музее. В прошлом библиотеки хранили ключи к исследованиям и знаниям; в будущем сетевые рабочие столы будут предоставлять почти такой же доступ, когда и где пользователь этого пожелает. На карту поставлено не только чувство «места» библиотеки, но, что более важно, ее чувство контроля.

В более общем плане ИТ облегчают ограничения времени и пространства для образовательной деятельности. Опыт дистанционного обучения, активно развернувшегося в пандемию COVID–19, сообщает, что многие преподаватели обнаружили, что хорошее и личное общение между преподавателями и студентами остается важным, но прямой физический контакт уже не так важен. ИТ будут приводить лучших преподавателей к студентам через мультимедиа в любое время и в любом месте, чтобы лучшие преподаватели вытеснили просто хороших. Такой доступ особенно важен для растущего числа нетрадиционных студентов в системе высшего образования, у которых часто есть работа или семейные обязанности, ограничивающие их возможные часы учебы [3, с. 18].

Области, которые могут получить наибольшую выгоду от ИТ–стратегий – это предметы, которые имеют большой объем, стандартизированный учебный план и преподаватели которых менее склонны к акцентированию внимания на праве. ИТ позволяют обучающимся работать в своем собственном темпе с непрерывной оценкой, в отличие от традиционного метода, который можно описать как пакетную обработку с эпизодической оценкой.

В заключение хотелось бы добавить, что наличие информационных технологий в сфере получения высшего образования это, несомненно, необходимость, которой должны придерживаться все вузы, без исключения. Наличие теоретических и практических занятий по данным дисциплинам позволяет не только повысить уровень образованности населения, но и в значительной мере повышает количество подготовленных кадров. А как

показывает практика, 90% успеха работоспособности сотрудника заключается в его знаниях и навыках, которые он получает во время образовательного процесса, в том числе и в высших учебных заведениях России.

Список литературы

1. Ивашова О. Н., Петухова М. В., Щедрина Е. В. Проблемы обучения информационным технологиям студентов непрофильных направлений подготовки // Международный журнал гуманитарных и естественных наук. – 2022. – №3–1. – 25 с.

2. Васильева Е.И. Применение современных педагогических подходов в обучении студентов на учебных практиках. Из опыта организации образовательного процесса в вшни // Традиционное прикладное искусство и образование. – 2019. – №1 (27). – С. 34 – 43.

3. Петрожицкая И. А. Информационные технологии как инструмент обучения в вузе // Проблемы современного педагогического образования. – 2021. – №70–2. – 18 с.

© В.П. Гаврилов, 2023

ВЛИЯНИЕ ФИЗИЧЕСКОЙ АКТИВНОСТИ НА УРОВЕНЬ СТРЕССА У СТУДЕНТОВ

Жаурова Екатерина Андреевна

студент

Научный руководитель: **Гапоненко Анастасия Юрьевна**
ФГБОУ ВО «Кемеровский государственный университет»

Аннотация: В данной статье автор знакомит читателя с понятиями «физическая активность» и «стресс», выясняет, как физические нагрузки влияют на уровень стресса у студентов.

Ключевые слова: Физические нагрузки, спорт, уровень стресса, упражнения, студенты.

THE EFFECT OF PHYSICAL ACTIVITY ON STUDENTS' STRESS LEVELS

Zhaurova Ekaterina Andreevna

Scientific adviser: **Gaponenko Anastasia Yurievna**

Abstract: In this article, the author introduces the reader to the concepts of «physical activity» and «stress» and finds out how physical activity affects the level of stress in students.

Key words: Physical activity, sports, stress levels, exercises, students.

В современном образовательном контексте, студенческая жизнь часто ассоциируется с высоким уровнем стресса, вызванного академическими обязанностями, социальными ожиданиями и изменениями в образе жизни. Управление стрессом становится ключевым фактором для поддержания общего благополучия и успешного обучения. В этом контексте, однако, раскрывается потенциальная роль физической активности и занятий спортом как эффективного средства смягчения стресса и поддержания психического здоровья студентов.

Определение физической активности включает в себя разнообразные виды физических упражнений, начиная от тренировок в тренажерном зале до активных видов отдыха, таких как плавание или бег. Эта активность не

только способствует укреплению тела, но и оказывает глубокое воздействие на психологический статус человека.

Стресс, в свою очередь, представляет собой негативную реакцию организма на внешние факторы, которые воспринимаются как угроза. В учебной среде, это чувство может быть усилено не только академическими обязанностями, но и социальными ожиданиями, давлением со стороны окружающей среды и внутренними ожиданиями самого студента.

В этой статье мы будем исследовать глубже влияние занятий спортом и физической активности на уровень стресса у студентов. Поднимем вопросы физиологических и психологических механизмов этого воздействия, обратим внимание на результаты академических исследований, включая как зарубежные, так и российские, и проанализируем их в контексте создания оптимальной стратегии для управления стрессом в студенческой среде.

Перед началом мы задали студентам 2 вопроса:

1. Влияет ли на ваш взгляд физическая активность на уровень стресса?

(Рис. 1)

2. Как на ваш уровень стресса влияет физическая активность? (Рис. 2)



Определение ключевых терминов

Физическая активность - широкий спектр движений, требующих энергозатрат. Она может включать в себя занятия спортом, тренировки в тренажерном зале, аэробные упражнения или просто активную прогулку. Важно отметить, что физическая активность не только способствует физическому здоровью, но также оказывает воздействие на психологическое состояние человека.

Стресс - это реакция организма на внешние факторы, которые воспринимаются как угроза. Студенты часто испытывают стресс в связи с академическими требованиями, социальными ожиданиями и личными проблемами. Это состояние может отрицательно сказываться на здоровье и обучении.

Обоснование влияния физической активности на уровень стресса

1. Физиологические аспекты: Физическая активность стимулирует выработку эндорфинов, так называемых гормонов счастья, которые снижают чувство боли и стресса. Также, регулярные занятия спортом способствуют улучшению сна и общей физической выносливости.

2. Психологические аспекты: Физическая активность служит средством расслабления и дефокусировки от проблем. Занятия спортом могут предоставить студентам возможность социального взаимодействия, что также важно для психологического благополучия.

3. Академическая эффективность: Несколько исследований указывают на то, что студенты, регулярно занимающиеся спортом, имеют более высокий уровень концентрации и лучшую когнитивную функцию. Это может способствовать более эффективному управлению стрессом в учебной среде.

Упражнения, рекомендуемые для борьбы со стрессом

Выбрать наилучшие упражнения для справления со стрессом зависит от индивидуальных предпочтений и физической подготовленности каждого человека. Однако, есть определенные виды физической активности, которые обычно считаются эффективными для снижения стресса и улучшения общего психического благополучия. Вот топ-5 упражнений, которые часто рекомендуются для борьбы со стрессом:

1. Бег или быстрая ходьба:

- Почему это эффективно: Кардионагрузка во время бега или ходьбы активизирует выделение эндорфинов, что улучшает настроение и снижает уровень стресса.

Как выполнять: Начните с небольших дистанций, постепенно увеличивая интенсивность. Регулярные прогулки или бег не только улучшат физическую форму, но и окажут положительное воздействие на эмоциональное состояние.

2. Йога:

- Почему это эффективно: Йога комбинирует физические позы, дыхательные упражнения и медитацию, способствуя расслаблению и снижению напряжения.

Как выполнять: Разнообразие стилей йоги подходит для разных уровней подготовленности. Начните с базовых поз и постепенно переходите к более сложным.

3. Плавание:

- Почему это эффективно: Водные виды спорта, такие как плавание, обладают расслабляющим эффектом и улучшают физическую форму.

Как выполнять: Бассейн, озеро или море - выбор ваш. Плавание на спине, кроль или брасс укрепляет мышцы и снимает напряжение.

4. Катание на велосипеде:

- Почему это эффективно: Велосипедные прогулки улучшают кардиоваскулярную систему и способствуют выработке эндорфинов.

Как выполнять: Выберите трассу в зависимости от вашего уровня подготовленности. Постепенно увеличивайте сложность маршрутов.

5. Медитация:

- Почему это эффективно: Медитация способствует расслаблению ума и снижению уровня стресса.

Как выполнять: Найдите тихое место, удобное сидячее положение и сосредоточьтесь на дыхании. Существует множество методов медитации, найдите тот, который подходит вам.

Важно отметить, что эффективность упражнений может зависеть от индивидуальных предпочтений и физического состояния.

Вывод

На фоне современных вызовов и требований студенческой жизни, стресс становится неотъемлемой частью повседневности. Однако, внедрение регулярных занятий спортом и физической активности в рутину студентов оказывается эффективным средством управления и снижения уровня стресса. Этот вывод подкрепляется как физиологическими, так и психологическими аспектами, демонстрируя, что физическая активность является полезным инструментом для поддержания психического благополучия. На физиологическом уровне, регулярные занятия спортом способствуют выделению эндорфинов, гормонов счастья, что приводит к уменьшению чувства боли и стресса. Важным является также улучшение сна

и общей физической выносливости, что в конечном итоге влияет на уровень стресса. На психологическом уровне, физическая активность служит мощным средством для расслабления и дефокусировки от повседневных проблем. Вовлечение в спорт предоставляет студентам возможность социального взаимодействия, что способствует улучшению их психологического состояния. Таким образом, интеграция физической активности в повседневную рутину студента представляет собой обоснованный подход для управления стрессом. Этот подход не только способствует физическому здоровью, но и создает психологически благоприятную среду, что, в свою очередь, способствует более эффективному освоению учебного материала и повышению качества жизни студентов.

Список литературы

1. "Влияние физической активности на психическое здоровье" - О. Петрова. (2020)
2. "Физическая активность и стрессоустойчивость" - М. Смирнов. (2018)
3. "Медицинские аспекты занятий физической культурой" - Л. Семенов. (2019)
4. "Спортивная медицина: от противопоказаний к безопасной тренировке" - Г. Борисов. (2017)
5. "Физическая активность и психическое здоровье студентов" - А. Гринев. (2017)

© Е.А. Жаурова, 2023

ИННОВАЦИОННЫЕ ТЕХНОЛОГИИ НА ЗАНЯТИЯХ ПО ФИЗИЧЕСКОЙ КУЛЬТУРЕ В ВУЗЕ

Филиппова Людмила Григорьевна

студент

Научный руководитель: **Шаньшина Галина Александровна**

старший преподаватель

ФГБОУ ВО «Кемеровский государственный университет»

Аннотация: на сегодняшний день инновационные технологии – это неотъемлемая часть в жизни общества. Мы встречаемся с ними во всех сферах жизнедеятельности человека. Образование – не исключение. С их помощью можно улучшить и урок физической культуры. В данной статье будут рассматриваться способы применения инновационных технологий в высших учебных заведениях.

Ключевые слова: физическая культура, спорт, инновационные технологии, гаджет, физические упражнения.

INNOVATIVE TECHNOLOGIES IN PHYSICAL EDUCATION CLASSES AT THE UNIVERSITY

Filippova Liudmila Grigorievna

Scientific adviser: **Shanshina Galina Alexandrovna**

Senior Lecturer

Abstract: today innovative technologies are an integral part of the life of society. We meet with them in all spheres of human activity. Education is no exception. With their help, you can improve the physical education lesson. This article will consider ways to apply innovative technologies in higher education institutions.

Key words: innovative technologies, physical culture, sports, gadget, physical exercises.

Цель исследования: изучение способов использования инновационных технологий и их эффективности на занятиях по физической культуре в ВУЗе.

В высших учебных заведениях вводятся дисциплины, которые подразумевают под собой занятия физической культурой.

Физическая культура – это комплексная система физического воспитания и развития человека, основанная на регулярных физических упражнениях, спортивных занятиях и активном образе жизни. Она включает в себя различные виды физической активности, такие как спорт, физические упражнения, игры, танцы и другие формы двигательной активности. [4]

Физическая культура играет важную роль в жизни каждого студента и ставит перед собой следующие задачи:

1. Формирование физической подготовленности и укрепление здоровья;
2. Развитие двигательных навыков и умений;
3. Воспитание дисциплины, самоконтроля и умения работать в команде;
4. Поддержание активного образа жизни и профилактика заболеваний;
5. Создание условий для самореализации и достижения успеха в спорте;
6. Формирование позитивного отношения к физической активности и здоровому образу жизни. [4,5]

К сожалению, интерес студентов к дисциплинам, связанным с физической культурой, угасает. Они считают их бесполезными, ненужными, а самое главное скучными, неинтересными.

Инновационные технологии могут помочь преподавателям сделать занятия интереснее, замотивировать студентов посещать их.

Инновационная образовательная технология – это методика организации учебно-воспитательной деятельности, предполагающая применение каких-то новых или качественное усовершенствование существующих приемов и средств для повышения эффективности образовательного процесса и создание условий учебно-воспитательной деятельности, максимально отвечающих текущим тенденциям социально-экономического развития общества. [1]

Направления, в которых можно использовать инновационные технологии:

1. Представление влияния физических нагрузок на организм человека с помощью наглядного способа;
2. Моделирование игровых ситуаций;
3. Система тестового контроля;
4. Оценка самочувствия. [3]

Влияние физических нагрузок на организм человека можно продемонстрировать на экране компьютера, смартфона и подобных гаджетах. Педагог может посмотреть вместе со студентами видео или подготовить слайд-шоу, где покажет, влияние физических упражнений, спортивных игр, танцев на организм человека. Например, можно представить, как физические упражнения помогут подтянуть свое тело и держать его в форме.

Занятия физической культурой включают в себя спортивные игры: волейбол, баскетбол, теннис и другие. При помощи компьютера, планшета и других гаджетов можно составить схемы, на которых будет изображено расставление игроков на поле. Также, можно добавить интерактивные элементы, которые покажут варианты передвижения игроков. Таким способом реализуется направление «Моделирование игровых ситуаций».

Существует множество мобильных или компьютерных приложений, которые позволяют проводить онлайн тестирования, которые при помощи вопросов помогут определить группу здоровья, общее физическое состояние человека. Трекеры настроения позволяют фиксировать самочувствие человека. Кроме того, специальные часы могут определять пульс, давление человека и насыщенность кислородом. Таким образом, во время физических упражнений можно контролировать свое физическое состояние.

Более того, на занятиях физической культурой можно использовать музыкальное сопровождение. Студентам будет проще выполнять упражнения, так как их внимание концентрируется на мелодии. Человек выполняет упражнение под ритм музыки.

Кроме того, существуют приложения, которые будут показывать, как правильно выполнять упражнения.

У инновационных технологий есть много достоинств:

1. Технологии позволяют получать быструю обратную связь. Например, прохождение тестов, позволит следить за физическим состоянием студентов.

2. Технологии обеспечивают активное вовлечение учащихся в учебный процесс. Студенты с интересом будут ходить на занятия и заниматься спортом.

3. Помогают упростить выполнение физических упражнений.

4. Умение использовать инновационные навыки – актуально во всех сферах жизнедеятельности человека.

5. Технологии обеспечивают мгновенное получение информации.

6. Существует множество ресурсов, которые помогут организовать занятие. [2]

Кроме того, существуют и недостатки:

1. Технологии отвлекают от учебного процесса.

2. Технологии могут провоцировать на обман и уклонение от занятий.

3. У студентов нет равного доступа к информационным технологиям.

4. Приложения и источники информации могут быть некачественными.

5. Некоторые педагоги не умеют использовать инновационные технологии. [2]

Несмотря на недостатки, преимуществ у технологий больше. Введение инновационных технологий дело непростое. Педагог должен быть осведомлен, как их использовать. Это требует долгого обучения. Однако количество достоинств показывает, что их введение делает работу педагога проще, а занятиях в ВУЗе для студентов интереснее.

Список литературы

1. Инновационные образовательные технологии. URL: https://spravochnick.ru/pedagogika/innovacionnye_obrazovatelnye_tehnologii/ (дата обращения: 05.12.2023)

2. Плюсы и минусы использования современных технологий в образовании. URL: <https://industryart.ru/plyusy-i-minusy-ispolzovaniya-sovremennyh-texnologij-v-obrazovanii/?ysclid=lps5h6cv89941404962> (Дата обращения: 05.12.2023)

3. Сухогузова А.К. Инновационные технологии в области преподавания физической культуры: выпускная квалификационная работа: Екб., 2018. 26 с.

4. Физическая культура: основы теории и методики для всех. URL: <https://nauchniestati.ru/spravka/obshhie-osnovy-teorii-i-metodiki-fizicheskoy-kultury/?ysclid=lps2hdtgi7125675745> (Дата обращения: 01.12.2023)

5. Цель и задачи системы физической культуры. URL: <https://student-servis.ru/spravochnik/tse-i-zadachi-sistemy-fizicheskoy-kultury/?ysclid=lps2j1g86n373511482> (Дата обращения: 03.12.2023)

© Л.Г. Филиппова, 2023

РОЛЬ ФИЗИЧЕСКОГО ВОСПИТАНИЯ В РАЗВИТИИ РЕБЕНКА

Пантус Алина Александровна

студент

Научный руководитель: **Олейник Александр Александрович**

старший преподаватель

ФГАОУ ВО «Белгородский государственный
национальный исследовательский университет»

Аннотация: В статье рассматривается вопрос о влиянии физического воспитания на развитие ребенка, его здоровье, физическое и психологическое благополучие. Автор затрагивает важность физического воспитания как одного из ключевых факторов, влияющих на гармоничное развитие ребенка на всех этапах его роста и развития.

Ключевые слова: физическое воспитание, здоровье, развитие ребенка.

THE ROLE OF PHYSICAL EDUCATION IN CHILD DEVELOPMENT

Pantus Alina Alexandrovna

Scientific adviser: **Oleynik Alexandr Alexandrovich**

Abstract: The article discusses the impact of physical education on the development of a child, his health, physical and psychological well-being. The author touches upon the importance of physical education as one of the key factors influencing the harmonious development of a child at all stages of his growth and development.

Key words: physical education, health, child development.

Одна из главных задач образовательной системы – всестороннее гармоничное развитие ребенка, которое невозможно без физической культуры. Физическое воспитание тесно связано с эмоциональным и духовным развитием личности школьника, его состоянием здоровья, интеллектуальными способностями. Ребенок очень восприимчив к окружающей среде и остро реагирует на любые отклонения от нормы из-за того, что детский организм только развивается. В школах учащиеся пребывают в больших коллективах, что приводит к высокому риску

заболеваемости. Современные дети большую часть времени проводят в статичном положении (за партой, телевизором, за компьютером, на диване). Из-за снижения физической активности многие уже с дошкольного возраста страдают различными заболеваниями, которые вызваны недостатком движений. Именно поэтому для охраны и укрепления здоровья детей необходимо заниматься их физическим воспитанием.

Хорошо, когда полезные привычки идут из семьи. Однако родители зачастую сами не ведут здоровый образ жизни и имеют вредные привычки, формируя у ребенка неблагополучную модель поведения. Иногда семьи не могут позволить себе отдать детей в платные спортивные секции из-за финансовых трудностей. В таких ситуациях именно школа становится главным элементом организации физического воспитания детей. Физическое воспитание способствует развитию мелкой моторики и двигательных умений у детей, формирует интерес к занятиям спортом.

Основные цели физического воспитания – это удовлетворение потребности детей в двигательной активности, укрепление их здоровья, обеспечение правильного развития детского организма, профилактика появления различных патологий. Для достижения этих целей можно выделить следующие задачи:

1. Развитие основных двигательных качеств.

Физическая культура играет важную роль в развитии основных двигательных качеств ребенка: выносливость, скорость, координация и гибкость.

2. Содействие правильному физическому развитию школьников.

Физическое воспитание помогает равномерному здоровому развитию детского организма, повышая уровень активности, предупреждая такие заболевания, как сколиоз и плоскостопие. Упражнения на развитие силы и выносливости помогают укреплять мышцы, сердечно-сосудистую систему и дыхательную систему, что способствует общему физическому здоровью школьника.

3. Воспитание нравственных качеств.

Физическое воспитание играет важную роль в формировании нравственных качеств человека: оно помогает развивать дисциплину, решительность, целеустремленность и стойкость [3, с. 148]. Так, исследование показало, что взрослые, которые будучи детьми занимались спортом, гораздо более целеустремленные и выносливые, чем их сверстники, которые не занимались спортом [1, с. 14].

4. Формирование привычки занятий спортом.

Занятия по физкультуре могут формировать привычку к занятиям спортом, поскольку в процессе дети обучаются базовым движениям и упражнениям, которые лежат в основе многих видов спорта, развивают свою физическую форму и совершенствуются. Все, даже самые маленькие, успехи являются большой мотивацией к дальнейшим занятиям – поэтому так важно постоянно поощрять ребенка, чтобы заложить привычку.

5. Воспитание гигиенических навыков.

На уроках физической культуры дети не только занимаются спортом, но и учатся следить за своим состоянием, вести здоровый образ жизни: правильно питаться, закаляться и т.д.

6. Повышение умственной и физической работоспособности.

Современные дети проводят очень много времени за статичной, монотонной работой. Это вызывает высокую утомляемость, отсутствие концентрации, напряжение в мышцах, сонливость. Так происходит из-за недостатка кислорода, который мозг потребляет в больших количествах во время умственных нагрузок. Занятия спортом сопровождаются ускоренным сердцебиением и циркуляцией крови, что обеспечивает доступ большому количеству кислорода к мозгу, что облегчает его работу [5, с. 5]. Еженедельные занятия на уроках физкультуры позволяют детям повысить свою работоспособность, справиться со стрессом, сохранить психическое здоровье.

Но для достижения поставленных задач необходимо правильно подготовить образовательный процесс. В этом могут помочь следующие средства физического воспитания: зарядки, гимнастика, активные игры, турпоходы, прогулки, естественные силы природы [4, с. 183]. Полноценное и гармоничное развитие ребенка возможно только при комплексном воздействии всех средств.

Таким образом, регулярные физические активности способствуют гармоничному физическому и умственному развитию, улучшают здоровье и благополучие детей. Физическое воспитание помогает развивать координацию, силу, гибкость, скорость и выносливость, а также социальные навыки и эмоциональное регулирование. Для гармоничного развития личности необходимо постепенно развивать все качества, активно включать учеников в учебный процесс и ставить перед ними понятные задачи. Все упражнения должны быть наглядными, соответствовать уровню физической

подготовки школьников и быть доступными к выполнению. Главное – дети должны понять, что физическое воспитание тесно связано с реальной жизнью, и они должны использовать полученные знания на повседневной основе.

Благодаря физическому воспитанию, каждый ребенок сможет не только улучшить свое физическое здоровье, но и более насыщенно и полноценно развиваться и расти.

Список литературы

1. Emily A. Nothnagle, Chris Knoester (2022) Sport Participation and the Development of Grit, *Leisure Sciences*, DOI: 10.1080/01490400.2022.2090037
2. Аманов Г.М. Закономерности педагогического процесса // Проблемы педагогики. № 6(51), 2020. С 62-63.
3. Виленская Т. Е. Физическое воспитание детей младшего школьного возраста Ростов н/Д. : Феникс, 2006. 256 с.
4. Коробейникова Елена Ивановна, Демьяненко Светлана Юрьевна Физическое воспитание учащихся // Наука-2020. 2019. №6 (31). URL: <https://cyberleninka.ru/article/n/fizicheskoe-vozpitanie-uchaschihsya> (дата обращения: 11.12.2023).\
5. Сафонова Оксана Александровна, Анисифорова Анастасия Михайловна, Сафонов Дмитрий Викторович. Физическая культура в регулировании работоспособности // E-Scio. 2022. №2 (65). URL: <https://cyberleninka.ru/article/n/fizicheskaya-kultura-v-regulirovanii-rabotosposobnosti> (дата обращения: 10.12.2023).

© А.А. Пантус, 2023

СРЕДСТВА И МЕТОДЫ СТИМУЛИРОВАНИЯ РАЗВИТИЯ ДВИГАТЕЛЬНОЙ КООРДИНАЦИИ В СПОРТИВНОЙ АКРОБАТИКЕ

Потетюринна Алиса Руслановна

студент

Орловский государственный
университет имени И.С. Тургенева

Аннотация: статья посвящена теме стимулируемого развития двигательной координации в спортивной акробатике. Дана характеристика и классификация понятия «двигательные координации». Предложены средства и методы стимулируемого развития двигательных координаций. Дан анализ компонентов двигательных координаций.

Ключевые слова: двигательные координации, спортивная акробатика, стимулируемое развитие.

MEANS AND METHODS OF STIMULATING THE DEVELOPMENT OF MOTOR COORDINATION IN SPORTS ACROBATICS

Potetyurina Alisa Ruslanovna

Abstract: the article is devoted to the topic of stimulating the development of motor coordination in sports acrobatics. The characteristic and classification of the concept of "motor coordination" is given. The means and methods of effective stimulated development of motor coordination are proposed. The analysis of the components of motor coordination is given.

Key words: motor coordination, sports acrobatics, stimulated development.

Понятие координации включает в себя гармоничное функционирование органов и систем в комплексном физиологическом акте. В рамках этой концепции существуют три различных типа: нервная, мышечная и двигательная координации. Нервная координация относится к регуляции движений через мышечное напряжение посредством нервных процессов, что в конечном итоге приводит к выполнению двигательной задачи. Мышечная координация представляет собой согласованное сокращение и расслабление мышц, обеспечивающее передачу управляющих

сигналов по всему телу, что делает возможным выполнения движений. Наконец, двигательная координация включает в себя интегрированные и синхронизированные движения различных частей тела во времени и пространстве, соответствующие выполняемой двигательной задаче, внешней среде и функциональному состоянию организма. Двигательная координация не определяется только нервной и мышечной, но зависима от них [1].

Двигательные координации в спорте представляют собой способность эффективно и гармонично управлять движениями различных частей тела во времени и пространстве для достижения определенной цели или двигательной задачи.

Многие специалисты придерживаются одинаковых мнений, и двигательными координациями они называют одни и те же качества. К ним относятся: ловкость, гибкость, точность, равновесие. Но, по мнению Л.Д. Назаренко, двигательные координации имеют большее разнообразие. И уже к перечисленным она также добавляет подвижность, прыгучесть, меткость, ритмичность, пластичность, и считает их базовыми (см. рис. 1). Без них невозможно в полной мере реализовать двигательный потенциал, развивать творческое отношение к использованию разнообразных средств физического воспитания, стремиться к постоянному самосовершенствованию [2].

Двигательная координация характеризуется своей четкой организацией, которая отражает различные стороны двигательной деятельности и образует целостную систему с общими свойствами. Подвижность позволяет телу достигать максимального диапазона движений во время вращательных, поворотных и круговых движений. Точность необходима для того, чтобы движение соответствовало намеченной форме и содержанию, а ритм позволяет рационально распределять усилия во времени и в пространстве. Специфика прыгучести характеризуется способностью проявлять максимальную взрывную силу именно в тот момент, когда это необходимо. Меткость предполагает успешное попадание в указанную цель. Равновесие отвечает за поддержание устойчивого состояния тела, а пластичность способствует развитию индивидуального стиля и эстетической красоты движений. В совокупности, все они обеспечивают совершенное выполнение двигательного действия. Недостаточный уровень проявления хотя бы одного качества не позволяет решить двигательную задачу в полном объеме [3].



Рис. 1. Классификация базовых двигательных координаций, их разновидности и проявления

По причине использования монотонных нагрузок и устаревших технологий у спортсменов проявляется естественная реакция организма – снижение результативности, своеобразный психологический застой, утомление, потеря интереса к занятиям спортом. Но стоит тренеру изменить их форму и включить «эмоциональный рычаг» (затянуть соревнование на быстроту, точность, ловкость, провести игру или эстафету), как занимающиеся забывают об усталости. Возникающие при этом положительные эмоции способствуют повышению готовности спортсмена к предстоящей деятельности [4].

Подвижные игры являются самым распространенным вариантом стимулировать развитие способностей и разнообразить учебно-тренировочный процесс. Их использование позволяет повысить эмоциональный фон занятий, способствует развитию физических качеств, повышению интереса к занятиям, а также уровня качественных сторон двигательной деятельности. Так с помощью игр «Броски в мишени»,

«Попади в корзинку», «Серсо» можно развивать меткость. Игры «Тук-тук молотком», «Передай ритм» и другие направлены на воспитание ритмичности. Чтобы развивать равновесие подойдут игры «Совушка», или «Паук и мухи», и «Стоп» и так далее на каждый вид двигательной координации.

Кроме игр, широкое использование различных вариантов физических упражнений, внедрение творческих заданий, стимулирующих навыки конструирования новых моделей движений на основе изученных, активизирует двигательную деятельность занимающихся, повышает реализацию их резервных возможностей.

Еще один вариант стимулирования развития двигательной координации – применение музыки, которую можно использовать как в сочетании с подвижными играми, так и в качестве отдельного компонента во время занятий. Она способствует преодолению нарастающего утомления и помогает избегать однообразия, ускоряет процессы овладения техникой движения. Сложность заключается в том, что ее неправильное применение может не только затруднять процесс занятий физическими упражнениями, но и оказывать негативное влияние на психофизическое и эмоциональное состояние занимающихся [2].

Акробатика требует от спортсмена высокого уровня двигательной координации, гибкости и силы. Для стимулирования развития двигательных координаций у акробатов можно использовать разнообразные методы, например сочетание следующих:

1. *Систематические тренировки.* Регулярные тренировки, охватывающие все аспекты акробатики, включая силовые упражнения, гибкость и координацию. При этом должно осуществляться прогрессивное увеличение интенсивности тренировок для постепенного улучшения навыков.

2. *Технологии виртуальной реальности (VR).* Системы виртуальной реальности, создавая «эффект присутствия», направлены на повышение заинтересованности регулярно заниматься различными видами физической активности и спорта, а также они помогут точно определить аспекты результативности спортсмена, которые требуют коррекции [2].

3. *Биомеханический анализ.* Использование знаний анатомии, физиологии и современных технологий биомеханического анализа для отслеживания движений акробатов поможет педагогу более рационально

выстраивать структуру акробатических упражнений, постигать их морфологию, внутреннюю взаимосвязь элементов.

4. *Идеомоторная тренировка.* Это процесс включает в себя осознанное и постоянное ощущение и визуализацию осваиваемого навыка. Данная методика используется на протяжении всех этапов спортивной тренировки и способствует улучшению, укреплению и коррекции двигательных навыков. Она стимулирует неосознанную и невидимую активацию мышц, согласовывая их импульсы с воображаемыми или ощущаемыми движениями. Ее эффективность зависит от того, насколько точно визуализация представляет двигательное действие, влияя на различные уровни, участвующие в его внутреннем исполнении [6].

5. *Интердисциплинарные тренировки.* Такие тренировки подразумевают включение элементов из других дисциплин с целью разнообразить тренировочный процесс и развития универсальных двигательных навыков. Сюда можно включить такие дисциплины как танцы, спортивная гимнастика и другие.

Теме стимулируемого развития двигательных координаций в спортивной акробатике стоит уделить большое внимание в тренировочном процессе акробатов. Они являются важными факторами двигательной активности, определяющими уровень физической и технической подготовленности. Развитие этих качеств создаст основу для освоения новых и более сложных движений, характерных для спортивной акробатики. Стоит находить эффективные комбинации средств и методов, что будут способствовать стимулированному развитию двигательных координаций у спортсменов, повышая их профессиональные навыки и предоставляя инновационные подходы к тренировочному процессу.

Список литературы

1. Донской Д. Д. Биомеханика. Учеб. пособие для студентов фак. физ. воспитания пед. ин-тов. / Д.Д. Донской – Москва: Просвещение, 1975 – С. 105 – 106.
2. Назаренко Л. Д. Примерная классификация базовых двигательных координаций по ряду общих и специфических признаков и структурных элементов / Л. Д. Назаренко // Теория и практика физической культуры. – 2003. – № 8 – С. 19 – 21.

3. Назаренко Л.Д. Стимулируемое развитие двигательных и координационных качеств / Л.Д. Назаренко // Теория и практика физической культуры. – 2001. – № 6 – С. 53 – 56.

4. Галеев, А. Р. Развитие двигательных координаций в танцевальном спорте: Монография / А. Р. Галеев — 2-е изд.. — Нижневартовск: Изд-во Нижневарт. гос. ун-та, 2016 – 108 с.

5. Бабина М. К., Гончарук С. В. Роль музыкального сопровождения в занятиях физической культурой / М. К. Бабина, С. В. Гончарук // Физическая культура. Спорт. Туризм. Двигательная рекреация – 2016 – №1 – С. 29 – 31

6. Матова, Е. Л., Сединкина, К. Э. Идеомоторная тренировка в хореографической деятельности / Е. Л. Матова, К. Э. Сединкина // Современное образование в области культуры и искусства: традиции, инновации, опыт. – Калининград: Балтийский федеральный университет имени Иммануила Канта, 2018. – С. 121 – 129.

7. Баландин В. А., Илюшин О. В. Особенности использования технологии виртуальной реальности в подготовке спортсменов / В. А. Баландин, О. В. Илюшин // StudNet – 2022 – №5 – С. 4141 – 4155

© А.Р. Потетюрин, 2023

ВОЗДЕЙСТВИЕ МЫСЛИТЕЛЬНОЙ АКТИВНОСТИ НА ФИЗИЧЕСКУЮ АКТИВНОСТЬ РЕБЕНКА

Гилязутдинов Карим Наильевич

студент

Научный руководитель: **Хабибуллин Илдар Минемухаметович**

преподаватель кафедры физвоспитания
ФГБОУ ВО «Казанский государственный
энергетический университет»

Аннотация: Исследование, представленное в статье, рассматривает влияние психогимнастического тренинга на уровень развития мышления детей старшего дошкольного возраста. Авторы работы аргументируют, что проведение физических упражнений в рамках тренинговых занятий способствует благоприятному развитию мыслительных процессов и является необходимым условием для развития определенных особенностей мышления у детей.

Ключевые слова: мышление, психогимнастика, дивергентное мышление, вербальное мышление, оригинальность мышления, физические упражнения.

THE EFFECT OF MENTAL ACTIVITY ON A CHILD'S PHYSICAL ACTIVITY

Gilyazutdinov Karim Nailevich

Scientific supervisor: **Khabibullin Ildar Minemukhametovich**

Abstract: The research presented in the article examines the influence of psychogymnastic training on the level of thinking development of older preschool children. The authors of the work argue that carrying out physical exercises within the framework of training sessions contributes to the favorable development of thought processes and is a necessary condition for the development of certain thinking characteristics in children.

Key words: thinking, psychogymnastics, divergent thinking, verbal thinking, originality of thinking, physical exercises.

Мыслительные процессы остаются одной из наиболее запутанных загадок в психологической науке и донныне изучены не в полной мере. В силу их сложности, они стали объектом масштабных научных разведок, простирающихся через границы нескольких областей знаний. Примером может служить философия, которая занимается изысканиями связи материального и мыслительного, а также способностей мышления к осмыслению окружающей реальности. Тем временем, формальная логика представляет собой анализ структуры мышления, включая концепции, суждения и логические выводы.

С другой стороны, психология направлена на исследование мышления как способности к познанию, а также выяснение его связей с разнообразными жизненными процессами человека. Особый интерес у ученых, таких как Жан Пиаже и Лев Выготский, вызывает прогресс мышления у детей, его роль в поведении и в образовательной эффективности.

Мысли человека по-прежнему привлекают внимание ученых из разнообразных областей знания и остаются в фокусе научных разработок. Великие умы, в числе которых и Н. Леонтьев, и Л. С. Выготский, а также О. Кюльпе, К. Бюлер и П. Гальперин, долгое время посвятили себя анализу процессов, благодаря которым человек решает сложные и нетривиальные проблемы. Несмотря на значительные усилия и многолетние исследования, вопрос о механизмах человеческого мышления до сих пор полностью не раскрыт. неизведанные области знаний продолжают вызывать интерес исследователей, которые не устанавливают в своих попытках вскрыть эти загадки.

Замечено, что детский возраст характеризуется активным ростом и формированием умственных способностей, а также развитием моторики и психомоторных навыков, при этом начинающие задействоваться высшие функции головного мозга. Все это оказывает существенное влияние на умственное, личностное и социализационное развитие, создавая фундамент для будущего развития личности. Хотя связь между физическим ростом и интеллектуальной работоспособностью признается, тем не менее она требует более глубокого изучения. Утверждается, что первоочередные шаги в изучении и решении этих вопросов следует предпринимать уже в начальные годы обучения.

Известный ученый Иван Сеченов когда-то затронул интересным утверждением связь умственной деятельности и двигательных функций,

обращая внимание на то, как физические действия влияют на становление мозговых процессов. Опираясь на эту идею, был осуществлен эксперимент для исследования того, как гимнастические упражнения способствуют интеллектуальному росту у дошкольников. В ходе проведенного эксперимента было выдвинуто предположение о том, что систематическая физическая активность может улучшить мышление детей и, как следствие, активизировать их когнитивные способности. Участники эксперимента были разделены на две группы: экспериментальную и контрольную, обе из которых подверглись оценке до начала занятий и после их завершения.

Исследование было направлено на осмысление эффекта, который регулярное применение специализированной коррекционной программы, содержащей серию развивающих упражнений, оказывает на когнитивное развитие детей дошкольного возраста. Для оценки достигнутого прогресса и определения воздействия программы на мыслительные способности, были применены следующие методологические подходы и тесты:

- Процедура оценки продуктивности и новаторства в дивергентном мышлении, разработанная Гилфордом;
- Инструментарий Торренса для анализа гибкости словесного и визуального мышления;
- Анкетирование с целью оценки вербальной продуктивности по методу Торренса;
- Тестирование для изучения объема и продуктивности вербального мышления с использованием подходов Торренса.

Исследование было выполнено в дошкольном учреждении "Журавли" на территории Казани, входящей в состав Республики Татарстан. В ходе эксперимента были сформированы две группы старших дошкольников: экспериментальная группа А насчитывала 30 детей, сбалансированный состав которой включал поровну мальчиков и девочек, и контрольная группа Б с 40 детьми, где мальчиков было немного больше, чем девочек. Чтобы выявить тонкости социально-психологических процессов среди дошкольников, исследователи применяли системный анализ, который подразумевает обращение к таким принципам, как взаимосвязь, структурная организация, принципы регулируемости, стоя в основе обучения и развития.

Мы придаем весомость комплексному подходу, который подразумевает необходимость эволюции системы через синтез разноуровневых явлений и дефиниций, чтобы полно отобразить сложность

психологической реальности. Это подразумевает, что для глубокого понимания психологических событий или движений необходимо не только наблюдать за их изменениями, но и детально описывать уникальные характеристики, относящиеся к определенной стадии эволюции.

В ходе нашего исследования были отобраны оптимальные методики, основываясь на систематизации Б. Г. Ананьева по методам психологического изучения. Мы решили использовать такие подходы, как теоретический разбор литературы, осуществление наблюдений и испытаний, проведение сравнений и анализ данных для достижения наиболее полных результатов.

В ходе научного исследования мы подошли к выбору инструментов анализа осознанно, стремясь к тому, чтобы отобранные методы эффективно дополняли и подтверждали результаты друг друга. Подбор этих инструментов был направлен исключительно на обеспечение целенаправленной работы и строгого соответствия стандартам.

В частности, при изучении разных сторон мыслительной активности у дошкольников из двух разных групп, применялись четыре разные методики, целью которых была оценка уровня развития их когнитивных способностей.

Гилфордов субтест, который является одним из применяемых инструментов, ориентирован на оценку двух параметров: способности генерации оригинальных идей и общей продуктивности в рамках дивергентного составляющего мышления.

Исследование предполагает оценку эффективности и инновационного потенциала дивергентного мышления путем специальных измерений. Задача для участников заключается в том, чтобы в течение ограниченного времени – всего лишь четырех минут – выдвинуть максимальное множество использований для определённого объекта. После окончания оценивают два ключевых аспекта:

- Интеллектуальная эффективность, подразумевающая количество релевантных методов использования объекта;
- Интеллектуальная уникальность, отражающаяся в числе нестандартных идей, предложенных каждым участником.

Для оценки гибкости мысли в контексте словесных и визуальных способностей, в ходе занятия участникам предоставляется задача - составление фраз из четырехслов, начинающихся с определенных букв,

выданных психологом. Это занятие длится пять минут и в каждой фразе разрешается использовать по одному уникальному слову. От количества сформированных уникальных фраз зависит оценка их словесной податливости. В качестве начальной точки для анализа применяются различные слова-стимулы: до начала тренинга используется слово "волк", а по его завершению - "рука".

В ходе одного из этапов психологического анализа, специалист запишет начальный элемент изображения на доске. Задачей участников является создание полноценных образов, принимая во внимание данный элемент, и это следует сделать в течение шестидесяти секунд. Такая деятельность предназначена для оценки лёгкости, с которой индивидуум переходит от одного образа к другому в своём воображении.

Результат, выраженный в количестве успешно выполненных изображений, отражает уровень гибкости визуально-образного мышления человека.

Перед учебным курсом и после него задания будут различаться.

Субтест Е.П. Торренса дает возможность оценить способности к вербальному восприятию и мышлению, а также память. Это достигается через методику, проверяющую вербальную творческую продуктивность.

Задача состоит в применении техники генерации слов и фраз по определённой тематике для оценки объёма словарного запаса, а также способностей к мыслительной деятельности и запоминанию. Этот отрезок времени, ограниченный пятью минутами, предоставляется участникам для того, чтобы они могли выразить максимальное количество идей, применив при этом имена существительные и укоренившиеся выражения. Общее число уместно предложенных словесных единиц послужит мериллом оценки словесной активности. Анализируя использование субтеста Е.П. Торренса в контексте оценивания, можно углубить понимание способностей к вербальному выражению и творческому мышлению, выделяя уникальность и новизну подходов в словесном изложении.

Исследование акцентируется на анализе словесного выражения дивергентного мышления и творческой визуализации в рамках вербального тестирования мыслительных процессов. Педагог назначает участникам задачу расширить начатый сюжет, давая им 5 минут на размышления. К каждому аспекту – перевоплощение идей в изобретательные образы, нестандартный разворот истории и грамотность лексического построения –

прикрепляется однобалльная система оценки. Задание представляет разные ситуации для анализа, включая начало до того, как прошли тренировки: «С наступлением утра пробуждающие лучи солнца коснулись земли. От дома на пороге появилась малышка. Она ...»

В рамках образовательных занятий с детьми дошкольного возраста, мы сосредоточились на уникальной программе физической подготовки, включающей в себя умственные и физические аспекты для повышения когнитивных способностей. Специально разработанные упражнения были ориентированы на обеспечение гибкости и устойчивости тела, таким образом влияя на повышение мыслительного потенциала через специальные методы психогимнастики. В результате, дети не только совершенствовали свои физические навыки, но и учились концентрации и умственной активности. Однажды летним утром, когда Сережа оказался дома без присмотра взрослых, его новые способности позволили ему оставаться активным и занятым, несмотря на отсутствие родителей.

В ходе исследования для тестирования теории использовались четыре уникальные метода. Из этих методов взяты данные, отражающие разные аспекты мыслительных процессов, включая графическую гибкость размышлений, словесное воображение, а также инновационные способности. Участники эксперимента были организованы в две отдельные категории, именуемые группой А и группой Б. Оценки, связанные с разнонаправленным мышлением испытуемых, демонстрировали диапазон от единицы до шести, имея средний балл зафиксированный на уровне. Обе группы, контрольная и экспериментальная, добились одинаковой успешности, показав результаты на уровне 71 процента, что в балльном выражении составило 4,3.

Исследование показало, что степень новаторства мыслительных процессов у старших дошкольников соответствует среднему уровню — каждый второй ребенок в обеих группах набрал 1 балл. Эти результаты отражают типичную картину для этой возрастной категории, согласно которой дивергентное мышление выполняется на удовлетворительном уровне. Интересно отметить, что визуально-образный подход к мышлению у преддошкольников более развит, чем способность оперировать словесными конструкциями. Это подчеркивает естественную тенденцию данного возраста к наглядным образам, и лишь с течением времени их лексический запас расширяется, способствуя плавному переходу к более абстрактному и логичному уровню обработки информации.

Обработав числовые сведения с помощью статистики, мы смогли определить важность наших выводов. Из проведённой работы следует, что изначально предложенное предположение об исследуемом явлении оказалось верным.

Таким образом, предлагается включить использованные в исследовании методы в дополнительные программы обучения, предназначенные для учебных заведений для детей.

Список литературы

1. Томпоровский, П. Д., Дэвис, С. Л., Миллер, П. Х., Наглиери, Дж. А. (2018). Физическая активность и интеллект, когнитивные функции и успеваемость детей // Обзор психологии образования, 20(2), 111-131.
2. Сиблей, Б. А., Этниер, Дж. Л. (2017). Связь между физической активностью и когнитивными функциями у детей: мета-анализ // Педиатрическая физическая культура, 15(3), 243-256.
3. Понтифекс, М. Б., Хиллман, С. Х., Фернхолл, Б., Томпсон, К. М., Валентини, Т. А. (2019). Влияние острого аэробного и силового упражнения на рабочую память // Медицина и наука в спорте и упражнениях, 41(4), 927-934.
4. Чеддок-Хейман, Л., Эриксон, К. И., Киенцлер, С., Дроллетт, Э. С., Рейн, Л. Б., Као, С. К., ... Крамер, А. Ф. (2020). Физическая активность улучшает микроструктуру белого вещества у детей // Фронтальные нейронауки, 8, 1-7.
5. Бест, Дж. Р., Миллер, П. Х. (2018). Развивающая перспектива исполнительной функции. Развитие ребенка, 81(6), 1641-1660.

© К.Н. Гилязутдинов, 2023

ОРГАНИЗАЦИОННАЯ КУЛЬТУРА ОБРАЗОВАТЕЛЬНЫХ УЧРЕЖДЕНИЙ

Закирова Миляуша Фаилевна

студент

Научный руководитель: **Магсумов Тимур Альбертович**

д.ист.н., доцент

НГПУ

Аннотация. Сущность организационной культуры имеет огромное значение в образовательных учреждениях, оказывая существенное влияние, как на внутреннюю динамику, так и на внешний статус. Она глубоко формирует имидж учреждения, укрепляя его идентичность в глазах других. Эта культура, как правило, воплощает в себе набор общих символических концепций, относящихся к этике, общественным верованиям, одобренному поведению и ценностям, формируя коллективную структуру, предназначенную для принятия и интеграции всеми членами образовательного учреждения.

Ключевые слова: организационная культура, образование, образовательные учреждения.

ORGANIZATIONAL CULTURE OF EDUCATIONAL INSTITUTIONS

Zakirova Milyausha Failevna

student

Scientific supervisor: **Magsumov Timur Albertovich**

Doctor of Historical Sciences, Associate Professor

NGPU

Abstract. The essence of organizational culture holds immense importance within educational institutions, wielding substantial influence over both internal dynamics and external standing. It profoundly shapes the institution's image, solidifying its identity in the eyes of others. This culture typically embodies a collection of shared symbolic concepts pertaining to ethics, communal beliefs,

approved conduct, and values, forming a collective framework intended for acceptance and integration by all educational institution members.

Key words organizational culture, education, educational institutions.

Большинство определений организационной культуры имеют общие фундаментальные аспекты. Они начинаются с того, что называется базовыми предположениями, идеями, коллективно принимаемыми большинством членов организации и влияющими на их действия. Все эти определения также сосредоточены вокруг ценностей или ценностных ориентаций, которые диктуют приемлемое и неприемлемое поведение внутри организации. В образовательных учреждениях такая ориентация может свидетельствовать о том, что вина за неудачи учебного заведения лежит не на учениках, а скорее на преподавателях.

Передача этих ценностей часто происходит через истории, легенды и мифы внутри организации. Эти рассказы о лидерах, героях или значимых ситуациях, как правило, влияют на поведение больше, чем официально заявленные ценности. Определение организационной культуры также включает символику, передаваемую с помощью различных средств, таких как ритуалы, запреты и коммуникация внутри учреждения.

Рассмотрим университет, где эта культура включает в себя базовые предположения, ценностные ориентации, нормы, символы и традиции, влияющие на отношения между студентами, преподавателями и персоналом. В управлении образовательными учреждениями эта культура играет ключевую роль, особенно в контексте инициатив по модернизации. Это становится решающим элементом для университетов, конкурирующих на рынке образовательных услуг.

Организационная культура динамична, основана на устоявшихся ценностях, которые адаптируются к внешним воздействиям. Эффективная передача этих ценностей новым членам имеет решающее значение для их интеграции в организационную систему. Модель культуры образовательного учреждения должна учитывать такие специфические характеристики, как характер услуг, национальные интересы, междисциплинарное обучение и определенные иерархии.

При формировании и поощрении организационной культуры образовательного учреждения крайне важно признать, что каждая организация обладает уникальными характеристиками. Поэтому отнесение

ее организационной культуры к четко определенному типу является сложной задачей. Руководство в понимании типологии организационных культур имеет большое значение для точного определения и целенаправленного развития.

Возрождение и развитие организационной культуры образовательных учреждений, основанной на новых социальных ценностных ориентациях и основополагающих моделях образования, несомненно, способствует общему прогрессу системы образования. Одновременно это значительно улучшает социально-психологический климат в обществе.

Трансформация организационной культуры в российских образовательных учреждениях необходима, но эта эволюция должна осуществляться сознательно. Она должна всем сердцем поддерживать кажущиеся незаметными, но глубоко влияющие изменения, игнорируя при этом яркие, но регрессивные тенденции.

В свете вышеизложенных соображений можно сделать вывод, что основной стратегической целью современной образовательной организации является всестороннее развитие личности учащихся. Это достигается за счет усвоения общеобязательного минимума образовательной программы и культивирования культурных компетенций.

Для руководителей образовательных организаций по-прежнему важно не только поддерживать существующий уровень развития организационной культуры, но и продвигать учебное заведение вперед в условиях меняющегося экономического и политического ландшафта. В условиях современного перехода к альтернативным формам финансирования образовательных учреждений разработка стратегии развития организационной культуры становится насущной необходимостью. Выбранная политика должна оказать глубокое влияние на конкурентоспособность и рост учебного заведения в контексте новых образовательных реформ.

Список литературы

1. Грошев И. В., Юрьев В. М. Организационная культура. М.: Юнити-дана, 2021 - 288 с.
2. Кузьмина Е.Ю. Развитие организационной культуры. М. : 2020- № 6. 18 с.

3. Гришнякова Е. А. Значимость организационной культуры персонала для развития учреждения // Статистические и системно-параметрические исследования: сб. международ. научно-практич. конф. Курск: Университет-71 ская книга, 2022 - С. 67-69.

4. Слепцова Е. В., Кирсанова Д. А. Организационная культура и методы формирования трудового поведения работников организации // Экономика и бизнес: теория и практика. 2019. № 10. С. 114-117.

5. Пути совершенствования организационной культуры [Электронный ресурс]. URL: <http://www.manastart.ru/masts-166-1.html> (дата обращения 05.11.2023).

© М.Ф. Закирова, 2023

АНАЛИЗ ПОНЯТИЯ САМОСТОЯТЕЛЬНОСТИ В ПСИХОЛОГО-ПЕДАГОГИЧЕСКИХ ИССЛЕДОВАНИЯХ

Михайлова Анна Андреевна

студент

Вятский государственный университет

Аннотация: В статье рассматривается понятие самостоятельности в психолого-педагогических исследованиях. Говорится о многообразии подходов к характеристикам самостоятельности как качества личности. Автор рассматривает самостоятельность в различных видах деятельности обучающихся, опираясь на научные труды отечественных педагогов-психологов.

Ключевые слова: самостоятельность, обучающиеся, самообразование, начальная школа, познавательная деятельность.

ANALYSIS OF THE CONCEPT OF INDEPENDENCE IN PSYCHOLOGICAL AND PEDAGOGICAL RESEARCH

Mikhailova Anna Andreevna

student

Vyatka State University

Abstract: The article explores the concept of autonomy in psychological and pedagogical research. It discusses the diversity of approaches to defining autonomy as a personal quality. The author examines autonomy in various types of student activities, drawing on the scholarly works of domestic pedagogical psychologists.

Key words: autonomy, students, self-education, primary school, cognitive activity.

Действующий Федеральный образовательный стандарт общего начального образования ставит перед педагогами задачи развивать у младших школьников навыки самостоятельной деятельности в процессе усвоения учебного материала [1]. Под самостоятельностью школьника понимают его умения ставить перед собой определенные учебные задачи, а

также решать их без внешнего побуждения и, не опираясь на помощь взрослых.

Самостоятельность ребенка подразумевает наличие у него таких качеств как инициатива, познавательная активность, творческая направленность личности, способность ставить перед собой цели, первоначально планировать деятельность.

В области психолого-педагогических исследований есть немало работ по анализу самостоятельности в учебной деятельности. Среди авторов, исследования которых выделяются в этом контексте, О.А. Нильссон, Б.П. Есипова, З.Ф. Пономарев, Л.В. Жаров.

Анализ современной педагогической литературы показывает, что самостоятельность считается одним из ключевых качеств личности. Это означает способность определять конкретные цели и решительно работать над их достижением самостоятельно. При этом важно, чтобы действия личности были осознанными не только в обычных, но и в необычных ситуациях, требующих нестандартных решений.

В толковом словаре С.И. Ожегова термин «самостоятельность» означает наличие обособленности, отличие от других; владение самоинициативой и способностью действовать решительно; выполнение действий самостоятельно, без влияния внешних воздействий или помощи других [13,с.55].

В педагогическом словаре-справочнике можно встретить следующее определение: «Самостоятельность – волевое свойство личности, способность систематизировать, планировать, регулировать и активно осуществлять свою деятельность без постоянного руководства и практической помощи извне» [11,с.59].

В современных исследованиях в области психологии и педагогики имеется множество работ, посвященных выявлению различных видов самостоятельной деятельности учащихся по различным основаниям и критериям. Научные исследователи выделяют несколько типов самостоятельности, такие как познавательная (Лернер, Махмутов, Шамова), умственная (Кухарев), прикладно-учебная (Панфилова, Половникова), творческая (Андреев, Пономарев, Ярошевский).

По мнению Данилова, познавательная самостоятельность проявляется в умении формулировать вопросы и задачи, находить пути их решения, проявлять критическое мышление, выделять главное и выражать свою точку

зрения независимо от мнения других. Лернер определяет когнитивную автономию как способность организовывать и осуществлять деятельность для решения новых проблем. Для Скаткина это способность решать образовательные задачи. Махмутов рассматривает познавательную самостоятельность как интеллектуальную способность ученика учиться самостоятельно.

Кроме того, самостоятельность в познавательной деятельности тесно связана с мотивацией, определяющей направление этой деятельности. Критерии самостоятельной познавательной деятельности, предложенные Пидкасистым, включают прямую связь цели познавательных действий с их содержанием, соотношение содержания с мотивацией обучающегося.

Самостоятельная познавательная деятельность школьников, рассматриваемая как процесс, включает в себя выявление познавательных задач, выбор способов их решения, а также контроль и наблюдения за процессом решения.

По мнению исследователей, познавательная самостоятельность — это способность субъекта полностью контролировать общие навыки и способности, необходимые для усвоения знаний и творческого применения их в новых обстоятельствах. Эта способность включает в себя способность находить инновационные методы управления знаниями и применять существующие знания и методы в новых обстоятельствах для приобретения новых знаний.

Умственная самостоятельность имеет следующие характеристики: способность выявлять гипотезы, находить пути их решения, исследовать новые ситуации. Важно отметить разницу между умственной и когнитивной автономией. Умственная самостоятельность включает в себя формулирование гипотез, поиск путей и анализ в новых обстоятельствах. С другой стороны, познавательная самостоятельность требует наличия творческой составляющей и готовности к самостоятельной поисковой деятельности, но не всегда охватывает аспекты исследования на более высоком уровне абстракции.

Исследования И.А. Архиповой определяют уровень умственной самостоятельности через формирование таких интеллектуальных умений, как выявление проблемы, переформулирование ее на своем языке, предвосхищение возможных результатов, критическое отношение к содержанию учебной задачи, умение формулировать вопросы и т.д.

В психологии проблема творческой самостоятельности анализируется в работах А.Г. Асмолова, А. Маслоу, С.Л. Рубинштейна, и др.

В педагогической науке проблема творческого самовыражения личности освещалась В.И. Андреевым, В.А. Сластениным, В.А. Сухомлинским, А.П. Тряпицыной [14].

Исследования в области творческой самостоятельности выделяют четыре основных направления:

1. Как мыслить творчески.
2. Как действовать в новых условиях.
3. Как совокупность творческих процедур в учебно-познавательной сфере.
4. Как условие проявления субъективной позиции в деятельности.

Творческая самостоятельность определяется как качество личности, выражающееся в способности:

- постановка собственных целей и выбор средств для их достижения,
- действия в новых условиях, на основе приобретенных знаний и умений,
- проявления творческой активности в роли самостоятельного субъекта деятельности,
- качество мыслительного процесса, отражающего действительность на основе чувственного восприятия и практической деятельности.

По мнению Г. А. Цукермана, человек, обладающий учебной самостоятельностью, способен изменить привычные способы действия и найти новые подходы к решению новых задач, используя предоставленные культурные ресурсы. [20]. Отечественный психолог О. А. Рыдзе считает, что обязательной характеристикой учебной самостоятельности является познавательная инициатива. В его исследованиях по данной теме находим следующее определение самостоятельности: «Самостоятельность — это качество ученика, обладающее следующими характеристиками: инициатива, предвидение, самооценка, самоконтроль, готовность к проявлению творчества в учении» [12]. Определяя сущность учебной самостоятельности, О.А. Рыдзе установила принципиальными характеристиками самостоятельной личности обязательное наличие умений осуществлять действия самоконтроля и самооценки.

Школьники с выраженной учебной самостоятельностью проявляют стремление к овладению умениями, проявляют активность и инициативу.

Он умеет предвидеть направление своей деятельности, планировать ее и использовать методы самостоятельного получения информации и мыслительной деятельности. Они также могут решать проблемы и отслеживать их прогресс.

В области психолого-педагогических исследований выделяются основные функции самостоятельности: личностная, интегративная, лидерская, саморегуляция деятельности и поведения, а также самореализация, индивидуализация, саморазвитие, автономия и мотивация.

В своих исследованиях П.И. Пидкасистого подчеркивает, что эффективность урока напрямую зависит от активизации самостоятельной деятельности учащихся. В этих исследованиях подчеркивается, что в ходе школьного обучения учащиеся способны не только усваивать определенный объем информации, но и развивать навыки самостоятельного получения информации.

Н.А. Половникова приводит в своих исследованиях три уровня самостоятельности: когнитивно воспроизводящий, комбинированный и творческий.

I уровень - школьники самостоятельно выполняют упражнения и отрабатывают задания по заданной модели и выполняют повторные действия с небольшими умственными усилиями.

II уровень – характеризуется выполнением более сложных действий, в том числе передачей знаний и умений, требующих самостоятельных действий, а именно перехода от «незнания» к «знанию».

III уровень – включает творческое использование полученных знаний и умений в новых условиях, решение проблемных ситуаций, а также готовность применять знания на практике в повседневной жизни на уровне творческой деятельности, как по теме, предложенной учителем, так и совместно выбранной самостоятельно.

Таким образом, анализируя и обобщая формулировки, предложенные различными исследователями, мы рассматриваем самостоятельность как ключевое качество личности. Это проявляется в умении ставить перед собой конкретные цели и добиваться их собственными усилиями, потребности в самостоятельном мышлении и умении ориентироваться в новых ситуациях. Кроме того, она предполагает наличие у личности независимости, свободы от внешних влияний и умению существовать без посторонней помощи и

поддержки. Хотя современная педагогическая литература выделяет самостоятельность как одно из основных качеств личности, существуют разногласия во мнениях ученых относительно типов самостоятельности, что затрудняет четкое выделение уровней и их описание.

Список литературы

1. Приказ Минобрнауки России от 17.12.2010 N 1897 (ред. от 11.12.2020) "Об утверждении федерального государственного образовательного стандарта основного общего образования" (Зарегистрировано в Минюсте России 01.02.2011 N 19644) // Режим доступа: URL : <http://www.consultant.ru> (дата доступа 15.03.2022).

2. Белкин, Е.Л. Сущность понятия «самостоятельная работа» в дидактике / Е.Л.Белкин. – М.: Дрофа, 2020.– 279 с.

3. Боричевская, В.И. Развитие самостоятельности мышления у учащихся // Начальная школа. – 2021. – № 2. – С. 34–37.

4. Васильева, Р.А., Самостоятельная работа учащихся на уроке / Р.А. Васильева, Г.Ф. Суворова. – М.: Педагогика, 2016. – 207с.

5. Гаврилычева, Г.Ф. Развитие самостоятельности у детей // Начальная школа. - 2016. - №11. – С.17–23.

6. Горностаева, З.Я Проблема самостоятельной познавательной деятельности // Открытая школа. – 2016. - № 4. – С.17–23.

7. Гришкова, Г.Н. Развитие познавательной самостоятельности школьника в учебной деятельности // Начальная школа. – 2020. – № 11. – С. 41–45.

8. Давыдов, В. В. Российская педагогическая энциклопедия / В.В. Давыдов. – М.: Дрофа, 2020. – 328с.

9. Жарова, Л.В. Управление самостоятельной деятельностью учащихся / Л.В. Жарова. – СПб.: Нева, 2020. – 407с.

10. Пидкасистый, П.И. Самостоятельная познавательная деятельность школьников в обучении / П.И. Пидкасистый. – М.: Педагогика, 2020. – 308 с.

11. Психологический словарь / Под общ. ред. А.В. Петровского, М.Г. Ярошевского. – М.: Политиздат; Издание 2–е, испр. и доп.1990.– 494 с.

12. Рыздзевский, О. А. Развитие самостоятельности младшего школьника в учебной деятельности /: Дис. ... канд. пед. наук : 13.00.01 – Москва : 2002. – 189 с.

13. Толковый словарь С.И. Ожегова / Под ред. Л.И. Скворцова. –28-е изд. дополн. перераб. – М.:Мир образования ОНИКС,2016. – 112 с.

14. Тряпицына А.П. Организация творческой учебно-познавательной деятельности школьников. – Л., 1989

15. Чечель, И. Метод проектов: субъективная и объективная оценка результатов / И. Чечель // Директор школы. – 2000. – № 4. – С. 3-10.

16. Цукерман, Г.А. Введение в школьную жизнь [Текст] : программа адаптации детей к шк. / Г.А. Цукерман, К.Н. Поливанова. – М. : Генезис, 2003. – 128 с.

17. Цукерман, Г.А. Развитие учебной самостоятельности / Г.А. Цукерман, А.Л. Венгер. – Москва : ОИРО, 2010. – 432 с.

© А.А. Михайлова, 2023

УДК 81'25

ОСОБЕННОСТИ ПЕРЕВОДА СПЕЦИАЛЬНОЙ ЛЕКСИКИ ПРЕДМЕТНОЙ ОБЛАСТИ «КОМПЬЮТЕРНАЯ ГРАФИКА»

Репка Марина Геннадьевна

обучающийся магистратуры
Северо-Кавказский федеральный университет

Аннотация: Данная статья посвящена рассмотрению специфики специальной лексики, относящейся к сфере компьютерной графики, и ставит своей целью установление транслатологических особенностей данных лексических единиц.

Ключевые слова: специальная лексика, термины, компьютерная графика, перевод, переводческие трансформации.

FEATURES OF TRANSLATING SPECIAL VOCABULARY IN THE SUBJECT AREA «COMPUTER GRAPHICS»

Репка Marina Gennadievna

Abstract: The article is dedicated to envisaging the specifics of special vocabulary that is related to the realm of computer graphics and aims to figure out the translational peculiarities of these lexical units.

Key words: special vocabulary, terms, computer graphics, translation, translational transformations.

Сегодня в условиях непрерывного развития современных технологий, совершенствования искусственного интеллекта и механизации все большего числа сфер человеческой жизнедеятельности одним из наиболее востребованных и перспективных направлений развития становится сфера информационных технологий. В контексте всеобщей цифровизации особенно актуальным и востребованным выступает такое направление, как компьютерная графика, которая является основной технологией в разных областях, например, в цифровой фотографии, кино, видеоиграх, цифровом искусстве, а также во многих специализированных приложениях. Совокупность указанных факторов обуславливает актуальность изучения

специальной лексики, обслуживающей данную сферу, а также осуществления перевода подобных лексических единиц.

Прежде всего, важно определить сущность понятия «специальная лексика». По мнению многих исследователей, понятие специальной лексики тождественно понятию термина. Так, А.В. Суперанская, Н.В. Подольская, Н.В. Васильева, занимаясь общей теорией терминологии, выделяют из всех существующих значений термина одно, которое и берется в качестве рабочего определения. Термин – это 1) специальное слово (или словосочетание), принятое в профессиональной деятельности и употребляющееся в особых условиях; 2) словесное обозначение понятия, входящего в систему понятий определенной области профессиональных знаний; 3) основной понятийный элемент языка для специальных целей (Суперанская, Подольская, Васильева, 2007: 14). Из вышеприведенных определений следует, что термин является специальным словом, обслуживающим какую-либо профессиональную деятельность человека.

Терминологическая лексика обладает определенными характеристиками, отличающими ее от других лексических категорий. Так, А.Н. Баранов в качестве одной из особенностей термина выделяет отсутствие экспрессивного компонента значения и стилистических характеристик (Баранов, 2007: 89). В.Н. Комиссаров предъявляет к данному типу лексики следующие требования: 1. Термин должен быть точным, то есть иметь строго определенное значение, которое может быть схемой логического определения, устанавливающего место обозначенного термином понятия в системе понятий данной области науки и техники. 2. Термин должен быть однозначным, и в этом смысле независимым от контекста. 3. Каждому понятию должен соответствовать лишь один термин (чтобы не было терминов-синонимов) (Комиссаров, 1990: 110). Итак, термины (специальная лексика) отличаются отсутствием экспрессивности, точностью, однозначностью и закрепленностью за ними одного понятия.

Перед тем, как перейти непосредственно к изучению особенностей перевода специальной лексики, используемой в текстах о компьютерной графике, выделим транслатологические особенности терминологии, в целом. В связи с тем, что термины из различных предметных областей обладают общими признаками, которые мы выделили ранее, мы можем говорить о том, что существуют единые способы передачи их семантики с ИЯ на ПЯ.

В 1990-м году В.М. Лейчик и С.Д. Шелов в своей работе «Лингвистические проблемы терминологии и научно-технический перевод»

привели свою классификацию способов перевода терминов (Лейчик, Шелов, 1990: 45): эквивалент; интеранционализм; описательная конструкция; создание нового термина; придание нового значения; калькирование; заимствование. Некоторые из выделенных исследователями трансформаций были применены нами в рамках перевода англоязычного текста «On Creating Animated Presentations» (6).

Самым оптимальным подходом к переводу терминов является выявление в ПЯ эквивалента языку оригинала. Однако необходимо учитывать, что данный способ актуален лишь в случае, когда в странах языка перевода и языка оригинала одинаковый уровень науки, техники, общества, или если они прошли те уровни, к которым относится терминология. Следовательно, выявление эквивалента, по сути, предполагает подбор прямого соответствия, то есть буквальный перевод термина. Рассмотрим подобный пример:

This ability is not typically necessary in a traditional character animation setting. – Эта способность обычно не требуется в традиционных настройках анимации персонажей.

Английская лексема «*setting*» имеет прямое соответствие в русском языке, что позволяет нам перевести его, не производя никаких дополнительных преобразований, как «*настройки*».

Интернационализм представляет собой термин, функционирующий «не менее чем в трех языках в одинаковом или близком значении при сходстве мотивации и близости фонетической или графической формы» (Лейчик, Шелов, 1990: 47). Иными словами, речь идет об универсалиях, перевод которых также не требует от переводчика особых усилий, так как подобные лексические единицы существуют в их родном языке. Рассмотрим пример перевода интернационализма:

If animation is going to be used, we can at least try to make it as useful as possible. – Если будет применена анимация, мы можем, по крайней мере, постараться извлечь из нее всю пользу.

Специальное слово «*animation*» практически полностью совпадает по своей графической, звуковой форме, а также по семантике с русской лексемой «*анимация*».

Описательный перевод (экспликация) заключается в раскрытии значения лексической единицы ИЯ при помощи развернутых словосочетаний, раскрывающих существенные признаки обозначаемого данной лексической единицей явления, то есть, по сути дела, при помощи ее

дефиниции (определения) на ПЯ (Бархударов, 1975: 99). Применение описательной конструкции или описательного перевода необходимо тогда, когда переводчик сталкивается с безэквивалентной лексикой, то есть с лексикой, не имеющей аналога в ПЯ. В таком случае он вынужден развернуто объяснить значение данного термина. Например:

*While very deep **nesting** is not necessary – a few levels is all that is probably useful in practice – it is clearly useful to support more than just one level of models-in-animations. – Хотя очень глубокая компоновка изображения из фрагментов не обязательна – на практике, вероятно, полезно всего несколько уровней – явно полезно поддерживать не только один уровень моделей в анимации.*

Здесь мы видим термин «*nesting*», который не представляется возможным перевести с помощью прямого соответствия. По этой причине мы раскрываем его значение, по сути, даем ему дефиницию при переводе на русский язык.

Калькирование заключается в передаче безэквивалентной лексики ИЯ при помощи замены ее составных частей – морфем или слов их прямыми лексическими соответствиями в ПЯ (Бархударов, 1975: 98). Таким образом, калькирование применяется в случаях, когда терминосистема родного языка не располагает аналогами тех или иных иноязычных лексем. Рассмотрим один из примеров, иллюстрирующих применение данной трансформации:

*It is a 2D, vector-based **keyframe** animation system. – Это 2D-система векторной анимации **ключевых кадров**.*

Калькирование было применено при переводе специального слова «*keyframe*», в котором «*key*» означает «ключ/ключевой», а «*frame*» – «кадр». При этом подчеркнем, что взаимное расположение частей оригинального термина также не было изменено. Слово «ключевой» находится в препозиции, а лексема «кадр» – в постпозиции.

Последней трансформацией, рассмотренной в рамках данной работы, является заимствование. Заимствование – это полный переход лексической единицы из языка оригинала в язык перевода. Частные случаи заимствования представлены транскрипцией и транслитерацией. Транскрипция обеспечивает звуковую передачу слова, а транслитерация – буквенную. Приведем пример заимствования:

*However, try as we might, we were unable to imagine any single graphical user **interface** – the type of **interface**, perhaps, that the highest number of users would find intuitive – that could encompass the staggering variety of animations*

that we could envision authors wanting to create. – Однако, как мы ни старались, мы не смогли представить себе какой-либо единый графический пользовательский интерфейс – возможно, тот тип интерфейса, который большинство пользователей сочли бы интуитивно понятным, – который мог бы охватить ошеломляющее разнообразие анимаций, которые, по нашему мнению, хотели бы создать авторы.

Термин «*interface*» был заимствован из английского языка и прочно вошел в русский вокабуляр. При его переводе была применена транскрипция, позволившая точно передать фонетические особенности иноязычного специального слова.

Итак, термин представляет собой специальное слово, используемое в различных профессиональных сферах. Он характеризуется отсутствием экспрессивной составляющей, однозначностью, точностью и закрепленностью за ним одного понятия. На основании перевода текста «*On Creating Animated Presentations*», мы выяснили, что при работе с терминами предметной области «компьютерная графика» применяются: техника выявления эквивалента и интернационализма и осуществление их буквального перевода, описательный перевод, калькирование, а также перевод заимствований, осуществляемый с помощью транскрипции и транслитерации.

Список литературы

1. Баранов, А.Н. Введение в прикладную лингвистику / А.Н. Баранов. – М.: Изд-во ЛКИ, 2007. – 360 с.
2. Бархударов, Л. С. Язык и перевод (Вопросы общей и частной теории перевода) / Л. С. Бархударов. – 1-е изд. – Москва : Международные отношения, 1975. – 240 с.
3. Комиссаров, В. Н. Теория перевода (лингвистические аспекты): Учеб. для ин-тов и фак. иностр. яз. – М.: Высш. шк., 1990. – 253 с.
4. Лейчик, В. М., Шелов, С. Д. Лингвистические проблемы терминологии и научно-технический перевод. М.: Всесоюзный центр переводов научно-технической информации и документации, 1990. – 80 с.

5. Суперанская, А.В. Общая терминология: Вопросы теории / А.В. Суперанская, Н.В. Подольская, Н.В. Васильева; отв. ред. Т.Л. Канделаки. – изд. 6-е. – М.: Книжный дом «Либроком», 2012. – 248 с.

6. Douglas, E. Z. On Creating Animated Presentations / E. Z. Douglas. // : [сайт]. — URL: <https://citeseerx.ist.psu.edu/viewdoc/download;jsessionid=C4DE876B6E6A14D6D00F0B0C58352C8C?doi=10.1.1.57.9625&rep=rep1&type=pdf> (дата обращения: 28.11.2023).

© М.Г. Репка, 2023

**МАЛЫЙ ЭПИЧЕСКИЙ ЖАНР ФОЛЬКЛОРА
КАК СПОСОБ ФОРМИРОВАНИЯ НРАВСТВЕННЫХ
ПРЕДСТАВЛЕНИЙ У МЛАДШИХ ШКОЛЬНИКОВ**

Романенко Диана Сергеевна

студент

Научный руководитель: **Золотарева Ю.В.**

к.с.н., доцент, зав. кафедрой

СГПИ (филиал)

Аннотация: Работа посвящена формированию у обучающихся нравственных понятий на этапе общего образования начальной школы при изучении малого эпического типа фольклора в программе литературного чтения.

На 1 этапе рассматривается: проблема формирования нравственных определений младших школьников в современной парадигме образования.

На 2 этапе проводится диагностика уровня сформированности нравственных определений школьников начального звена. Составляется и проводится конспекты уроков для улучшения уровня нравственного воспитания.

На 3 этапе подводятся итоги и заключительная диагностика научной работы.

Ключевые слова: литературное чтение, нравственное воспитание, басни, урок, эпос, нравственность.

**THE SMALL EPIC GENRE OF FOLKLORE
AS A WAY OF FORMING MORAL IDEAS AMONG
YOUNGER SCHOOLCHILDREN**

Romanenko Diana Sergeevna

student

Supervisor: **Zolotareva Yu.V.**

PhD Associate professor

SSPI (branch)

Abstract: The work is devoted to the formation of moral concepts among students at the stage of general primary school education when studying a small epic type of folklore in the literary reading program.

At the 1st stage, the problem of the formation of moral definitions of primary school children in the modern paradigm of education is considered.

At the 2nd stage, the diagnosis of the level of formation of moral definitions of primary school students is carried out. Lesson summaries are compiled and conducted to improve the level of moral education.

At stage 3, the results and final diagnosis of scientific work are summarized.

Key words: literary reading, moral education, fables, lesson, epic, morality.

Этап 1. Анализ проблемы и выбор направления исследования.
Теоретические исследования:

Основой программы обучения литературному чтению в начальной школе является формирование читательской компетентности младшего школьника, осознание себя как грамотного читателя, способного к использованию читательской деятельности как средства самообразования. Обучение в начальной школе в настоящее время осуществляется на основе ФГОС НОО. Данный стандарт, в отличие от предшествующих особое внимание уделяет формированию личностных компетенций обучающихся. Е.Н. Ахтырская считает, что «...данные нововведения обусловлены, прежде всего, запросами современного общества, которому необходимы высоконравственные граждане, обладающие определенными нравственными и моральными принципами, любящие свою Отчизну и знающие историю своей Родины» [1, с. 34]. Также мы придерживаемся мнения о том, что «...начальные классы являются самым ответственным звеном в системе обучения и воспитания, так как в начальной школе закладывается база литературного и духовного развития школьников» [2, с. 47]. Вышеизложенное, позволяет нам сделать вывод о том, что в настоящее время в школьном образовании возрастает роль уроков литературного чтения, так как именно они открывают перед каждым начинающим читателем мир литературы, состоящий из разных родов и жанров. Необходимо обратить внимание и на то, что «...младший школьный возраст отличается повышенной восприимчивостью со стороны внешнего воздействия и верой в истинность всего услышанного» [5, с.57]. Поэтому огромный потенциал учебно-воспитательных возможностей, по нашему мнению, заложен в содержании литературных произведений, изучаемых на уроках

литературного чтения в начальной школе, особенно тех, которые представлены эпическим родом литературы.

Исследуемая нами проблема нашла отражение в фундаментальных работах А.М. Архангельского, Н.М. Болдырева, Н.К. Крупской, А.С. Макаренко, И.Ф. Харламова и других, в которых выявляется сущность основных понятий теории нравственного воспитания, указываются способы дальнейшего развития принципов, содержания, форм, методов нравственного воспитания.

Ряд исследователей освещает в своих работах проблемы подготовки будущих учителей к нравственному воспитанию школьников (А.А. Горонидзе, А.А. Калюжный, Т.Ф. Лысенко и др.). Такие педагоги как Н.М. Болдырев, И.С. Марьенко, Л.А. Матвеева, Л.И. Божович и многие другие исследователи, нравственное воспитание рассматривают в разных аспектах, в том числе и на уроках литературного чтения.

Таким образом, тема «Малый эпический жанр как средство нравственного воспитания младших школьников» является актуальной на сегодняшний день.

Объект исследования: процесс нравственного воспитания младших школьников на уроках литературного чтения.

Предмет исследования: использование малых эпических жанров для нравственного воспитания младших школьников.

Цель исследования: теоретическое обоснование и практическое применение комплекта технологических карт при изучении малых эпических жанров для нравственного воспитания младших школьников на уроках литературного чтения.

В соответствии с объектом, предметом и целью исследования поставлены следующие задачи:

- 1) раскрыть теоретические основы нравственного воспитания в психолого – педагогической литературе;
- 2) описать особенности нравственного воспитания младших школьников на уроках литературного чтения;
- 3) рассмотреть нравственное воспитание младших школьников посредством малых эпических жанров;
- 4) провести диагностику уровня нравственного воспитания младших школьников;
- 5) разработать и внедрить комплекс уроков литературного чтения по нравственному воспитанию;

б) провести динамику уровня сформированности нравственного воспитания младших школьников;

Методы исследования: эмпирические методы - изучение литературы, документов, материалов на электронных носителях, тестирование; методы теоретического исследования - анализ, синтез, обобщение, конкретизация.

Практическая значимость исследования заключается в разработке и внедрении конспектов уроков по басням и рассказам, позволяющих развивать нравственное воспитание младших школьников.

Этап 2. Экспериментальные исследования:

Опытно-практическая работа проводилась на базе МКОУ «ООШ № 17 п. Михайловка» в 3 «А» классе.

В состав класса входят 11 учеников, 3 из которых «отличники», 5 –«хорошисты», 4 –«троечники».

Данный класс обучается по программе «Школа России».

Первым делом в своей практической-опытной работе мы постарались выявить уже сформированный уровень нравственных представлений младших школьников. Для этого мы использовали несколько методик Т.А. Фалькович. В данном исследовании участвовало 5 девочек и 6 мальчиков 3 «А» класса.

Первая методика – диагностика нравственной самооценки.

Цель: выявить уровень нравственной самооценки учащихся.

Напротив, номера вопроса нужно поставить тот балл, который вы считаете наиболее подходящим.

4 балла - если полностью согласны с высказыванием;

3 балла - если вы больше согласны, чем не согласны;

2 балла - если вы немножко согласны;

1 балл - если вы совсем не согласны.

Текст вопросов:

1. Я часто бываю добрым со сверстниками и взрослыми.
2. Мне важно помочь однокласснику, когда он попал в беду.
3. Я считаю, что можно быть не сдержанным с некоторыми взрослыми.

4. Наверное, нет ничего страшного в том, чтобы нагрубить неприятному мне человеку.

5. Я считаю, что вежливость_помогает мне хорошо себя чувствовать среди людей.

6. Я думаю, что можно позволить себе выругаться на несправедливое замечание в мой адрес.

7. Если кого-то в классе дразнят, то я тоже дразню.

8. Мне приятно делать людям радость.

9. Мне кажется, что нужно уметь прощать людям их отрицательные поступки.

10. Я думаю, что важно понимать других людей, даже если они не правы.

Обработка результатов:

Номера 3,4,6,7 (отрицательные вопросы) обрабатываются следующим образом: ответу, оцененному в 4 балла, приписывается 1 единица, в 3 балла - 2 единицы, в 2 балла - 3 единицы, в 1 балл - 4 единицы.

В остальных ответах количество единиц устанавливается в соответствии с баллом. 4 балла - 4 единицы, 3 балла - 3 единицы и т.д.

Интерпретация:

от 34 до 40 единиц - высокий уровень нравственной самооценки;

от 24 до 33 единиц - средний уровень нравственной самооценки;

от 16 до 23 единиц - нравственная самооценка находится на уровне ниже среднего;

от 10 до 15 единиц - низкий уровень нравственной самооценки.

Результаты ответов детей представлены в таблице 1.

Таблица 1

**Результаты первичных ответов учащихся
по методике «Диагностика нравственного воспитания»**

| № ученика | 1 | 2 | 3 | 4 | 5 | 6 | 7 | 8 | 9 | 10 | Итоги |
|-----------|---|---|---|---|---|---|---|---|---|----|-------|
| Ученик 1 | 4 | 4 | 3 | 4 | 2 | 4 | 1 | 4 | 4 | 4 | 34Б |
| Ученик 2 | 4 | 4 | 2 | 3 | 4 | 2 | 1 | 4 | 4 | 2 | 30Б |
| Ученик 3 | 4 | 4 | 3 | 3 | 4 | 2 | 1 | 4 | 3 | 2 | 30Б |
| Ученик 4 | 4 | 4 | 3 | 3 | 4 | 2 | 1 | 4 | 4 | 3 | 31Б |
| Ученик 5 | 4 | 3 | 3 | 2 | 1 | 1 | 1 | 4 | 1 | 2 | 22Б |
| Ученик 6 | 4 | 3 | 4 | 4 | 3 | 1 | 2 | 4 | 4 | 3 | 32Б |
| Ученик 7 | 4 | 4 | 4 | 1 | 3 | 2 | 1 | 4 | 4 | 1 | 32Б |
| Ученик 8 | 4 | 4 | 3 | 1 | 3 | 3 | 2 | 4 | 4 | 4 | 32Б |
| Ученик 9 | 4 | 3 | 4 | 1 | 2 | 2 | 1 | 1 | 1 | 1 | 20Б |
| Ученик 10 | 4 | 4 | 3 | 4 | 3 | 3 | 1 | 4 | 4 | 4 | 34Б |
| Ученик 11 | 4 | 4 | 4 | 2 | 3 | 2 | 1 | 4 | 3 | 3 | 30Б |

Данная методика была проведена в 3 классе. В ней участвовало 11 детей, у 7 детей наблюдается средний уровень нравственной самооценки, у 2 наблюдается уровень ниже среднего, у 2 высокий уровень нравственной самооценки. Данная методика проходила с целью выявления в классе уровня сформированности нравственной самооценки.

Для проведения опытно-практической работы мы составили 5 конспектов уроков и провели их на практике.

Пятый урок был на тему: Л. Н. Толстой «Прыжок».

Цель урока познакомить учащихся с рассказом Л.Н. Толстого «Прыжок», научить читать и анализировать прочитанное.

Задачи урока: отвечать на вопросы по содержанию произведения и вести диалог о произведении, героях и их поступках; понимать и оценивать поведение героев произведения с морально-этических позиций и обогащать свой эмоционально-духовный опыт.

Содержание урока:

1. Организационный момент
2. Проверка домашнего задания.
3. Речевая разминка.
4. Самоопределение к деятельности.
5. Словарная работа.
6. Первичное знакомство с текстом.
7. Физкультминутка.
8. Работа над содержанием текста.
9. Итог урока.
10. Рефлексия.

На уроке дети продолжили изучение рассказов Л.Н. Толстого, читали рассказ, обсуждали поступок мальчика и его отца, пришли к выводу, что мы не должны совершать необдуманных поступков, всегда нужно сохранять терпение, необходимо научиться быстро принимать решения, научиться управлять своими эмоциями и чувствами. Домашним заданием было пересказать рассказ от лица мальчика.

Этап 3. Обобщение и оценка результатов исследований:

В результате проделанной работы по формированию нравственных качеств у детей, анализ эффективности показал, что у детей углубились знания и расширились понятия о нравственных ценностях и нравственности в целом, увеличился уровень нравственных качеств, норм морали,

эмоциональной оценки событий, это можно увидеть в таблице. Была проведена методика, которую мы использовали ранее:

Результаты ответов детей представлены в таблице 2.

Таблица 2

**Результаты первичных ответов учащихся
по методике «Диагностика нравственного воспитания»**

| № ученика | 1 | 2 | 3 | 4 | 5 | 6 | 7 | 8 | 9 | 10 | Итоги |
|-----------|---|---|---|---|---|---|---|---|---|----|-------|
| Ученик 1 | 4 | 4 | 3 | 4 | 2 | 4 | 1 | 4 | 4 | 4 | 34Б |
| Ученик 2 | 4 | 4 | 2 | 3 | 4 | 2 | 4 | 4 | 4 | 4 | 35Б |
| Ученик 3 | 4 | 4 | 3 | 3 | 4 | 2 | 1 | 4 | 3 | 2 | 30Б |
| Ученик 4 | 4 | 4 | 3 | 3 | 4 | 2 | 1 | 4 | 4 | 3 | 31Б |
| Ученик 5 | 4 | 3 | 3 | 2 | 1 | 4 | 4 | 4 | 1 | 4 | 28Б |
| Ученик 6 | 4 | 3 | 4 | 4 | 3 | 2 | 4 | 4 | 4 | 3 | 35Б |
| Ученик 7 | 4 | 4 | 4 | 1 | 3 | 2 | 1 | 4 | 4 | 1 | 32Б |
| Ученик 8 | 4 | 4 | 3 | 1 | 3 | 3 | 2 | 4 | 4 | 4 | 32Б |
| Ученик 9 | 4 | 3 | 4 | 1 | 2 | 2 | 4 | 4 | 4 | 4 | 34Б |
| Ученик 10 | 4 | 4 | 3 | 4 | 3 | 3 | 1 | 4 | 4 | 4 | 34Б |
| Ученик 11 | 4 | 4 | 4 | 2 | 3 | 2 | 1 | 4 | 3 | 3 | 30Б |

Таким образом, в процессе работы над художественными произведениями малого эпического жанра, по нравственным представлениям систематичность и правильно структурированная подача материала позволяет повысить уровень младших школьников, сформировать у них положительные качества, такие как: доброта, отзывчивость, честность, мужество, патриотизм, отвага, смелость и другие.

Список литературы

1. Аверина, Н. Г. О духовно-нравственном воспитании младших школьников Н. Г. Аверина // Начальная школа. – 2005. – №11. – С.68-71.
2. Александров, И. Б. Иван Андреевич Крылов – баснописец / И. Б. Александров // Русская речь. – 2004. – №6. – С. 3-6.
3. Азбелев С. Н. Историзм былин и специфика фольклора. Л., 1982. – С. 60-65.

© Д.С. Романенко, 2023

**СЕКЦИЯ
ПСИХОЛОГИЧЕСКИЕ
НАУКИ**

СВЯЗЬ ВОСПРИЯТИЯ ОБРАЗА ТЕЛА У ПОДРОСТКОВ СТАРШИХ КЛАССОВ С УРОВНЕМ ИХ ЭКСТРАВЕРСИИ

Исанбаева Ралина Газинуровна

студент

Научный руководитель: **Тулитбаева Галина Фанилевна**

кандидат психологических наук,

доцент кафедры психологического

сопровождения и клинической психологии

ФГБОУ ВО «Уфимский университет науки и технологий»

Аннотация: Восприятие своего образа тела является одним из основных аспектов развития подростков. Оно оказывает влияние на самооценку, эмоциональное состояние и психологическое благополучие старшеклассников. Одним из интересных аспектов исследования является взаимосвязь восприятия образа собственного тела и личностных характеристик, таких как экстраверсия у подростков старших классов. В данной статье мы рассмотрим оба понятия и выясним, есть ли между ними связь.

Ключевые слова: восприятие образа тела, удовлетворенность своим телом, экстраверсия, старшеклассники, связь.

THE RELATIONSHIP OF BODY IMAGE PERCEPTION IN HIGH SCHOOL ADOLESCENTS WITH THEIR EXTROVERSION LEVEL

Isanbaeva Ralina Gazinurovna

Scientific supervisor: **Tulitbaeva Galina Fanilevna**

Abstract: The perception of one's body image is one of the main aspects of adolescent development. It affects the self-esteem, emotional state and psychological well-being of high school students. One of the interesting aspects of the study is the relationship between the perception of one's own body image and personal characteristics, such as extroversion in high school adolescents. In this article we will look at both concepts and find out if there is a connection between them.

Key words: perception of body image, satisfaction with your body, extroversion, high school students, communication.

Целью данной статьи стал анализ связи восприятия подростками своего образа тела с их экстраверсией.

Гипотеза: экстраверсия старшеклассников положительно коррелирует с уровнем удовлетворенности своим телом.

Задачи исследования:

1. Определить понятие «образ тела» и «экстраверсия»;
2. Выяснить, как образ тела влияет на состояние подростков старших классов;
3. Провести эмпирическое исследование на изучение связи образа тела старшеклассников и их экстравертированностью;
4. Проанализировать результаты исследования и сделать выводы.

Восприятие образа тела является существенным аспектом самосознания подростка и влияет на его психологическое благополучие. Нереалистичные стандарты, навязанные СМИ, формируют у старшеклассников низкую самооценку, что может привести к закрытию школьников в своем внутреннем мире, отчужденности от группы. Слишком интровертированные дети в будущем могут иметь проблемы с социальной адаптацией, установлением межличностных отношений. Поэтому проблема изучения связи восприятия образа собственного тела и направленностью личности (экстраверсия или интроверсия) является актуальной в настоящее время. Данные, полученные в ходе этого исследования, и дальнейшее подробное изучение проблемы могут помочь в разработке программ и стратегий устранения негативных последствий восприятия себя у подростков старших классов, ориентируясь на их личностные особенности, например, общительность и социальную активность.

Образ тела – это психологическое представление о своем теле, которое включает в себя восприятие своей физической формы, размеров, пропорций, а также ощущения и чувства, связанные с собственным телом. Образ тела формируется в результате взаимодействия между физическими характеристиками тела, социокультурными влияниями, эмоциональными состояниями и индивидуальными переживаниями. [9]

Образ тела является важным аспектом психического здоровья и благополучия человека, поскольку он оказывает влияние на самооценку, эмоциональное состояние, а также на поведение и отношения с окружающими.

Формирование образа тела начинается в раннем детстве под влиянием семьи, общества, средств массовой информации и других факторов. Со стороны семьи и ближайшего окружения важно создать атмосферу, где объективность и здоровый образ жизни ценятся выше внешних параметров. Поддержка и поощрение ребенка, независимо от его внешности, помогает снизить негативное восприятие собственного тела.

Согласно социокультурной теории, идеалы красоты, налагаемые средой, также играют немалую роль в формировании восприятия образа тела у подростков. Сказывается влияние рекламы, модельных агентств, журналов и социальных медиа, которые подают искаженные идеалы красоты. Подростки, стремясь соответствовать этим идеалам, могут развить негативное восприятие своего тела и находиться в постоянном поиске совершенства.

Еще один фактор, влияющий на восприятие образа тела это период подросткового развития, который характеризуется значительными изменениями в физическом облике подростков. Многие подростки начинают ощущать дискомфорт и неудовлетворенность своим телом из-за неравномерного роста, изменений во внешности и возникновения половых признаков. Также подростки склонны сравнивать себя с другими и опасаются быть отвергнутыми.

Для улучшения образа тела важно развивать здоровое отношение к своему телу, уделять внимание своим потребностям, заботиться о физическом и эмоциональном благополучии, а также принимать и любить себя таким, какой есть. Психологическая поддержка, психотерапия, занятия спортом и здоровое питание также могут помочь в формировании позитивного образа тела. В этом могут помочь и образовательные учреждения. Включение в учебные программы занятий по психологии на тему повышения самооценки и её коррекции могло бы помочь подросткам развить здоровое отношение к своему телу. [8]

Экстраверсия – это одна из пяти основных личностных характеристик, которая определяет, насколько человек склонен быть общительным, энергичным и ориентированным на внешний мир. Экстраверты обычно ощущают удовлетворение от социального взаимодействия и общения с другими людьми. Они ищут новые впечатления, активно участвуют в общественной жизни и выступают в роли лидера. [1]

Важно отметить, что восприятие образа собственного тела и уровень экстраверсии могут взаимодействовать и влиять на психологическое благополучие подростков. Подростки с негативным восприятием своего тела и низкой самооценкой могут испытывать дискомфорт при социальных взаимодействиях, избегать общения с другими и ощущать себя неудобно в общественных ситуациях. Это может привести к развитию социальной тревожности, депрессии и других психологических проблем.

У экстравертов обычно положительное восприятие своего тела, поскольку они часто обращают внимание на внешние аспекты, так как активно стремятся к социальному признанию и вниманию окружающих. У них больше социальных взаимодействий, поэтому они могут более привлекательно оценивать свой внешний вид и комфортно себя чувствовать в обществе.

Интроверты же склонны к уединению, пребыванию в своем внутреннем мире, потому их восприятие образа тела будет ближе к негативному или нейтральному, они больше ценят другие аспекты (например, интеллект, внутреннюю гармонию, творческие способности).

Однако есть и другая сторона. Люди, склонные к экстраверсии могут больше сравнивать себя с окружающими и ориентироваться на внешние стандарты красоты. Это может привести к критическому восприятию собственного тела и негативной самооценке в случае несоответствия этим стандартам.

В проводимом мной исследовании использовалась методика Опросник образа собственного тела (ООСТ) О.А. Скугаревского и С.В. Сивухи [7] и Личностный опросник Айзенка МРІ [1]. Исследование проводилось на базе СОШ №156 г. Уфа среди учеников 9-11 классов. Участие приняли 36 человек, из которых 24 девушки и 12 юношей. Для анализа результатов использовались методы статистической обработки данных и корреляционный анализ с помощью критерия Спирмена.

В первой методике количество баллов 1-12 соответствуют удовлетворенности собственным телом, 13-48 – неудовлетворенности. Из выборки высокие показатели неудовлетворенности наблюдаются у 7 человек (19,5%). У 29 человек (80,5%) эти показатели в норме.

Во второй методике распределение баллов следующее: от 0 до 8 – «чистый» интроверт, от 9 до 15 – амбивалентность, неопределенность, от 16 до 24 – «чистый» экстраверт. Соответственно интровертов в выборке

6 человек (16,67%), амбивалентов – 13 человек (36,11%), экстравертов – 17 человек (42,22%).

Ниже представлена таблица с результатами первичной обработки данных по Опроснику образа собственного тела (обозначен в таблице «Образ тела») и Личностному опроснику Айзенка МРІ (обозначен «Экстраверсия»).

Таблица 1

Результаты первичной обработки данных

| | Образ тела | Экстраверсия |
|-------------------------------|-------------------|---------------------|
| Среднее арифметическое | 7,64 | 14,11 |
| Мода | 6 | 16 |
| Медиана | 6 | 15 |
| Стандартное отклонение | 5,47 | 4,88 |
| Асимметрия | 1,09 | -0,69 |
| Эксцесс | 0,93 | -0,19 |

Согласно первой методике среднее арифметическое по выборке оказалось равным 7,64 балла, что соответствует удовлетворенности собственным телом. Мода и медиана оказались равными 6 баллам, что также говорит о нормальном отношении к своему образу тела. Представленные показатели свидетельствуют о том, что в данной выборке большинство людей удовлетворены образом своего тела. Стандартное отклонение оказалось равным 5,47 балла. Следовательно, большинство баллов сконцентрировано в диапазоне от 2 до 13, что также говорит о положительном образе тела у большинства респондентов, но есть и малая часть выходящих за эти пределы значений, соответственно в выборке есть те, кто не доволен своим телом. Асимметрия оказалась равна 1,09, а эксцесс 0,93. Это означает, что они не стремятся к нулю и данная выборка по этому опроснику не является нормальной. То есть результаты можно использовать только для этой школы.

Согласно второй методике среднее арифметическое равное 14,11 баллов говорит об амбивалентности большинства респондентов группы, то есть в одних ситуациях они могут вести себя как интроверты, а в других как экстраверты. Медиана со значением 15 баллов говорит о том же самом. А мода (=16 баллов) уже указывает на экстраверсию большей части выборки. Стандартное отклонение оказалось равным 4,88 баллов. Следовательно большинство баллов лежит в диапазоне от 9 до 19 баллов,

что также свидетельствует о двойственной валентности большей части выборки со значительной частью экстравертированных людей. Асимметрия (равна -0,69) и эксцесс (равен -0,19) стремятся к нулю, а также мода и медиана почти равны по значению, следовательно, представленная выборка по опроснику Айзенка может считаться нормальной и представлять генеральную совокупность.

Таблица 2

Результаты корреляционного анализа

| | Опросник образа собственного тела (неудовлетворенность своим телом) | |
|---|--|--------------------------------------|
| | Коэффициент корреляции по критерию Спирмена | р-значения для корреляций |
| Личностный опросник Айзенка МРІ (экстраверсия) | -0,4699 | 0,00383 |

Из таблицы 2 мы видим, что показатель неудовлетворенности своим телом имеет умеренную отрицательную корреляцию (-0,4699, $p=0,00383$) с показателем экстраверсии, то есть это говорит о том что, чем больше уровень неудовлетворенности своим телом, тем меньше экстраверсия. И наоборот, чем больше уровень удовлетворенности своим телом, тем выше показатели экстраверсии. Таким образом, моя гипотеза подтвердилась, экстраверсия старшеклассников положительно коррелирует с уровнем удовлетворенности своим телом.

В заключение, хочу отметить, что изученная связь между восприятием образа тела и экстраверсией старшеклассников играет немалую роль в формировании их психического благополучия. Адекватное восприятие образа своего тела связано с более высоким уровнем экстраверсии, что в свою очередь способствует развитию социальных навыков и эффективному общению с другими людьми. Для создания условий здорового развития подростков важно учитывать эту связь и помогать им развивать положительное восприятие себя и личностные характеристики. Понимание и принятие собственного тела является важным шагом к психологическому благополучию и гармонии с собой.

Список литературы

1. Айзенк Г., Вильсон Г. Как измерить личность. М.: Когито-центр, 2000. 284 с.
2. Андреева Г.М. Социальная психология. - М.: Аспект Пресс, 1998.
3. Барановская М. С. Пятифакторная модель личности П. Коста и Р. Мак Крея и ее взаимосвязь с факторными теориями личности Г. Айзенка и Р. Кеттела // Психологический журнал. 2005. Т. 8, №. 4. С. 52-57.
4. Белугина Е.В. Внешний облик как культурно-исторический феномен / Е.В. Белугина // Российский психологический журнал. – 2008. – № 3 – С. 58-65.
5. Бурлачук Л.Ф., Морозов С.М. Словарь-справочник по психодиагностике. Киев: "Наукова Думка", 1989. С. 8-11.
6. Захарова А. В. Психология формирования самооценки / А.В. Захарова.- М.: «Прогресс», 2008. — 100 с.
7. Скугаревский О.А., Сивуха С.В. Образ собственного тела: разработка инструмента для оценки / О.А. Скугаревский, С.В. Сивуха // Психологический журнал – 2006. – №4. – С. 40-48
8. Татаурова С.С. Актуальные проблемы исследования образа тела // Психологический вестник Уральского государственного университета. 2009. Вып. 8. С. 142—154.
9. Шишковская А.В. Теоретические представления об образе физического я в психологии // Северо-Кавказский психологический вестник. 2009. № 3. С. 71—78.
10. Юнг К. Психологические типы: Пер. с нем. СПб.: Ювента. — М.: Прогресс-Универс, 1995. 716 с.

© Р.Г. Исанбаева, 2023

**ПСИХОЛОГИЧЕСКИЕ ОСОБЕННОСТИ РАЗВИТИЯ
ХУДОЖЕСТВЕННО-ТВОРЧЕСКИХ СПОСОБНОСТЕЙ
МЛАДШИХ ШКОЛЬНИКОВ**

Карпова Алена Сергеевна
студент
МГПУ имени М.Е. Евсевьева

Аннотация: В статье актуализируется проблема развития художественно-творческих способностей младших школьников, их психологических основ. Авторами конкретизируется понятие термина «художественно-творческие способности», приводится структурное наполнение. Среди психологических основ их развития рассматриваются возрастные психологические новообразования и черты, а также условия творческой среды.

Ключевые слова: художественно-творческая деятельность, способности, младший школьник, психологические задатки, творческая среда.

**PSYCHOLOGICAL FEATURES OF THE DEVELOPMENT
OF ARTISTIC AND CREATIVE ABILITIES
OF JUNIOR SCHOOLCHILDREN**

Karpova Alena Sergeevna
student
Mordovian State Pedagogical University
named after M.E. Evseviev

Abstract: The article actualizes the problem of developing the artistic and creative abilities of junior schoolchildren, their psychological foundations. The authors specify the concept of the term “artistic and creative abilities” and provide structural content. Among the psychological foundations of their development, age-related psychological formations and traits are considered, as well as the conditions of the creative environment.

Key words: artistic and creative activity, abilities, junior schoolchild, psychological inclinations, creative environment.

Современная социально-экономическая ситуация в стране, изменения в обществе, связанные с гуманизацией и индивидуализацией, ставят на первое место индивидуальные особенности личности, позволяющие ей полноценно развиваться и самосовершенствоваться, приводя к высокой конкурентности. Это относится и к творческой личности, которая, приобщаясь к творчеству, проявляет художественно-творческие способности, помогающие нестандартно мыслить, оригинально подходить к любой выполняемой задаче, адаптироваться к постоянно изменяющимся условиям.

Говоря об индивидуализме личности на первое место выдвигаются развитые способности как индивидуальные индикаторы (психические свойства) эффективности деятельности, возможности. Они демонстрируют компетентность, субъективные условия успешного функционирования. Классифицируя способности в зависимости от вида деятельности, выделяют общие (важны для любой деятельности) и специальные (значимы конкретно в определенной из них) способности [1].

В группу специальных способностей относятся художественно-творческие как субъективно-индивидуальные возможности и свойства личности, позволяющие продуктивно создавать художественные образы и смыслы. Художественно-творческие способности проявляются в виде творческой активности в деятельности, имеющей название – художественное творчество. Под ним понимается процесс создания художественных продуктов на основе художественного образа, несущий в себе индивидуально-отношенческий параметр личности.

Художественно-творческие способности представляются через сложно организованную структуру, элементом которых считаются следующие:

1. Интеллектуальные способности как основа, универсальный показатель освоения мира с позиции художественного творчества: творческое мышление, воображение, зрительная память для создания и сохранения образа, творческий потенциал, фантазия.

2. Сенсорные способности как основа воплощения замысла: эмоциональная отзывчивость, совокупность анализаторов, облегчающих восприятие.

3. Частные способности – определенные свойства личности (творческая мотивация, самостоятельность, инициативность, интуиция, впечатлительность, эстетические чувства, волевые качества и др.), определяющие эффективность в определенном виде художественного

творчества – изобразительном, декоративно-прикладном, народном искусстве и др. [1; 2].

На развитие художественно-творческих способностей влияют индивидуально-возрастные задатки.

Младший школьный возраст считается сензитивным возрастом для развития художественно-творческих способностей. Это обусловлено рядом психологических черт и внутренних особенностей. Обозначим их.

С началом школьного обучения ведущей деятельностью считается учебная. В силу освоения школьной программы развиваются психические процессы, приобретая произвольный характер. Школьники уже достаточно хорошо осознают требования к себе и могут построить внутренний план действий.

Воображение младших школьников достигает активного развития. Выполняя учебные задания, школьники активно воспринимают разные образы, развивается способность к частичному либо полному восприятию окружающего мира. Воображение переходит от категории воссоздающего к творческому. Все образы непосредственно связаны с действительностью, непротиворечивы, опираются на жизненный опыт. Однако воображение демонстрирует свои особенности: зависимость от эмоциональной привлекательности объекта, а также стадийность развития, когда первоначально на первое место выступают конкретные предметы, трудности в воспроизведении образов без наглядной опоры, то к концу младшего школьного возраста – свободное воссоздание объектов.

Мышление младших школьников приобретает творческий характер. У них проявляется интеллектуальная мыслительная активность как новообразование возраста. Творческое мышление становится базой для активности выполнения творческих заданий, яркости воссоздаваемых образов, оригинальности. В младшем школьном возрасте начинает развиваться дивергентное мышление. Дивергентность мышления младших школьников проявляется в гибкости, рефлексивности, вариативности.

В этом возрасте проявляется любознательность. Школьники готовы воспринимать любую информацию, выделять для себя наиболее привлекательные источники, открыты для знаний. Они готовы к генерированию множества идей, демонстрируют фантазию.

Младший школьный возраст считается благоприятным для формирования таких качеств творческой личности как самостоятельность,

активность, инициативность. Они уже могут формулировать свои идеи, презентовать их. Зачастую проявляется излишняя самостоятельность, но потребность в корректировке действий. Сами психолого-педагогические особенности младшего школьника (любопытность и повышенная активность, комфортность и др.) побуждают их к активным творческим действиям.

Творческая активность младших школьников напрямую взаимосвязана с интересом, любопытностью и характером увлеченности творческим процессом и имеет две формы – внутреннюю (готовности, стремления к творчеству) и внешнюю (состояние, отношение субъекта). Их творческая активность является одной из форм сознательного активного взаимодействия с реальным миром, проявляющаяся в познавательной деятельности, получении новой информации, новых впечатлений, знаний и результатов. Творческая активность младших школьников первоначально проявляется в формировании потребности в творчестве, накоплении комплекса представлений о ней, в ходе чего формируется продуктивный опыт, затем границы творчества расширяются и школьник стремится творчески самореализоваться.

Младший школьный возраст в силу изменения ведущей деятельности и социальной ситуации развития имеет тенденцию к появлению новых мотивов и их иерархии. В роли мотивов во взаимосвязи выступают потребности и интересы в творческой деятельности, стремления и эмоции, идеалы и установки. Все мотивы художественно-творческой деятельности связаны с творческой самореализацией, учебно-познавательными мотивами, социального одобрения. Очевидно первенство интеллектуально-побуждающих мотивов. Их интересует конкретный настоящий результат, полученный в ходе размышлений, преобразований действительности, решения творческих проблем. Совместно-групповая деятельность наиболее активизирует творческий процесс. Одним из видов мотивации, определяющих творческое отношение школьника к делу, является мотивация достижения успеха [2; 3; 4].

На развитие способностей влияет творческая среда понимаемая как совокупность созданных организационно-методических мероприятий, влияющих на развитие и проявление художественно-творческих способностей. Такая среда приобретает особенности:

1. Предполагает актуализацию потребности в художественно-творческой деятельности.
2. Сотворческое взаимодействие педагога и школьников, обучающихся между собой.
3. Развитие художественно-творческих способностей в непосредственной связи с программным материалом.
4. Ряд принципов организации художественного творчества: безоценочность, принятие, неопределенность, проблемность.
5. Включение творческих заданий на создание художественного образа, а также с применением компьютера.
6. Наглядность обучения, применение различных пособий.
7. Созданный момент «художественного открытия».
8. Постоянный динамизм позитивных эмоций, эмоциональная окраска заданий, благоприятный психологический фон занятия.
9. Интегрированное использование материалов художественной литературы, изобразительного искусства, народного творчества и др., постоянная их смена.
10. Разнообразие обучающих форм: индивидуальные, групповые и коллективные творческие задания, театральные постановки, продуктивные методы – изложение, шедевральный объект, проектное творчество, объяснительно-иллюстративный и др.
11. Свобода детского художественного творчества, самостоятельность [5; 6].

Таким образом, младший школьный возраст можно назвать наиболее сензитивным для формирования художественно-творческих способностей, т.к. в этом возрасте имеются предпосылки для этого (любопытность, развитые познавательные процессы, их творческое преобразование, творческая активность, мотивированность, гибкость, подвижность и др.), создается развивающая творческая среда.

Список литературы

1. Гасанова А. М. Особенности развития художественно-творческих способностей младших школьников наглядными средствами обучения // Мир науки, культуры, образования. – 2020. – № 3(82). – С. 75-77.

2. Волосатова И. Ю. Особенности проявления художественно-творческих способностей младших школьников // Начальная школа плюс До и После. – 2007. – № 6. – С. 62-64.

3. Уварина Н. В. Психолого-педагогические аспекты развития творческих способностей учащихся в образовательном процессе : монография. – Челябинск : ЧГПУ, 2003. – 179 с.

4. Варданян Ю. В., Ермакова А. С. Особенности развития творческой мотивации младших школьников // Осовские педагогические чтения «Образование в современном мире: новое время - новые решения». – 2022. – № 1-2. – С. 151-156.

5. Илькевич Б. В., Канушина О. Б. Педагогические условия развития художественно-творческих способностей младших школьников в учреждениях дополнительного образования // Вестник ГГУ. – 2021. – № 6. – С. 18-24.

6. Радачинская Э. С. Педагогическое сопровождение младших школьников во внеурочной деятельности // Гуманитарные науки и образование. – 2020. – Т. 11. – № 1 (41). – С. 89–94.

© А.С. Карпова, 2023

ВЛИЯНИЕ СРЕДСТВ МАССОВОЙ ИНФОРМАЦИИ НА ДЕВИАНТНОЕ ПОВЕДЕНИЕ ПОДРОСТКОВ

Левина Валерия Иннокентьевна

студент

Научный руководитель: Николаев Егор Васильевич

к.п.н., доцент

Институт психологии,
Северо-Восточный федеральный
университет им. М.К. Аммосова

Аннотация: В статье рассматриваются проблемы девиантного поведения, предупреждение и преодоление девиантности несовершеннолетних, роль СМИ в усвоении детьми девиантных норм и предупреждении данного отклонения. Статья исследует влияние СМИ (средств массовой информации) на девиантное поведение подростков. Приводят доказательства того, что экспозиция к насилию, сексуальности, агрессии и другому негативному контенту в СМИ может оказывать отрицательное влияние на подростковое поведение.

Ключевые слова: девиантность, девиантное поведение, СМИ, десоциализирующее влияние, подростки.

THE INFLUENCE OF THE MEDIA ON THE DEVIANT BEHAVIOR OF ADOLESCENTS

Levina Valeria Innokentievna

Scientific adviser: Nikolaev Egor Vasilyevich

Abstract: The article discusses the problems of deviant behavior, the prevention and overcoming of juvenile deviance, the role of the media in the assimilation of deviant norms by children and the prevention of this deviation. The article explores the influence of the media (mass media) on the deviant behavior of adolescents. They provide evidence that exposure to violence, sexuality, aggression and other negative media content can have a negative impact on adolescent behavior.

Key words: deviance, deviant behavior, media, desocializing influence, teenagers.

Стремительный рост проявлений девиантного поведения с угрозой для общества задает новую важную задачу – предупреждение этих проявлений и устранение корневых причин, вызывающих отрицательное влияние на поступки и действия человека. Опыт показывает, что профилактические меры эффективнее, если они учитывают объективные и субъективные факторы, определяющие поведение личности в сложившейся или возможной жизненной ситуации.

Человек подвержен непосредственным и косвенным десоциализирующим влияниям в процессе социализации. Непосредственные влияния связаны с демонстрацией девиантного поведения, тогда как косвенные могут быть обусловлены различными социально-психологическими, психолого-педагогическими факторами.

Сегодня дети сталкиваются с множеством образцов девиантного поведения на улицах, в общественных местах и даже в семье. Опасно то, что это поведение часто не распознается как аномальное не только детьми, но и их родителями. Более того, такие проявления поведения порой несут вред физическому и психическому здоровью и могут быть даже уголовно наказуемыми. И мы относимся более сговорчиво к этому поведению, если оно демонстрируется нам в массовых медиа. Поэтому рекламу следует тщательно и осмотрительно заказывать

Социализация предполагает адаптацию человека к социальной среде и реализацию его личностных характеристик. Человек должен иметь внутренний фундамент, но при этом быть гибким и способным адаптироваться к изменяющимся экономическим, социальным и психологическим факторам. Однако подростки особенно уязвимы в своем социальном самоопределении. Их представления о морали и праве еще не являются осознанными и регуляторами поведения. Поэтому дети наиболее подвержены воздействию образцов девиантного поведения из СМИ. Поэтому важно привлечь средства массовой информации к процессу предупреждения отклонений среди молодежи и формированию критического отношения к девиантным проявлениям в обществе.

Исходя из вышесказанного, необходимо определить профилактику девиантного поведения детей как двусторонний, взаимосвязанный процесс. С одной стороны — это создание оптимальных условий, способствующих устранению десоциализирующих влияний со стороны окружения, а с другой — формирование у детей рефлексивной позиции [1, с. 124].

Создание оптимальных условий для предупреждения девиантного поведения детей — это целенаправленный подход к процессу профилактической работы на основе комплексного анализа всех объективных и субъективных факторов, влияющих на проявление девиантного поведения, познание закономерностей профилактической работы, что позволяет сознательно, научно обоснованно выбрать наилучший для конкретной группы детей или конкретного ребенка вариант организации профилактической работы.

И в данном процессе можно руководствоваться несколькими направлениями работы. Если исходить из средового направления, связанного с объяснением причин поведения людей их включенностью в социальные общности, то необходимо работать со средой жизнедеятельности ребенка: в семье — Л.С. Алексеева, Г.П. Бочкарева, А.Е. Личко, Б.Н. Алмазов; с неформальными подростково-молодежными группами — И.П. Башкатов; комплексный подход к формированию комфортной среды жизнедеятельности ребенка С.А. Беличева, теория социального контроля — Ю.А. Клейберг и др. [2, с. 109].

Следующее направление — личностно-ориентированное, объясняющее возникновение девиантного поведения действием совокупности факторов, имеющих социальную, биологическую, психологическую природу. Представители данного направления: Б.С. Братусь, М.И. Буянов, В.Г. Степанов, Р.В. Овчарова и др. рассматривают профилактику как работу с самой личностью, с формированием у человека навыков самостоятельного принятия решений, умения решать возникающие проблемные ситуации, навыки решения проблем общения и умения вести себя в различных ситуациях, умения противостоять влиянию группы и разрешать конфликтные ситуации [3, с. 112].

Один из аспектов профилактики может быть связан с информационным направлением, которое в настоящее время является популярным в различных аспектах. Молодежь получает много информации о вреде наркотиков, механизме их действия на организм человека, последствиях потребления психоактивных веществ, вреде алкоголя и пьянства, а также о вреде проституции для здоровья. СМИ должны заниматься информационным направлением. Однако важно разобраться, как правильно информировать молодежь, в какой форме представлять информацию, и как она будет влиять на их сознание.

Сегодня почти невозможно полностью контролировать информационные потоки, которые попадают к молодому поколению. Все информацию, которую заинтересованные взрослые и специалисты, занимающиеся профилактикой, пытаются передать молодежи, содержит запретительные элементы, особенно в профилактике наркомании.

Молодежь привыкла быть критичной, взвешивать аргументы и не верить всему, что им говорят, особенно учитывая доступность другого вида информации в интернете, на страницах молодежных изданий и от друзей. В этой информации нет запретов, нет повелений, и мы часто забываем, что доверяем мнению друзей больше. Разумеется, информация необходима, но, прежде чем реализовывать информационное направление в профилактике, необходимо тщательно обдумать, как ее представить, в какой форме и следить за тем, чтобы она была противоречивой. СМИ должны быть примером в этом отношении.

Еще одно направление профилактики – это пропаганда здорового образа жизни и внедрение различных программ укрепления здоровья. В ходе такой работы поощряется развитие альтернативных привычек, таких как спорт, активный образ жизни без табака и алкоголя, здоровый режим труда и питания и т.д. Это поможет предотвратить вредное поведение и стать альтернативой для молодых людей. И здесь роль СМИ также огромна, потому что только они могут быстро и популярно донести до молодежи важность личностного развития и осознания всего, что происходит с ними.

И также есть направление личностно-прикладное. Целью этого направления является формирование навыков самостоятельного принятия решений, умения решать проблемные ситуации, умение коммуницировать и справляться со стрессом, противостоять групповому давлению и решать конфликты. И здесь СМИ играют важную роль, так как они могут быстро и доступно передать молодежи информацию о саморазвитии и самовыражении.

Эффективный подход к профилактике – это сочетание различных направлений, учитывающих особенности молодежи в определенный период времени, их пол и возраст, уровень развития и возможные психические состояния. Включение всех участников в процесс профилактики, учет интересов и потребностей детей, создание условий для общения и саморазвития является важным компонентом успешной профилактики.

В заключение, стоит отметить, что средства массовой информации

(СМИ) имеют значительное влияние на формирование девиантного поведения подростков. Они определяют восприятие молодежью норм и ценностей, влияют на их адаптацию в обществе. СМИ могут представлять девиантное поведение привлекательным или модным, что может стимулировать подростков к его имитации. Экспозиция насилия, агрессии и нездорового образа жизни в СМИ может приводить к эмуляции этих поведенческих моделей. Однако влияние СМИ на девиантное поведение зависит от множества факторов, таких как семейное воспитание, образование, окружающая среда и индивидуальные особенности подростка. Важно помнить, что молодые люди могут не анализировать информацию, принимать ее безусловно и повторять в своей жизни, не осознавая возможных негативных последствий девиантного поведения. Неотъемлемой частью общественной жизни стали средства массовой информации (СМИ), которые играют важную роль в формировании общественного мнения и решении социальных проблем. Однако, следует отметить, что средства массовой информации оказывают значительное влияние на девиантное поведение подростков. Для минимизации этого влияния необходимо предпринимать соответствующие меры.

Во-первых, критическое мышление у молодежи является одним из основополагающих моментов. Развитие критического мышления поможет подросткам анализировать информацию, полученную из СМИ, и принимать осознанные решения. Кроме того, повышение медиа-грамотности среди молодежи играет важную роль в понимании и оценке информации, особенно в эпоху информационных технологий.

Во-вторых, формирование здоровых социальных навыков и ценностей является неотъемлемой частью процесса подросткового развития. Родители и организации должны активно участвовать в регулировании доступа подростков к контенту, а также продвигать обсуждение информации, полученной из СМИ. Это позволит формировать у подростков осознанное отношение к информации, а также поможет предотвратить негативные последствия.

В целом, важно осознавать, что СМИ играют значительную роль в формировании девиантного поведения подростков. Поэтому, необходимо принимать меры для минимизации возможных негативных воздействий, содействуя формированию здоровых ценностей и поведенческих моделей среди молодежи. Это поможет снизить влияние СМИ на девиантное поведение подростков и способствовать их развитию.

Список литературы

1. Клейберг, Ю.А. (2001) Психология девиантного поведения: Учебное пособие для вузов. Режим доступа: <http://robotlibrary.com/book/320-psixologiya-deviantnogo-povedeniya-klejberg-yua/2-page2.html?ysclid=lpfhz4rghq958362289> (дата 29.11.23).
2. Беличева С. А. (1991) Охранно-защитная концепция социальной профилактики отклоняющегося поведения несовершеннолетних. М.: Консорциум «Социальное здоровье России». 199 с.
3. Буянов, М. И. (1988) Ребенок из неблагополучной семьи: записки детского психиатра: Кн. для учителей и родителей. М.: Просвещение, 1988. 207 с. Режим доступа: http://cvt.ucoz.ru/Deti_ulic/Bujanov.doc (дата 29.11.23).
4. Анисимова, Н. И., Захарова, Е. М. (1998) Профилактика девиантного поведения молодежи. М.; СПб.; Березники: Типография купца Тарасова. С. 14-19.
5. Беличева, С.А. (1994) Основы превентивной психологии. М.: Социальное здоровье России, 1994. - 224 с. Режим доступа: https://pedlib.ru/Books/2/0186/2_0186-28.shtml (дата 29.11.23).

© В.И. Левина, 2023

ОСОБЕННОСТИ ПРОЯВЛЕНИЯ ФЕМИННОСТИ И МАСКУЛИННОСТИ В ГЕТЕРОСЕСУАЛЬНЫХ ПАРАХ

Пермякова Ангелина Михайловна

студент

Научный руководитель: Хачатрян Ани Юриковна

преподаватель

ФГБОУ ВО «Волгоградский института управления»

(филиал РАНХиГС)

Аннотация: в данной статье рассматриваются особенности проявления феминности и маскулинности в гетеросексуальных парах: то, какими характеристиками наделяют парни и девушки своих партнеров, с какими чертами партнера легче ужиться или какие легче проявлять самому (самой).

Ключевые слова: феминность, маскулинность, андрогинность, гетеросексуальность, партнер.

FEATURES OF THE MANIFESTATION OF FEMININITY AND MASCULINITY IN HETEROSEXUAL COUPLES

Permyakova Angelina Mikhailovna

Scientific adviser: Khachatryan Ani Yurikovna

Abstract: this article examines the peculiarities of the manifestation of femininity and masculinity in heterosexual couples: the characteristics that boys and girls give to their partners, which features of the partner are easier to get along with or which are easier to show yourself.

Key words: femininity, masculinity, androgyny, heterosexuality, partner.

Тема является актуальной, так как она затрагивает важную тему в современном обществе - гендерные роли и их проявление в отношениях между мужчинами и женщинами. Исследование этой темы может помочь понять, какие стереотипы и представления о мужчинах и женщинах существуют в обществе, как они влияют на отношения между партнерами, и как можно изменить эти стереотипы, чтобы создать более равноправные отношения. Кроме того, данная тема может быть полезна для специалистов в

области психологии, социологии, гендерных исследований и других наук, которые изучают взаимодействие между людьми и социальные отношения.

Для начала разберем, какие черты называются феминными, а какие маскулинными. Феминные черты – это качества, которые традиционно ассоциируются с женщинами. Они могут включать в себя такие черты, как эмоциональность, интуиция, умение уступать, утонченность, доброта, забота, красота, деликатность и терпение. Несмотря на то, что эти черты часто рассматриваются как слабости, они на самом деле являются важными качествами, которые необходимы для успешной жизни и работы. Маскулинные черты – это качества, которые традиционно ассоциируются с мужчинами. Они могут включать в себя такие черты, как сила, решительность, амбициозность, агрессивность, целеустремленность, ответственность, беспечность, уверенность и лидерство. Несмотря на то, что эти черты часто рассматриваются как преимущества, они могут также приводить к негативным последствиям, если не сбалансированы другими качествами. Также хотелось бы отметить, что мужественность и женственность не противопоставляют друг друга.

Сандра Бэм в своей работе "Женщины и мужчины: различия в коммуникации" обращает внимание на то, что мужчины и женщины обладают разными стилями коммуникации. Мужчины, по ее мнению, склонны к более конкурентному и агрессивному подходу к коммуникации, в то время как женщины более склонны к эмоциональному и сотрудническому подходу.

Однако она предупреждает, что не следует рассматривать эти различия как недостатки или преимущества одного пола перед другим. Вместо этого, она призывает к тому, чтобы признать и ценить различия между полами и использовать их в качестве преимущества в коммуникации и работе. Сандра Бэм также обращает внимание на то, что мужественные черты могут быть переоценены в современном обществе. В мире, где ценятся сила и лидерство, другие качества, такие как эмоциональность и забота, могут быть недооценены. Однако это не так. Мужественные черты могут быть очень полезными в работе и личной жизни, но они должны быть сбалансированы другими качествами, такими как эмпатия и сотрудничество. Бэм также обращает внимание на то, что феминные черты могут быть недооценены в современном обществе. В мире, где ценятся конкуренция и агрессивность, эмоциональность и забота могут быть рассматриваемы как слабости. Однако

феминные черты могут быть очень полезными в работе, коммуникациях и личной жизни, и необходимо признавать их важность.

Феминные черты – это не слабости, а важные качества, которые необходимы для успешной жизни и работы. Мужественные черты – это необходимые качества для успешной жизни и работы, но они должны быть сбалансированы другими качествами.

Также выделяют андрогинные черты. Это качества, которые не связаны с определенным полом, а сочетают в себе черты как мужского, так и женского поведения. Они включают в себя такие качества, как эмоциональная открытость и выражение, логическое мышление, адаптивность, коммуникабельность, чувство юмора, уверенность в себе, независимость и гибкость в поведении и решениях. Они не связаны с определенным полом и могут проявляться как у мужчин, так и у женщин. Сандра Бэм утверждает, что люди, обладающие андрогинными чертами, могут быть более адаптивными и готовыми к изменениям в окружающей среде. Они могут эффективно коммуницировать как с мужчинами, так и с женщинами, используя как конкурентный, так и сотруднический подход. Однако, Бэм предупреждает, что андрогинность не должна рассматриваться как обязательное качество для всех людей. Вместо этого, она призывает к тому, чтобы каждый человек развивал свои индивидуальные качества и использовал их в своих целях.

Бэм также обращает внимание на то, что стереотипы о мужских и женских ролях могут ограничивать возможности людей и приводить к дискриминации. Она призывает к тому, чтобы общество признавало и ценило различия между людьми и не ограничивало их возможности на основе их пола.

В этой теме важно также разобраться то, какие качества, по мнению девушек, а также парней, должны быть у их партнера. В современном мире все чаще люди начинают избавляться от стереотипов по отношению к девушкам и парням (в особенности по отношению к гендерным ролям). Люди больше стремятся к равноправию в отношениях.

Как же формируется мужественность и женственность? Теория гендерных схем Сандры Бэм объяснила, как люди развивают свою гендерную ролевую ориентацию в детстве, реагируя на свое окружение. Она начала с концепции, что общество побуждает детей выполнять специфические для пола задачи и идентифицировать себя с культурно

назначенными половыми ролями для своего биологического пола. Как и другие ученые до нее, Бем назвал этот процесс формирования гендерных ролей в обществе «типизацией по полу». Мужественность и женственность - это социально-культурные конструкты, которые формируются в процессе социализации ребенка. Эти конструкты варьируются в зависимости от культуры, общественных норм и ценностей, в которых ребенок вырастает. Родители играют ключевую роль в этом процессе, формируя представления ребенка о том, каким должен быть "настоящий" мужчина или женщина. Основные способы формирования мужественности и женственности: моделирование, социальное воспитание, игры.

Подводя итоги, каждый человек должен развивать свои индивидуальные качества и использовать их в своих целях. Важно, чтобы общество признавало и ценило различия между людьми и не ограничивало их возможности на основе их пола. Да, мужчины и женщины обладают разными стилями коммуникации, но не следует рассматривать эти различия как недостатки или преимущества одного пола перед другим. Вместо этого нужно признать и ценить различия между полами и использовать их в качестве преимущества в коммуникации и работе. Также хотелось бы отметить, что изучение особенностей проявления феминности и маскулинности в гетеросексуальных парах может помочь выявить причины конфликтов и недопонимания между партнерами, связанные с различиями в социальных ролях и ожиданиях. Это позволит разработать более эффективные методы работы с парами, направленные на улучшение качества их отношений. Кроме того, изучение проявления мужественности и женственности в гетеросексуальных парах может помочь более глубоко понять гендерные стереотипы и дискриминацию на основе пола, которые все еще существуют в обществе. Это может стать отправной точкой для более широкого обсуждения и изменения социальных норм и ценностей, связанных с мужественностью и женственностью.

Список литературы

1. Бэм С. Линзы гендера: трансформация взглядов на проблему неравенства полов/пер. с англ. М.: РОССПЭН, 2004, 336 с.

© А.М. Пермякова, 2023

**ОБЩАЯ ХАРАКТЕРИСТИКА ДОШКОЛЬНОГО
ВОЗРАСТА: СОЦИАЛЬНАЯ СИТУАЦИЯ РАЗВИТИЯ,
ИГРА КАК ВЕДУЩАЯ ДЕЯТЕЛЬНОСТЬ (ЧАСТЬ 1)**

Гусейнова Тамамет Насруллаевна

Слепуха Дарья Вячеславовна

студенты

Научный руководитель: **Хачатрян Ани Юриковна**

преподаватель

ФГБОУ ВО «Волгоградский институт управления»

(филиал РАНХиГС)

Аннотация: в данной статье рассматриваются особенности дошкольного возраста через концепт культурно-исторической психологии Л.С. Выготского и его последователей. Через категории социальная ситуация развития и ведущая деятельность дается общая характеристика дошкольника, описываются новообразования возраста.

Ключевые слова: дошкольники, игра, ведущая деятельность, социальная ситуация развития, современность.

**GENERAL CHARACTERISTICS OF PRESCHOOL AGE:
THE SOCIAL SITUATION OF DEVELOPMENT,
GAME AS A LEADING ACTIVITY (CHAPTER 1)**

Guseynova Tamamet Nasrullayevna

Slepukha Daria Vyacheslavovna

Scientific adviser: **Khachatryan Ani Yurikovna**

Abstract: this article examines the features of preschool age through the concept of cultural and historical psychology of L.S. Vygotsky and his followers. Through the categories of social situation of development and leading activity, a general characteristic of a preschooler is given, age neoplasms are described.

Key words: preschoolers, game, leading activity, social situation of development, modernity.

Дошкольным возрастом называют период развития ребенка от трех до шести-семи лет.

В науке проблемой возрастной периодизации дошкольного возраста занимались Аристотель, Я.А. Коменский, Ж.-Ж. Руссо, К. Штрац, П.П. Блонский, Д.Б. Эльконин, Л. С. Выготский и др.

По определению А.Н. Леонтьева дошкольный возраст – это «период первоначального фактического склада личности» [2]. Невозможно переоценить значимость этого этапа развития ребенка. Ведь именно дошкольный возраст является периодом формирования важнейших новообразований как когнитивной, так и эмоционально-личностной сферы. Таким образом, говоря о дошкольном детстве, можно утверждать, что этот возраст является важнейшим периодом активного становления личности.

В дошкольной педагогике выделяют два периода развития ребенка: ранний возраст (от рождения до трех лет) и дошкольный возраст (от трех до шести-семи лет).

На наш взгляд, одним из наиболее обоснованных подходов возрастной периодизации является подход Л.С. Выготского.

Л.С. Выготский [1] предложил возрастную периодизацию, в основе которой лежит теория стабильного возраста и кризисов в развитии. Опираясь на эту теорию, можно выделить следующие возрастные периоды: новорожденность, младенчество, ранний возраст, дошкольный возраст.

Период дошкольного возраста настолько насыщен событиями и значимыми изменениями в психике ребенка, что его подразделяют еще на три периода:

- Младший
- Средний
- Старший

Д.Б. Эльконин [3], развивая идею Л.С. Выготского, предложил рассматривать каждый возраст на основе следующих критериев:

Социальная ситуация развития – та система отношений, и форма отношений в которую вступает ребенок с взрослыми в данный период, социальные условия, в которых происходит психологическое и поведенческое развитие человека.

Основной (ведущий) вид деятельности ребенка в этот период – такая деятельность, которая обуславливает главные изменения в психике ребенка (в психических процессах и психологических особенностях), благодаря

которой образуются психические новообразования на данной ступени развития. Например: в игре впервые формируется процесс активного воображения, в игре ребенок осваивает соответствующие формы поведения.

Дошкольный возраст – это возраст активного действия. Ребенка очень трудно удержать на одном месте, овладев вниманием дошкольника, более 20 минут.

Перед ребенком открывается мир. Идет активное усвоение и накопление новой информации обо всем, что окружает дошкольника: о природе, человеческих отношениях, окружающих предметах и т.п. Еще некоторое время назад пространство ребенка ограничивалось только внешним окружающим его миром, сегодня же, с появлением сети Интернет и телевидения, ребенка окружает глобальное информационное поле.

В жизнь ребенка входят сверстники, общение с которыми также увеличивает круг его интересов. Формируется очень важная функция, играющая непосредственную роль в развитии ребенка – речь.

Для периода дошкольного возраста очень характерной чертой является и то, что игра и жизнь становятся настолько неразрывно связаны, что бывает сложно отличить, играет ребенок или нет. Он все делает играя.

Отсюда и идет интенсивное и яркое развитие воображения. Оно настолько насыщено, что трудно отличить выдуманное от реального.

Также, несомненно, стоит отметить, этот период жизни является чрезвычайно важным с точки зрения генеза и формирования социальных форм психики и нравственного поведения.

Таким образом, основными особенностями является то, что в дошкольном возрасте складывается совершенно новая социальная ситуация развития, ведущей деятельностью становится игра, во время которой дошкольники овладевают другими видами деятельности, возникают важные новообразования в психической и личностной сферах, происходит интенсивное интеллектуальное развитие ребенка, формируется готовность к обучению в школе.

Как отмечается выше, данные новообразования появляются в первую очередь благодаря изменению социальной ситуации развития дошкольников.

Социальная ситуация развития в дошкольном возрасте характеризуется тем, что:

- у ребенка появляется круг элементарных обязанностей;
- меняются взаимоотношения с взрослыми;

- появляется возможность систематического обучения;
- ребенок расширяет свое социальное окружение (вступает в определенные отношения со сверстниками);
- внутренняя позиция дошкольника в отношении других людей характеризуется осознанием своего «Я» и своих поступков;
- ребенок проявляет огромный интерес к миру взрослых, их деятельности и взаимоотношениям;
- ребенок старается действовать как взрослый, что проявляется в форме сюжетно-ролевой игры.

Таким образом, социальная ситуация развития ребенка дошкольного возраста имеет следующую схему:

**РЕБЕНОК – СЮЖЕТНО-РОЛЕВАЯ ИГРА –
СОЦИАЛЬНОЕ ОКРУЖЕНИЕ**

Список литературы

1. Выготский Л.С. Игра и ее роль в психическом развитии ребенка // Вопросы психологии. 1966. № 6. С. 62-76.
2. Леонтьев А.Н. Избранные психологические произведения. Т. 1. – М., 1983. – 214 с.
3. Эльконин Д.Б. Избранные психологические труды / Д.Б. Эльконин. — М.: Педагогика, 1989. – 560 с.

© Т.Н. Гусейнова, Д.В. Слепуха, 2023

**ОБЩАЯ ХАРАКТЕРИСТИКА ДОШКОЛЬНОГО
ВОЗРАСТА: СОЦИАЛЬНАЯ СИТУАЦИЯ РАЗВИТИЯ,
ИГРА КАК ВЕДУЩАЯ ДЕЯТЕЛЬНОСТЬ(ЧАСТЬ 2)**

Гусейнова Тамамет Насруллаевна

Слепуха Дарья Вячеславовна

студенты 2 курса

Научный руководитель: **Хачатрян Ани Юриковна**

преподаватель

ФГБОУ ВО «Волгоградский институт управления»

(филиал РАНХиГС)

Аннотация: в данной статье рассматриваются особенности дошкольного возраста через концепт культурно-исторической психологии Л.С. Выготского и его последователей. Через категории социальная ситуация развития и ведущая деятельность дается общая характеристика дошкольника, описываются новообразования возраста.

Ключевые слова: дошкольники, игра, ведущая деятельность, социальная ситуация развития, современность.

**GENERAL CHARACTERISTICS OF PRESCHOOL AGE:
THE SOCIAL SITUATION OF DEVELOPMENT,
GAME AS A LEADING ACTIVITY (CHAPTER 2)**

Guseynova Tamamet Nasrullayevna

Slepukha Daria Vyacheslavovna

Scientific adviser: **Khachatryan Ani Yurikovna**

Abstract: this article examines the features of preschool age through the concept of cultural and historical psychology of L.S. Vygotsky and his followers. Through the categories of social situation of development and leading activity, a general characteristic of a preschooler is given, age neoplasms are described.

Key words: preschoolers, game, leading activity, social situation of development, modernity.

Дошкольным возрастом называют период развития ребенка от трех до шести-семи лет.

В науке проблемой возрастной периодизации дошкольного возраста занимались Аристотель, Я.А. Коменский, Ж.-Ж. Руссо, К. Штрац, П.П. Блонский, Д.Б. Эльконин, Л. С. Выготский и др.

Важной особенностью является возникновение у дошкольников новых потребностей. Например, потребности во внешних впечатлениях, в результате чего происходит развитие познавательных способностей ребенка, потребности в общении, с помощью которой происходит усвоение социального опыта, потребности в двигательной активности, которая является толчком для освоения целой системы новых навыков и умений [2, стр. 65].

Таким образом, появляется огромный спектр возможностей получения знаний о внешнем мире и опыта, связанного с увеличением самостоятельности дошкольника.

Перед ребенком возникает сложный мир взрослых людей. Ребенок активно вступает в диалог со взрослым. Стремится обсуждать поведение, поступки, как других людей, так и свои. Дошкольник вступает в новую форму взаимодействия со взрослым, которая называется познавательным общением. У ребенка появляется множество вопросов, которые он и задает взрослому, желая получить серьезный ответ. Ребенку хочется, чтобы взрослый воспринимал его уже как равного, как партнера.

Еще одним важным фактором в развитии дошкольника является общение со сверстниками. Если в начале дошкольного возраста, это просто совместная деятельность, связанная в основном с манипуляцией различными предметами, игрушками, то у старшего дошкольника уже развивается опыт руководства и подчинения, взаимопомощи.

Однако, как отмечает руководитель Центра социологии образования В.С. Собкин [3, стр. 66], на сегодняшний день происходят изменения в социальной ситуации развития дошкольника – существует тенденция снижения значимости подвижных игр в детской субкультуре. Это свидетельствует о деформации традиционного жизненного пространства существования современного ребенка. Причем не только в физическом (отсутствие соответствующих мест для подвижных игр), но и в социально-психологическом плане, поскольку сегодня городской ребенок ограничен в своих возможностях общения со сверстниками.

Далее будет рассмотрено, как сложившаяся социальная ситуация развития влияет на ведущую деятельность дошкольников.

Исходя из социальной ситуации развития, следует отметить, что для ребенка в дошкольный период открывается во всей своей многогранности сложный мир взрослых. И если до этого ребенок привык жить со взрослыми, то теперь появляется новый вид их совместного существования – жизнь ребенка в жизни взрослых [5, стр. 56].

Однако ребенок еще не может принимать реального участия в жизни взрослого, тогда он пытается строить идеальную форму этих взаимоотношений.

Как отмечалось ранее, этой идеальной формой выступает игра – ведущая деятельность в период дошкольного детства.

В игре как в ведущей деятельности дошкольника осуществляются те поступки, к которым он будет способен в реальном поведении лишь через некоторое время.

Именно в игре, как отмечали выдающиеся отечественные психологи Л.С. Выготский [1] и Д.Б. Эльконин [4], ребенок реализует различные стороны жизни, особенности деятельности и взаимоотношений взрослых, приобретает новые знания об окружающем его мире.

Стоит заметить, что сегодня, в связи с ранее описанными изменениями социальной ситуации развития, можно наблюдать явно выраженную тенденцию снижения значимости подвижных и параллельное увеличение популярности настольных и компьютерных игр в игровых предпочтениях детей-дошкольников [3].

Нужно заметить, что подвижные игры, в первую очередь, предполагают взаимодействие между детьми, а значит, имеет место не только физическое развитие, но и нравственное. Дети обмениваются опытом, учатся взаимовыручке и командной ответственности. Именно в процессе игры, как было отмечено ранее, ребенок учится экспериментировать, искать нестандартные способы решения ситуаций, реализует жизненные ситуации и приобретает знания об окружающем мире.

Особой значимостью обладают игры, которые создаются самими детьми. В них дошкольники воспроизводят все то, что они видят вокруг себя в жизни и деятельности взрослых. В игре ребенок не просто в точности воспроизводит действия взрослых, а творчески перерабатывает пережитые

впечатления, строит их по своему собственному сценарию. Детское творчество проявляется в замысле игры и поиске средств в его реализации.

Такие игры и называют творческими, или сюжетно-ролевыми. Творческая игра наиболее полно формирует личность ребенка, поэтому является важным средством воспитания.

Однако сегодня значительно реже можно увидеть игру, какой ее описывал Даниил Борисович Эльконин.

Изменение социокультурных условий жизни детей, которое интенсивно происходит в последние годы, влечет за собой изменение сюжетов и содержания сюжетно-ролевой игры, а также уровня ее развития.

Сюжеты игр заимствуются из мультфильмов и компьютерных игр, компонент творчества снижается. Дошкольники ограничены в присвоении социальных ролей – жизнь взрослых перестает быть главным содержанием игр ребенка.

Список литературы

1. Выготский Л.С. Игра и ее роль в психическом развитии ребенка // Вопросы психологии. 1966. № 6. С. 62-76.
2. Матюхина М.В., Михальчик Т.С., Прокина Н.Ф. Возрастная и педагогическая психология: Учебное пособие для студентов педагогических университетов по спец. № 2121 «Педагогика и методика нач. обучения» / М. В. Матюхина, Т. С. Михальчик, Н. Ф. Прокина и др.; Под ред. М. В. Гамезо и др. – М.: Просвещение, 1984. – 65 с.
3. Собкин В.С., Скобельцина К.Н., Иванова А.И., Верясова Е.С. Социология дошкольного детства. Труды по социологии образования. Т. XVII. Вып. XXIX. — М.: Институт социологии образования РАО, 2013. – 167 с.
4. Эльконин Д.Б. Избранные психологические труды / Д.Б. Эльконин. — М.: Педагогика, 1989. – 560 с.
5. Эльконин Д.Б. Психическое развитие в детских возрастах: Избранные психологические труды / Под ред. Д.И. Фельдштейна; – 3-е изд. – М.: Московский психолого-социальный институт, Воронеж: НПО «МОДЭК», 2001. – 56 с.

© Т.Н. Гусейнова, Д.В. Слепуха, 2023

ВЛИЯНИЕ ФИЗИЧЕСКОЙ АКТИВНОСТИ НА МОРАЛЬНОЕ СОСТОЯНИЕ

Бибеева Карина Александровна

студент

Научный руководитель: **Казначеев Валерий Александрович**

кандидат психологических наук,

доцент кафедры физической и тактико-

специальной подготовки

ФКОУ ВО «Самарский юридический

институт ФСИН России»

Аннотация: Данная статья посвящена влиянию спорта на психическое здоровье человека. Рассматриваются различные аспекты, такие как влияние спорта на настроение, эмоциональное состояние, стресс и тревожность, а также улучшение самооценки и уверенности в себе. В статье представлены практические рекомендации по выбору вида спорта, частоте занятий и преодолению препятствий при занятии спортом.

Ключевые слова: спорт, психическое здоровье, настроение, эмоциональное состояние, стресс.

INFLUENCE OF PHYSICAL ACTIVITY FOR MORAL STATE

Bibaeva Karina Alexandrovna

Abstract: This article is devoted to the influence of sports on human mental health. Various aspects are considered, such as the effect of sports on mood, emotional state, stress and anxiety, as well as improving self-esteem and self-confidence. The article presents practical recommendations on the choice of a sport, the frequency of classes and overcoming obstacles when playing sports.

Key words: sport, mental health, mood, emotional state, stress.

Спорт – это не только физическая активность, но и средство для поддержания психического здоровья. Научные исследования показывают, что регулярные занятия спортом могут улучшить настроение, снизить

уровень тревожности и стресса, а также улучшить самооценку и уверенность в себе.

Психологическое здоровье – это состояние, когда человек способен эффективно функционировать в обществе, достигать своих целей и переживать полноценную жизнь. Однако многие факторы могут негативно влиять на психическое здоровье, такие как стресс, депрессия, тревожность и другие эмоциональные проблемы. Спорт может стать эффективным инструментом для борьбы с этими проблемами.

Как спорт влияет на психическое здоровье? Занятия спортом улучшают кровообращение и обмен веществ, что приводит к повышению уровня кислорода в крови и мозге. Это также способствует улучшению настроения и уменьшению уровня стресса.

Занятия спортом могут помочь снизить уровень стресса и тревожности. Они могут помочь вывести накопившуюся негативную энергию, а также уменьшить уровень гормонов стресса, таких как кортизол. Кроме того, спорт может помочь развить навыки контроля над своими эмоциями, что также способствует снижению уровня стресса и тревожности.

Улучшение самооценки и уверенности в себе – это еще один важный аспект, который связан с занятиями спортом. Когда человек занимается спортом и достигает успехов, это улучшает его самооценку и уверенность в себе. Более того, занятия спортом могут помочь развить такие качества, как целеустремленность, настойчивость и дисциплина, которые могут быть полезными в других сферах жизни.

Депрессия – это серьезное психическое заболевание, которое характеризуется нарушением настроения, потерей интереса к жизни, снижением энергии и другими симптомами. Одним из методов лечения депрессии является физическая активность, в том числе занятия спортом.

Исследования показывают, что регулярные занятия спортом могут снизить уровень симптомов депрессии и улучшить настроение. Это связано с тем, что физическая активность стимулирует выделение гормона серотонина, который вызывает ощущение хорошего настроения. Кроме того, занятия спортом могут помочь уменьшить уровень гормонов стресса, таких как кортизол, которые могут усугублять симптомы депрессии.

Однако, для достижения максимального эффекта необходимо выбрать правильный вид спорта и регулярно заниматься им, например, аэробные упражнения, такие как бег, плавание или велосипедная езда, могут быть

особенно эффективными для улучшения настроения и снижения уровня депрессии.

Также занятия спортом могут помочь развить навыки самоконтроля над своими эмоциями, что может быть полезным при борьбе с депрессией. Например, медитация или йога могут помочь улучшить концентрацию и снизить уровень тревожности.

Однако, при занятии спортом могут возникать препятствия, которые могут затруднить достижение максимального эффекта. Например, недостаток времени или финансовые проблемы могут стать причиной прерывания занятий спортом. Также могут возникать травмы или болезни, которые могут привести к ограничению физической активности.

Для преодоления этих препятствий необходимо разработать план действий, который поможет сохранить мотивацию и продолжать заниматься полезным делом. Например, можно выбрать более доступный вид спорта или найти спортивный клуб, который предоставляет бесплатные занятия. Также можно разработать план тренировок, который будет учитывать индивидуальные особенности и возможности.

В целом, занятия спортом могут стать эффективным инструментом для поддержания психического здоровья и борьбы с различными эмоциональными проблемами. Однако, для достижения максимального эффекта необходимо выбрать правильный вид спорта и регулярно заниматься им, а также преодолевать возникающие препятствия.

Самооценка – это оценка собственной ценности и значимости. Уверенность в себе – это убежденность в своих способностях и возможностях. Низкий уровень самооценки и уверенности в себе могут приводить к различным проблемам, таким как социальная изоляция, страх перед общением, неуверенность в принятии решений и другие.

Занятия спортом могут помочь повысить уровень самооценки и уверенности в себе по нескольким причинам. Во-первых, спорт помогает развить физическую форму и улучшить внешний вид, что повышает уровень самооценки. Например, регулярные занятия спортом могут помочь уменьшить лишний вес, улучшить тонус мышц, улучшить кожу и волосы.

Во-вторых, занятия спортом могут помочь развить навыки и способности. Например, спорт может помочь развить координацию движений, выносливость, гибкость, силу и другие физические способности. Эти навыки могут быть полезными не только в спорте, но и в повседневной жизни, что также может повысить уверенность в себе.

Однако для достижения максимального эффекта необходимо выбрать правильный вид спорта и регулярно заниматься им. Так, для повышения самооценки может быть полезным выбрать вид спорта, который соответствует индивидуальным интересам и способностям. Также необходимо регулярно заниматься спортом.

В целом, занятия спортом могут стать эффективным инструментом для повышения уровня самооценки и уверенности в себе. Однако, для достижения максимального эффекта необходимо выбрать правильный вид спорта и регулярно заниматься им, а также преодолевать возникающие препятствия.

Занятия спортом – это не только полезно для физического здоровья, но и могут помочь улучшить наше психическое состояние и общение с людьми, имеющими общие интересы.

Однако начать заниматься спортом и найти друзей может быть непросто. Необходимо выбрать подходящий вид спорта, который будет интересен для занятий. Также можно поискать спортивные клубы или группы в социальных сетях, чтобы найти единомышленников и делиться своими достижениями.

Начало занятий может быть трудным, особенно если нет опыта в этой области. Но не стоит отчаиваться и бросать занятия после первых неудач. Важно помнить, что занятия спортом – это долгосрочный процесс, который требует терпения и настойчивости. Постепенно, с увеличением уровня физической подготовки и получением новых навыков, занятия спортом станут все более приятными и интересными.

Например, если человек присоединяется к группе любителей баскетбола, то он может познакомиться с новыми людьми, которые также интересуются этим видом спорта. Они могут играть вместе, обсуждать новые трюки и тактики, а также поддерживать друг друга во время игр и соревнований. Таким образом, спорт может стать связующим звеном для людей, которые имеют общие интересы и цели.

Итак, занятия спортом – это отличный способ улучшить психическое состояние и найти новых друзей. Главное – не бояться начать и продолжать заниматься спортом, даже если это кажется сложным в начале.

Список литературы

1. Уэнберг Р. С. Основы/ психологии спорта и физической культуры. Киев: Олимпийская литература, 2001. 229 с.
2. Набиуллина Р.Р. Механизмы психологической защиты и совладания со стрессом (определение, структура, функции, виды, психотерапевтическая коррекция): учебное пособие / Р.Р. Набиуллина, И.В. Тухтарова. – Казань, 200 – 102 с.
3. Ильин С.Н., Ишмухаметова Н.Ф. Проблемы и перспективы развития студенческого спорта. // Социально-педагогические аспекты физического воспитания молодежи. Сборник научных трудов XVII Международной научно-практической конференции. 2019. С. 67-7

© К.А. Бибаева, 2023

**СЕКЦИЯ
ФИЛОЛОГИЧЕСКИЕ
НАУКИ**

**ПРЕЦЕДЕНТНЫЕ ФЕНОМЕНЫ НА УРОКЕ
РУССКОГО ЯЗЫКА КАК ИНОСТРАННОГО**

Макшанцева Наталия Вениаминовна

д.п.н., проф.

Сидоренко Елизавета Валентиновна

магистрант

ФГБОУ ВО «Нижегородский государственный
лингвистический университет им Н.А. Добролюбова»

Аннотация: статья посвящена изучению прецедентных феноменов на уроке РКИ в контексте современной парадигмы иноязычного образования. Делается акцент на культуuroобразующей концепции обучения с учетом регионального компонента. Дается представление о прецедентном имени (ПИ) «Козьма Минин», которое имеет важнейшее значение не только для Нижнего Новгорода, но и для России. Разработана методика, система заданий и упражнений по освоению ПИ.

Ключевые слова: язык, культура, региональный компонент, РКИ, прецедентные феномены, прецедентное имя «Козьма Минин».

**PRECEDENT PHENOMENA IN THE LESSON
OF RUSSIAN AS A FOREIGN LANGUAGE**

Makshantseva Natalia Veniaminovna

Sidorenko Elizaveta Valentinovna

Abstract: The article is devoted to the study of precedent phenomena in the Russian as a foreign language lesson in the context of the modern paradigm of foreign language education. The emphasis is placed on the culture-forming concept of education, taking into account the regional component. An idea is given about the precedent name of Kozma Minin, which is of crucial importance not only for Nizhny Novgorod, but also for Russia. A methodology, a system of tasks and exercises for mastering precedent name has been developed.

Key words: language, culture, regional component, Russian as a foreign language, precedent phenomena, the precedent name of Kozma Minin.

Современное направление в преподавании русского языка как иностранного ориентируется на культуuroобразующую концепцию обучения. Профессор А.В. Текучев, определяя научный статус методики, отметил, что методика – наука о наилучших способах передачи культуры. Обучение языку вне культуры немислимо. По мысли Е.И. Пассова, язык есть органическая часть культуры. Сущность такой взаимосвязности ученый обозначит терминосочетанием «языкультура» [1].

Соответственно языковое образование пронизано духом культуры и подразумевает культурную доминанту «язык - культура».

В контексте сказанного при постижении инофонами русского языка реализуется принцип «культуросообразности» (А. Дистервег). Русский язык в процессе обучения постигается как культурный код. С помощью русского языка инофоны знакомятся с явлениями национальной концептосферы. В связи с этим актуализируется понятие прецедентных феноменов (ПФ) (В.З. Демьянков, Д.Б. Гудков, Ю.Н. Караулов, В.В. Красных, А.Д. Дейкина, Д.В. Вагаева, В. Захаренко и др.).

ПФ отражают особенности русского культурного пространства. Это – представление о различных аспектах культуры, часто употребляемых в речевой деятельности в виде письменных или устных текстов для выражения эмоционально-коннотативного отношения к определенным событиям, фактам, реалиям действительности и без труда декодируемых представителями, принадлежащими к одному сообществу [2].

Различают следующие виды ПФ.

1) Прецедентные ситуации – некая эталонная ситуация с набором определенных смысловых экспрессивных оттенков. Прецедентная ситуация служит символом определенной стандартной ситуации. Примером прецедентной ситуации, которая воспринимается как предательство вообще, может служить предательство Иудой Христа. Слово Ходынка, обозначающее известное историческое событие, употребляется в ситуации, связанной с нахождением слишком большого количества людей в очень тесном пространстве.

2) Прецедентный текст (ПТ). Термин «прецедентный текст» был введен в научный оборот Ю.Н. Карауловым. Ученый выделяет три основных способа существования прецедентного текста в обществе [3].

- Натуральный, когда текст в первоизданном виде воспринимается читателем и выступает как прямой объект понимания.

- Вторичный, который предполагает трансформацию исходного текста в иной вид искусства.

- Семиотический, когда обращение к исходному тексту дается намеком.

Прецедентный текст наделен рядом признаков:

- сверхличностный характер;
- постоянная возобновляемость;
- узнаваемость;
- связь с конкретным источником;
- значимость в познавательном и эмоциональном отношении.

К ПТ можно отнести и события, запечатленные в изобразительном искусстве, например, картина А. Иванова «Явление Христа народу». Однако основу ПТ составляет собственно словесные произведения.

Некоторые ПТ живут в сознании людей веками, потому их можно назвать вечными: есть упоение в бою (А.С. Пушкин); есть женщины в русских селеньях (Н.А. Некрасов)

Знания прецедентных текстов осознается как «необходимый признак образованного, культурного человека» [4].

3) Прецедентное имя – значимое имя национального культурного мира, имя-смысл, имя-символ.

Прецедентное имя обычно связано с широко известным текстом или с прецедентной ситуацией. Имя Иван, например, это символическое имя русского человека. Значимые имена знаменитых государственных политических деятелей, писателей, художников: Онегин, Иван Сусанин, Илья Репин, Александр Невский и др.

4) Прецедентное высказывание – это цитаты из различных текстов, пословицы, поговорки, которые обладают культурной памятью и хорошо известны всем носителям языка. Например, «А Ваську слушает да ест». На основе этого образа было создано слово «васькизм», что обозначает проведение своей линии, невзирая на запреты и замечания. Многим авторам свойственно желание переиначить известные фразы, изменяя какое-то слово, что не всегда соответствует требованиям хорошего вкуса. Печально, когда известный монолог Гамлета «Быть или не быть» превращается в «Пить или не пить». В подобных фразах, по мнению проф. Суперанской А.В., теряется чувство меры и границы дозволенного [5].

Цели статьи:

- 1) разработать методику работы с прецедентными феноменами;
- 2) показать возможности использования прецедентных имен как культурного кода на занятиях по РКИ;
- 3) дать представление о прецедентном имени «Козьма Минин», которое имеет важнейшее значение не только для Нижнего Новгорода, но и России;
- 4) разработать систему заданий и упражнений, направленных на освоение ПИ русской истории и культуры с учетом регионального компонента.

При написании статьи использован опыт преподавания курсов «Методика РКИ», «Концептосфера русского мира» студентом-магистром НГЛУ им. Н.А. Добролюбова.

Выбор для исследования ПИ Козьма Минин объясняется значимостью и важностью связи этого ПИ с константами русской истории и культуры. Нижегородский староста Козьма Минин в сознании народа постепенно становится эпическим героем «Мининым». С ним начинают соотноситься не только реальные, но и потенциально возможные ситуации и тексты. Расширение личности до идеи превращает ее в «прецедентное имя».

«Прецедентное имя» Минин рождается в ситуации Смутного времени. Имя Минина народ часто вспоминает, повторяет, оно делается узнаваемым, значимым. Прецедентное имя начинают соотносить со множеством замещаемых им явлений: «Смутное время», «Нижегородское ополчение», «Московское государство», «сбор», собор, соборность, патриотизм, праздник «День народного единства».

Мы предлагаем следующие шаги по усвоению ПИ в иноязычной аудитории:

- Культурный контекст имени;
- Место, которое оно занимает в национально-культурном пространстве;
- Тексты, формируемые вокруг ПИ;
- Ассоциативная аура ПИ. Ассоциации, «объективирующие живое сознание членов этнокультурной языковой общности» [6];
- События, связанные с ПИ в искусстве / киноискусстве.

Система заданий / упражнений

1) Прочитайте текст, определите его главную мысль.

Козьма Минин созывает Народное ополчение

Это было в далеком 1611 году. В то осеннее утро конца сентября в Нижнем Новгороде не открылась ни одна торговая лавка. Все люди с самого утра стали собираться на площади.

Ранее люди старосты Козьмы Минина оббежали все дворы с новостью о приезде из Москвы гонцов и о предстоящем городском собрании. Нижегородцы с радостью встретили эту новость. В последние месяцы город жил мыслями о том, как помочь Москве. Все собрались на центральной площади Нижнего Новгорода, они очень хотели узнать, что происходит в столице.

Жители Нижнего Новгорода молча выслушали новость, и над площадью повисла звенящая тишина. Что это за “великое стояние”, к которому призывал документ?

Тут гонцы начали рассказывать, что они видели и слышали в Москве:

- Соотечественники, польский король - хитрый лис, который всех обманывает: будто он хочет не завоевать Московское государство, а помочь русским людям преодолеть Смуту. Но мы видели, что он разрушает храмы, убивает детей. Год назад бояре впустили в Москву польское войско, теперь они там командуют. Вы в Нижнем Новгороде и не слышали, что жители других городов по лесам прячутся. Приблизись дни окончательной гибели земли Русской!

На площадь вышел Козьма Минин. Властным жестом он попросил гонца замолчать, злым взглядом посмотрел на площадь, и в наступившей тишине громко зазвучал его голос:

- Сograждане нижегородские, слушал я гонцов и не смог сдержаться. Сердце мое разрывает от боли за бедную землю Московскую. Пришло время всем российским людям подняться! Стоит нам лишь захотеть, как мы сможем прогнать из столицы захватчиков-иноземцев! Народ православный, поможем государству Московскому и ополчимся всем миром! И жизни свои жалеть не станем, а если денег на оружие и еду не будет, то продадим свое имущество.

Крики одобрения были слышны над площадью. Многие, показывая на Мининна, кричали:

- Будь над нами старшим! Отдаем себя на твою волю!

Минин подождал, пока люди на площади успокоятся, и продолжил:

- Русь останется Русью! Так давайте же создадим народное ополчение против врага! Пока же начнем собирать деньги для воинов. Я отдам все, что накопил за долгие годы тяжелым трудом.

Минин вынул кошелек, полный денег, и, показав людям, бросил себе под ноги. Его сын дал меха. Все побежали к Козьме и отдали все ценное, что у них было.

- И знайте, - говорил Козьма. - Скоро и другие города присоединятся к нам, и всем миром мы избавим Русь от врагов! Однако ополчению нужен воевода, честный и неподкупный.

- Предлагаю воеводой поставить князя Дмитрия Пожарского, - выкрикнул нижегородский дворянин.

Козьма Минин согласился, потому что знал, что Пожарский хороший человек, надежный, бескорыстный, смелый. Нижегородцы тоже одобрили его выбор, обрадовались.

Так в Нижнем Новгороде возникло знаменитое народное ополчение. Это событие отмечается ежегодно 4 ноября. Праздник называется День народного единства.

Уровень текста - В2 [7].

2) Познакомьтесь с лингвокультурологическим комментарием

Лингвокультурологический комментарий

- **Смута или Смутное время - (1598–1613),** – так называют тяжёлый для российского государства период после смерти царя Ивана Грозного, когда бояре делили между собой власть. Смена правителей (Борис Годунов, Лжедмитрий I, Василий Шуйский, Семибоярщина, польский королевич Владислав, Лжедмитрий II), русско-польская и русско-шведская войны привели к возникновению в стране национально-освободительного движения.

- **Боярин (бояре) - высший титул среди служивших людей. Крупный землевладелец.**

- **Торговая лавка - то же, что магазин**

- **Староста - глава города**

- **Гонец (гонцы) - человек, который приносит новости**

- **Ополчиться - подготовиться к войне, отсюда ополчение (войско, которое создается для помощи основной армии страны)**

- **Воевода - начальник войска**

- Дворянин (дворяне) - человек из высших слоев общества
- Иноземец - человек из другой страны
- Единство - пребывание вместе, общность

3) Проясните значение новых слов и составьте предложения с данными словами. При необходимости обращайтесь к словарям (В.И. Даль «Толковый словарь живого великорусского языка», С.И. Ожегов, Н.Ю. Шведова «Толковый словарь русского языка»).

Сограждане - граждане одного государства

Имущество - то, что принадлежит тебе

Одобрение - согласие

Неподкупный - тот, кого нельзя подкупить (дать взятку)

- Как вы понимаете разницу между глаголами:

- Созвать / созывать -
- Звать / позвать -
- Призывать / призвать -

4) Ответьте на вопросы:

Когда произошло событие, описанное в тексте?

С какой новостью пришли гонцы?

Как Минин отреагировал на новости?

Кто был назначен главой войска?

Почему люди были рады, когда пришли гонцы?

Как вы думаете, что бы случилось, если бы Минин не собрал ополчение?

5) Поделите текст на смысловые части, составьте план текста.

Посмотрите на картину, посвященную ополчению, скажите, так ли вы себе представили обстановку, описанную в тексте.



Рис. 1. Маковский К.Е.

7) Что вы можете сказать о чертах характер Козьмы Минина? Как вы думаете, смог бы сейчас такой человек завоевать авторитет у людей?

8) Какие ассоциации у вас вызывают имена Козьмы Минина и Дмитрия Пожарского?

9) Какие объекты в Нижнем Новгороде связаны с именами Минина и Пожарского? Видели ли вы памятник, посвященный народному ополчению? Знаете ли вы историю его создания?

10) Познакомьтесь с сайтом «Имя России» (<https://imya-rossii.ru/>), скажите, представлено ли там имя «Козьма Минин».

11) Прочитайте стихотворение. Как вы думаете, в чем важность Дня народного единства? Почему этот праздник так называется? Нужно ли его отмечать?

С историей не спорят,
С историей живут,
Она объединяет
На подвиг и на труд
Едино государство,
Когда един народ,
Когда великой силой
Он движется вперед,
Врага он побеждает,
Объединившись в бой,
И Русь освобождает,
И жертвует собой.
Во славу тех героев
Живем одной судьбой,
Сегодня День единства
Мы празднуем с тобой.

12) Расскажите о историко-культурном событии в вашей стране, которое объединило всех людей для достижения общей цели. Отмечаете ли вы этот день?

13) Напишите эссе на тему: «Что для вас значит слово патриотизм?»

Методика по освоению прецедентных имен способствует формированию лингвокультурологической компетенции обучаемых.

Список литературы

1. Пассов Е.И. Методика как теория и технология иноязычного образования // Елец: ЕГУ им. И.А. Бунина. 2010. с. 171
2. Литвиненко Е.Ю., Федорова Л.Ю. Функционирование прецедентных феноменов культуры в сознании современной студенческой молодежи. – Ростов-на-Дону. 2010.
3. Караулов Ю.Н. Русский язык и языковая личность, 2007
4. Костомаров В.Г., Бурвикова Н.Д. «Старые мехи и молодое вино. Из наблюдений над русским словоупотреблением конца XX века», СПб, 2001, с. 44
5. Макшанцева Н.В. Прецедентные феномены как компонент функциональной культурной грамотности студентов-лингвистов // Язык как отражение духовной культуры народа. Материалы международной конференции 18-20 октября 2018 года, Архангельск. с. 17-20; <https://pushkininstitute.ru/>
6. Верещагин Е.М. Топонимическое лингвострановедение. Вторая всесоюзная научно-практическая конференция «Исторические названия – памятники культуры». Москва. 1991, выпуск 1.
7. Лапошина А. Н., Лебедева М. Ю. Текстометр: онлайн-инструмент определения уровня сложности текста по русскому языку как иностранному // Русистика. 2021. Т. 19. №3. С. 331-345

© Н.В. Макшанцева, Е.В. Сидоренко, 2023

ФОНЕТИКО-ЛЕКСИЧЕСКИЕ ОСОБЕННОСТИ РЕГИОНАЛЬНЫХ ВАРИАНТОВ АНГЛИЙСКОГО ЯЗЫКА

Маринина Марина Дмитриевна

студент

Научный руководитель: Корниенко Алла Алексеевна

д.ф.н., профессор

ФГБОУ ВО «Пятигорский государственный университет»

Аннотация: Современный английский язык, в качестве глобального инструмента межкультурного общения, выделяется своим многообразием диалектов и региональных вариантов, каждый из которых отражает уникальные лингвистические и культурные черты. Статья направлена на анализ различий в фонетической структуре и лексическом составе региональных вариантов английского языка (ирландский, шотландский и южноамериканский английский) на примере трех кинотекстов: «Високосный год» / «Как выйти замуж за 3 дня», «Чужестранка» и «Настоящая кровь».

Ключевые слова: диалект, региональные варианты, фонетические особенности, лексический состав, ирландский английский, шотландский английский, южноамериканский английский.

PHONETIC AND LEXICAL FEATURES OF REGIONAL VARIANTS OF THE ENGLISH LANGUAGE

Marinina Marina Dmitrievna

Scientific adviser: Kornienko Alla Alekseevna

Abstract: Modern English, as a global tool for intercultural communication, stands out for its variety of dialects and regional variants, each of which reflects unique linguistic and cultural features. The article aims to analyze the differences in the phonetic structure and lexical composition of regional variants of the English language (Irish, Scottish and South American English) using the example of three film texts: «Leap Year», «Outlander» and «True Blood».

Key words: dialect, regional variants, phonetic features, lexical composition, Irish English, Scottish English, South American English.

Современный английский язык, в качестве глобального средства межкультурного общения, выделяется многообразием своих диалектов и региональных вариантов, каждый из которых олицетворяет уникальные лингвистические черты и культурные особенности. Одним из ключевых направлений лингвистического исследования является изучение фонетико-лексических особенностей региональных вариантов английского языка, в силу того, что эти особенности являются неотъемлемой частью культурного и лингвистического наследия сообществ носителей языка [1, с. 30].

Цель данной статьи заключается в анализе различий в фонетической структуре и лексическом составе региональных вариантов английского языка (ирландский английский, шотландский английский и южно-американский английский языки) на примере следующих кинотекстов: «Високосный год» / «Как выйти замуж за 3 дня», «Чужестранка» и «Настоящая кровь». Мы выделим их уникальные черты и сопоставим с общим языковым стандартом.

Фонетическая структура

Фильм «Високосный год» / «Как выйти замуж за 3 дня» рассказывает об истории девушки Анны из Бостона, решившей сделать предложение своему молодому человеку в Ирландии, воспользовавшись местной традицией, которая действует только 29 февраля, то есть в високосный год. В рассматриваемом фильме представлены региональные особенности ирландского английского языка. В данном кинотексте чаще всего актуализируется произношение.

Рассмотрим некоторые примеры.

(1) - You can take **the** man out of **the** fish, but you can't take **the** fish out of **the** water.

- **That** a good one, Dekko [14:30]?

В данном примере актуализируется региональное произношение слова **water**, в котором звук [t] произносится как твердый [r] – ['wa:rə]. Буквосочетание *th* в начале слова произносится с помощью звука [d], соответственно, определенный артикль *the* приобретает произношение [de].

(2) - 1987.

- I'm sorry?

- The year the last **Dublin bus** left **Dingle**.

- No, no, no. The train stopped **running** in '87. The **bus** stopped **running** in 1989 [14:59].

Слова *Dublin*, *bus* и *running* произносятся с помощью звука [oo] – [‘dooblin], [‘boos], [‘roonɪŋ], что является одной из ярких отличительных особенностей ирландского английского. Буква *l* в слове *Dingle* произносится очень мягко [2, с. 64].

Также в этом примере обыгрывается проблема чтения английского названия *Caragh’s bar*, написанного на ирландский манер, которое не может произнести герой из Бостона. Дело в том, что сочетание букв *gh* в ирландском английском может читаться абсолютно по-разному в зависимости от позиции в слове. В данном случае *gh* выпадает и не произносится.

Сериал «Чужестранка» повествует нам о судьбе Клэр Рэндалл, английской военной медсестры 1940-х годов, которая мистическим образом попадает в прошлое, а именно в 1743-й год в Шотландию, где по стечению обстоятельств вынуждена выйти замуж за шотландского горца Джейми Фрейзера и начать новую жизнь.

В этом сериале преобладают региональные особенности шотландского английского языка. В представленном кинотексте также рассматриваются произношение и интонация, последняя, в свою очередь, является восходящей и более мелодичной по сравнению с литературным британским английским языком.

(3)- The blood you saw is that of a black cockerel. It’s an old custom at this time of **year**. To make such a **sacrifice** to honor saint **Odhran**.

- Ah! Odhran, he was sainted in the eighth century?
- You know yer **history** [Сез. 1, сер. 1, 07:05].

Слово *year* в шотландском английском произносится, как [‘jɪəŋ], где буква *r* произносится очень четко и твердо, что является особенностью данного регионального варианта подобно ирландскому английскому языку.

Слово *sacrifice* произносится, как [‘sɑkrɪfɪs] со звуком [a] в первом слоге, вместо [æ], а также с твердым *r*.

Имя *Odhran* в шотландском английском происходит из оказавшего на него сильнейшее влияние гаэльского языка, где буквосочетание *dh* не произносится после долго гласного, следовательно, *Odhran* будет читаться, как [‘oɾɑn].

Слово *history* читается как [‘hɪstɑrɪ]. Здесь буква *o* произносится с помощью звука [a], *r* так же твердая [2, с. 70].

(4)- Well, you're both welcome at the festival, of **course**. **Mind** you, ghosts are freed on the feast days, and they'll be wandering **about**, free to do good or ill as they please.

- Of course. What would Halloween... Samhain be without a good ghost story?

- And we have those for **sure** [Сез. 1, сер. 1, 08:18].

В шотландском английском звук [s] в середине слова произносится, как [ʃ], отсюда *course* читается ['kɔ:ʃ].

Слово *mind* читается, как [maɪnd], где [aɪ] имеет более закрытое произношение, что характерно именно для данного регионального варианта языка и используется очень часто.

About, как и в ирландском английском языке, произносится как [ə'baʊt]. А слово *sure* произносится как [ʃʊr] с твердым звуком [r].

Сериал «Настоящая кровь» рассказывает о жизни людей и вампиров в небольшом американском городе Бон Темпс в штате Луизиана.

Кинотекст данного сериала отражает южноамериканский английский региональный вариант. При изучении материала мы столкнулись со слиянием южноамериканского английского и афроамериканского английского вариантов (AAVE), в которых можно найти общую связь в лексике, грамматике и, самое главное, в произношении.

(5) - Welcome to Super Save-A-Bunch.

- **Hi**. I'm looking for that thick, translucent plastic **sheeting**. The kind they hang in front of the doors of walk-in refrigerators.

- We don't sell that here. You could **try** Home Depot.

- I tried them already. They sent me here. Now, I cannot believe you don't have that stuff. Oh, I don't even know what it's **called** [Сез. 1, сер. 1, 06:56].

В данном примере слова *hi*, *try* произносятся как [ha:] и [tra:], так как в южном американском английском дифтонг [aɪ] превращается в монофтонг [a:] [3].

В глаголах, оканчивающихся на суффикс *-ing*, носовой звук [ŋ] заменяется звуком [n] – *sheeting* ['ʃi:tn]. Претеритная форма *called* здесь произносится, как ['kould].

(6) - Jason got arrested? For what?

- I ain't **sure**, but Maudette Pickens did get found murdered [Сез. 1, сер. 1, 46:21].

Слово *sure* в данном примере читается, как [ʃəʊ], так как его произносит представитель афроамериканской культуры, который использует южноамериканский вариант английского языка.

(7) - Where's her brother? Could we talk to him?

- Don't know how. He was gone by the time they found her body. The police thought maybe he's **dead** too or maybe he killed her, but there **wasn't** no evidence one way or another [Сез. 1, сер. 11, 14:40].

В южноамериканском региональном варианте английского языка существует такое понятие, как «southern drawl», которое подразумевает под собой растягивание гласных в словах [4, с. 75], вследствие чего прилагательное *dead* произносится, как *de-ehd*.

Также еще одной чертой анализируемого диалекта можно назвать замену звука [z] на [d] перед [n] – *wasn't* – ['wɒdnɪt].

Лексический состав

В фильме «Високосный год» / «Как выйти замуж за 3 дня» присутствует различная диалектная лексика ирландского английского языка, которая неразрывно связана с культурой и историей Ирландии, а также с гаэльским языком.

(8) - I noticed a menu on the bar.

- It's closed.

- But given the famous Irish tradition of hospitality and generosity...

- I'll do you a **hang sandwich**.

- What's a hang? Hang is a verb, it's not a sandwich [18:15].

A *hang sandwich* в ирландском английском обозначает сэндвич с ветчиной – a *ham sandwich*, где *ham* при произнесении на англо-ирландский манер звучит как *hang*.

(9) - I'm not paying you to talk, I'm not paying for your opinion. I'm paying you to drive, so just get in the car and drive.

- Suits me, **Bob**.

- And what is with this Bob thing [27:35]?

Bob в ирландском английском означает *money, cash* – деньги [5]. В данном случае главный герой пренебрежительно зовет свою спутницу *Bob*, вкладывая в имя собственное дополнительное значение и показывая, что она глупая богачка.

(10) - **Top of the morning to you.**

- Oh, morning [32:09]!

Top of the morning to you [top o' the mornin' ta ye (Дублин)] – принятое приветствие в ирландском региональном варианте английского языка.

В сериале «Чужестранка» также присутствует диалектная лексика. Более того, в изученных кинотекстах видно, что в шотландском английском языке намного больше заимствований из гаэльского языка, чем в ирландском английском. Также стоит учитывать тот факт, что действие сериала происходит в XVIII веке, однако большинство диалектных слов употребляется по сей день.

(11) - I bandaged his shoulder. But I wasn't able to clean it or dress it properly. I must tend to it before it gets infected. I mean, inflamed. You know, with, with fever and swelling.

- Oh, aye. I **ken fine** what ye mean [Сез. 1, сер. 2, 05:19].

Глагольная форма *ken* часто употребляется вместо стандартного английского слова *to know*. Также после слова *ken* часто можно встретить употребление наречия *fine*, что характерно именно для данного варианта английского языка [6, с. 45].

(12) - I trust Mr. **McTavish** is feeling better.

- Mr. McTavish?

- She means young Jamie [Сез. 1, сер. 2, 27:33].

Приставка в шотландских фамилиях, начинающихся на *Mac/Mc*, берет свое начало в Шотландии. *Mac/Mc* означает «сын», а последующее имя говорит об отце названного ребенка или о родоначальнике, отсюда *McTavish*.

(13) - Did Colum tell you to follow me?

- **Nah.**

- Dougal, then?

- **Ken**, for a woman, you do ask a **fair** amount of questions.

- So I've been told.

- Well, I have **nae** answers for ye. I'm but Dougal's eyes, not his head [Сез. 1, сер. 2, 38:15].

Nah является одним из вариантов слова *no* в шотландском английском наравне с *nae*, *nut* (буква *t* не произносится) и *naw*. Употребление формы *ken* в начале предложения сопоставимо по семантике и функции с *you know* в стандартном английском варианте.

Прилагательное *fair* также достаточно часто используется в шотландском английском.

(14) - This is my wee Jamie. This is your uncle, **mo chridhe**, the one you're named after.

- Why? Why would you name him after me?

- What's wrong, **a-graidh**? Are you ill [Сез. 1, сер. 12, 06:32]?

Mo chridhe [mo.kri] – *my heart* является выражением гаэльского происхождения. Его можно часто встретить в шотландском английском при нежном обращении к родственникам или друзьям.

A-graidh [a.grai] – *my love* также является выражением гаэльского происхождения, которое часто встречается в данном варианте языка [7, с. 82].

Сериал «Настоящая кровь» имеет особый лексический состав, на который повлияли такие факторы, как доброжелательность, религиозность и радушие народа южной части США, большое количество представителей афроамериканской группы людей, а также наличие французского влияния.

(15) - I feel like I'm trapped in some **hillbilly**'s OxyContin nightmare. Man, I cannot wait to get the hell out of this **podunk town**.

- Make sure you do, and before it's too late because every year you wait you just get more stuck here [Сез. 1, сер. 1, 06:12].

В данном примере слово *hillbilly* является жаргонным. В основном оно распространено на юге США, а именно в Аппалачских горах. *Hillbilly* – это необразованный человек, живущий в сельской местности или глуши, иными словами – деревенщина [8].

Podunk town является разговорным выражением, которое означает «захолустный городок». Несмотря на то, что оно может употребляться на всей территории США, чаще всего его можно услышать именно в южном региональном варианте английского языка [9].

(16) - Oh, **bless your heart**. I am so sorry I didn't get here faster. You'll be okay in a minute, right? Do you want me to leave?

- No [Сез. 1, сер. 1, 24:39].

Bless your heart является сленговым выражением в южном американском английском языке. Его используют в самых разных случаях, но чаще всего, когда случается что-то плохое [10].

(17) - Sookie don't need no **bad-juju** cooking.

- Bad-juju [Сез. 1, сер. 6, 23:42]?

Выражение *bad-juju* означает иметь плохую энергию или ауру. Оно происходит из западноафриканской религии и относится к амулетам и оберегам, используемым в религиозных ритуалах. Данное выражение появилось в южноамериканском английском региональном варианте благодаря работоторговле [11].

Таким образом, проведя фонетический разбор материала, мы убедились в том, что в данных вариантах языка присутствуют фонетические заимствования из гаэльского языка (для примеров с ирландским и шотландским английским) и влияние других культур, в частности, африканской на южноамериканский английский. Кроме того, во всех трех кинопроизведениях мы обнаружили диалектную лексику и незначительное количество жаргонизмов, которые неразрывно связаны с историческим становлением рассматриваемых регионов, а также, как уже упоминалось, с заимствованиями из других языков, которые прочно закрепились в лексическом составе соответствующих региональных вариантов.

Список литературы

1. Auer P. Dialect Change in Europe – Leveling and Convergence // The Handbook of Dialectology / Ed. by Charles Boberg, John Nerbonne, and Dominic Watt. Hoboken, NJ: John Wiley & Sons, Inc., 2018. P. 159-176.

2. Kortmann B. A handbook of varieties of English. Berlin, New York: Mouton de Gruyter, 2004. P. 25-481.

3. Хуснулина Р.Р. Национальные варианты произношения английского языка в англоязычных странах // Вестник Казанского технологического университета. 2014. № 4.

4. Куликов В.Г. Локальные концепты в концептуальной системе языка // Вестник Тамбовского государственного университета. 2005. № 4.

5. URL: <https://tr.hinative.com/questions/6589750> (дата обращения: 05.12.2023 г.).

6. Сандлер О.Л. Фиксация лингвистических особенностей английских диалектов в текстах оригинала и в текстах перевода на русский язык // Вестник Волгоградского государственного университета. Серия 9: Исследования молодых ученых. 2013. № 11.

7. Маковский М.М. Английская диалектология. Современные английские территориальные диалекты Великобритании: Учебное пособие / Изд. 2-е, стереотип. М.: КомКнига, 2005. 184 с.

8. Urban Dictionary. URL: <https://www.urbandictionary.com/> (дата обращения: 01.12.2023 г.).

9. The Free Dictionary by Farlex. URL: <https://www.thefreedictionary.com/> (дата обращения: 29.11.2023 г.).

10. URL: <https://www.quora.com/What-does-bless-your-heart-mean> (дата обращения: 08.12.2023 г.).

11. URL: <https://www.quora.com/Where-did-the-phrase-bad-juju-originate> (дата обращения 08.12.2023 г.).

12. Правикова Л.В., Зайцева О.Л., Славинская Т.А. Современное территориальное распространение и лингвистическое разнообразие диалектов Аппалачи // Вестник Пятигорского государственного университета. – 2021. – № 4. – С. 290-293.

13. Чечель О.В., Чечель С.В. О конвергентных тенденциях в развитии американского и британского вариантов английского языка // Язык и культура в эпоху интеграции научного знания и профессионализации образования. – 2021. – № 2-1. – С. 221-226.

14. Чечель С.В. Афроамериканский вариант в системе диалектов США // Вестник Пятигорского государственного лингвистического университета. – 2000. – С. 281.

15. Auer P. Dialect Change in Europe – Leveling and Convergence // The Handbook of Dialectology / Ed. by Charles Boberg, John Nerbonne, and Dominic Watt. Hoboken, NJ: John Wiley & Sons, Inc., 2018. P. 159-176.

16. Introduction // The Handbook of Dialectology / Ed. by Charles Boberg, John Nerbonne, and Dominic Watt. Hoboken, NJ: John Wiley & Sons, Inc., 2018. P. 1-16.

17. Фильм «Високосный год» / «Как выйти замуж за 3 дня» (2010). URL: <https://lf7.lordfilm.lu/7492-film-kak-vyjti-zamuzh-za-3-dnja-visokosnyj-god-2010.html> (дата обращения: 28.11.2023 г.).

18. Сериал «Чужестранка» (2014). URL: <https://chuzhestranka.net/1-sezon-1-seriya8.html> (дата обращения: 30.11.2023 г.).

19. Сериал «Настоящая кровь» (2008). URL: <https://lordserial.site/1220-nastoyashaya-krov-1-7-sezon.html> (дата обращения: 01.12.2023 г.).

© М.Д. Маринина, А.А. Корниенко, 2023

ОСОБЕННОСТИ ПЕРЕВОДА МЕДИЦИНСКИХ АНГЛОЯЗЫЧНЫХ АББРЕВИАТУР

Мишина Екатерина Александровна

студент

Научный руководитель: **Динейкина Екатерина Владимировна**

ст. преподаватель кафедры иностранных языков

Пятигорский медико-фармацевтический институт

(филиал ФГБОУ ВО «Волгоградский

государственный медицинский университет»

Министерства здравоохранения Российской Федерации)

Аннотация: медицинская научная литература зачастую перенасыщена большим количеством аббревиатур. Сокращения встречаются в медицинских отчетах, протоколах, аннотациях, научных статьях, историях болезни и даже в устной речи. Использование аббревиатур позволяет экономить время, однако их неадекватный перевод может быть фатален. В данной статье рассматриваются особенности употребления и сложности перевода аббревиатур в медицинских текстах, а также способы перевода аббревиатур.

Ключевые слова: аббревиатура, медицинский английский, апокопа, аферез, омоакроним, синкопа, эллипсис.

FEATURES OF TRANSLATING ENGLISH MEDICAL ABBREVIATIONS

Mishina Ekaterina Alexandrovna

Scientific adviser: **Dineikina Ekaterina Vladimirovna**

Abstract: Medical scientific literature is often oversaturated with a large number of abbreviations. Abbreviations are found in medical reports, protocols, abstracts, scientific articles, case histories, and even in oral speech. The use of abbreviations saves time, but their inadequate translation can be fatal. This article discusses the features of the use and difficulties of translating abbreviations in medical texts, as well as methods of translating abbreviations.

Key words: abbreviation, medical English, apocopa, apheresis, homoacronym, syncopation, ellipsis.

Профессиональная медицинская речь при тщательном лингвистическом анализе характеризуется значительным уровнем стереотипности, идиоматичности и обилием речевых штампов. Единицы речи, используемые как в устной, так и в письменной форме, очень специфичны и лаконичны. Кроме того, следует отметить – не содержит сложных грамматических конструкций, что обусловлено особенностями данной области. Стремление сохранить речь – одна из основных характеристик речевого развития и медицинский язык не исключение.

По причине избыточности информации на всех уровнях данного дискурса многокомпонентные термины сокращаются от письменного взаимодействия к устной речи. Стремление сэкономить время и усилия привело к появлению большого количества составных аббревиатур и их количество постоянно увеличивается.

Перевод медицинских аббревиатур требует от переводчика специальных знаний и особого внимания. Доступные словари медицинских терминов не всегда могут в полной мере удовлетворить растущие потребности медицинских работников, поскольку медицинские сокращения, которые являются важной частью терминологического словаря медицины, представлены в них в минимальных количествах.

Экономное использование аббревиатур в речи рассматривается как способ сокращения информации с целью повышения эффективности. Зубова Л.Ю. определяет аббревиатуру как процесс создания слов сокращенной формы, отражающих часть или компонент исходного слова [1]. Такие слова называются аббревиатурами.

В английском языке наблюдается тенденция к сокращению терминов (LK "left kidney" – "левая почка"; RK "right kidney" – "правая почка"; LN "liquid nitrogen" – "жидкий азот").

Существует три группы сокращений: графические, лексические и синтаксические.

Среди графических сокращений есть стандартные и хорошо известные аббревиатуры, но они ограничены полуофициальными медицинскими записями. Например, T.S.T.H. – "too sick to send home" (не полностью

выздоровевший для отправления из стационара домой); G.O.N. – "God only knows" (только Богу известно).

Особую проблему для переводчика представляют латинские аббревиатуры, которые широко используются как в письменной официальной, так и в неформальной деловой разговорной речи медицинских работников.

Данный класс сокращений включает такие примеры, как а.с. "ante cibum, перед едой"; b.i.d. "bis in die, два раза в день"; p.o. "per os, для приема внутрь" и другие.

Среди лексических сокращений чаще всего используется апокопа (например, op вместо operation). Афферез редко используется для сокращения медицинских терминов, поскольку в таких сокращениях теряется не только грамматическая информация, но и важная семантическая составляющая. Например, (hypodermo)clysis вместо hypodermoclysis – подкожное введение раствора или (hemato) crit, что означает "процент от объема образца крови, занятый клетками".

Интересным явлением является лексикализация графических сокращений. В данном случае они получают свое собственное произношение, будь то в алфавитном порядке (например, BP "blood pressure" – "кровенное давление", GP "general practitioner" – "врач общей практики") или в акустическом, что приводит к образованию аббревиатур. Классификация сокращений также выделяет начальные аббревиатуры и аббревиатуры-аббревиатуры, которые произносятся как одно слово как на английском, так и на русском языках. Например, AIDS – acquired immune deficiency syndrome (СПИД), AID – artificial insemination by donor (искусственное осеменение донором).

В настоящее время аббревиатуры-омоакронимы становятся все более популярными [2]. Это аббревиатуры, которые звучат как обычные слова. Например, HEAR (hospital emergency ambulance radio) означает "рация больничной кареты неотложной медицинской помощи", в то время как to hear означает "слышать". Особое внимание следует уделить переводу аббревиатур на русский язык, поскольку они широко используются в медицинских статьях, аннотациях и других письменных материалах. В настоящее время существуют три основные тенденции в переводе аббревиатур на русский язык.

- 1) Транслитерация (например, этилендиаминтетраацетат EDTA);
- 2) Заимствование в оригинальной форме (например, LP-X липопротеин X, аномальный липопротеин);
- 3) Создание аббревиатуры из русских терминов (например, А/В – кислотно-основное состояние).

Существует также интересный и разнообразный класс лексических сокращений усечения. Они могут быть образованы путем апокопа (отсечения последнего элемента слова), афереза (отсечения первого элемента) и синкопы (выпадения звуков или букв в слове).

Перевод апокопа затруднен, потому что грамматическая информация обрывается в конце, что делает форму слова неопределенной. Единственным ключом к правильному выбору корневого слова является контекст.

Кажется трудным перевести класс аббревиатур, основанных на фразах. Любой компонент может быть сокращен, например bat fat (← battle fatigue) – невроз военного времени; pharm chem (← pharmaceutical chemistry) – фармакологическая химия; dent chem (← dental chemistry) – стоматологическая химия. Один из компонентов также может быть отрезан, при полном отсутствии второго, например, hype (← hypodermic syringe) – шприц для подкожных инъекций; duo (← duodenal ulcer) – язва двенадцатиперстной кишки; rehab (← rehabilitation centre) – центр реабилитации.

Эллиптические сокращения являются разновидностью синтаксических сокращений. В таких случаях один из компонентов фразы опускается, но, в отличие от других типов сокращений, оставшийся компонент не меняется и сохраняет свою морфемную структуру, при этом уплотняя семантику всего предложения. Например, "gastric" (от "gastric ulcer") означает "язву желудка", а "cord" (от "spinal cord") – "спинной мозг".

Перевод медицинских аббревиатур с английского на русский – сложный и многогранный процесс. Чтобы полностью понимать сокращенные лексические единицы, необходимо обладать глубокими знаниями по рассматриваемому предмету и быть знакомым со значениями используемых аббревиатур. Однако эффективное международное профессиональное общение требует точного и корректного перевода. Чтобы снизить вероятность ошибок при понимании и переводе аббревиатур, рекомендуется использовать только стандартные сокращения [3]. Однако на практике это может быть затруднительно из-за их большого количества и разнообразия.

Следует помнить, что даже носителям языка может быть трудно понять аббревиатуры, а перевод аббревиатур на другой язык может стать серьезной проблемой. Контекст может помочь вам правильно понять значение аббревиатур, но переводчику, не обладающему специальными знаниями в области медицины, может быть трудно их понять.

Список литературы

1. Барбашева С.С., Рожкова Т.В. Медицинские акронимы и омоакронимы: классификация, проблемы употребления и перевода // Вестник Томского государственного педагогического университета, №3 (180), 2017.

2. Зубова Л.Ю. К вопросу об особенностях и трудностях перевода английских медицинских сокращений // Вестник Воронежского государственного университета. Серия: Лингвистика и межкультурная коммуникация, №2, 2005.

3. Мейер Л.Х., Динейкина Е.В. Использование учебно-речевых ситуаций при обучении устной речи на иностранном языке студентов неязыковых вузов // Современная наука: актуальные проблемы теории и практики. Серия: Гуманитарные науки. 2022. № 8. С. 58-61.

© Е.А. Мишина, 2023

АНГЛИЙСКИЕ ЗАИМСТВОВАНИЯ В СПОРТИВНОЙ ТЕРМИНОЛОГИИ В РУССКОМ ЯЗЫКЕ

Кабанова Любовь Андреевна

студент

Научный руководитель: **Коротова Ольга Геннадьевна**

старший преподаватель кафедры

иностранных языков и методик обучения

ФГБОУ ВО «Мордовский государственный

педагогический университет имени М.Е. Евсевьева»

Аннотация: В данной статье предлагается рассмотреть вопросы заимствования из английской лексики в области спортивной терминологии русского языка. Отмечается, что заимствования – это один из способов пополнения словарного состава языка.

Ключевые слова: иностранный язык, спортивная терминология, заимствования, английский язык, спорт.

ENGLISH BORROWINGS IN SPORTS TERMINOLOGY IN THE RUSSIAN LANGUAGE

Kabanova Lyubov Andreevna

Scientific adviser: **Korotova Olga Gennadievna**

Abstract: In this article it is proposed to consider the issues of borrowing from the English vocabulary in the field of sports terminology of the Russian language. It is noted that borrowing is one of the ways to replenish the vocabulary of the language.

Key words: foreign language, sports terminology, borrowings, English, sports.

Словарный запас каждого языка постоянно обогащается. Один из способов пополнения – это заимствования. Русский язык не является исключением и использует этот метод. Иногда иностранные термины становятся популярнее слов родного языка, плотно входят в словарный запас и становятся основными в деятельности человека. В основном тех, кто

обратил внимание на заимствования, интересуют причины, методы осуществления и условия этого процесса [1, с. 36].

В данной статье рассматривается попадание спортивных заимствований в русский язык, их типы и оказываемое влияние на язык. Заимствования – важный источник пополнения состава языка и особое внимание уделяется их статусу.

Исследования говорят о наличии тесных культурных связей стран, из которых были заимствованы слова. Огромное количество английских заимствований в разных языках говорит о том, что англо-саксоны были лидерами в спортивных дисциплинах. Проведение анализа доказало, что большее количество заимствованных слов являются английскими [3, с. 115].

В основном, использование английских терминов было больше популярно в Советском союзе, нежели сейчас. Но это не говорит о том, что сейчас мы не используем заимствования – это значит, что иностранные слова прижились к языку и стали русскими эквивалентами. Яркий пример заимствований – начало советской власти, когда массово использовались термины, связанные с теннисом.

В нашей стране придерживались консерватизма в отношении, допустим, баскетбола или легкой атлетики. Хотя влияние зарубежных стран в этих видах спорта было такое же внушительное. Появилось мнение, что нужно задуматься о более лояльном отношении к заимствованиям и открытию чего-то нового. Было решено составить список новых спортивных лексических единиц, который включал в себя слова-гибриды: переводы словосочетаний с одного языка на другой и фразы, образованные способом сложения нескольких морфемных основ.

Предлагаем рассмотреть в списке слова, которые связаны с популярными видами спорта и очень часто используются в спортивной речи или литературе.

АРЕНА. Arena.

БОЛЕТЬ (ЗА КОГО-ТО). Root for someone.

БРОСАТЬ. to shoot.

ВЫСТУПАТЬ. to perform.

ВЫСТУПЛЕНИЕ. Performance.

ГОЛ. Goal.

ДЕРБИ. Derby.

ДЖОКЕР. Joker.

ДОПИНГ. Doping.
ЗАБИВАТЬ ГОЛ. to score.
ЗРИТЕЛЬ. Spectator.
КАПИТАН. Captain.
КЛУБ. Sports club.
КОМАНДНАЯ РАБОТА. Teamwork.
КУБОК. Cup.
ЛИГА. League.
ЛИДЕР. Leader.
ЛИДИРОВАНИЕ. Lead.
ЛИДИРОВАТЬ. to lead.
МАСТЕР. Master.
МАСТЕРСТВО. Mastery.
МАТЧ. Match.
МАТЧЕВЫЙ. Match (adj).
МЕНЕДЖЕР. Manager.
НАГРАДА. Award.
НИЧЬЯ. Draw.
ПАРТНЕР. Partner.
ПОБЕДА. Victory.
ПОДАЧА. Pitch.
ПОЛЕ. Field.
ПРАВИЛО. Rule.
РЕКОРД. Record.
РЕКОРДНЫЙ. Record (adj).
СВИСТЕТЬ. to whistle.
СВИСТОК. Whistle.
СНАЙПЕР. Sharpshooter.
СОРЕВНОВАНИЕ. Competition.
СОРЕВНОВАТЬСЯ. to compete.
СТАДИОН. Stadium.
СТАРТОВАТЬ. to start.
СТАРТОВЫЙ. Start (adj).
СТРАТЕГИЯ. Strategy.
СУДЬЯ. Judge.
ТАЙМ. Time.

ТАКТИКА. Tactics.
ТАЛАНТ. Talent.
ТРЕНЕР. Coach.
ТРЕНЕРСКИЙ. Coaching (adj).
ТРЕНИНГ. Training, coaching.
ТРЕНИРОВАТЬСЯ. to practice.
ТРЕНИРОВКА. Practice.
ТРОФЕЙ. Trophy.
ТУРНИР. Tournament.
ФАНАТ. Fan.
ФИЗИЧЕСКАЯ ФОРМА. Physique.
ФИНАЛЬНЫЙ СЧЁТ. Final score.
ФИНИШ. Finish.
ФИНИШИРОВАТЬ. to finish.
ФИНТ. Feint.
ФИТНЕСС. Fitness.
ФУТБОЛ. Football, soccer.
ФУТБОЛИСТ. Soccer player.
ФУТБОЛКА. Soccer jersey.
ФУТБОЛЬНЫЙ. Soccer, football (adj).
ЧЕМПИОНСТВО. Championship.
ШТРАФНОЙ. Forfeit.
ЭКС-РЕКОДСМЕН. Ex-record holder, male.

В следующем списке предлагаю рассмотреть заимствования, которые называют «буквальными», то есть они означают дословное прочтение английских словосочетаний на русском языке и записываются английской транскрипцией, но только русскими буквами.

АУТСАЙД. Outsaid forward – крайний нападающий.
БЭК. Back – защитник.
ГОЛКИПЕР. Goalkeeper – вратарь.
ГОЛ-ЛЭЙН. Goal line – лицевая линия.
ДРИБЛИНГ. Dribbling – ведение мяча.
ИНСАЙД. Inside forward – полусредний нападающий.
КОРНЕР. Corner kick – угловой удар.
ОФСАЙД. Off side – вне игры.
ПАС. Pass – передача.

ПАСОВАТЬ. to pass – передавать мяч.

ПЕНАЛЬТИ. Penalty – штраф, 11-метровый удар.

РЕФЕРИ. Referee – судья.

РЭЙД. Attack – атака.

ТАЙМАУТ. Timeout – перерыв.

ТАЧ-ЛЭЙН. Touch line – боковая линия.

ФОЛ. Foul – грубая игра.

ФОРВАРД. Forward – нападающий.

ФРИ КИК. Free kick – ободная игра.

ХАВБЭК. Halfback – полузащитник.

ХАВТАЙМ. Half-time – половина, тайм.

ЦЕНТРОФОРВАРД. Center forward – центральный нападающий.

Английские заимствования можно разделить еще на три дополнительные лексические группы. Первая – образование англицизмов от названий спортсменов (спринтер, боксер и пр.). Следующая группа – новые слова, образованные от давно существовавшего вида спорта. Например, если рассмотреть такой вид спорта, как армрестлинг, то это слово создано благодаря сочетанию двух слов: arm – рука и wrestling – борьба, которые при сложении дают такое сочетание, как «армрестлинг». Последняя лексическая группа образована от названий спортивного инвентаря или оборудования.

Большое количество новых слов появилось благодаря различным суффиксам, которые помогают создать любую лексическую единицу. Отметим такие суффиксы как: -ание, -ка, -(ир)овать и пр.

Еще раз хотелось бы обобщить информацию о том, что огромное количество новых слов появилось благодаря историческому фактору, активному развитию спортивных дисциплин и влиянию англо-саксонов на другие языки [2, с. 71].

В заключении хотелось бы сказать, что великий русский язык благодаря заимствованиям становится еще более наполненным. Английские слова имеют огромное значение в пополнении и обновлении нашего языка и спортивной терминологии. Если обобщить информацию, то можно сделать вывод о том, что русский язык имеет очень большое количество заимствованных спортивных терминов из английского языка. Еще большее количество лексических частей можно раскрыть при более углублённой работе и более полном, обширном количестве настоящих примеров влияния иностранного языка на российскую спортивную терминологию.

Список литературы

1. Айназарова, С. Н. Функциональные особенности англоязычных заимствований в молодёжной речи. / С. Н. Айназарова, О. В. Гайдей. – Текст : непосредственный // Наука-студент. – 2015. – № 4 (16). – С. 36.

2. Митчелл, П. Д., Ахтамбаев Р. П., Игнатов А. А. Влияние военных контактов на французские заимствования в английский язык. / П. Д. Митчелл, Р. П. Ахтамбаев, А. А. Игнатов. – Текст : непосредственный // Язык и культура. – 2014. – № 2 (26). – С. 69–73.

3. Крат, М. В. Прямые и опосредованные заимствования в английском языке. / М. В. Крат – Текст : непосредственный // Пятигорский государственный лингвистический университет. – 2015. – № 5. – С. 112–116.

© Л.А. Кабанова, 2023

СОЗДАНИЕ КОМИЧЕСКОГО ЭФФЕКТА С ПОМОЩЬЮ МЕМОВ

Серомаха Наталья Павловна

студент

Научный руководитель: **Винокурова Татьяна Николаевна**

к.ф.н., доцент

Омский государственный педагогический университет

Аннотация: в данной статье рассматривается понятие «интернет-мем», а также его использование в интернет общении для создания комического эффекта. Рассматриваются различные виды мемов, их способы возникновения. Исследуются способы создания комического контекста с их помощью.

Ключевые слова: поликодовый текст, интернет-мем, мем в интернет общении, мем, комический эффект

CREATING A COMIC EFFECT WITH MEMES

Seromakha Natalya Pavlovna

Scientific adviser: **Vinokurova Tatyana Nikolaevna**

Abstract: this article discusses the concept of an "Internet meme", as well as its use in Internet communication to create a comic effect. Various types of memes and their ways of occurrence are considered. The ways of creating a comic context with their help are explored.

Key words: polycode text, internet meme, meme in Internet communication, meme, comic effect

В настоящее время мемы стали неотъемлемой частью нашей культуры, поскольку люди всё чаще прибегают к их использованию во время интернет общения. Они являются не только способом развлечения, но и средством коммуникации. Использование мемов во время общения позволяет делиться своими эмоциями и переживаниями с другими. Как правило, люди используют их для создания комического эффекта в интернет общении.

В настоящей статье под интернет-мемами понимаются «поликодовые текстовые образования» [1]. Поликодовый текст – это «случай сочетания естественного языкового кода с кодом какой-либо иной семиотической системы (изображение, музыка и т.п.)» [2, с. 107]. Примерами мемов могут служить стоп-кадры из фильмов, сериалов или мультсериалов, телешоу или отрывки из книг и смешной подписью к ним (рис.1., рис. 2.).

When the song you memorized comes
on in the car



Рис. 1. Мем с кадром из мультсериала «Sponge Bob Square Pants»



Рис. 2. Мем с кадром из фильма «The Lord of the Rings»

Мемы могут создавать комический эффект благодаря содержащимся в них прецедентным феноменам. Так, если человек не смотрел определённый

фильм или сериал, он не сможет понять шутку полностью. Во втором примере упоминается название области из вселенной Дж.Р.Р. Толкина – Мордор. Если человек не знаком с художественным произведением и не знает, что уникальность этой области заключается в её труднодоступности, то смысл заложенной в мем шутки ему не удастся декодировать.

Комический эффект мемов достигается с помощью использования определённых стилистических средств, наиболее распространёнными из которых являются ирония и сарказм. Они искажают реальность, противопоставляют ожидания и реальность, что позволяет понять смешную и даже комичную ситуацию. Примерами использования иронии могут служить мемы, которые изображают неудачные ситуации, но подписаны противоречащей фразой (рис. 3).



Рис. 3. Мем с иронией

Особой популярностью в интернет общении пользуются саркастические мемы. Сарказм может выражаться через пренебрежительные замечания и быть направленным как на конкретного человека, так и на группу людей, на определённую ситуацию или явление. Чаще всего саркастические мемы используются в тех случаях, когда люди хотят выразить свое недовольство или критику (рис. 4).

Looking For Where
I Asked For Your
Opinion



Рис. 4. Саркастический мем

Языковая игра или каламбур – это также распространённый стилистический приём, который используется как средство создания комического в мемах. Так, например, могут делаться намеренные ошибки в грамматике или орфографии, использоваться каламбуры или смешение языков (рис. 5).

Когда wake up и думаешь, that
проспал
А потом look на часы и видишь,
that у тебя есть еще 2 hours



Рис. 5. Мем со смешением языков

Комический эффект при использовании мемов можно достичь также с помощью реакции окружающих, тех, кому во время общения отправляют мемы. Реакция может быть разнообразной: мемы могут вызвать положительные эмоции, способствовать установлению контактов между людьми. Стоит отметить, что мемы могут выполнять «распознавательную» функцию, помогая понять «свой» получатель мемов или «чужой». Но в то же время мемы могут вызвать негативную социальную реакцию, стать объектом критики, а также привести к ссорам.

Таким образом, можно сделать вывод, что мемы используются для передачи положительных и негативных эмоций во время интернет общения. Но чаще всего их используют для создания комического эффекта в определенной ситуации. Комический эффект может создаваться с помощью таких стилистических средств как ирония, сарказм, языковые игры. Также в мемах могут использоваться определенные отсылки и реакции других людей.

Список литературы

1. Канашина, С.В. Интернет-мем как поликодовый текст [Электронный ресурс] // Языковое бытие человека и этноса. 2017. №19. URL: <https://cyberleninka.ru/article/n/internet-mem-kak-polikodovyy-tekst> (дата обращения: 17.11.2023).

2. Ейгер, Г.В. К построению типологии текстов / Г.В. Ейгер, В.Л. Юхт // Лингвистика текста: материалы научной конференции при МГПИИЯ им. М.Тореза. Ч.1. -М.,1974. - С. 103-109.

© Н.П. Серомаха, 2023

**МОТИВ СЛЕПОТЫ В РОМАНЕ
МАРГАРЕТ ЭТВУД «СЛЕПОЙ УБИЙЦА»**

Костина Полина Дмитриевна

студент

Научный руководитель: **Винокурова Татьяна Николаевна**

к.ф.н., доцент

ФГБОУ ВО «Омский государственный
педагогический университет»

Аннотация: в данной статье рассматривается тема слепоты и мотив слепоты в романе Маргарет Этвуд «Слепой убийца». Автором исследуется, как мотив слепоты проявляется через героев романа. Кроме того, в статье рассматривается, как мотив слепоты проявляется не только в романе «Слепой убийца», но и в других произведениях художественной литературы.

Ключевые слова: мотив слепоты, метафора, аспект, средство, мотив как символ.

**THE MOTIVE OF BLINDNESS IN MARGARET ATWOOD'S
NOVEL «THE BLIND ASSASSIN»**

Kostina Polina Dmitrievna

Scientific adviser: **Vinokurova Tatiana Nikolaevna**

Abstract: this article discusses the theme of blindness and the motive of blindness in Margaret Atwood's novel "The Blind Assassin". The author examines how the motive of blindness manifests itself through the characters of the novel. In addition, the article speculates on how the motive of blindness manifests itself not only in the novel "The Blind Assassin", but also in other fictional works of literature.

Key words: motive of blindness, metaphor, aspect, means, motive as a symbol.

На основе анализ художественной литературы тема слепоты часто используется как метафора или символ. Анализируя произведения таких авторов как Жозе Сарамаго «Слепота», Герберта Уэллса «Страна слепых»,

роман Энтони Дорра «Свет, который мы не можем видеть» и произведение Маргарет Этвуд «Слепой убийца», мы можем сделать вывод, что слепота может иметь различные мотивы, которые зависят от контекста произведения. Вот несколько возможных мотивов слепоты, встречающихся в художественной литературе:

1. моральная слепота: Автор может использовать слепоту как символ невежества, нравственной глухоты или отказа видеть истину. Этот мотив может подчеркивать проблемы общества или персональные недостатки персонажей;

2. слепота как утрата или испытание: Герой может потерять зрение физически или метафорически, что приводит к его внутреннему росту или изменениям. Это может быть путем физического повреждения, такого как несчастный случай, или через потерю духовного видения;

3. слепота как средство обмана: Автор может использовать мотив слепоты, чтобы показать, как персонажи могут быть обмануты или обманывать друг друга из-за своей недостаточной способности видеть и понимать;

4. слепота как тема судьбы: Слепота может быть представлена как нечто неизбежное, что приводит к трагическому исходу. Этот мотив может подчеркивать бессилие человека перед своей судьбой или окружающим миром;

5. слепота как символ борьбы и преодоления: Некоторые произведения используют слепоту как вызов, который герой преодолевает, обретая внутреннюю силу и мудрость. Этот мотив может быть символом борьбы человека с трудностями и преодоления личных ограничений [1].

Эти мотивы слепоты могут варьироваться и интерпретироваться по-разному в разных произведениях художественной литературы. Автор может использовать слепоту для передачи различных идей, отражая сложные аспекты человеческой природы и общества. Так, в исследуемом произведении, принадлежащем перу канадской писательницы Маргарет Этвуд, используется в качестве нарративной техники «рассказ в рассказе», поэтому читатель встречается с одноимённым романом *“Blind Assassin”*, приписываемый Лоре, но опубликованный Айрис.

Главная героиня романа, Айрис Гриффен, в девичестве Чейз, и её сестра Лора растут в достатке, но без матери в маленьком городке на юге Онтарио. Будучи пожилой женщиной, Айрис вспоминает события и

отношения своего детства, юности и среднего возраста, включая свой несчастливый брак с бизнесменом из Торонто Ричардом Гриффеном. Айрис верила, что брак с Ричардом и его деньги и положение обеспечат дочерям хорошее будущее. Брак не клеится, и Айрис находит утешение в объятиях старого знакомого, случайно встреченного на улице — Алекса Томаса. Он был политически радикальным автором криминальной научной фантастики, у которого неоднозначные отношения с сестрами. Со временем у Айрис появляется дочь (от Алекса), а, спустя некоторое время, ей приходит телеграмма о том, что ее возлюбленный погиб. Сестру Айрис, Лору, отправляют жить к Гриффенам. Из-за её эксцентричного поведения девушку отправляют в психиатрическую больницу. Спустя некоторое время Лоре удаётся ускользнуть из лечебницы, и она договаривается о встрече с Айрис. Во время встречи она рассказывает, что на самом деле была беременна, а в клинику ее упрятали намеренно, отца ребенка она назвать отказывается. Тогда же она узнает, что Айрис и Алекс были любовниками, и что тот погиб. Она крадёт у сестры сумочку и ключи от машины и скрывается. На следующий день она появляется в доме, оставляет Айрис свои дневники и съезжает на автомобиле сестры с моста. После самоубийства Айрис из дневников своей сестры понимает, что Ричард совершал насильственные действия Лору на протяжении большей части их брака, шантажируя её, чтобы она подчинилась ему, угрожая сдать Алекса властям. Она забирает дочь и уезжает в город, где родилась. Айрис обманывает Ричарда, заставляя поверить, что у Лоры был роман с Алексом Томасом, что толкает его на самоубийство. Роман заканчивается смертью Айрис, оставляя правду раскрытой в её неопубликованной автобиографии, которую она оставляет своей единственной оставшейся в живых внучке [2].

В романе Маргарет Этвуд «Слепой убийца» слепота играет ключевую роль и имеет несколько мотивов. Главный мотив связан с аллегорией слепоты как символа моральной и духовной темноты в обществе. В романе представлен мир, поражённый эпидемией, из-за которой большинство людей становятся слепыми. Однако истинная слепота проявляется не только в физическом аспекте, но и в нравственном и эмоциональном плане. Автор исследует, как люди реагируют на слепоту и как эта слабость переходит в поведение и отношения между героями. Слепота становится метафорой для морального разложения и потери человеческой сущности.

В произведении также присутствует мотив превращения слепоты в силу. Некоторые герои, несмотря на свою физическую слепоту, обнаруживают внутреннюю видение и мудрость. Они становятся лидерами и помогают остальным выжить в хаосе, их слепота побуждает к самоотверженным действиям и жертвенности.

Кроме того, автор исследует тему потери самого себя и поиска идентичности. Для героев романа слепота означает потерю контроля и привычного образа жизни. Некоторые из них идентифицируются через свои имена, чтобы сохранить свою личность и связь с «доэпидемическим» миром.

В целом, мотив слепоты в «Слепоем убийце» Маргарет Этвуд воплощает различные аспекты человеческой природы - от потери нравственного компаса до возможности самоотверженного преодоления трудностей. Он является фундаментальным мотивом, который пронизывает всю повествовательную структуру романа и помогает автору передать сложность человеческого опыта.

Слепота, очевидно, самый заметный мотив в романе: он вынесен в сильную позицию - название романа Этвуд, так и романа в романе, и является главной темой в истории. Буквальная слепота также занимает видное место в повествовании фрейма: Норвал Чейз, например, теряет глаз во время Первой мировой войны. Зрение Айрис, тем временем, начинает ухудшаться ещё до её последней встречи с Лорой, что заставляет её предположить, что «нечёткий свет вокруг Лоры», который она видела в тот день, мог быть «оптический дефект». «Слепота» Айрис в этой сцене символически значима, учитывая невольную роль, которую она играет в смерти Лоры. На самом деле, Айрис неоднократно использует слепоту как метафору проблемы человеческих действий: поскольку мы не можем предвидеть последствия наших решений и поскольку мы так часто действуем, основываясь на неточной или неполной информации, мы все в некотором смысле проживаем свою жизнь вслепую. Это может иметь летальные последствия, и именно здесь, в частности, фигурирует фигура слепого убийцы. Айрис, например, описывает свой выбор вступить в отношения с Алексом — выбор, который способствовал самоубийству Лоры, — как «слепого, но уверенного» [3].

В романе лечение зрения можно разделить на три категории: ненадежность зрения, страх и недоверие к зрению и слепота как окончательное решение проблем, связанных со зрением. В главе 1

рассматривается использование фотографий и зеркал в романе для того, чтобы выявить недостатки зрения: зрение ненадежно, потому что оно субъективно и потому что визуальное не отражает в полной мере человеческий разум или опыт. Другой механизм, подрывающий зрение, обсуждается в главе 2, в которой рассматриваются четыре оптические структуры, используемые для того, чтобы вызвать страх и недоверие к зрению в романе. Эти четыре пространственные структуры включают в себя взгляд отсутствующей матери/отца, Бога и возлюбленного. Зрение не только ненадежно, но и вызывает опасения, даже если взгляд исходит от предположительно безобидного объекта. Слепота - это окончательное решение романа о недостатках и тюремном заключении в мире, основанном на зрении. Слепые ткачи ковров верят, что свободны только слепые, и Айрис в конечном счете соглашается с этим выводом. Несмотря на катастрофические последствия, вызванные ее слепотой, Айрис предпочитает слепоту, потому что это, по ее словам, то, что, в конечном счете, позволяет нам жить. Предпочтение Айрис слепоте, однако, основано на запутанном определении зрения. Однако она права в своем выводе о том, что слепота позволяет нам жить, совершать ошибки, потому что именно из этих ошибок формируются траектории и истории нашей жизни.

Список литературы

1. Symbolism of Blindness: Understanding the Deeper Meanings Behind This Literary Device [Электронный ресурс]. URL: <https://symbolismguide.com/symbolism-of-blindness/> (дата обращения: 28.11.2023)
2. Этвуд М. Слепой убийца // Санкт-Петербург : Домино, 2011. – 543 с.
3. Кудишина А. Маргарет Этвуд «Слепой убийца»: загадки и лабиринты смысла [Электронный ресурс]. URL: <http://www.rewizor.ru/literature/reviews/Margaret-etvud-slepoj-ubiytsa-zagadki-i-labirinty-smysla/> (дата обращения: 28.11.2023).

© П.Д. Костина, 2023

**СЕКЦИЯ
ИСТОРИЧЕСКИЕ
НАУКИ**

DOI 10.46916/20122023-1-978-5-00215-207-0

**РОЛЬ РЕЛИГИИ В ФОРМИРОВАНИИ ГОСУДАРСТВА:
ИССЛЕДОВАНИЕ ВЛИЯНИЯ РЕЛИГИОЗНЫХ УБЕЖДЕНИЙ
И НОРМ НА ФОРМИРОВАНИЕ И РАЗВИТИЕ ПРАВОВЫХ
СИСТЕМ В РАЗЛИЧНЫХ СТРАНАХ**

Краевская Анна Геннадьевна

студент

Научный руководитель: **Салимов Агакерим Агасалим оглы**

старший преподаватель кафедры

гражданско-правовых дисциплин

ФГБОУ ВО «Российский экономический

университет им. Г.В. Плеханова»

Аннотация: Исследование влияния религиозных убеждений и норм на формирование и развитие правовых систем в различных странах является актуальным и важным. Это исследование может помочь нам лучше понять, как религия влияет на государственные структуры и политику, а также как правовые системы различных стран отражают религиозные взгляды и ценности. Также путем анализа и выявления причин авторами выявлено, как религиозные убеждения и нормы формируются и влияют на законодательство, судебную систему и правоприменение в разных странах.

Ключевые слова: религия, культура, общество, государство, правовая система.

**THE ROLE OF RELIGION IN THE FORMATION
OF THE STATE: A STUDY OF THE INFLUENCE OF RELIGIOUS
BELIEFS AND NORMS ON THE FORMATION AND DEVELOPMENT
OF LEGAL SYSTEMS IN VARIOUS COUNTRIES**

Kraevskaya Anna Gennadievna

Abstract: The study of the influence of religious beliefs and norms on the formation and development of legal systems in various countries is relevant and important. This research can help us better understand how religion influences government structures and policies, as well as how the legal systems of various countries reflect religious views and values. Also, by analyzing and identifying

causally, the authors have revealed how religious beliefs and norms are formed and influence legislation, the judicial system and law enforcement in different countries.

Key words: religion, culture, society, state, legal system.

Понимание роли религии в формировании правовых систем помогает человечеству лучше осознать, какие принципы и ценности лежат в основе законодательства и судебной практики, что может быть полезным для обеспечения справедливости, защиты прав и свобод граждан, а также для обеспечения гармонии и согласия между различными религиозными и этническими группами в обществе.

Роль религии в формировании государства достаточно разнообразна и зависит от исторического, культурного и политического контекста. Некоторые государства могут иметь религиозную основу, в рамках которых религиозные убеждения и нормы играют важную роль в формировании законов, правовых систем и политических институтов. В рассматриваемых авторами государствах религия может служить опорой для создания законов и норм, определяющих моральные ценности и поведение общества. Религиозные лидеры и организации могут иметь значительное влияние на политические решения и формирование общественного мнения. Однако в других государствах принципы секуляризма могут быть основой, где религия и государство разделены, и правовые системы основаны на секулярных принципах, учитывая разнообразие религиозных и культурных убеждений в обществе. Таким образом, религия может оказывать влияние на формирование государства, правовых систем и политики, но вариативность этого влияния зависит от конкретных условий и контекста каждой страны.

Авторы считают надлежащим обращение к историческому контексту, а именно к Исламу и Османской империи. Как известно, Османская империя была мусульманским государством, где ислам играл ключевую роль в формировании и поддержании империи. Исламские законы и нормы были важной частью правовой системы, а султаны, как политические и религиозные лидеры, объединяли государство и религию. Христианство, в свою очередь, сыграло важную роль в формировании политической и культурной идентичности Средневековой Европы, поскольку церковь католической и византийской империй была мощной силой, определяющей законы, образ жизни и культурные ценности общества. В Тибете Буддизм играл ключевую роль в формировании политической системы. Далай-лама,

как духовный и политический лидер, был центральной фигурой в управлении государством и поддержке религиозной практики. Не менее яркими в истории представлены религиозные принципы протестантизма, такие как индивидуальная свобода веры и разделение церкви и государства, оказали значительное влияние на формирование американской конституции и политической системы, поддерживая принципы свободы и равенства.

Из рассмотренных ранее примеров, можно сделать вывод о том, что роль религии в формировании государства действительно является важным исследовательским вопросом. Религиозные убеждения и нормы могут оказывать значительное влияние на формирование и развитие правовых систем в различных странах. Во-первых, религия может служить основой для законодательства и правовых принципов, которые регулируют поведение и моральные ценности общества. Религиозные убеждения могут формировать основу для создания законов и норм, определяющих права и обязанности граждан, а также наказания за нарушение этих норм. Кроме того, религия может оказывать влияние на процессы принятия решений и политику государства. Религиозные лидеры и организации могут иметь значительное влияние на формирование общественного мнения и политические решения. Например, религиозные убеждения могут повлиять на принятие законов, касающихся брака, семьи, абортов, эвтаназии и других вопросов, связанных с моралью и этикой. Однако следует отметить, что роль религии в формировании государства может быть различной в разных странах в зависимости от исторического, культурного и политического контекста. Некоторые страны могут иметь религиозное государство, где религиозные законы и нормы являются основой правовой системы. В других странах религия может иметь меньшее влияние на формирование правовых систем, и государство может придерживаться секулярных принципов. В целом, исследование влияния религиозных убеждений и норм на формирование и развитие правовых систем в различных странах является важным для понимания взаимосвязи между религией и государством, а также для анализа различных подходов к правосудию и законодательству.

Стоит отметить, что религиозные убеждения и нормы могут иметь значительное влияние на формирование и развитие правовых систем в различных странах. В странах, где ислам является государственной религией или имеет сильное влияние, шариат может быть основой правовой системы, так как он регулирует различные аспекты жизни, включая

семейное право, брачные отношения, наследование и наказания за преступления. В некоторых странах с протестантским наследием, таких как США и некоторые страны Западной Европы, принципы протестантизма, такие как индивидуальная свобода веры и разделение церкви и государства, отражены в конституционных правах и гарантиях. В странах, где буддизм является доминирующей религией, буддийские этические принципы могут быть включены в правовые системы. Например, в Таиланде, где буддизм является государственной религией, многие законы и нормы отражают буддийские ценности. В свою очередь католическое право, также известное как каноническое право, может играть важную роль в правовой системе, особенно в области семейного и церковного права.

В современном мире религиозные убеждения и нормы продолжают оказывать влияние на формирование и развитие правовых систем в различных странах. В ряде стран, где государственная религия играет важную роль, законы могут основываться на религиозных принципах. Так, например, в странах Ближнего Востока и Северной Африки, шариатские законы могут применяться в отношении семейного права и наказаний за преступления. Многими странами признается религиозную свободу как одно из основных прав граждан. Законы и политики могут быть разработаны для защиты прав граждан на свободу вероисповедания, религиозную практику и недискриминацию на основе религии. Безусловно, религиозные убеждения и нормы могут иметь влияние на формирование прав человека, поскольку некоторые религии акцентируют внимание на защите достоинства и равенства всех людей, что может отразиться в законах о запрете дискриминации и насилия. Религиозные убеждения также могут играть роль в формировании моральных мнений и ценностей общества, что может отразиться в правовых системах через законы, связанные с этическими вопросами, такими как аборт, эвтаназия, брак однополых пар и использование наркотиков.

Как мы выяснили, роль религии в формировании государства в современном мире может быть разнообразной и зависит от множества факторов, включая исторический контекст, политическую систему и культурные особенности каждой страны. Религия может играть роль в легитимации государственной власти. Например, в ситуациях, когда религиозные лидеры или институты могут иметь влияние на политические решения или выступать в качестве поддержки для правительства. В таких

случаях, государство может использовать религию для укрепления своей позиции в обществе. Религия может служить связующим звеном для общества и способствовать созданию общих ценностей и норм. В таких случаях, государство может поддерживать и защищать религию, чтобы укрепить связь между гражданами и укрепить единство общества. Религиозные убеждения и нормы также могут быть включены в законы и политики, особенно в областях, связанных с семейным правом, этикой и моралью. Некоторые государства могут использовать религию как основу для создания своей правовой системы или для определения некоторых аспектов законодательства. Однако стоит отметить, что в современном мире тенденция к секуляризации становится все более распространенной. Многие страны стремятся обеспечить разделение церкви и государства, а также гарантировать свободу вероисповедания и недискриминацию на основе религии. В таких случаях, роль религии в формировании государства может быть менее значимой, и государство может стремиться быть нейтральным по отношению к религиозным убеждениям своих граждан.

Подводя итог, можно сказать, что исследование роли религии в формировании государства и правовых систем имеет большую актуальность, так как оно помогает нам лучше понять сложные взаимосвязи между религией, политикой и правом, и может вносить вклад в развитие более справедливых и инклюзивных обществ. Исследование воздействия религиозных убеждений и норм на формирование и развитие правовых систем в различных странах представляет собой важную и актуальную тему, привлекающую внимание исследователей, политиков и академического сообщества. Религиозные факторы играют разнообразную роль в формировании государства и принятии правовых решений, и их влияние определяется историческими, культурными и политическими контекстами каждой конкретной страны. Во многих странах религия имеет значительное влияние на формирование политических и правовых институтов. Религиозные убеждения и нормы могут оказывать влияние на правовые нормы, обычаи и традиции социума, а также на формирование политических процессов и законодательства. Религиозные принципы могут служить основой для создания законов и правовых систем, определять моральные и этические нормы, а также регулировать отношения между гражданами и государством. Однако следует отметить, что в современном мире существуют различные модели отношений между религией и государством.

В некоторых странах религия имеет официальный статус и существенное влияние на политическую и правовую систему, в то время как в других странах принцип секулярного государства предполагает четкое разделение религии и политики. Также следует отметить, что религиозные конфессии и убеждения различаются в разных культурных и региональных контекстах. Воздействие религии на формирование правовых систем и государства может различаться в зависимости от конкретной религии, интерпретации ее учений и взаимоотношений между различными религиозными группами. В любом случае важно найти баланс между гарантией религиозных свобод и обеспечением принципа справедливости и равноправия перед законом для всех граждан, независимо от их религиозных убеждений. В свободных и демократических обществах должны быть созданы условия для существования различных религий и убеждений, а также учет мнения и интересов всех сторон при разработке законодательства и формировании государственной политики. Проведение исследований в этой области способствует глубокому пониманию роли религии в формировании государственных и правовых систем и способствует прогрессу в области обеспечения гармоничных отношений между религией, политикой и правосудием.

Список литературы

1. Братусь Д.А. Авторское право и Древний Рим: Исторический фундамент этической концепции / Вступ. слово проф. Б.М. Гонгало. – М.: Статут, 2018.
2. Исаев М.А. Толковый словарь древнерусских юридических терминов: От договоров с Византией до Соборного Уложения царя Алексея Михайловича (IX–XVII вв.): Учебное пособие. 2-е изд., испр. и доп. / МГИМО МИД России. - М.: Статут, 2017.

© А.Г. Краевская, 2023

**ОСНОВНЫЕ ЭТАПЫ ОБРАЗОВАНИЕ ДРЕВНЕРУССКОГО
ГОСУДАРСТВА. ОСНОВНЫЕ ТЕОРИИ И ВКЛАД КНЯЗЕЙ
В ОБРАЗОВАНИЕ ГОСУДАРСТВА**

Власова Виктория Сергеевна
студент

Научный руководитель: **Смирнова Наталья Сергеевна**
доцент

Вологодский государственный университет

Аннотация: образование древнерусского государства, согласно каким теориям оно образовалось, основные причины образования, два основных этапа образования государства, периодизация всех князей в этот период и их основные события, походы, какие категории населения были в Древнерусском государстве.

Ключевые слова: государство, князь, причины, категории населения, походы

**THE MAIN STAGES OF THE FORMATION OF THE ANCIENT
RUSSIAN STATE. THE MAIN THEORIES AND THE CONTRIBUTION
OF PRINCES TO THE FORMATION OF THE STATE**

Vlasova Victoria Sergeevna

Scientific supervisor: **Natalia Smirnova Sergeevna**

Vologda State University

Abstract: the formation of the ancient Russian state, according to which theories it was formed, the main causes of education, the two main stages of the formation of the state, the periodization of all the princes during this period, their main events, campaigns, which categories of the population were in the ancient Russian state.

Key words: the state, the prince, the reasons, categories of the population, campaigns

Основные этапы древнерусского государства

1 этап происходит в период 6-9 века (расцвет и становление древнерусского государства). В этот период начинаются процессы

разложения родоплеменного строя у восточных славян. Древнейшая русская летопись «Повесть временных лет», написана в 1113 году. В ней рассказывается об истории объединения славянских народов, классификации племен и их границах, там описываются древнерусские князья и важные события. Также на первом этапе формируются причины образования государства, и начинается процесс территориального объединения восточнославянских племен.

Основные причины образования государства:

1. Происходит переход к феодальному обществу.
2. Развитие торговли и расширение внутреннего и внешнего рынков.
3. Угроза нападения внешних врагов (кочевников и норманнов).
4. Сбор дани с населения.
5. Общие экономические цели.
6. Общественное разделение труда.

2 этап происходит в период 9-13 века (феодалная раздробленность).

Происходит объединение союзов племен в единое государство и завершается создание древнерусского государства.

Хронологический список князей и основные события при их правлении:

1. Рюрик правит с 862-879 гг. Княжество Рюрика находится в Великом Новгороде, туда его призывают править. Он является основоположником правящей династией Рюриковичей. При нем сохраняется власть племенных князей.

2. Олег Вещий правит с 879-912 гг., является регентом (соправитель при официальном князе). В 882 году происходит объединение – совершается поход по днепровскому пути, в ходе которого Олег подчиняет своей власти древлян, северян, радимичей и полян. После этого столица была перенесена в Киев. В 882 году Олег начинает учреждать налог Древней Руси – полюдь, с целью восстановления экономики над племенами. Таким образом, был установлен контроль над торговым путем «из варяг в греки». В 907 году совершает удачный поход на Византию. Также был заключен первый устный мирный договор о торговле. В 911 году заключает первый письменный договор о беспошлинной торговле.

3. Законный наследник Игорь правит с 912-945 гг. В 922 году подчиняет уличей. Дважды в год собирает полюдь, заключает мирный договор о ненападении. В 941 году из-за отказа выплачивать дань,

происходит проигранный поход на Византию. В 944 году второй поход на Византию, заключает с ней договор о дружбе. Игорь возвращает пошлины на наши товары. В 945 году Игорь решает сам собирать дань с древлян. Во время попытки Игоря собрать дань повторно, древляне поднимают восстание и убивают князя.

4. Княгиня Ольга правит с 945-964 гг.. В 945 году поехала мстить за своего мужа к древлянам. При Ольге происходит налоговая реформа. Она ввела «урок»(точный размер сбора дани с населения, 1/10 от всего имущества. Урок собирали 1 раз в год в осенний урожай проходил 26 ноября в юрьев день), «погост»(центральное место для сбора дани). В 955(957) году – единоличное крещение княгине Ольги с православным именем Елена.

5. Святослав правит с 964-972 гг.. Принимает титул Великого князя, следовательно, объявляет о высшей власти князей Рюриковичей и борьбе с племенными княжениями. В 966 году поход на вятичей и наложение на них дани. В 965 году разгромил Хазарский Каганат (королевство), уничтожил государство Хазар и столицу Итиль. С 967-969 гг. были дунайские походы в Волжскую Булгарию. С 969-970 гг. византийские походы, в ходе них Святослав был убит печенегами.

6. Владимир 1 правит с 980-1015 гг. В 980 году он провёл язычную реформу. В 987 году заключил союз с Византией. В 988 году начал распространение христианства на Руси. Был в браке с византийской царевной Анной. Осуществлял дальнейшее расширение и укрепление Древнерусского государства: в 981-982 гг. были осуществлены успешные походы на вятичей. В 981 году отвоевал у Польши Червенские города. В 984 году был поход на радимичей. Предпринял успешные походы на печенегов, основал новые крепости-города (Переяславль, Белгород и др.)

7. Ярослав Мудрый (сын Владимира 1) правит с 1019-1054 гг. С 1015-1054 гг. происходят междоусобные войны между Ярославом и его братьями Святополком Окаянным и Мстиславом Тмутараканским, вследствие этого происходит утверждение на киевском престоле Ярослава. Она способствовал возвышению международного авторитета Руси, установлению широких династических связей с европейскими дворами. Осуществлял военные походы в Прибалтику, в польско-литовские земли, в Византию. В 1036 году окончательно разгромил печенегов под Киевом (в память этого события возведён софийский собор). Ярослав являлся основателем письменного русского законодательства: в 1016 году начало составления свода законов древнерусского государства - Русской правды.

8. Владимир Мономах правил с 1113- 1125 гг. В 1113 году Владимир ввел в действие устав “ Устав Владимира Мономаха”, по которому ограничивались проценты по займам, и запрещалось обращать в рабство отработавший долг зависимых людей. С 1116-1119 гг. Владимир учувствовал в борьбе за власть с Глебом Минским. Написал “поучение детям”, в котором осуждал усобицы и призывал к единству русской земли. Продолжил политику укрепления династических связей с Европой: был женат на дочери английского короля Гарольда 2- Гети.

9. Мстислав Великий правил с 1125-1132 гг. В 1127 году присоединил к Киеву Полоцкое удельное княжество. Организовал успешные походы против половцев, Литвы, черниговского князя Олега Святославича. Продолжил политику Владимира Мономаха и сумел сохранить единство Древнерусского государства.

Точки зрения историков на возникновение государства у восточных славян:

- Норманнская теория (государство создано варягами с добровольного согласия восточных славян)
- Центристская теория (государство возникло, как результат внутреннего общественного развития восточных славян, но при участии варягов)
- Славянская (антинорманской) теория (у восточных славян шел процесс складывания государственности до прихода варягов.)

Таблица 1

Категории населения в Древнерусском государстве

| Основные социальные группы | Их состав | функции |
|-------------------------------------|---|--|
| Привилегированные социальные группы | Верхи духовенство (до принятия христианства - волхвы, языческие жрецы), князя, бояре (старшие дружинники), верхи купечества | Владение и распоряжение собственностью, участие в управлении обществом |
| Свободное население (люди) | Сельские общинники, городские ремесленники, торговцы, рядовые дружинники, священники, монахи | Создание материальных ценностей, уплата налогов, участие в решении проблем общества, в военных походах |

Продолжение таблицы 1

| | | |
|---------------------|--|--|
| Зависимое население | Рядовичи, Закупы, Челядь, Холопы | Выполнение обязанностей, вытекающих из отношений зависимости |
| Маргинальные | Изгой - люди, порвавшие со своей общиной и покинувшие ее | Борьба за выживание |

Список литературы

1. [4-5, с. 174] Баранов П.А. История: полный справочник, 2023.
2. [22, с. 463] Лекции по истории России (с 4 по 20 века),2010.

© В.С. Власова, 2023

**КРИЗИС ИДЕОЛОГИИ КАК СОСТАВНОЙ КОМПОНЕНТ
СМУТНОГО ВРЕМЕНИ В РОССИЙСКОМ ГОСУДАРСТВЕ
КОНЦА XVI – НАЧАЛА XVII ВЕКОВ**

Ярыга Владимир Григорьевич

студент

Научный руководитель: **Марина Юрьевна Горожанина**

к.и.н., доцент

ФГБОУ ВО «Кубанский государственный университет»

Аннотация: В статье рассматривается эпоха Смуты сквозь призму духовного кризиса, который повлек за собой нравственное и моральное разложение элиты и всех сословий, что поставило Россию в начале XVII века перед угрозой потери независимости и полного распада, как единого государства.

Ключевые слова: общее благо, идеология, Русь, народ, элита, православие.

**THE CRISIS OF IDEOLOGY AS AN INTEGRAL COMPONENT
OF THE TIME OF TROUBLES IN THE RUSSIAN STATE
OF THE LATE XVI – EARLY XVII CENTURIES**

Yaryga Vladimir Grigorievich

student

Scientific supervisor: **Gorozhanina Marina Yurievna**

Abstract: The author describes the ideological crisis in the Time of Troubles, which led to the moral and moral decay of the elite and all classes, which put Russia at the beginning of the XVII century in danger of losing independence and complete disintegration as a single state.

Key words: common good, ideology, Russia, people, elite, orthodoxy.

Сегодня по-прежнему актуальным остается изучение эпохи Смутного времени – одного из драматичных периодов в нашей истории, когда опасность угрожала не только всему российскому обществу, но и самой российской государственности. Никогда не была Русь так близка к своей

гибели, как в первые два десятилетия XVII века. Подобная угроза была во времена нашествия Батыея, а затем похода Мамаея. Однако в обоих выше указанных случаях ключевая угроза была внешней, в Смутное время главная угроза была внутренней, заключалась она в кризисе системы, понимаемой, как само Российское государство. Доминирование личных интересов правящей элиты над общегосударственными ослабляли российскую власть и создавали прямую угрозу целостности страны. Все это было последствием упадка идеологии и веры, в связи с чем, представляется целесообразным осветить их роль в жизни русского общества.

Под идеологией в данной работа будет пониматься не теория Москва – третий Рим, а нечто более древнее, лежащее в основе русской государственности, а именно идея общего блага. Для понимания ее сути, стоит обратиться к периоду начального становления русского государства и обозначить актуальные вопросы того времени.

Анализ древнерусских летописей, наглядно показывает, что из одной из главных проблем были набеги кочевников, которые разоряли города, грабили и убивали, уводили в полон русских людей. Особенно ужасным являлось последнее, когда дети лишались своих матерей и отцов, а иногда и наоборот. Не меньшей проблемой были неурожайные годы, ведь в случае отсутствия или гибели посевов неизбежен был голод, а значит множество смертей, болезней и разбоев. Были и другие трудности, но эти самые ключевые. И справиться с ними можно было только путем единения всех против общего врага и общих проблем. А для такого объединения необходимо было общее благо поставить выше своего. И история России лучше всего подтверждает это. Причем данное правило касалось не только народа, но и элиты. Так благодаря единству удалось одолеть печенегов в 1036 и половцев в 1111 году, что остановило, или уменьшило набеги на русские земли, победить ливонцев на Чудском озере в 1242 году и одолеть Мамаея в 1380 году, что позволило сохранить независимость и православную веру, и наконец выбить поляков из Кремля в 1612 году что имеет знаковое событие, ведь это позволило сохранить суверенитет России, народ и православие, также как и в случае битв на Чудском озере и Куликовом поле.

Таким образом, под общим благом в те далекие года наши великие предки понимали безопасность, возможность без страха жить, быть уверенными в завтрашнем дне, растить детей, сеять, мастерить, торговать. Более того под общим благом понималась возможность исповедовать свою

веру, православную. Жить по своим устоям, традициям и обычаям, законам, а не чужим. Возможность князьям княжить на своей земле, подчиняться старшему князю, но князю русскому, а не чужому владыке.

Не менее важно рассмотреть и роль православия в жизни русского общества. Следует особо подчеркнуть, что его популярность была обусловлена не только поддержкой господствующего класса, но близостью данной веры чаяниям народа. Так, во времена раздробленности, князья часто забывали про общее благо, устраивали междоусобицы, поход за славой и добычей, и тогда главными носителями идеи единства были простые люди и духовенство. Так, Русь XII – XIV веков была больше похожа на одеяло, сшитое из разных тканей, кусков, но нитями была православная вера, общим узором, что позволило лоскутному стать целым, был русский народ, говоривший на одном языке, живший по одной правде, исповедовавший одну веру. Часто именно православные священники выступали против междоусобиц князей, призывали к единству и сплочению. Так, митрополит Николай в 1097 году вместе с мачехой Мономахом, смог убедить Владимира и его союзников не идти на Киев, не устраивать междоусобную войну, а направить силы против общего врага – половцев. И примеров, когда митрополиты, игумены и все вне зависимости от сана, священники, мирили князей, и тем самым способствовали сохранению государства, было весьма много. Так, патриарх Московский и Всея Руси Гермоген будучи уже в заточении на требование поляков приказать русским ополченцам отойти от Москвы отказался это делать, призывая наоборот бороться и «умереть за православную веру». Митрополит Филарет, хоть и совершил предательство согласием на воцарение польского королевича Владислава, но, когда стало понятно, что Сигизмунд III не желал перехода сына в другую веру проявил силу духа и отказался принимать католичество, даже невзирая на посулы поляков облегчить его пребывание в плену.

Следует особо подчеркнуть верность наших предков православию, если бы полякам удалось взять власть, и начать насаждать католичество, то русские не стали бы его принимать даже под угрозой смерти. Это могло бы привести если не к истреблению русского народа и его гибели, то к его катастрофическому уменьшению.

Таким образом, православная вера была не просто составным компонентом русского духовного мира, его культуры, но и неотъемлемой частью самого русского народа.

Рассмотрев значение православия для русского народа и идеи «общего блага», перейдем к анализу эпохи Смуты. Как верно замечал Н.М. Карамзин, все проблемы в российском обществе начинаются из-за алчности его элиты. Как рыба начинает гнить с головы, так и кризис государственности начинается с духовной деградации боярства, именно оно в условиях династического кризиса представляло главную опасность для страны. Алчность правящей элиты способствовала разложению всего общества. Идея общего блага была принесена в жертву личным интересам и амбициям. Примечательно, что в идеи «личного блага» нет ничего плохого, до тех пор, пока она не начинает доминировать над общими интересами. Даже РПЦ не смогла остановить всеобщее безумство, пир разбоя и грабежа, насилие и измену как в высших, так и низших слоях общества. Следует особо подчеркнуть, что с нашей точки зрения, зарождение кризиса началось задолго до смуты и интервенции поляков и шведов.

Алчность некоторых представителей боярства дала о себе знать еще в 1530 года, сразу после смерти Василия III. Пытаясь использовать ситуацию боярские группировки в это время мало думали о благе государство и народа, устранив партию Елены Глинской и ее саму, они фактически захватили власть и в течении 9 лет с 1538 – 1547 грабили Россию, до тех пор, пока молодой Иван IV не вернул себе реальную власть над страной и не усмирил зверские аппетиты бояр. После смерти Ивана IV, бояре с новой силой устремились за наживой, пользуясь слабостью нового царя. Сдерживающим фактором стал Борис Годунов, который хотя и лоббировал личные интересы, никогда не ставил их выше государственных.

А что же народ? Народ оставался верен идеи единства, тому свидетели бунты и восстания не столько против царя и центральной власти, сколько против бесчинства боярской верхушки. Однако было то, что подорвало сплоченность народа. Так если во если во времена опричнины и ранее элита боролась сама с собой, любя особенно доносы друг на друга, то Борис Годунов способствовал развитию этой любви и у простого народа. Это способствовало росту недоверия между всеми людьми, всех классов. Все это привело к ослаблению единства, распаду общей идеологии, что ослабило в свою очередь не только силу государственной власти, но и обороноспособность страны. Стоит заметить, что первыми предали и забыли про общее благо бояре. Элита первой погрязла в измене и предательстве, за ней последовали остальные сословия. Если бы главным носителем идеи «общего блага» и православной веры была бы элита, Россия с большей долей

вероятности перестала бы существовать уже в XVII веке. Однако главным хранителем веры были народ и духовенство, особенно монашествующее. Не без помощи последних опомнились русские люди, забыли на время взаимные обиды и объединились с целью спасения Отечества. В 1611 году патриарх Гермоген начал рассылать грамоты по всем российским городам с призывом встать на защиту Родины и веры. Призыв патриарха был услышан. Со всех уголков России в Нижний Новгород стал стекаться православный народ под знамена К. Минина и Д. Пожарского. Данный факт особенно важен сегодня, когда все чаще появляются публикации, принижающие роль простого народа в истории. Вместе с тем, анализ многочисленных источников показывает, что именно РПЦ и простой народ стал инициатором освобождения России от польско-шведской интервенции.

Возрождение идеи главенства общего блага над личными интересами, укрепление православной веры способствовали духовному пробуждению всего российского общества. Даже среди российского боярства стали появляться личности, думающие прежде о стране, а затем уже о себе, как, например, М. Скопин-Шуйский, который отверг предложения воеводы Ляпунова стать русским царем, прекрасно понимая, что данное решение лишь усугубит ситуацию.

В заключение, следует особо подчеркнуть – анализ Смуты показывает значимость для российского народа сохранения православной веры и господства общих интересов над частными. Лишь объединившись под эгидой РПЦ и оставив все распри, российское общество смогло избавиться не только от внешней угрозы, но и от внутреннего раскола.

Список литературы

1. Исаев И.А., Золотухина Н.М. История политических и правовых учений России: Учебник. - 2-е изд., перераб. и доп. — М.: Юристъ, 2003. — 415 с. - ISBN 5-7975-0637-8.
2. Соловьев, С.М. Об истории Древней России (Сост., авт. Предисл. И примеч. А.И. Самсонов. -2-е изд.-М.: Просвещение, 1993.-544 с.: ил.-ISBN 5-09-006102-
3. Карамзин, Н.М. История Государства Российского. / Н.М. Карамзин. Кн.4. – Ростов н/Д, 1995.

© В.Г. Ярыга, 2023

**ДОРОГАМИ ВОЙНЫ. ИЗ ИСТОРИИ СЕМЬИ
АЛЕКСЕЯ АРСЕНТЬЕВИЧА КОКОВИНА**

Еськова Мария Сергеевна

студент

Научный руководитель: **Смирнова Н.С.**

доцент кафедры всеобщей
истории и мировой политики,
кандидат исторических наук

Вологодский государственный университет

Аннотация: В годы Великой Отечественной войны из каждой семьи встали на защиту Отечества мужчины и женщины, отцы, братья, сестры. Важно помнить подвиги и вклад таких людей в дело победы над фашисткой Германией. В данной статье рассказывается о семье Алексея Арсентьевича Коковина, который прошел славный до Берлина, а также на фронтах Великой Отечественной войны воевали отец Алексея Арсентьевича Арсентий Васильевич и старший брат Анатолий Арсентьевич.

Ключевые слова: подвиг, награда, Великая Отечественная война, фронт, боевой путь, освобождение, Красная звезда, медаль.

**ROADS OF WAR. FROM THE FAMILY
HISTORY OF ALEXEI ARSENTIEVICH**

Eskova Maria Sergeevna

Scientific supervisor: **Smirnova N.S.**

Abstract: During the Great Patriotic War, men and women, fathers, brothers, and sisters from every family stood up to defend the Fatherland. It is important to remember the exploits and contribution of such people to the victory over Nazi Germany. This article tells about the family of Alexey Arsentievich Kokovin, who passed the glorious way to Berlin, as well as Alexey Arsentievich's father Arseny Vasilyevich and his older brother Anatoly Arsentievich fought on the fronts of the Great Patriotic War.

Key words: feat, award, Great Patriotic War, front, combat path, liberation, Red star, medal.

Коковин Арсентий Васильевич (г.р. 1897)

*Его зарыли в шар земной,
А был он лишь солдат,
Всего, друзья, солдат простой,
Без званий и наград...
Сергей Орлов*

Когда началась Великая Отечественная война Арсентий Васильевич Коковин и Мария Николаевна Коковина проживали в деревне Нижнее Якутино Щекинского сельсовета Великоустюгского района Вологодской области. Работали в колхозе, они имели пятеро детей: 4 сына и дочь. В июне 1941 года Арсентий Васильевич был призван по мобилизации Великоустюгским горвоенкоматом Вологодской области. Служил в 46 гвардейской Краснознамённой стрелковой дивизии. Воинское звание-рядовой, воинская специальность-стрелок. Боевой путь Арсентия Васильевич проходил через населённые пункты Торопец, Великие Луки, Невель, Новохованск, Пустошка.

Освобождение Пустошкинского района Калининской области от немецких оккупантов началось в ноябре 1943 года и длилось целых 8 месяцев. В феврале 1944 года упорные бои развернулись за город Пустошка. Войска несли большие потери, в боях за освобождение Пустошкинского района погибло более 20000 советских солдат и офицеров. В одном из боёв, Коковин Арсентий Васильевич пропал без вести 18 марта 1944 года по данным Управления по учёту погибшего и пропавшего без вести рядового и сержантского состава. Место выбытия: Калининская область, Пустошкинский район, деревня Болтушки. Коковин А. В. занесён в Книгу Памяти Вологодской области (город Великий Устюг страница 150).

Коковин Анатолий Арсентьевич (г.р. 1920)

Старший сын Коковина Арсентия Васильевича Анатолий Арсентьевич был призван на фронт в Красную армию осенью 1941 года Великоустюгским горвоенкоматом Вологодской области. Служил в 7 отдельной гвардейской тяжелой танковой Новгород-Берлинской Краснознамённой орденов Суворова, Красной Звезды бригаде. Воинское звание-гвардий ефрейтор, воинская специальность-шофёр. Воевал на Волховском, Ленинградском, Карельском фронтах. Боевой путь Анатолия Арсентьевича в составе

7 гвардейской танковой бригады проходил через города Великий Новгород, Псков, Глажево, Волхов, Лодейное поле, Калевала. Мурманск, Заполярный.

Как рассказывал Анатолий Арсентьевич, он перевозил на своей «полуторке» боеприпасы, продовольствие и людей по Дороге жизни. В начале пути на льду Ладожского озера стояла табличка с надписью «Каждая полуторная машина везёт продовольствие на 10000 пайков, на 10000 человек. Водитель, спасай эти жизни!».

В 1942-1943 годах Анатолий Арсентьевич был награжден 3 медалями «За оборону Ленинграда», а так же в 1944 году награждён медалью «За оборону Советского Заполярья». Свой боевой путь он закончил в Германии в городе Краусник-Гросс-Вассербург. В 1945 году награждён медалями «За боевые заслуги», «За взятие Берлина», «За победу над Германией в Великой Отечественной войне 1941-1945гг». Протяженность боевого пути Коковина Анатолия Арсентьевича составляет более 5000 километров. Он был демобилизован в 1945 году и вернулся домой. Занесён в книгу «Ветераны Великой Отечественной войны» (город Великий Устюг).

Коковин Алексей Арсентьевич (г.р.1926)

Второй сын Арсентия Васильевича Алексей Арсентьевич Коковин ушел на фронт добровольцем в 17 лет.

Он закончил 7 классов. В 1940 год поступил учиться в ремесленное училище связи № 4 в Великом Устюге. Учился вместе с будущим Героем Советского Союза Анатолием Ефимовичем Угловским. Хорошо знал Анатолия Угловского, они вместе ходили в школу. «Обыкновенный был мальчишка, как все», - вспоминал Коковин Алексей Арсентьевич. В 1942 году они вместе направили работать в Калининскую область, в город Кашино Линейно-Технический узел связи.

В Кашино 26 октября 1943 года Алексей Арсентьевич вступил в ВЛКСМ, а 19 ноября 1943 ушёл в ряды РККА. С ноября 1943 года по сентябрь 1944 года учился в школе отличных стрелков под Москвой и получил воинскую специальность снайпер. С сентября 1944 года по январь 1945 года воевал пулемётчиком. Был дважды легко ранен. Затем в 1945 году окончил курсы младших лейтенантов и стал командиром миномётного взвода.

Служил в 35-ой отдельной гвардейской мотострелковой Волгоградско-Киевской ордена Ленина, Краснознамённой, орденов Суворова и Кутузова 2-й степени бригады в составе 2 танковой армии 1 Белорусского фронта.

Воинское звание-младший сержант, воинские специальности-водитель колесных машин, снайпер, пулемётчик.

Боевой путь Алексея Арсентьевича пролег через Новгородово, Подольхи, Рыльск, Гомель, Бобруйск, Барановичи, Берёза, Груниц, Хойна и закончился в Берлине.

Алексей Арсентьевич отличился в одном из боёв за Берлин и был награждён орденом «Красной Звезды». В наградном листе за подписями младшего лейтенанта Рязанцева и капитана Протасова описывается боевой подвиг Коковина Алексея Арсентьевича «Товарищ Коковин в боях с немецкими захватчиками проявил себя, как смелый и отважный воин.

В боях за город Берлин 26.04.1945 товарищ Коковин, действуя смело и решительно, огнём из автомата и гранатами уничтожил 6 гитлеровцев и взял в плен 4 немецких солдат.

Будучи в разведке, выявил 3 снайперов, засевших в доме, и их уничтожили. Возвращаясь обратно, в подвале одного дома обнаружил засевших автоматчиков, бросил в подвал гранату, уничтожил 4 немцев, и будучи ранен сам захватил в плен 2 немцев и доставил в командный пункт батальона. За проявленное мужество и отвагу достоин награды ордена «Красная Звезда»».

Так же Коковин Алексей Арсентьевич был награжден медалями «За освобождение Варшавы», «За взятие Берлина», «За победу над Германией в Великой Отечественной войне в 1941-1945 гг». Продолжал службу в Германии с 1945 года по 1950 года.

Уволен в запас 15 июня 1950 года по Постановлению Совета Министра СССР.

Алексей Арсентьевич рассказывал интересный случай из своей биографии. В 1947 на одном из собраний он неожиданно встретился со своим другом и соседом по деревне Евгением Коковиным, они не сразу узнали друг друга, но очень обрадовались. Два друга сфотографировались на память. Эта фотография представлена в экспозиции отдела истории Великоустюгского Государственного историко-архитектурного и художественного музея заповедника.

После службы Коковин Алексей Арсентьевич возвратился в Великий Устюг. Работал мастером производственного обучения группы электриков в ремесленном училище связи в СПТУ №3. Был членом КПСС с 1959 года. В 1968 году вышел на пенсию по инвалидности. Занесён в книгу «Ветераны Великой Отечественной войны» город Великий Устюг.

Список литературы

1. Выписка о прохождении военной службы в годы Великой Отечественной войны Великоустюгский горвоенкомат.
2. Память народа: Подлинные документы о Второй Мировой войне <https://pamyat-naroda.ru/>
3. Ветераны Великой Отечественной войны
4. Ответственный, В.В. Книга Памяти Вологодской области. - Вологда: изд-во Волог. ИПСиП, 1995.

© М.С. Еськова, 2023

**АНАЛИЗ ЗНАНИЙ ОБУЧАЮЩИХСЯ ПО ТЕМЕ
«ЗНАКИ РАЗЛИЧИЯ ВОЕННОСЛУЖАЩИХ ВС РФ»**

Талалихин Артём Валерьевич

курсант

Научный руководитель: **Тарасова Ольга Владимировна**

Военная академия материально-технического обеспечения

им. генерала армии А.В. Хрулёва (филиал)

Аннотация: В статье рассмотрена необходимость воспитания у военнослужащих уважения к военной форме одежды и чувства гордости за право её ношения, расширения исторических знаний, особенно среди молодых солдат и курсантов военных учебных заведений. Приведены данные анкетирования обучающихся по знанию истории знаков различия военнослужащих.

Ключевые слова: Военная форма одежды, знаки различия, погоны, военнослужащие, анкетирование.

**ANALYSIS OF STUDENTS' KNOWLEDGE
OF THE TOPIC «INSIGNIA OF THE ARMED
FORCES OF THE RUSSIAN FEDERATION»**

Talalikhin Artem Valerievich

Abstract: The article considers need to educate military personnel to respect military uniforms and a sense of pride in the right to wear them, for belonging to the armed forces of Russia, and expand historical knowledge, especially among young soldiers and cadets of military educational institutions. The data of the survey of students on the knowledge of the history of military insignia are presented.

Key words: military uniform, insignia, shoulder straps, military personnel, the survey.

Военная форма одежды является неотъемлемым атрибутом военной службы. Она имеет ряд отличительных признаков в сравнении с одеждой гражданского ассортимента и форменной одеждой других ведомств.

Её отличают особый покрой, установленный цвет и размещение на ней знаков различия, которые носят в строгом соответствии с правилами, установленными Министерством обороны.

Знаками различия называют изделия, размещаемые на предметах форменной одежды и предназначенные для обозначения персональных воинских званий и принадлежности военнослужащих к виду Вооруженных Сил, роду войск или службе.

Существенными признаками знаков различия и ведомственных знаков отличия являются: сочетание расцветки и конфигурации, наличие официальных эмблем и геральдических элементов, утвержденных в установленном порядке руководителем соответствующего федерального органа исполнительной власти или федерального государственного органа, в котором предусмотрена военная служба [1, прил. № 3].

К знакам различия военнослужащих относятся: знаки различия по воинскому званию (погоны, звезды, угольники), эмблемы, нарукавные знаки, кокарды и эмблемы к головным уборам, лампасы и канты по роду войск в боковых швах брюк, горизонтальные галуны и вышитые звезды офицеров корабельного состава ВМФ [1, прил. № 3].

Знаки различия по воинским званиям военнослужащих носят только на предметах военной формы одежды, где предусмотрено их размещение [2].

С момента своего зарождения в начале XVII века и до современности прослеживается четкая традиционность элементов в знаках различия русской армии: в используемой цветовой гамме, форме, порядке ношения знаков различия. Погоны и эмблемы современных российских военных содержат исторические элементы, как дореволюционной России, так и Советской Армии, сохраняя преемственность поколений и традиций русского воинства.

Актуальность выбранной темы исследования обусловлена необходимостью воспитания у военнослужащих уважения к военной форме одежды и чувства гордости за право её ношения, за принадлежность к Вооруженным Силам России, расширения исторических знаний, особенно, среди молодых солдат и курсантов военных учебных заведений.

Выпускник Вольского военного института материального обеспечения должен уметь применять военно-исторические знания в повседневной деятельности, знать исторические этапы развития вещевого служебного в русской, советской и российской армиях, знать форму одежды всех

категорий военнослужащих и правила её ношения.

С целью определения уровня знаний обучающихся института по теме «Знаки различия военнослужащих» было проведено анкетирование 218 человек, из них: курсантов 1, 2 и 3 курсов обучения - 118 человек, солдат, обучающихся по программе младших специалистов, – 50 человек.

Анкета состояла из следующих вопросов:

1. Знаете ли Вы историю зарождения погон?
2. Считаете ли Вы необходимым наличие признаков различия и погон на форме?
3. Знаете ли Вы, когда и почему погоны вернулись в Советскую Армию после их отмены в послереволюционные годы?
4. Что Вы знаете о погонах армии и флота?
5. Знаете ли Вы характеристики элементов погон?

Анализ результатов тестирования военнослужащих показал следующее.

Большая часть курсантов с историей зарождения и характеристиками погон знакома и считают необходимым наличие на военной форме одежды признаков различия. У старших курсов заинтересованность данной тематикой выше (91% старшекурсников и 85% курсантов 1 курса).

У курсантов 1 курса и солдат затруднение вызвал вопрос о характеристиках элементов погон (форма, цвет, внешний вид) (78% и 36% соответственно).

Более 20% курсантов и 80% опрошенных солдат не знают, когда и почему погоны вернулись в Советскую Армию.

На вопрос: «Считаете ли Вы необходимым наличие признаков различия и погон на военной форме?» 6% курсантов и 8% солдат ответили, что в знаках различия и погонах необходимости не видят.

Как показывает практика, в повседневной жизнедеятельности отдельные военнослужащие допускают нарушение правил ношения военной формы одежды, не считают нужным должным образом оборудовать её знаками различия и недостаточно грамотно разбираются в них. Стоит обратить внимание на углубление знаний по данной теме, развитие интереса у курсантов к истории военной одежды и знаков различия в Вооруженных Силах.

При проведении занятий со старшинами подразделений также выявляются случаи недостаточного знания правил ношения военной формы

одежды. Отдельные военнослужащие допускают ошибки в размещении звезд и эмблем на погонах, не знают правила размещения нарукавных знаков и нашивок. Затруднение вызывает знание соответствия погон и нарукавных знаков различия по воинским званиям офицеров ВМФ в виде горизонтальных галунов.

Таким образом, проведенные исследования показали особую актуальность распространения среди военнослужащих необходимых знаний по данной тематике, привития уважения к военной форме одежды и воспитания чувства гордости за право ее ношения, недопущения случаев нарушения правил её ношения.

Автором исследования создан сайт «История погон в Вооруженных Силах России», где представлены образцы имперских погон и погон, утвержденных И.В. Сталиным в 1943 году, история развития погон, современные знаки отличия российских военнослужащих, отражены их характеристики, предназначение и важность, даны ссылки на различные источники, в том числе на интернет-портал Минобороны России и на сайт Центрального музея Вооруженных Сил Российской Федерации.

В рамках военно-политической работы в институте с личным составом проведены просветительские мероприятия на тему «Знаки различия: история и современность». Фраза Устава ВС РФ «Военнослужащий должен с достоинством нести высокое звание защитника Российской Федерации, дорожить честью и боевой славой Вооруженных Сил, своей воинской части и честью своего воинского звания» стала своеобразным эпиграфом состоявшихся встреч [3].

Ведущими преподавателями с примерами из жизни и практики войск и из личного служебного опыта доводилось значение военной формы одежды и важность знания правил её ношения будущими начальниками службы материально-технического обеспечения. Автор статьи как участник военно-научной секции курсантов кафедры поделился своими исследованиями в области истории возвращения погон в Красную армию в 1943 году. Затем была проведена экскурсия, в ходе которой курсантам представлены образцы современной и исторической военной одежды, стенды и витрины по истории знаков различия.

Итогом мероприятий стало понимание того, что история развития военной формы одежды, а вместе с ней – и знаков различия находится в тесной взаимосвязи с изменениями в экономической и политической

обстановке в государстве. Современная форма одежды российских военнослужащих, с одной стороны, переняла европейские традиции армейского военного мундира, с другой – сохранила свои самобытные, исторически сложившиеся особенности и элементы, обеспечивая преемственность поколений и традиций русского воинства.

Кроме того, авторами исследована возможность применения искусственного интеллекта в направлении изучения выбранной тематики. С помощью чат-бота эффективно проводить подготовку к мероприятиям по военно-политической работе с личным составом, составлять различные тексты с учетом указанного набора слов, стиля и объема. Есть возможность использования различных языков. Как пример, были сгенерированы статья «История погон на российской военной форме одежды XX-XXI века» и доклад «Современные знаки различия военнослужащих иностранных государств».

Таким образом, проведение просветительской работы в комплексе с учебными занятиями и использованием возможностей нейросети поможет военнослужащим лучше изучить и запомнить правила ношения военной формы одежды, а специалистам службы материально-технического обеспечения – освоить свою профессию.

Список литературы

1. Указ Президента РФ от 11.03.2010 г. № 293 «О военной форме одежды, знаках различия военнослужащих и ведомственных знаках отличия».
2. Приказ МО РФ от 9.10.2020 г. № 525 «Об утверждении Правил ношения военной формы одежды, знаков различия, ведомственных знаков отличия и иных геральдических знаков в Вооруженных Силах Российской Федерации и Порядка смешения предметов существующей и новой военной формы одежды в Вооруженных Силах Российской Федерации».
3. Устав внутренней службы Вооружённых Сил Российской Федерации. Утв. Указом Президента Российской Федерации от 10.11.2007 г. № 1495.

© А.В. Талалихин, 2023

**СЕКЦИЯ
ПОЛИТИЧЕСКИЕ
НАУКИ**

О ВЛИЯНИИ ТЕХНОНАЦИОНАЛИЗМА НА ГЛОБАЛЬНЫЕ ИННОВАЦИИ

Курбанова Аза Ахмедовна

студент

Магомаев Тамирлан Рамзанович

ст. преподаватель кафедры «ИСЭ»

ФГБОУ ВО «Грозненский государственный нефтяной
технический университет им. акад. Д. Миллионщикова»

Аннотация: В данной статье анализируются последствия такого подхода для глобальной инновационной деятельности, включая угрозы для международного сотрудничества, рост протекционистских мер и снижение обмена знаниями и опытом. Также описываются примеры уже существующих технонационалистических стратегий.

Ключевые слова: Технонационализм, деглобализация, экономика, политика, технологии.

ON THE IMPACT OF TECHNATIONALISM ON GLOBAL INNOVATION

Kurbanova Aza Akhmedovna

Magomaev Tamirlan Ramzanovich

Abstract: The article analyzes the consequences of this approach for global innovation activity, including threats to international cooperation, the growth of protectionist measures, and the reduction in the exchange of knowledge and experience. Examples of existing techno-nationalistic strategies are also described.

Key words: Techno-nationalism, deglobalization, economy, politics, technology.

Технонационализм возник как ответ на геополитические и экономические сдвиги. Исторически сложилось так, что оно приобрело известность во время Холодной войны, когда страны стремились к технологическому превосходству ради военного и экономического

преимущества. Космическая гонка и развитие ядерных технологий подчеркнули слияние технологий и национальной идентичности.

Происхождение термина начинается с японского национального лозунга «джидзюцу риккоку» (буквально "национальное строительство с помощью технологий"), который был принят Министерством международной торговли и промышленности Японии. Позже Сигэра Накаяма перевёл это в технонационализм в статье «Технонационализм против техноглобализма».

Впоследствии также Ричард Сэмюэлс в своей книге «Богатая нация, сильная армия»: Национальная безопасность и технологическая трансформация Японии принял тот же перевод джидзюцу риккоку как «технонационализм», чтобы убедить читателей в том, что Япония продолжала в довоенное и послевоенное время поддерживать идеологию о “богатой нации, сильной армии”, возможно, вопреки послевоенной пацифистской тенденции в японской историографии. Слово «технонационализм» стало широко известно после публикации книги Сэмюэлса [1].

Ключевые принципы и характеристики. Технонационализм – это подход, при котором основное внимание уделяется технологическим возможностям национальных организаций, причем при этом полагается, что эти возможности могут быть созданы усилиями, предпринимаемыми в рамках данной страны. Сторонники такого подхода считают, что переориентация, смещение акцентов с национальной конкурентоспособности, основанной на активах, продукции и технологиях, на национальную задачу улучшения жизненного уровня граждан путем увеличения национального вклада в мировую экономику логически соответствует становлению и развитию экономики знаний.

Политика технонационализма должна включать такие аспекты увеличения на национальном уровне способности ассимилировать знания, как, например, инвестиции в образование и переобучение, поощрение взаимодействий между обучаемым и обучающим, чтобы обогатить знания и опыт своих граждан и способствовать созданию метазнаний в их организациях [2].

Признаками деглобализации являются торговые войны, выход стран из единых интеграционных союзов (феномен Brexit), ограничения на свободу перемещения капитала и рабочей силы, неэффективное функционирование глобальных экономических институтов [4, с. 4].

Принципы политики технонационализма:

- основное внимание - технологическим возможностям национальных организаций, которые могут быть созданы усилиями, предпринимаемыми в рамках данной страны
- увеличение на национальном уровне способности ассимилировать знания;
- инвестиции в образование и переобучение;
- поощрение взаимодействий между обучаемым и обучающим;
- чтобы обогатить знания и опыт своих граждан и способствовать созданию метазнаний;
- открытость инноваций.

Влияние на технологических прогресс и экономику.

Технонационализм может иметь как положительное, так и отрицательное влияние на развитие технологий. С положительной стороны, может способствовать созданию новых решений национальных и глобальных проблем в таких областях, как здравоохранение, охрана окружающей среды и безопасность. Теоретически страны могут использовать технонационализм для сохранения преимущества перед другими странами, что приводит к увеличению внутреннего производства, созданию рабочих мест, увеличению инвестиций и экономическому росту. Он также может увеличить экспорт, поскольку другие страны начинают полагаться на национальные технологии.

Если несколько стран примут технонационализм, это может привести к усилению глобальной конкуренции, сокращению торговли и росту международной напряженности, если они обнаружат, что их национальные интересы вступают в конфликт друг с другом. Экономические сбои могут усиливаться по мере того, как цепочки поставок приспособляются к новой технонационалистической политике. После сбоя происходит постепенная реорганизация бизнес-экосистемы, за которой следует рост множества местных экономик [3].

Технонационалистические тенденции. Хотя эксперты имеют разные мнения о потенциале локализации глобальных бизнес-процессов, он уже становится все более распространенным в некоторых странах и секторах, например, таких как сельское хозяйство. Так, к примеру, в Канаде повышается потребительский интерес к приобретению местных фермерских продуктов, что стимулирует развитие малого и среднего предпринимательства в сельском хозяйстве, несмотря на жесткую конкуренцию

с крупными компаниями, ориентированными на масштабное производство и сбыт продукции, в том числе на экспортных рынках. Некоторые эксперты отмечают такие недостатки крупного аграрного производства, как использование пестицидов и других химикатов, избыточное потребление топлива, интенсивное использование почвы, наносящее ей значительный ущерб. Поэтому в основе растущей поддержки местного фермерства не столько монетизируемые интересы потребителей и местной администрации, сколько потребности в преодолении деградации окружающей среды, стремление к преодолению социального неравенства [4, с. 5].

Также можно отметить, что из-за доминирующего положения Huawei на рынке беспроводных технологий, Вашингтон изучает способы финансирования Nokia и Ericsson, двух конкурентов Huawei, а также ищет пути стимулирования новых стратегических альянсов с участием Oracle и Cisco, двух американских компаний, работающих в радиочастотном пространстве. Брюссель призвал к созданию трансатлантической экономической модели США-ЕС, которая может напрямую конкурировать с Пекином и блокировать попытки Китая повлиять на мировые стандарты в 5G и других технологиях следующего поколения. В частности, Брюссель подчеркнул необходимость объединения усилий по оказанию влияния на Международный союз электросвязи и Международную организацию по стандартизации [5].

Нельзя не отметить, что при COVID-19 появилось множество проблем, усиливших рост технонационализма. Крупные многонациональные компании начали процесс переосмысления своей стратегии развития. Многие из них встали перед выбором: начать возвращение бизнеса в свои страны или переместить бизнес в другие страны, такие как Вьетнам, Индия, Индонезия или Мексика. Другие компании идут по пути сокращения фактора «расстояние» в цепях поставок, направляют свои усилия на повышение доверия между поставщиками и потребителями и стремятся к «регионализации» своих бизнес-процессов. Enderwick и Buckley также подтверждают, что сокращение пространственно-географической удаленности от страны-происхождения капитала позволит лучшим образом координировать процессы в цепях поставок, что снизит уровень неопределенности и сократит риски. Кроме того, реформатирование глобальной цепи поставок и сокращение «транспортного плеча» становится императивом в условиях изменения климата [4, с. 7]

Таким образом, рост технонационализма оказывает как положительное, так и отрицательное влияние на глобальные инновации. Важно балансировать интересы различных стран и компаний, чтобы обеспечить устойчивое развитие инноваций и избежать усиления протекционистских мер, которые могут замедлить обмен знаниями и технологий между странами.

Список литературы

1. Технонационализм против техноглобализма. URL: <https://vk.com/@venenumivuy-tehno-nacionalizm-protiv-tehno-globalizma> (дата обращения 01.12.2023)
2. Понятия «техноглобализма», «технопротекционизма» и «технонационализма». URL: <https://studfile.net/preview/9470455/page:19/> (дата обращения 01.12.2023)
3. Технонационализм: что это такое и как он меняет мир. URL: <https://vsluh.net/2084-tehnonacionalizm-chto-jeto-takoe-i-kak-on-menjaet-mir.html> (дата обращения 02.12.2023)
4. Бойко И. Глобализация или локализация: новая управленческая парадигма xxi века. СПб., 2022. 12с. URL: <https://cyberleninka.ru/article/n/globalizatsiya-ili-lokalizatsiya-novaya-upravlencheskaya-paradigma-xxi-veka/viewer> (дата обращения 03.12.2023)
5. Техно-национализм: что это такое? URL: <https://dzen.ru/a/Xf2at8VccQCtRnxt> (дата обращения 03.12.2023)

© А.А. Курбанова, Т.Р. Магомаев, 2023

**АКТУАЛЬНЫЕ ПРОБЛЕМЫ СОЦИАЛЬНОЙ АДАПТАЦИИ
ВОЕННОСЛУЖАЩИХ, УВОЛЕННЫХ В ЗАПАС,
В РОССИЙСКОЙ ФЕДЕРАЦИИ**

Гаркуша Сергей Николаевич

магистрант

Научный руководитель: **Болховитина Татьяна Сергеевна**

к.полит.н., доцент

Брянский филиал ФГБОУ «РАНХиГС»

Аннотация: в статье освещаются наиболее актуальные проблемы социализации граждан, уволенных с военной службы в запас по различным основаниям.

Ключевые слова: адаптация военнослужащих, увольнение в запас, Вооруженные силы РФ, меры государственной поддержки военнослужащих и членов их семей, социальная адаптация военнослужащих.

**MODERN PROBLEMS OF SOCIAL ADAPTATION
OF MILITARY SERVICEMEN TRANSFERED TO RESERVE
IN THE RUSSIAN FEDERATION**

Garkusha Sergey Nikolaevich

Scientific adviser: **Bolkhovitina Tatyana Sergeevna**

Abstract: The article highlights the most pressing problems of socialization of citizens discharged from military service into the reserve for various reasons.

Key words: Adaptation of military personnel, transfer to the reserve, Armed Forces of the Russian Federation, measures of state support for military personnel and members of their families, social adaptation of military personnel.

Реформы Вооруженных Сил Российской Федерации, проходившие в конце 20 – начале 21 столетий привели к снижению уровня технической оснащенности Вооруженных Сил России и неудачной попытке перевода категории войск с призывной составляющей на контрактную.

Отсутствие внутренних соглашений в Правительстве РФ привело к проблеме принятия принципиально важного решения о приведении

в соответствие штатной численности Вооруженных Сил Российской Федерации с имеющимися на тот момент экономическими возможностями и наблюдающимися (перспективными) внешними угрозами развивающегося государства.

Российско-грузинский вооруженный конфликт 2008 года стал отправной точкой для возврата призывной системы комплектования войск, несмотря на утвержденную в этом же году Правительством Российской Федерации концепцию комплектования войск военнослужащими по контракту (рядовых и сержантских должностей). Одновременно с проведением данной реформы было решено сократить штатную численность офицерского состава, а также перевести прапорщиков (мичманов) на должности сержантского (старшинского) состава.

По состоянию на конец 2008 года в Вооруженных Силах Российской Федерации фактически проходили службу 315 тысяч офицеров (при штате в 355 тысяч военнослужащих этой категории), что составляло примерно 28% от общей численности военнослужащих (на тот момент 1, 13 млн человек). Количество прапорщиков (старших прапорщиков) составляло 90 тысяч человек, а мичманов (старших мичманов) – 50 тысяч, то есть около 12% числа военнослужащих. В совокупности офицеры и прапорщики тогда составляли 40% от общей численности войск.

Первоначально представителями власти было принято решение о сокращении численности офицерского состава Вооруженных Сил России до 150 тысяч человек к 2012 году, однако было принято решение об ускорении процесса сокращения военнослужащих, которое привело к выводу за штат почти 40 тысяч офицеров, которых не смогли уволить ввиду отсутствия положенной по закону им и их семьям жилплощади.

Аналогичная ситуация сложилась с выпускниками военных учебных заведений 2009–2010 гг., в результате которой под угрозой оказалась вся система военного образования, поскольку соответствующие вакантные должности были просто сокращены, и выпускники вынужденно назначались на сержантские должности.

Сокращение штатной численности Вооруженных Сил Российской Федерации привело к необходимости разработки различных мер поддержки сокращаемых (увольняемых) в запас различных категорий военнослужащих.

На протяжении десятилетий разрабатывались и корректировались планы и методики по социализации увольняемых с военной службы

граждан, однако до настоящего времени именно вопрос «правильной» и актуальной по состоянию на сегодняшний день социализации данной категории граждан должен быть проанализирован и скорректирован Правительством Российской Федерации и представителями Министерства Обороны Российской Федерации с учетом имеющихся проблем и обратной связи от данной категории граждан.

В рамках подготовки данной статьи автором проведен интернет-опрос действующих и уволенных с военной службы военнослужащих Вооруженных Сил, проходящих (проходивших) военную службу по контракту в различных субъектах РФ. Проведение именно данной категории опроса позволило наиболее объективно и комплексно определить проблемные вопросы и оценить ситуацию в целом, охватив при этом большое количество регионов нашей необъятной страны.

По результатам исследования участники опроса разделены на следующие категории: 1) военнослужащие, уволенные с военной службы с правом на пенсионное и социальное обеспечение (по выслуге лет (более 20), по достижении предельного возраста нахождения на военной службе); 2) военнослужащие, уволенные с военной службы без права на получение пенсионного и социального обеспечения; 3) действующие военнослужащие, осуществляющие подготовку к увольнению по выслуге лет на пенсию (в ближайшие 1-2 года); 4) действующие военнослужащие, осуществляющие подготовку к увольнению без права пенсионного и социального обеспечения.

По результатам проведения интернет-опроса военнослужащих, автор приходит к следующим выводам:

Во-первых, для военнослужащих, уволенных в запас как с правом на социальное обеспечение, так и без него, при наиболее острой при увольнении являлась проблема материального характера, такая как нехватка так называемых «окладов денежного содержания», выплачиваемых при увольнении, которые в большей степени отставникам приходилось тратить на покупку предметов первой необходимости, например, гражданской одежды, поскольку в процессе службы ношение гражданской формы одежды было скорее роскошью, нежели чем разумным выбором с учетом специфики трудовой деятельности.

Во-вторых, наиболее актуальной проблемой для уволенных в запас (и для готовящихся к увольнению в запас военнослужащих) является проблема жилищного обеспечения отставников.

Несмотря на существующие правила и нормы обеспечения военнослужащих и лиц, уволенных с военной службы в запас жилыми помещениями для постоянного проживания, по состоянию на ноябрь 2023 года проходит обеспечение субсидиями и жилыми помещениями лиц, которые признались нуждающимися в 3-4 кварталах 2016 года (ожидание для военнослужащих составляет 7 лет и более), не говоря уже о тех категориях, которые были сокращены с военной службы в результате проведения военных реформ конца 90-х начала 2000 гг., и до настоящего времени не обеспечены жилыми помещениями в соответствии с действующим законодательством (ожидание очереди – более 20 лет).

В третьих, для военнослужащих, уволенных с военной службы в запас с выслугой от 10 до 20 лет без уважительной причины для увольнения с военной службы (сам перечень уважительных оснований для увольнения довольно сжатый, в него входят: организационно-штатные мероприятия, увольнение по состоянию здоровья, увольнение по семейным обстоятельствам, что само по себе является достаточно расплывчатой формулировкой основания для увольнения) и реализовавших свое право на получение государственной поддержки для приобретения жилья по программе накопительно-ипотечной системы обеспечения военнослужащих жилыми помещениями (НИС), наиболее острой стала проблема возмещения денежных средств, затраченных государством на приобретение военнослужащим жилого помещения по программе НИС (проблемой является короткий временной срок возмещения денежных средств, а также размер возмещаемых сумм). Здесь необходимо отметить тот факт, что в отличие от ожидания государственной субсидии или готового жилого помещения, программа НИС имеет большое преимущество в виде более сжатых сроков предоставления жилья, однако военнослужащие зачастую не задумываются о последствиях участия в данной программе.

В-четвертых, профессиональная переподготовка лиц, увольняемых с военной службы в запас, являющаяся главнейшей частью социальной адаптации увольняемых в запас военнослужащих (главнейшей по мнению аналитиков, представителей власти и Министерства обороны России), оказалась наименее актуальной для большинства при увольнении.

Около 50% респондентов воспользовавшись правом (здесь необходимо отметить, что прохождение переподготовки увольняемыми категориями, это их право, и работодатель в лице государства не настаивает на отнесении

данных мероприятий к категории обязательных перед увольнением в запас) на переподготовку по одной из гражданских специальностей, предлагаемых военными вузами, при выходе в «реальную» жизнь просто не смогли трудоустроиться.

Причиной отказа работодателей стали: 1) возраст респондентов (для женщин предельный возраст нахождения на военной службе, после которого респонденты женского пола уходили в отставку – 45 лет, для мужчин – в зависимости от категории (звания) – от 55 лет и старше, в среднем респонденты увольнялись с военной службы при наличии выслуги в 20 лет в возрасте 45-50 лет); 2) Направления специальностей, по которым кандидаты проходили обучение перед увольнением из рядов ВС РФ. К сожалению, высшие военные учебные заведения, осуществляющие гражданскую переподготовку увольняемых военнослужащих, не всегда представляют наиболее актуальный перечень именно современных и востребованных специальностей, что существенно нарушает реализуемое военнослужащими право на трудоустройство после выхода в отставку.

Необходимо также отметить, что вторая половина от общего числа респондентов получение гражданской специальности не считает (не считала) приоритетным при увольнении, в связи с чем они предпочли (предпочтут) пропустить данный этап своей жизни и быть скорее уволенным из рядов ВС РФ.

В заключении необходимо отметить, что социализация (социальная адаптация) военнослужащих, увольняемых в запас по различным причинам в настоящее время остается одной из актуальных проблем для совместного разрешения со стороны представителей власти и Министерства обороны России в связи с постоянно проводимыми в Вооруженных Силах реформами, требующей прямого взаимодействия увольняемых с представителями государства для решения проблемных вопросов.

Список литературы

1. Федеральный закон от 27 мая 1998 года № 76-ФЗ «О статусе военнослужащих». [Электронный ресурс]. Режим доступа: URL:https://www.consultant.ru/document/cons_doc_LAW_18853/

2. Приказ Министерства обороны РФ от 5 февраля 2001 года № 45 «О мерах по повышению эффективности деятельности органов военного управления по осуществлению социальной адаптации военнослужащих, увольняемых с военной службы, граждан, уволенных с военной службы, и членов их семей». [Электронный ресурс]. Режим доступа: URL: <https://docs.cntd.ru/document/901813713>

3. Васюк А.Г. — Социальная работа по адаптации военнослужащих: сущность, функции, технологии // Педагогика и просвещение. – 2020. – № 4. – С. 122–131. DOI: 10.7256/2454-0676.2020.4.34247

4. Никульшина, А.А. Методы решения проблем социальной адаптации военнослужащих, уволенных с военной службы / А.А. Никульшина // Труды молодых ученых Алтайского государственного университета. – 2022. – № 19. – С. 211-214. – EDN MBULYN.

5. Передельская, О.О. Анализ социальной адаптации военнослужащих и граждан, уволенных с военной службы, в Московской области / О.О. Передельская // ГосРег: государственное регулирование общественных отношений. – 2014. – № 2. – С. 5. – EDN UDLWHV.

© С.Н. Гаркуша, 2023

**СЕКЦИЯ
ФИЛОСОФСКИЕ
НАУКИ**

**ДУХОВНО-ПРАВСТВЕННЫЕ ИСКАНИЯ И. ШМЕЛЕВА:
МЕЖДУ ВЕРОЙ И ПАТРИОТИЗМОМ**

Дурина Айдана Кадыровна

Чугунова Анна Андреевна

студенты

Научный руководитель: **Чекалина Наталья Евгеньевна**

кандидат философских наук,

доцент кафедры гуманитарных дисциплин

ГБОУ ВО «Волгоградский государственный

институт искусств и культуры»

Аннотация: Работа представляет попытку осмысления духовно-нравственных убеждений русского православного писателя И.С. Шмелева, рассмотренных с позиции социально-политических идей, лежащих в основе его мировоззрения. Статья фокусирует внимание на определенных периодах жизненного и творческого пути писателя, а также отдельных произведениях и личных письмах. В настоящее время фиксируются различные оценки личности и творчества рассматриваемого автора. Неопределенность порождает ложные сведения, и поэтому вопрос духовно-нравственных исканий И.С. Шмелева требует изучения и осмысления учеными различных специальностей: филологов, искусствоведов, философов.

Ключевые слова: нравственные ценности, вера, патриотизм, православные идеи, духовные искания.

**I. SHMELEV'S SPIRITUAL AND MORAL QUEST:
BETWEEN FAITH AND PATRIOTISM**

Durina Aidana Kadyrovna

Chugunova Anna Andreevna

Scientific advisor: **Chekalina Natalia Evgenievna**

Abstract: The work is an attempt to comprehend the spiritual and moral beliefs of the Russian Orthodox writer I.S. Shmelev, considered from the perspective of socio-political ideas underlying his worldview. The article focuses on certain periods of the writer's life and creative path, as well as individual works

and personal letters. Currently, various assessments of the personality and creativity of the author in question are being recorded. Uncertainty gives rise to false information, and therefore the question of spiritual and moral searches of I.S. Shmeleva requires the study and comprehension of scientists of various specialties: philologists, art historians, philosophers.

Key words: moral values, faith, patriotism, Orthodox ideas, spiritual pursuits.

Традиционными для России ценностями всегда являлись любовь к Родине, служение Отечеству, поиск и осмысление истины, понимаемой в контексте нравственного начала. Но наиболее отчетливо эти идеи артикулируются в творчестве русских писателей, большая часть из которых отличалась истинно патриотическими устремлениями, выразившимися в искренней озабоченности и тревоге о будущем страны. При этом многие из них являлись носителями православных идей, отраженных в их творчестве.

Таким образом, православная вера не препятствовала, а, напротив, усиливала патриотические тенденции в мировоззрении и в текстах писателей. С другой стороны, это не мешало появлению ряда противоречий во взглядах на протяжении разных жизненных периодов. Так случилось и с нашим героем. И.С. Шмелев вошел в историю русской культуры не только как прекрасный литератор, но и как человек искренне убежденный в правоте своих иллюзий, подтолкнувших его к действиям, до сих пор неоднозначно оцениваемым, однако способный к их переосмыслению.

И. Шмелев был воспитан в религиозной семье, где основой мировоззрения служила вера в Бога и жизнь по Божественным заповедям. Неожиданностью в этой связи стало проявление уважения к Февральской революции, которую Шмелев первоначально приветствовал, и с целью встречи с политкаторжанами отправился в Сибирь, но совсем скоро разочаровался в самой идее восстания. Октябрьскую революцию Шмелев посчитал «непонятной для народа», увидев в ней разрушение России. Наблюдая за жизнью русского писателя, который буквально прославлял Бога, специалисты заметили резкий резонанс в поведении Шмелева после смерти единственного сына от рук большевиков.

Иван Сергеевич в своем творчестве был сторонником правдивого воссоздания жизни, он также, в сущности, был одним из создателей нового реализма. В его произведениях неоднократно описываются темные стороны

жизни духовенства. Однако писатель не опускался до издевок и осмеивания, что, в общем, было свойственно демократической литературе.

Ивана Шмелева многие считают не только великим писателем, но и великим русским православным патриотом. Однако неоднозначная история его жизни породила такие же неоднозначные оценки не только его личности, но и творчества. В своей книге «О тьме и просветлении», философ Иван Ильин приходит к заключению, что Шмелев представляет собой высший тип писателя, отмечая, что «он подлинно национальный», и предполагает, что в Шмелеве скрыт «мыслитель», однако мышление его доступно не всем, оставаясь «подземным и художественным» [См. 1].

Ильин пишет о огромной любви писателя к Родине, рассматривая этот аспект с точки зрения духовно-нравственных ценностей. Философ восхищается Шмелевым, и буквально ставит его в один ряд с великими классиками русской литературы «Так о России не говорил еще никто. Но живая субстанция Руси - всегда была именно такова» [1, с.1]. Ильин сравнивает писателя с Достоевским, предполагая, что Шмелев являл собой «ясновидца человеческого страдания», который знает все ступени человеческой души, во всех ее ипостасях. Анализируя творчество Шмелева, Ильин пишет о нем, как о «поэте мировой скорби», получивший знания и просветление путем познания скорби «до самого дна».

Совершенно противоположные оценки личности И. Шмелева дает один из современных публицистов Тимур Давлетшин. Делает он это, ссылаясь на следующие факты биографии писателя. «Я глубоко верю в предназначение Божие, карающий и очистительный "меч" был вложен в руку Германии» [2, с.1]. Здесь писатель-эмигрант Иван Шмелев фактически восхваляет Гитлера и вермахт. Очевидно, что отношение к большевизму Шмелева было резко негативным. Поэтому его литературное творчество этого периода буквально переполнено ненавистью к Советской власти. Он характеризовал власть как насильников, которые посягнули на его Родину.

Возможно, основной причиной ненависти Шмелева к Советской власти стал расстрел единственного сына – Сергея. Иван Сергеевич писал: «У меня остается только крик в груди, слезы немые и сознание неправды. У меня выветрилась душа» [2, с.2]. По сути, можно предположить, что столь переломный момент в жизни писателя и являлся тем самым толчком к категорическому неприятию и ненавистничеству большевизма, если бы не факт того, что подобным образом он высказывался и до него.

Большевиком Шмелев предпочитал А. Гитлера и идею нацизма. В дневниковой записи от 27 июля 1941 года историка Сергея Мельгунова описывается общение с писателем, где Шмелев поддерживает нацизм, и говорит, что «с фюрером - Бог». Восхваления в сторону Германии, и радость от нападения нацистов на СССР Шмелев описывал в личных письмах. Он приветствовал Гитлера, называл его мессией от «большевицкой заразы».

В период Второй мировой войны писатель публиковался в известной в то время русской газете «Парижский вестник». После издания, Шмелева обвинили в предательстве и сотрудничестве с врагом. Позднее, в ответ на обвинения писатель опубликовал свое письмо в газете «Русская мысль», в котором утверждал, что фашистом он никогда не был и не проявлял сочувствия к нему. Шмелев уверял, что работал против фашистов, а также против нападения на его Родину.

Писатель подтверждает, что в «Парижском вестнике» было опубликовано четыре его рассказа и литературная статья. В них, по мнению самого Шмелева, он поведал о величии России, о ее духовном богатстве. Он утверждал, что не только немцы искажали вид его Родины, и преследуя цель, он «шел на жертвы» дабы опровергнуть клевету в сторону России. После 1945 года писатель прекращает словесную поддержку и фюрера, и идею нацизма, и даже указывает что Гитлер «маляр-неудачник». Друзья Шмелева, опасаясь обвинения в коллаборационизме, отворачиваются от писателя, прекращая поддерживать с ним всяческую связь.

По мнению Тимура Давлетшина, переписка Ивана Сергеевича показывает истинные намерения писателя в «Парижском вестнике» и опровергает его оправдания, что на самом деле он работал против немцев. Давлетшин оценивает действия Шмелева как попытку «лукаво выкрутиться» из сложившейся ситуации. Именно поэтому данный публицист не может признать И.С. Шмелева выдающимся православным писателем и патриотом.

Тем не менее, столь контрастные оценки рассматриваемой личности не умаляют значимости Шмелева как писателя, который внес вклад в развитие литературы России своими искренними и духовно-просветительскими произведениями. Вот почему духовные искания И. Шмелева, выразившиеся в противоречивом характере его взглядов, отразили, как это ни парадоксально, и его верность себе, и, одновременно, способность переосмыслить отдельные своей периоды жизни.

Список литературы

1. Духовные искания И.С. Шмелева: vuzlit - архив студенческих работ: [сайт]. – 2022. – URL: https://vuzlit.com/583875/duhovnye_iskaniya_shmeleva (дата обращения: 21.05.2022).
2. Давлетшин Т. Писатель Иван Шмелев и нацисты // Русская народная линия: [сайт]. – 2022. – URL: https://ruskline.ru/news_rl/2021/04/03/pisatel_ivan_shmelev_i_nacisty (дата обращения: 21.05.2022).
3. Акатова Г. Иван Шмелев: Поиски смысла жизни и возвращение к вере // Московский Сретенский Монастырь: [сайт]. – 2021. – URL: <https://monastery.ru/zhurnal/semya/ivan-shmelev-poiski-smysla-zhizni-i-vozvrashchenie-k-vere/> (дата обращения: 21.05.2022).
4. Лисица О. В. О духовной дружбе двух великих Иванов // Русский дом. – 2005. – №6. – С. 85-90.
5. Иван Шмелев. Иван Ильин. Переписка двух Иванов в 3х т. М.200 г. Т. 1 (1927–1934), т. (1935–1946), Т. 3. (1947–1950).
6. Ильин Иван. Дневник. Письма. Документы (1903–1938). — М., 1999. — С. 573.
7. Тумашева И. "У меня взяли сердце..." // Лепта. – 1993. – №2. – С. 2.
8. Бугаев А. Шмелев и Гитлер // Livejournal. – 2019. – URL: <https://a-bugaev.livejournal.com/1209687.html> (дата обращения: 21.05.2022).
9. Грехопадение писателя Ивана Шмелёва: [сайт]. – 2021. – URL: <http://yarcenter.ru/articles/history/nemtsy-spasayut-russkikh-lyudey-ot-goloda-ugonyaya-ikh-v-germaniyu-grekhopadenie-pisatelya-ivana-shm/> (дата обращения: 21.05.2022).

© А.К. Дурина, А.А. Чугунова, 2023

ЗНАЧЕНИЕ КАТЕГОРИЙ ПРОСТРАНСТВА И ВРЕМЕНИ В ИСКУССТВЕ ТЕАТРА

Топилина Елена Владимировна

студент

Научный руководитель: **Чекалина Наталья Евгеньевна**

кандидат философских наук,

доцент кафедры гуманитарных дисциплин

ГОБУК ВО «Волгоградский государственный

институт искусств и культуры»

Аннотация: Работа представляет опыт осмысления фундаментальных философских категорий «пространство» и «время», рассмотренных сквозь призму их воплощения в театральном искусстве. Данные понятия толкуются как сложные полиструктурные концепты, обуславливающие за счет своего многоуровневого характера значимость создаваемой в театре «второй реальности». Наряду с этим, отмечается роль актерского искусства, которое, используя средства выразительности, выступает в качестве проводника между реальным миром и сценическим пространством.

Ключевые слова: пространство, время, «вторая реальность», сценическое пространство, зрительское пространство, актерское искусство.

THE IMPORTANCE OF THE CATEGORIES OF SPACE AND TIME IN THE ART OF THEATER

Topilina Elena Vladimirovna

Scientific advisor: **Chekalina Natalia Evgenievna**

Abstract: The work presents the experience of understanding the fundamental philosophical categories "space" and "time", considered through the prism of their embodiment in theatrical art. These concepts are interpreted as complex polystructural concepts, which, due to their multi-level nature, determine the significance of the "second reality" created in the theater. Along with this, the role of acting is noted, which, using means of expression, acts as a conductor between the real world and the stage space.

Key words: space, time, "second reality", stage space, spectator space, acting.

Пространство и время являются ключевыми способами репрезентации театра, поэтому мы привыкли говорить о нем как о пространственно-временном виде искусства. Более того, пространство и время в театральном искусстве можно поистине назвать «второй реальностью». Данное утверждение обосновывается тем, что люди, вовлеченные в этот процесс, словно создают новый мир, нацеленный на формирование зрительского восприятия. У этой новой, созданной ее собственными творцами реальности есть свои законы бытия, свои правила. Это специфически человеческое время и пространство, и, в этом смысле, очень сложное, многоуровневое, наполненное особым смыслом.

Известно, что театральное пространство разделяется на две составляющих: на зрительское, где непосредственной площадкой выступает зрительный зал, и сценическое, представленное сферой сцены. Зрительское пространство состоит из определенных уровней, которые помогают зрителю более глубоко погрузиться в реальность конкретной постановки. К ним относятся, во-первых, индивидуальное пространство, то есть соотношение личностно-созданного пространства зрителем вокруг себя и пространством сцены. Во-вторых, архитектурное пространство, которое раскрывается через соотношение формы зала и условий для зрителя видеть и слышать. Наконец, иерархическое пространство позволяет говорить о соотношении партера, амфитеатра, бельэтажа с ложами, балконом и галеркой.

Что же касается сценического пространства, то оно включает такие уровни, как:

1. Художественное пространство – спектакль в целом.
2. Пространство непосредственно сцены.
3. Драматическое пространство - сценография.
4. Игровое пространство – пространство, создаваемое героем вокруг себя.
5. Мизансценическое пространство, представляющее место действия.
7. Внутреннее (субъективно-ментальное) пространство – драматическое пространство видений, воспоминаний, воображения.
8. Текстовое пространство: совокупность – интонационная, фонетическая, риторическая, сила звука, интонационно-голосовые модуляции.

9. Сюжетное пространство - совокупность ситуаций и событий.

Бытие и реальность данных частей театрального искусства раскрываются в двух разных измерениях: первое такое измерение - с точки зрения зрительского пространства, то есть с того момента, когда поднимают занавес зрительный зал прекращает свое существование. Здесь проявляется удивительный парадокс: настоящая реальность, то есть зрительское пространство, будто бы становится невидимой, перестает существовать, словно уступая место вымышленной реальности сценического пространства.

Мы часто слышим, что быть зрителем – это тоже целое искусство. Пожалуй, это справедливо, ведь человеку необходимо полностью погрузиться в сценическое пространство, принять его законы, что сопряжено с некоторым самоотстранением, абстрагированием от действительности. С точки зрения сценического пространства (второе измерение), зрительское пространство является диалогом формата «сцена – зал». Формы общения сцены и зала могут быть разными: это и молчание, и знаки одобрения и негодования, шум, тишина.

Законы сценического пространства таковы, что каждый его элемент несет в себе определенную смысловую нагрузку. Каждое движение, вещь и реплика имеют значение, они способствуют погружению в предлагаемые обстоятельства как актера, так и зрителя, позволяя им в полной мере понять и осмыслить сценический замысел постановки. Сценическое пространство должно трансформировать реальность, изменять ее так, чтобы та и иная идея звучала ярче и выразительнее. При этом время передается через звучащую речь, которая в театре преобразуется, являясь средством выразительности. Данный факт относится даже к самому «бытовому» диалогу в натуралистическом театре.

В сценическом пространстве очень часто используются иносказательные и художественные образы, имеющие разную степень условности. Среди них и пластические, и изобразительные, словесные, и даже социальные. Например, пластическая группа актеров спектакля может исполнять танцевальные элементы, символизирующие внутреннее состояние главной героини. Сценические знаки крайне противоречивы, ведь они одновременно и реальны, и при этом нереальны. Реальны – так как природа знака всегда является эмпирической, то есть материальной, а нереальны, так как при этом они словно обозначают нечто иное.

Огромное значение для формирования театрального пространства имеет актерское искусство. Актер, как исполнитель той или иной роли, рассказывает историю героя, воспроизводя действия. Интересна специфика театрального пространства тем, что герой на сцене словно живет реальной жизнью, в то время как зритель находится в состоянии скорее эстетических, а не реальных переживаний (хотя были и иные случаи), иными словами реальность как бы превращается в сообщение о реальности. Диалог на сцене идет словно в двух плоскостях: общение для партнера-героя и внутреннее скрытое общение актера с публикой в зрительном зале.

От чего же зависит организация самого сценического пространства? В первую очередь, от самого театрального пространства, иными словами, от возможностей театрального здания или иной площадки. Далее это художественное пространство, куда входят художественные возможности пьесы как драматургического материала и возможности художественного замысла режиссера. Здесь же стоит отметить такие важнейшие факторы как внутреннее (субъективно-ментальное) пространство и драматическое пространство. Стоит отметить, что время и его особое структурирование, точно так же, как и пространство, становится средством выразительности в спектакле.

Настоящий режиссер должен осознано творить ту самую «вторую реальность», вот почему ему необходимо работать со временем и ритмом спектакля, уделяя им особое внимание и значение. Так, режиссер Марк Захаров говорил о значимой роли решения сценического пространства спектакля «Доходное место» в Театре сатиры. Особое внимание в своей речи он уделил загадочному объекту, напоминающий увеличенный театральный макет, висящий над сценой. Режиссер говорил: «Объект располагал каждого здравомыслящего театроведа к созданию большого количества чисто «литературных» версий по поводу того, что бы это значило. Безусловно, странная, загадочная коробка приглашала к размышлениям. Объект обладал сильной сценографической энергией, «собирал» пространство и создавал устойчивую зону с ярко выраженным магическим началом» [1, с. 138]. Такое же серьезное внимание М.А. Захаров уделял декорациям и предметам, «играющим» в кадре, в своей знаменитой экранизации сказки Е. Шварца «Обыкновенное чудо». Внимательный зритель обязательно вспомнит, что, наряду с реальными предметами реквизита, мы также видим нарисованные, по-видимому, призванные не

столько дополнить пространство кадра, сколько сделать его более фантастическим, усилить «эффект волшебства».

Создание той самой «второй реальности» - это не просто необходимый момент в театральном искусстве, это сложный процесс одновременного смыслоконструирования и смыслоистолкования. Вот почему, значение пространства и времени в театральном искусстве трудно переоценить, ведь именно они создают полную картину предлагаемых обстоятельств, погружая в них и актера, и зрителя.

Список литературы

1. Захаров М.А. Контакты на разных уровнях. – М.: Центрполиграф, 2000. – 410 с.
2. Белый А. Театр и современная драма. – М.: Республика, 2012 // URL: http://az.lib.ru/b/belyj_a/text_02_1908_arabesky.shtml (дата обращения 12.04.2022).
3. Вопросы театра – 10: сб. ст. и материалов / Всерос. театр. общ-во, Всесоюз. НИИ искусствознания Мин-ва культуры СССР; Ред.-сост. В.В. Фролов; редкол.: Ю.А. Дмитриев [и др.]. Москва: 1986. – 271 с.
4. Пави П. Словарь театра. – М.: Прогресс, 1991. – 481 с.
5. Пиотровский А.И. К теории «самодеятельного» театра // Из истории советской науки о театре. 20-е годы: Сб. трудов. – М.: ГИТИС, 1988 // URL: http://teatr-lib.ru/Library/Iz_istor/iz_istor/#_Точ284577206 (дата обращения 11.04.2022).

© Е.В. Топилина, 2023

СЕКЦИЯ КУЛЬТУРОЛОГИЯ

**РАЗРАБОТКА РЕКОМЕНДАЦИЙ ПО РЕСТАВРАЦИИ
ЭКСПОНАТА МУЗЕЯ САНКТ-ПЕТЕРБУРГСКОГО ГОРНОГО
УНИВЕРСИТЕТА. 3D-МОДЕЛИРОВАНИЕ**

Тумашкина Валерия Анатольевна

магистрант

Научный руководитель: **Пряхин Евгений Иванович**

доктор технических наук, профессор,
заведующий кафедрой материаловедения и
технологии художественных изделий
Санкт-Петербургский горный университет

Аннотация: Предметом исследования является чернильница Михаила Ивановича Дементьева. Она поступила в архив Горного музея в 2016 году в относительно хорошем состоянии, большая часть декоративных элементов присутствует. В ходе работы была выполнена 3D-модель объекта с восстановленным элементом в нижней части и выполненным очисткой от патины.

Ключевые слова: реставрация, чернильница, медный сплав, патина, 3D-моделирование, визуализация.

**DEVELOPMENT OF RESTORATION GUIDANCE ON EXHIBIT
OF THE SAINT-PETERSBURG MINING MUSEUM. 3D-MODELING**

Tumashkina Valeria Anatolevna

Abstract: The subject of the study is the inkwell of Mikhail Ivanovich Dementiev. It has entered the archive of the Mining Museum in 2016 in relatively good condition, most of the decorative elements are present. In the course of the work, 3D-model of the inkwell with a restored part was done by taking into account patina-free surface.

Key words: restoration, inkwell, copper alloy, patina, 3D-modeling, visualization.

Объектом реставрации является чернильница, поступившая в архив Горного музея в 2016 году. Она является подарком выпускнику Санкт-Петербургского Горного университета Михаилу Ивановичу Дементьеву, окончившему горнозаводской факультет в 1891 году. Завод, изготовлявший чернильницу – Петровский чугуноплавильный и железоделательный завод, где Дементьев М.И. работал сначала инженером для технических занятий, затем стал управляющим в 1897 году. Примерно в это время завод преподнес ему подарок – чернильницу (1897- 1903 гг.) [1, с.194].

Архивный номер: ГМКП 6583, ИВ243.

Согласно результатам исследования, проведенного ранее, она выполнена из бронзы и нуждается в следующих реставрационных работах:

1. Очистка поверхности деталей от патины.
2. Восстановление отсутствующего элемента в чертильном треугольнике на основании чернильницы.
3. Ремонт системы шестеренок.

Традиционно реставрационная деятельность сопровождается набором данных об изучаемом объекте, представленных в виде фотографии, рисунка, чертежа, карты и так далее, но каждый тип имеет свои плюсы и минусы и не дает полного представления об объекте, задача реставратора использовать все имеющиеся источники и дополнять их [2, с. 4]. Развитие 3D-технологий стало существенным подспорьем для реставратора, 3D-сканирование и последующая печать помогает в реконструкции поврежденных или утраченных деталей объекта, моделирование помогает визуализировать с большой точностью реставрируемый объект [3, с.1].

В данной работе была выполнена модель чернильницы в программе Rhinoceros 7 и визуализация в программе KeyShot 10. Воссоздан объект в состоянии после проведения реставрационных работ, очистки от патины и восстановления отсутствующего элемента на треугольнике

Основные виды на моделируемый объект можно увидеть на рисунках 1 и 2. Габаритные размеры чернильницы: высота в раскрытом состоянии 164 мм, ширина основания 126 мм.



Рис. 1. Вид спереди и слева



Рис. 2. Вид сзади и справа

С помощью операций выдавливания кривых, кругового массива и операции редактирования «Sage edit» были выполнены элементы чернильницы, расположенные на подставке внизу. Затем с помощью инструментов перемещения и вращения они были расположены на нужное место согласно оригиналу, их можно посмотреть на рисунке 3.



Рис. 3. Смоделированные нижние элементы чернильницы

Затем были построены боковые элементы в количестве трех штук, слева справа и сзади, и система шестеренок. Готовые отмоделированные нижняя и верхняя части можно увидеть на рисунке 4 и 5.

Готовые рендеры отреставрированной чернильницы с разных ракурсов можно увидеть на рисунке 6.

Полученные рендеры дают возможность увидеть готовый результат реставрации чернильницы с отполированной поверхностью, избавленной от патины и восстановленным элементом у треугольника.

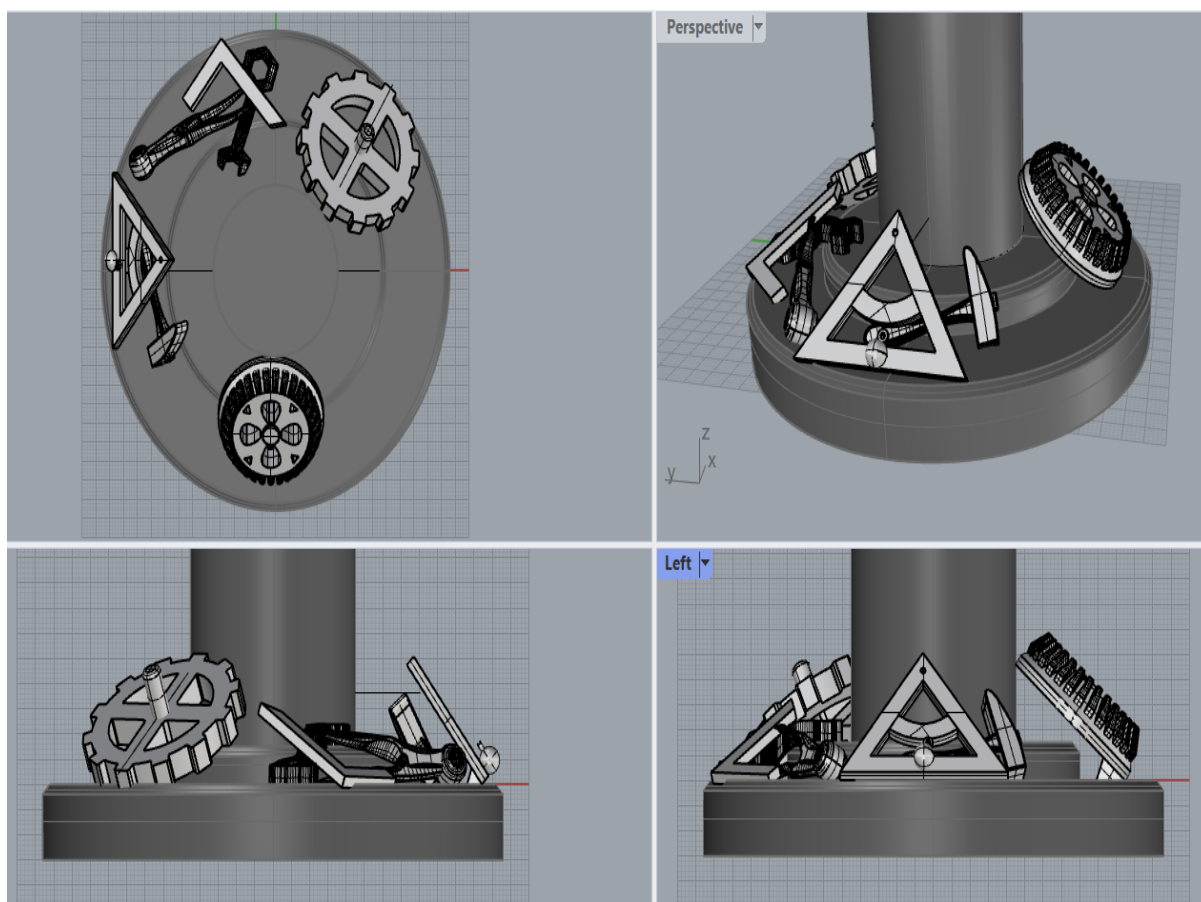

Рис. 4. Отмоделированная нижняя часть



Рис. 5. Отмоделированные крышка и система шестеренок

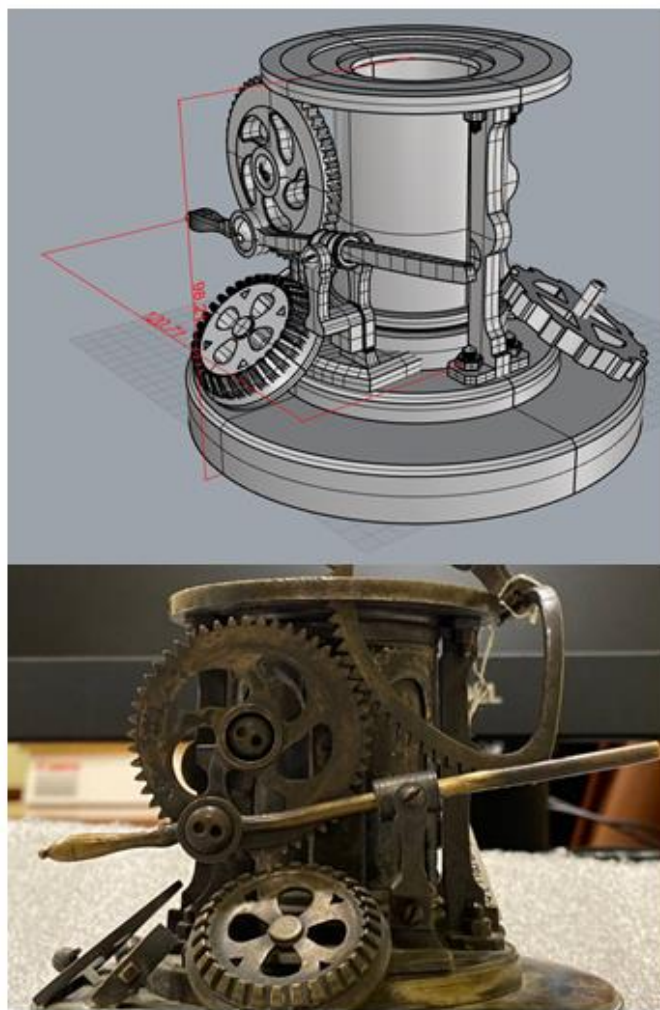

Рис. 6. Визуализация чернильницы

Список литературы

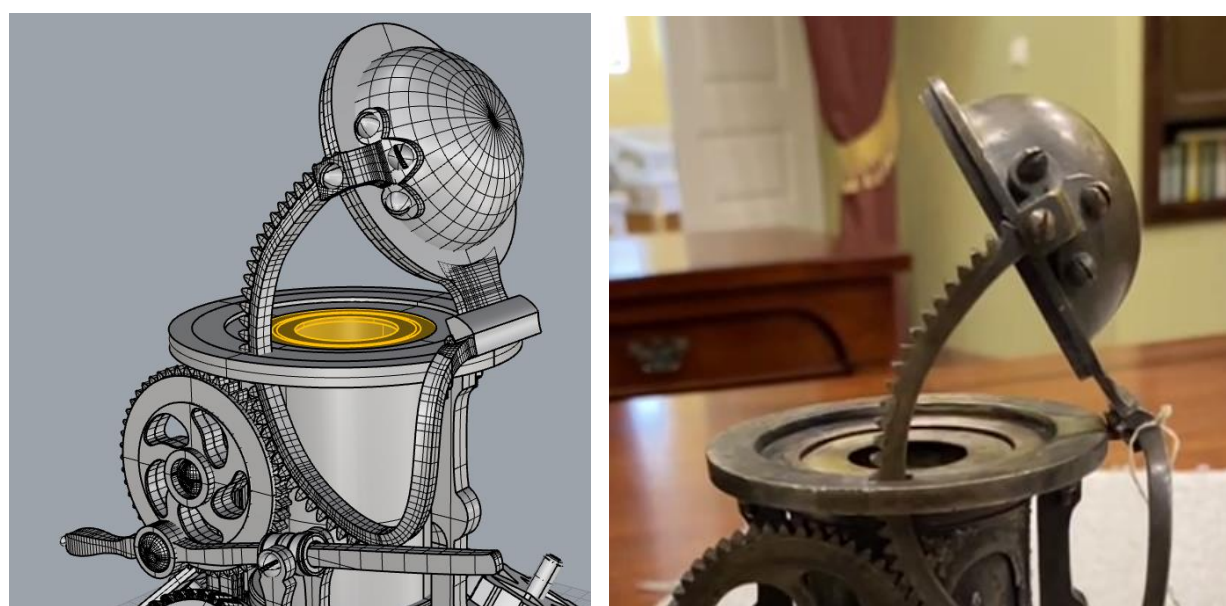
1. Тумашкина В.А., Разработка рекомендаций по реставрации экспоната музея Санкт-Петербургского Горного Университета. – 2023. – С. 194.
2. Косенкова. К. Б., Современные тенденции использования 3D-реконструкций памятников историко-культурного наследия. // Вестник Ленинградского государственного университета им. А.С. Пушкина. – 2014. – С. 67.
3. Жеребятьев Д., Современные тенденции использования 3D-реконструкций памятников историко-культурного наследия. – 2016. – С. 3.

© В.А. Тумашкина, 2023

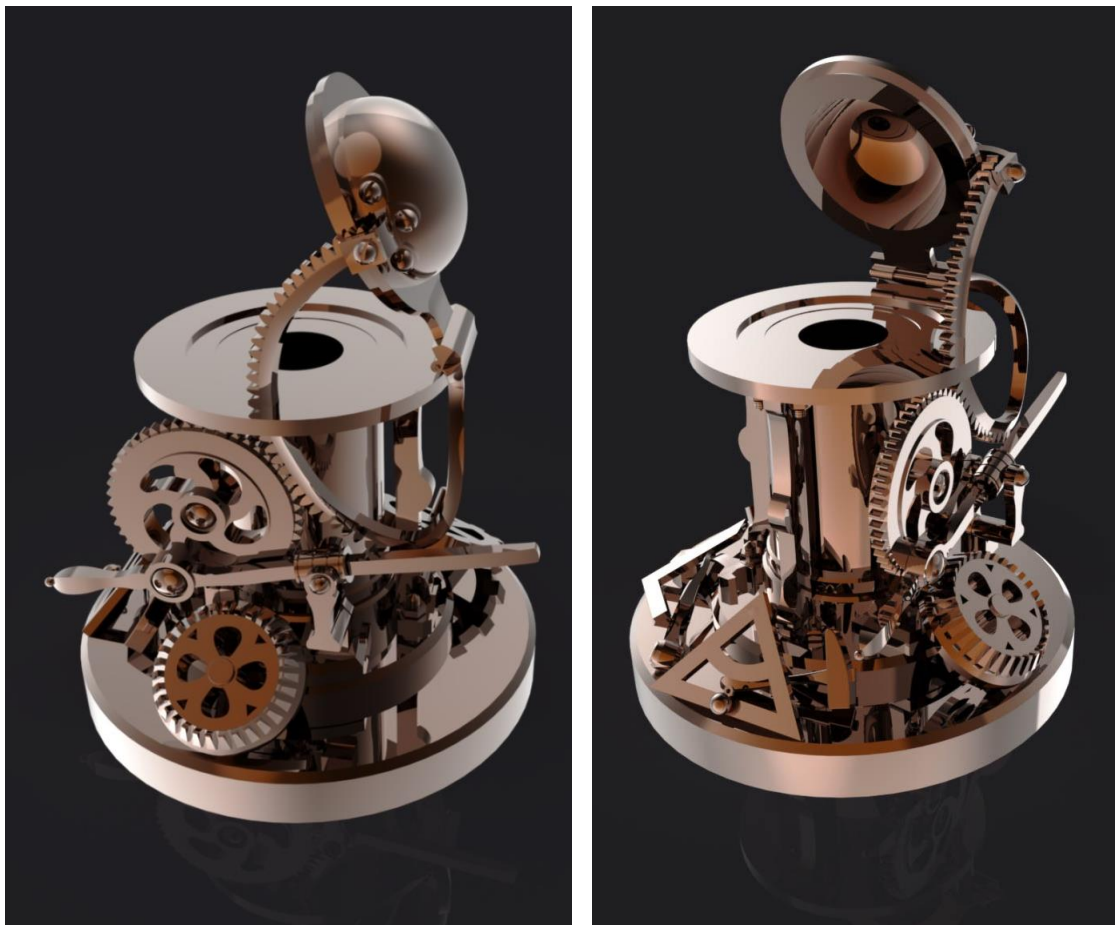
УДК 316.723

АНИМЕ-КУЛЬТУРА В СИСТЕМЕ МОЛОДЕЖНЫХ СУБКУЛЬТУР

Шиян Дарья Александровна

студент

Научный руководитель: **Козлова Ольга Дмитриевна**

доцент

Пермский национальный исследовательский
политехнический университет

Аннотация: Статья посвящена анализу аниме как одной из молодежных субкультур. Описываются ценности, культурные нормы, знаковая система субкультуры «аниме». На примере развития аниме-культуры в г. Перми, раскрывается тема аниме-фестивалей и их роль в жизни молодежи.

Ключевые слова: молодежная субкультура, аниме, японская культура, ценности, полистилизм.

ANIME CULTURE IN THE SYSTEM OF YOUTH SUB-CULTURES

Shiyan Daria Alexandrovna

student

Scientific adviser: **Kozlova Olga Dmitrievna**

Abstract: The article is devoted to the analysis of anime as one of the youth subcultures. The values, cultural norms, and sign system of the anime subculture are described. Using the example of the development of anime culture in Perm, the topic of anime festivals and their role in the lives of young people is revealed.

Key words: youth subculture, anime, Japanese culture, values, polystylism.

Молодежные субкультуры являются разнообразными и равноправными моделями культуры, которые формируются вокруг единых интересов, ценностей и образа жизни. Они отражают разнообразие мировоззрений и стилей жизни молодых людей, связанные с проблемами

идентичности и самовыражения. Так, Т.В. Латышева считает, что молодёжная субкультура – это совокупность эстетических, политических и иных ценностных ориентаций, символики, моделей поведения, жизненного стиля и внешней атрибутики какой-либо группы молодёжи, представляющей собой самостоятельное целостное образование в рамках общей культуры нации [1].

Термин «молодежные субкультуры» появился в США в 50-е годы XX века, и вначале это социокультурное явление было воспринято как курьез или отклонение от нормы. Субкультуры воспринимались обществом как протест против официальной культуры и выражение недовольства молодёжи. Основными субкультурами 2-й пол. XX века были хиппи, панки, готы; позднее оформляются как самостоятельные субкультуры эмо, аниме, эко-активисты, тамблер-герл, дрейнеры и другие. Каждая из этих локальных форм культуры имеет свои уникальные черты, включая ценностные установки, знаковую систему (атрибутику), музыкальные предпочтения, стиль одежды, образ жизни и способы самовыражения. Субкультуры стали местом общения и поддержки молодёжи, помогающие им создать сильные социальные связи и идентифицировать себя в обществе. Они также могут стать силой, которая влияет на культурные тенденции, моду и идеологию.

Исследование молодежных субкультур позволяет понять разнообразие молодежной культуры, ее влияние на общество, развитие самовыражения и самоидентификации. Авторы, занимающиеся изучением субкультур, рассматривают этот феномен в основном с позиции социологии (например, А.А. Скорнякова, С.А. Сергеев, Т.Б. Щепанская), психологии, проводят междисциплинарные исследования. В последнее время активизировались научные исследования, связанные с анализом конкретных субкультур, их ценностей, норм, знаково-символической системы, идеалов. Так, например, *современная японская культура, рассматривается в работах А.А. Ипатовой [2], Е.С. Авдеевой [3], Л.Е. Катасоновой [4], Ю.В. Костиковой, М.С. Толкуновой [5] и др.*

Японская культура напрямую связана с таким понятием как «аниме». В целом, это ветвь визуального искусства в рамках массовой культуры. Корни этого жанра уходят в историю национальной изобразительной традиции в Японии, связанной, в частности, с иероглифическим письмом и чтением. Как замечает Л.Е. Катасонова, «иероглиф – тоже «картинка», которую, однако, в силу ее сложности, необходимо было дополнительно иллюстрировать рисунками» [4].

Субкультура поклонников аниме распространена среди контингента, объединяемого внешне-эстетическими – визуальными и эмоциональными – началами. Поэтому она объединяет людей с различными вкусами, миропредставлением, видами занятий и другим характеристиками. Говоря о ценностях, декларируемых представителями аниме, можно выделить такие аспекты как общение, креативность и индивидуальность.

Субкультуре аниме присуща определенная атрибутика: брелоки, подвески, плакаты, фигурки, дакимакуры (мягкие подушки) с изображением любимого персонажа или конкретного аниме, что представляет собой в целом способы самопрезентации в обществе.

Помимо этого, фанатам японских мультфильмов присуще наличие собственного языка. Их сленг может включать в себя различные термины и выражения, используемые для общения на темы японской анимации и культуры. Например, «отаку» (おたく) – термин для фанатов японской анимации и манги, «кавай» (可愛い) – «милый», часто используется для описания привлекательных персонажей или предметов в аниме. «Лоли» – сокращение от «lolita», относящееся к молодым и милым героиням аниме.

Также представители аниме выражают свои эмоции в отношении этих жанров через проведение так называемых косплеев (от costume play – костюмированное представление, разыгрывание сцен), представляющих собой «перевоплощение» участников фестиваля в различных персонажей. Как отмечает Е.О. Самойлова, «возвышенное» в аниме не строится на зрелищном показе сцен, а основывается на характере и поступках героев. «Возвышенное» приобретает не только материальную, но и духовно-эстетическую направленность [6].

К различным видам активности приверженцев рассматриваемого жанра относятся как уже упомянутое простое подражание, так и более сложные формы деятельности – коллекционирование соответствующей атрибутики, создание и публикация так называемых «фанфиков», организация фан-клубов, проведение фестивалей и т.д. В России субкультура аниме появилась в 2000-х на волне популярности мультфильмов «Сейлор Мун», «Покемоны», «Золотой мальчик», что способствовало в дальнейшем созданию аниме-фестивалей. Сначала подобные мероприятия проводились в больших городах, таких как Москва и Санкт-Петербург. Но к 2017 году во многих других городах страны, в том числе, в Перми, стали пользоваться популярностью подобные мероприятия.

Летом 2008 году был проведен первый пермский фестиваль аниме-культуры «AnimeDay». Программа мероприятия включала в себя костюмированный шоу-парад аниме-героев (AnimeDay of Cosplay), серии танцевальных видеоигр (Dance Dance Revolution), чемпионат по компьютерным играм (Fighting). Также был проведен мастер-класс по рисунку в технике аниме и созданию моделей оригами. С этого времени началась популяризация аниме-фестивалей в Перми. Людям, увлеченным аниме, подобные мероприятия оказывали определенную поддержку в выборе хобби.

Далее проводились такие фестивали как «P.Ani.C» в 2012, 2013, 2014, 2015 годах. Название фестиваля «P.Ani.C» происходит от сокращения слов: Perm Anime Convention. Фестиваль современной японской визуальной культуры «P.Ani.C» создан активистами пермского молодёжного аниме-движения и является совокупностью проявления творчества молодёжи Перми. Кроме того, следуя тенденциям последних лет, этот фестиваль предоставлял площадку для творчества и самовыражения поклонникам не только азиатской, но и западной культуры. Фестиваль позволял участникам не только проявить себя на сцене и реализоваться в творчестве, но и найти новых друзей, с пользой провести время, узнав для себя что-то новое об азиатской культуре через всевозможные конкурсы, презентации и мастер-классы.

В 2022 году прошел самый масштабный аниме-фестиваль «PANICOMIX» с семью различными площадками, такими как киноблок, киберспортивные турниры, настольные игры, стенды, ярмарка, кафе и сценическая программа. Ради фестиваля современной визуальной культуры в Пермь съехались косплееры из разных городов страны. Было около 500 участников из Перми и Пермского края, Екатеринбурга, Уфы, Ижевска, Челябинска, Казани, Москвы и 3000 зрителей. Заинтересованная в данной тематике молодежь смогла раскрыть свой творческий потенциал, получить положительные эмоции, найти новых единомышленников и поделиться с ними своими впечатлениями о просмотренных аниме.

Аниме-культура является в наши дни одной из доминирующих в системе молодежных субкультур. Декларируемые идеи и ценности, связанные с выстраиванием коммуникативного пространства, позволяют молодым людям узнавать «своих» и выделяться среди «чужих». Возможно, именно эмоционально-эстетическая составляющая аниме-пространства

делает эту субкультуру настолько востребованной в молодежной среде. Атрибутика, символическая система «работает» на объединение и сплочение группы, позволяя молодым людям демонстрировать и отстаивать свою позицию в социальной среде.

Важнейшей функцией субкультуры аниме, как и любой другой субкультуры, является признание первичного статуса ее членов, которые интегрируются в общество сверстников и получают престиж, в чем зачастую им отказывает общество взрослых. Полистилизм современной культуры позволяет любому человеку найти свое культурное пространство, с определенными нормами, ритуалами и ценностями, в рамках которого можно обрести чувство уверенности в себе, способы самовыражения и идентификации.

Список литературы

1. Латышева Т.В. Феномен молодежной субкультуры: сущность, типы:). – Тюмень, 2010. – 9 стр.
2. Ипатова А.А. Мода на Японию как социокультурный феномен современного российского общества: Автореферат диссертации на соискание ученой степени кандидата культурологии. – М. – 2010. – 24 с.
3. Авдеева Е.С. Использование комиксов при обучении японскому языку студентов второго курса языкового вуза: Автореферат диссертации на соискание ученой степени кандидата педагогических наук. – М. – 2009. – 26 с.
4. Катасонова Е.Л. Культурный зов Японии // Азия и Африка сегодня. –2016. – № 2. – Стр. 66-72.
5. Костикова Ю.В., Толкунова М.С. Эстетика субкультуры манга и анимэ // Культура и цивилизация. 2022. – Том 12. – № 2А. – С. 73-80.
6. Самойлова Е.О. Эстетика аниме. [Электрон. ресурс] URL: <https://cyberleninka.ru/article/n/estetika-anime/viewer>. (Дата обращения 12.12.2023).

© Д.А. Шиян, 2023

К ВОПРОСУ О МИФОЛОГИЧЕСКИХ ИСТОКАХ ГЕНДЕРНЫХ СТЕРЕОТИПОВ

Савко Дарья Денисовна

студент

Белорусский национальный

технический университет

Аннотация: в общественном сознании многих народов и стран мира все еще сохраняются уже не актуальные представления о социальных ролях мужчин и женщин, об идеалах красоты, мужественности и женственности, – все это гендерные стереотипы, которые формировались на протяжении истории развития общества и которые сегодня выступают одним из главных препятствий регулирования гендерных противоречий. Особое внимание мы бы хотели уделить древнегреческой мифологии, которая оказала значительное влияние на формирование стереотипных представлений о мужчине и женщине.

Ключевые слова: античная мифология, гендерные стереотипы, матриархат, патриархат, социальные роли, женская красота, мужские и женские качества.

ON THE MYTHOLOGICAL ORIGINS OF GENDER STEREOTYPES

Savko Daria Denisovna

Abstract: today in the public consciousness of many peoples and countries of the world out-dated ideas about the social roles of men and women, the ideals of beauty, masculinity and femininity still exist, - all these are gender stereotypes, which have evolved throughout the history of society and which today are one of the main obstacles to the regulation of gender contradictions. We would like to pay particular attention to ancient Greek mythology, which has had a significant impact on the formation of stereotypes of men and women.

Key words: ancient Greek mythology, gender stereotypes, matriarchy, patriarchy, social roles, female beauty, female and male qualities.

Сегодня проблема гендерных противоречий является одной из наиболее важных. Несмотря на попытки правительств урегулировать эти противоречия на законодательном уровне, а также на попытки внедрения различных программ равенства полов в отдельных компаниях и организациях, проблема продолжает существовать. Это, на наш взгляд, связано, в первую очередь, с тем, что в общественном сознании сохраняются такие социальные механизмы, как гендерные стереотипы. Под влиянием различных факторов эти стереотипы формировались на протяжении долгого времени, и отличались в зависимости от эпох, регионов, особенностей жизненного уклада, религиозных и философских убеждений [1], [2].

Мы считаем важным обратиться к мифологическим истокам гендерных стереотипов, поскольку именно «миф в своих превращениях становится живым выражением ступеней развития народа, проходя их шаг за шагом вместе с ним» [3, с.224]. В работе мы не будем рассматривать все многочисленные мифологические системы разных народов и стран – остановимся на древнегреческой мифологии.

Эволюционное развитие древнегреческой мифологии рассмотрел Алексей Федорович Лосев в своей работе «Диалектика мифа». Антиковед выделил два периода развития мифа: доолимпийскую (дофессалийскую) и олимпийскую мифологию [4].

Доолимпийская, или хтоническая, мифология возникает в эпоху зарождения матриархата, когда женщина оказывает основное влияние на родоплеменное общество (присутствуют матрилинейность и матриликальность), древний человек воспринимает окружающий мир как опасный и враждебный. Этот мир, согласно ранним мифологическим сказаниям, рожден из хаоса некой женской энергией или женским началом, саморожденным и самоуправляемым. [4, 5]

Женская хтоническая природа проявилась в образах многочисленных чудовищ – титанов, циклопов, Химеры и др. В дофессалийском мифе женский образ наделен, с одной стороны, безудержным и непокорным характером, с другой же, в женщине ее природой заложена безусловная материнская любовь к смертоносным и чудовищным созданиям [4].

Женское начало сотворило первых богов: Тартара, Эроса и Гею, последняя стала олицетворением Богини-Матери и главным божеством хтонического мифа. Женщина Гея, создав Урана (Небо), породила от него

Крона и Рею, чей сын Зевс стал «реформатором» матриархального божественного порядка в мире.

Если в период матриархата женщина играла главенствующую роль не только как богиня всего сущего, но и как глава божественной семьи, то со сменой типа хозяйствования, когда человек постепенно перестает зависеть от природы, мужчина перенимает эту роль [5]. Мифология также трансформируется: Лосев называет новый этап ее развития олимпийской или героической мифологией [4].

Наиболее четко проследить смену жизненных укладов можно в мифе о битве громовержца с титанами. Зевс в процессе своей борьбы усмиряет разрушительное и опасное женское начало в лице титанов, циклопов, андрогинов и гекатонхейров, и женская роль трансформируется. Женщина продолжает быть любящей матерью и защитницей своих детей (когда Рея спасает сына от собственного мужа или когда Гея становится на защиту своих детей – сверженных титанов (Крона) и посылает Зевсу Тифона). Однако, одновременно с этим, происходит переосмысление предназначения женского начала, а значит, и женщины: теперь она может стать спутницей и помощницей мужчины. Последнее мы можем заметить в мифе о битве громовержца, когда ему на помощь пришла богиня Фетида, которая приготовила зелье для Крона, кроме того, на сторону молодого бога встали титаны, рожденные женщиной (женским началом), они выковали для него молнии и громы, которые после стали обязательными атрибутами Зевса [6].

После установления на Олимпе патриархальной божественной семьи, главой которой стал Зевс, статусы и роли богинь значительно изменилась. Если в период матриархата богиня полностью повелевала природой (миром), то со сменой уклада боги-мужчины разделили этот мир на «сферы влияния»: Зевс управлял молниями и громом, Посейдон – морем, Аид – загробным миром. Богини, безусловно, сохранили за собой функции, происходившие из образа богини-прародительницы (Деметра была богиней плодородия и земледелия, Артемида покровительствовала всему живому на земле, а также помогала при родах), и одновременно с этим получили новые функции покровительниц брака и семьи (Гера), домашнего очага (Гестия), любви и красоты (Афродита), ремесла и искусства (Афина) и др. [4, 6].

Мы можем говорить, что трансформация и дополнение социальных ролей мужчины и женщины на примере божественного мира стали отражением изменяющихся общественных отношений в Древней Греции. Мужчина

превратился в главу семьи, сильного воина и защитника. Женщина теперь стала восприниматься, скорее, как дополнение к мужчине, в первую очередь, в качестве жены.

Стереотипные качества женщины достаточно ярко проявились в образе богини Геры, которая стала женой громовержца и главной женщиной на Олимпе. С одной стороны, в мифологии Гера выступает покровительницей идеализированного брака, идеализированного в том плане, что она настолько верна мужу, что, несмотря на его измены, остается с ним рядом, для Геры Зевс остается центром ее жизни. Ревность, злоба, мстительность богини направлены в мифах в большей степени на объекты вождения своего супруга, т.е. на многочисленных спутниц громовержца [4].

Поведение не только Геры, но и других богинь становится причиной несчастий и даже смертей их смертных соперниц и даже целых государств. В мифах о Троянской войне стереотипно «женские» качества, многие из которых связаны с примитивной чувственностью (гнев, зависть, ревность, мстительность, хитрость), воспринимаются пороками всего женского рода. В мифе о яблоке раздора богини Гера, Афродита и Афина выступают ключевыми персонажами – виновницами – многолетней войны: три богини из-за своего соперничества спровоцировали Париса выкрасть спартанскую царевну Елену, а после всеми доступными способами пытались повлиять на исход войны между спартанцами и троянцами. Одновременно с этим главным «мужским» качеством стала рациональность: именно мужчинам – Зевсу, Гермесу и Парису – отводились роли судей спора богинь [7].

Интересен образ Елены Прекрасной, которая воплотила в себе идеал женской красоты. Но красота этой женщины стала для мужчин не только желанным призом, за который они соревновались, но и их проклятием. Стереотип о том, что женская красота лишает мужчину разума, еще в древности стал достаточно популярен, это мы замечаем не только в мифе о Парисе и Елене, но и в других мифах [8, 9].

Таким образом, древнегреческая мифология, сочетая в себе компоненты реально-вещественной действительности и символические образы, может дать представление о том, как складывались отношения между мужчиной и женщиной в период разных типов укладов общественных отношений – матриархата и патриархата. Еще в древние времена под влиянием мифов

зарождались первые стереотипные представления о качествах и социальных ролях женщины и мужчины, о женской красоте и т.п. Анализ мифологических истоков гендерных предубеждений может помочь понять причины существующих стереотипов и преодолеть их в современном общественном сознании.

Список литературы

1. Кабалевская А.И. Представления о гендерных стереотипах в современной социальной психологии // Психологические исследования. 2012. № 2(22). – 10 с.

2. Столяров Д.В. Гендерные стереотипы и их влияние на социальные отношения: механизмы формирования и преодоления: автореф. дис ... канд. ф. н.: 09.00.13 / Д.В. Столяров; ГНУ «Институт философии Нац. ак. наук Бел.». – Минск, 2023. – 27 с.

3. Бахофен Иоганн. Материнское право // Классики мирового религиоведения. Антология. Т. 1. М., 1996, с. 222.

4. Дорофей Ю.О. Гендерные стереотипы в Античности / Ю.О. Дорофей. – Ученые записки Таврического национального университета им. В.И. Вернадского; Серия «Философия. Культурология. Политология. Социология». Том 22 (61). 2009. № 2. С. 105-112.

5. Калашникова О.Б., Гречко И.В. Женщина и женское начало в древнегреческой мифологии / О.Б Калашникова, И.В. Гречко [Электронный ресурс]. – Режим доступа: <http://ea.donntu.ru:8080/bitstream/123456789/26362/1/Калашникова%20Гречко%20Женщина%20в%20древнегреческой%20мифологии.pdf>. – Дата доступа: 14.12.2023.

6. Бой Зевса с Титанами [Электронный ресурс]. – Режим доступа: <https://100legend.online/?p=92>. – Дата доступа: 13.12.2023.

7. Суд Париса, Елена Прекрасная и троянская война [Электронный ресурс]. – Режим доступа: <https://histograf.ru/legends/content-74/>. – Дата доступа: 04.11.2023.

8. Манжула О.В. Эволюция образа Елены Троянской в европейской и американской литературе / О.В. Манжула [Электронный ресурс]. – Режим доступа: <https://cyberleninka.ru/article/n/evolyutsiya-obraza-eleny-troyanskoy-v-evropeyskoy-i-amerikanskoj-literature>. – Дата доступа: 04.11.2023.

9. 10 самых известных мифов о греческой богине Афродите [Электронный ресурс]. – Режим доступа: https://translated.turbopages.org/proxy_u/en-ru.ru.f15f7801-657f4846-9073120b-74722d776562/https/learnodo-newtonic.com/aphrodite-myths. – Дата доступа: 14.12.2023.

© Д.Д. Савко, 2023

СЕКЦИЯ ИСКУССТВОВЕДЕНИЕ

ЖАНР ТОККАТЫ В ТВОРЧЕСТВЕ САМУЭЛЯ ШАЙДТА

Колеевич Ксения Максимовна

студент

Научный руководитель: Гаврилова Людмила Владимировна

док. иск., профессор

СГИИ имени Дмитрия Хворостовского

Аннотация: В статье кратко рассматривается история формирования северонемецкой органной школы и некоторые особенности этой традиции. Представлены сведения о двух жанровых разновидностях токкаты в творчестве Самуэля Шайдта: хоральной токкаты и токкаты в *stylus phantasticus*.

Ключевые слова: северонемецкая органная школа, С. Шайдт, «*Tabulatura nova*», хоральная токката, токката, *stylus phantasticus*.

THE TOCCATA GENRE IN THE WORKS OF SAMUEL SCHEIDT

Koleevich Ksenia Maksimovna

Scientific supervisor: Gavrilova Lyudmila Vladimirovna

Abstract: The article briefly examines the practice of organ treatments in the north of Germany. Information is presented on two genre varieties of toccata in the work of Samuel Scheidt, a composer of the first generation of the North German organ school.

Key words: North German organ school, S. Scheidt, «*Tabulatura nova*», chorale toccata, toccata, *stylus phantasticus*.

В эпоху барокко на территории Германии складывается одна из крупнейших западноевропейских музыкальных традиций – северонемецкая органная школа. Она формируется под влиянием Яна Питерсзона Свелинка (1562-1621), с чьим именем связан «золотой век голландского искусства». Одним из учеников нидерландского мастера был Самуэль Шайдт (*Samuel Scheidt*, 1587-1654), который совместно с Генрихом Шайдеманом (*Heinrich Scheidemann*, 1595-1663) стал основоположником северонемецкой органной школы.

XVII век – время расцвета органного искусства в католических и, особенно, протестантских странах Европы. В северных землях Германии необычайного развития достигло органостроение: здесь работали и творили выдающиеся мастера из семейств Фрицше, Хоуйров (Хойеров), Шереров и Шнитгер. Большому общинному органу – «*Gemeindeorgel*» – отводилась исключительно высокая роль в богослужении, он сопровождал пение прихожан и направлял ход литургии, во время которой также исполнялись токкаты.

В рамках данной статьи обратимся непосредственно к этому жанру и особенностям его претворения в творчестве Самуэля Шайдта. В нашем распоряжении есть два нотных материала: большая токката «*In te Domine, speravi*» (SSWV 138) и токката «*in g*» (SSWV 568). Они представляют собой две жанровые разновидности, первая из которых ярко демонстрирует особенности претворения *stylus phantasticus*, а вторая стала редким образцом хоральной токкаты, представляющей самобытное явление в русле формирования жанров органной традиции, ранее не привлекавшее внимание исследователей.

Автор первой немецкой истории музыки – Вольфганг Принц (*Wolfgang Caspar Printz*, 1641-1717) назвал Шайдта, наравне с Генрихом Шютцем (*Heinrich Schütz*, 1585-1672) и Иоганном Шайном (*Johann Hermann Schein*, 1586-1630) одним из трех лучших композиторов Германии первой половины XVII века. Интересно отметить, что эти композиторы родились между 1585-87 годами и были знакомы лично. Из «трех отцов» немецкой музыки Шайдт известен как превосходный исполнитель на клавишных музыкальных инструментах. Это обстоятельство объясняет его славу как творца преимущественно инструментальных сочинений.

Особенно важен тот факт, что Самуэль Шайдт первым среди композиторов Германии применил новонемецкую органную табулатуру. В 1624, 1650, 1653 годах были изданы три тома собраний его сочинений, озаглавленные «Новая табулатура» («*Tabulatura nova*»). В названии сборников подчеркивается новизна нотной записи на четырех пятилинейных системах. Такое оформление И.А. Барсова называет «новейшей табулатурой», которая пришла на смену «новой немецкой» буквенной нотации [1, с. 92-93]. Этот формат фиксации нотного текста подчеркивает контрапунктическую природу и инструктивный характер музыки, заложив основы традиции, которая сохранялась вплоть до «Искусства фуги» Баха.

С. Шайдт унаследовал многие стилистические черты и исполнительские приемы от своего учителя Я. Свелинка, который был известен импровизациями на органе и клавесине: городские власти не раз приводили важных гостей в Старую церковь (*Oude Kerk*), чтобы послушать игру «Орфея Амстердама». Как и Свелинк, Шайдт отдавал предпочтение вариационной обработке хоралов (*variation form*) и контрапунктическому письму (*contrapuntal writing*).

Северные земли Германии конфессионально относились к протестантским, в связи с чем, напомним, что в лютеранской мессе органисту давалась возможность свободно импровизировать на мелодию хорала. Со временем подобная практика стала популярной, и широкое распространение получили прелюдии на темы хоралов и другие хоральные обработки. В то время как токката на хорал Шайдта является единичным примером этой разновидности жанра, в отличие от хоральных прелюдий. Сочинения подобного типа исполнялись во время богослужения, но точных данных по поводу места, занимаемого ими в литургии, на сегодняшний день нет.

Обратимся непосредственно к анализу токкаты «in g» SSWV 568. Прежде всего необходимо отметить, что у нее есть тематическое родство с ещё одним сочинением С. Шайдта – *cantilena anglica* (SSWV 134) «Я движим судьбой» («*Von der Fortuna werd ich getrieben*», или «*Fortuna my Foe*») из второго тома «Новой табулатуры». Очевидно, что интонации мелодии старинной английской песни (Пример 1) легли в основу тематизма как вариаций *cantilena anglica* (Пример 2), так и токкаты «соль минор» (Пример 3).

Пример 1: *Cantilena anglica*



Пример 2: *Cantilena anglica* SSWV 134, тт.1-5



Пример 3: Токката SSWV 568, тт.1-7



Первый раздел токкаты написан в хоральной фактуре, в среднем регистре, с ясно выделенным верхним голосом и удобной для певческого дыхания фразировкой. Шайдт достаточно свободно работает с исходной темой. На протяжении всей токкаты в различной звуковысотной и ритмической организации проводится риторическая фигура нисхождения *catabasis* (тт. 4-6, 11-12, 18-22, 23-24, 31-34).

По классификации Н. Ю. Афонинной, представленной в работе «Малые формы в музыке высокого ренессанса и барокко» [2], токкату Шайдта «in g» SSWV 568 можно отнести к микрострофической форме. Несмотря на сравнительно небольшой размер (35 тактов), в ней четко разграничены разделы. Первый соответствует строгому четырехголосному хоралу в типичной для него фактуре, во втором композитор обращается к технике колорирования, с вращательным мелодическим рисунком. Заключительное пятитактовое построение аккордового склада выполняет функцию дополнения, обрамляя композицию.

Наиболее типичным явлением для северонемецкой органной школы была «*toccate maiores*» (большая токката). Пример тому Токката super «На тебя, Господи, уповаю» («*In te Dominine, speravi*» SSWV 138) из второго тома «*Tabulatura nova*». Она демонстрирует импровизационно-фантазийный стиль – *stylus phantasticus*, отличительной чертой которого было взаимодействие с ораторским искусством, чьи принципы проявились не только во введении в композиторскую практику музыкально-риторических фигур, но и в опоре формообразования на законы риторической диспозиции. Так, деление на разделы токкаты «*In te Dominine, speravi*» приближено к структуре построения канонической ораторской речи: *Exordium* (тт.1-50), *Propositio* (тт.51-81), *Confutatio* (тт.82-123), *Confirmatio* (тт.124-161), *Peroratio* (тт.162-211). В токкате «На тебя, Господи, уповаю» Шайдта пропущен раздел *Narratio*, что характерно для сочинений этого жанра и других композиторов школы: Генриха Шайдемманна, Маттиаса Векманна, Иоганна Адама Рейкена и Дитриха Букстехуде.

Особенности полифонической техники в разделы *Propositio* и *Confirmatio* соответствуют ричеркарам второго типа (согласно терминологии Б.Д. Напреева [3, с.80]), иначе говоря – вариационной (реперкуссионной) фуге XVII века. Рассмотрим ричеркар в разделе *Propositio* (Пример 4) – тема разомкнута, отметим парное стреттное вступление голосов и господство вариантно-вариационного принципа развития. Важно отметить, что и в других разделах формы прослеживается этот принцип, будучи одним из господствующих в эпоху барокко.

Пример 4: Токката м SSWV 138S, тт.51-54



К сожалению, отсутствие доступного нотного материала других токкат Самуэля Шайдта и сведений из источников об их наличии не позволяет делать выводы относительно значения этих сочинений композитора в истории развития жанра. Тем не менее, в творчестве северонемецкого мастера очевидно выделяются две жанровые разновидности токкат: токката на хорал и токката *maiores*. Одна из них будет вытеснена хоральной прелюдией в творчестве всех последующих поколений композиторов, а вторая в русле северонемецкой традиции проходит почти вековой путь развития: от С. Шайдта и Г. Шайдемманна к сочинениям композиторов второго поколения и расцвету в творчестве И.С. Баха.

Список литературы

1. Барсова, И. А. Очерки по истории партитурной нотации (XVI – первая половина XVIII века) – М.: Московская гос. консерватория, – 1997. – 571 с.
2. Афолина, Н. Ю. Малые формы в музыке высокого ренессанса и барокко (формообразующая роль музыкального синтаксиса) – СПб.: Издательство политехнического университета, –2006. – С. 5-20, 87-155.
3. Напреев, Б. Д. Тонально развивающаяся ричеркарная фуга // Проблемы музыкальной науки. – 2017. – № 2 (27). – С. 78-87.

4. «The New Grove Dictionary of Music and Musicians» (NGD) (Grove Music online: www.grovemusic.com version of the 2001 edition, 2 том.) / под ред. Дж. Гроува.

© К.М. Колеевич, 2023

НАУЧНОЕ ИЗДАНИЕ

**МЕЖДУНАРОДНЫЕ НАУЧНЫЕ
СТУДЕНЧЕСКИЕ ЧТЕНИЯ – 2023**

Часть 1

Сборник статей

III Международной научно-практической конференции,
состоявшейся 18 декабря 2023 г. в г. Петрозаводске.

Под общей редакцией

Ивановской И.И., Посновой М.В.,

кандидата философских наук.

Подписано в печать 20.12.2023.

Формат 60x84 1/16. Усл. печ. л. 20,58.

МЦНП «НОВАЯ НАУКА»

185002, г. Петрозаводск

ул. С. Ковалевской д.16Б помещ. 35

office@sciencen.org

www.sciencen.org





МЦНП «НОВАЯ НАУКА» - член Международной ассоциации издателей научной литературы «Publishers International Linking Association»

ПРИГЛАШАЕМ К ПУБЛИКАЦИИ

- 1. в сборниках статей Международных и Всероссийских научно-практических конференций**
<https://www.sciencen.org/konferencii/grafik-konferencij/>



- 2. в сборниках статей Международных и Всероссийских научно-исследовательских, профессионально-исследовательских конкурсов**
<https://www.sciencen.org/novaja-nauka-konkursy/grafik-konkursov/>



- 3. в составе коллективных монографий**
<https://www.sciencen.org/novaja-nauka-monografii/grafik-monografij/>



- 4. авторских изданий**
(учебных пособий, учебников, методических рекомендаций, сборников статей, словарей, справочников, брошюр и т.п.)
<https://www.sciencen.org/avtorskie-izdaniya/apply/>



<https://sciencen.org/>