

**НОВАЯ НАУКА**

Международный центр  
научного партнерства



**NEW SCIENCE**

International Center  
for Scientific Partnership

# СТУДЕНТ ГОДА 2024

Сборник статей V Международного  
учебно-исследовательского конкурса,  
состоявшегося 13 января 2025 г.  
в г. Петрозаводске

г. Петрозаводск  
Российская Федерация  
МЦНП «НОВАЯ НАУКА»  
2025

УДК 001.12  
ББК 70  
С88

Ответственный редактор  
Ивановская И.И., Кузьмина Л.А.

С88                    Студент года 2024 : сборник статей V Международного учебно-исследовательского конкурса (13 января 2025 г.). — Петрозаводск : МЦНП «НОВАЯ НАУКА», 2025. — 193 с. : ил., табл.

ISBN 978-5-00215-641-2

Настоящий сборник составлен по материалам V Международного учебно-исследовательского конкурса СТУДЕНТ ГОДА 2024, состоявшегося 13 января 2025 года в г. Петрозаводске (Россия). В сборнике рассматривается круг актуальных вопросов, стоящих перед современными исследователями. Целями проведения конкурса являлись обсуждение практических вопросов современной науки, развитие методов и средств получения научных данных, обсуждение результатов исследований, полученных специалистами в охватываемых областях, обмен опытом. Сборник может быть полезен научным работникам, преподавателям, слушателям вузов с целью использования в научной работе и учебной деятельности.

Авторы публикуемых статей несут ответственность за содержание своих работ, точность цитат, легитимность использования иллюстраций, приведенных цифр, фактов, названий, персональных данных и иной информации, а также за соблюдение законодательства Российской Федерации и сам факт публикации.

Полные тексты статей в открытом доступе размещены в Научной электронной библиотеке Elibrary.ru в соответствии с Договором № 467-03/2018К от 19.03.2018 г.

УДК 001.12  
ББК 70

ISBN 978-5-00215-641-2

© Коллектив авторов, текст, иллюстрации, 2025  
© МЦНП «НОВАЯ НАУКА» (ИП Ивановская И.И.), оформление, 2025

*Состав редакционной коллегии и организационного комитета:*

Аймурзина Б.Т., доктор экономических наук  
Ахмедова Н.Р., доктор искусствоведения  
Базарбаева С.М., доктор технических наук  
Битокова С.Х., доктор филологических наук  
Блинкова Л.П., доктор биологических наук  
Гапоненко И.О., доктор филологических наук  
Героева Л.М., кандидат педагогических наук  
Добжанская О.Э., доктор искусствоведения  
Доровских Г.Н., доктор медицинских наук  
Дорохова Н.И., кандидат филологических наук  
Ергалиева Р.А., доктор искусствоведения  
Ершова Л.В., доктор педагогических наук  
Зайцева С.А., доктор педагогических наук  
Зверева Т.В., доктор филологических наук  
Казакова А.Ю., кандидат социологических наук  
Кобозева И.С., доктор педагогических наук  
Кулеш А.И., доктор филологических наук  
Мантатова Н.В., доктор ветеринарных наук  
Мокшин Г.Н., доктор исторических наук  
Муратова Е.Ю., доктор филологических наук  
Никонов М.В., доктор сельскохозяйственных наук  
Панков Д.А., доктор экономических наук  
Петров О.Ю., доктор сельскохозяйственных наук  
Поснова М.В., кандидат философских наук  
Рыбаков Н.С., доктор философских наук  
Сансызбаева Г.А., кандидат экономических наук  
Симонова С.А., доктор философских наук  
Ханиева И.М., доктор сельскохозяйственных наук  
Хугаева Р.Г., кандидат юридических наук  
Червинец Ю.В., доктор медицинских наук  
Чистякова О.В., доктор экономических наук  
Чумичева Р.М., доктор педагогических наук

# ОГЛАВЛЕНИЕ

<b>СЕКЦИЯ ЭКОНОМИЧЕСКИЕ НАУКИ .....</b>	<b>7</b>
ПРОБЛЕМЫ В ПОВЕДЕНЧЕСКОЙ ЭКОНОМИКЕ .....	8
<i>Ракута Наталья Васильевна, Таймазова Милена Казбековна, Гогичаева Алла Андреевна</i>	
ПУТИ ПОВЫШЕНИЯ КАЧЕСТВА ПОДГОТОВКИ КАДРОВ СФЕРЫ ГОСТЕПРИИМСТВА .....	14
<i>Барышникова Анастасия Сергеевна, Жуковская Яна Мария Максимовна</i>	
СЕМИОТИКА ДИЗАЙНА УПАКОВКИ ТОВАРОВ УХОДОВОЙ КОСМЕТИКИ .....	19
<i>Ивашкевич Мария Викторовна</i>	
ВЛИЯНИЕ ЭКОНОМИЧЕСКИХ САНКЦИЙ НА СОСТОЯНИЕ ЭКОНОМИЧЕСКОЙ БЕЗОПАСНОСТИ РФ .....	28
<i>Касумова Жасмина Рустамовна</i>	
СТРАТЕГИИ ПРИМЕНЕНИЯ ПОЛЬЗОВАТЕЛЬСКОГО КОНТЕНТА В РЕКЛАМНЫХ ЦЕЛЯХ .....	32
<i>Ивашкевич Валерия Викторовна</i>	
БИЗНЕС-ПЛАН СТАРТАПА КАК ОТПРАВНАЯ ТОЧКА ОРГАНИЗАЦИИ БИЗНЕСА .....	40
<i>Маляренко Богдан Леонидович</i>	
ПУТИ МАКСИМИЗАЦИИ ПРИБЫЛИ ФИРМЫ .....	46
<i>Акоева Мадина Айларовна, Таймазова Милена Казбековна</i>	
РАССМОТРЕНИЕ ОСНОВНЫХ НАПРАВЛЕНИЙ УПРАВЛЕНИЯ ЗАТРАТАМИ ПРИ РЕАЛИЗАЦИИ ИНВЕСТИЦИОННО-СТРОИТЕЛЬНОГО ПРОЕКТА С ПРИМЕНЕНИЕМ ИСКУССТВЕННОГО ИНТЕЛЛЕКТА .....	54
<i>Белоножко Дарья Владимировна</i>	
<b>СЕКЦИЯ ПЕДАГОГИЧЕСКИЕ НАУКИ .....</b>	<b>61</b>
КОМПЕТЕНЦИИ БУДУЩЕГО: ПОДГОТОВКА СТАРШЕКЛАССНИКОВ К ТЕХНОЛОГИЧЕСКОМУ РАЗВИТИЮ ЧЕРЕЗ ПРОЕКТЫ И ТЕХНОПАРКИ .....	62
<i>Крикуненко Татьяна Александровна, Валиев Андрей Рафикович</i>	
ПЕДАГОГИКО-ВОСПИТАТЕЛЬНЫЙ АСПЕКТ ТВОРЧЕСТВА ДРАМАТУРГА А. АРБУЗОВА .....	68
<i>Воронина Кристина Игоревна</i>	
ПЕДАГОГИКО-ВОСПИТАТЕЛЬНЫЙ АСПЕКТ ТВОРЧЕСТВА ДРАМАТУРГА М.М. РОЩИНА .....	76
<i>Кошелева Алёна Александровна</i>	

ЗНАЧЕНИЕ АГАТЫ КРИСТИ КАК ДРАМАТУРГА.....	81	
В ЛИТЕРАТУРНОМ МИРЕ		
<i>Чибисова Аполлинария Всеволодовна</i>		
ПЕДАГОГИКО-ВОСПИТАТЕЛЬНЫЙ АСПЕКТ ТВОРЧЕСТВА ДРАМАТУРГА М.Ю. ЛЕРМОНТОВА.....	86	
<i>Красова Виктория Валерьевна</i>		
ПРИМЕНЕНИЕ НЕЙРОСЕТЕЙ ПРИ ИЗУЧЕНИИ МАТЕМАТИКИ.....	92	
<i>Марченко Кристина Алексеевна</i>		
<b>СЕКЦИЯ ФИЛОЛОГИЧЕСКИЕ НАУКИ.....</b>	<b>99</b>	
СТРАТЕГИИ БОРЬБЫ С ДЕВИАНТНЫМ ПОВЕДЕНИЕМ ПОДРОСТКОВ НА УРОКАХ ЛИТЕРАТУРЫ И ВО ВНЕУРОЧНОЕ ВРЕМЯ ПРИ ИЗУЧЕНИИ СОВРЕМЕННОЙ ПОДРОСТКОВОЙ ПРОЗЫ (НА МАТЕРИАЛЕ ПОВЕСТИ Л. РОМАНОВСКОЙ «СИБЛИНГИ» И РОМАНА Д. ПИККОЛТ «ДЕВЯТНАДЦАТЬ МИНУТ») .....		100
<i>Давлетшина Айгуль Фанисовна</i>		
ОСОБЕННОСТИ ПЕРЕВОДА МЕТАФОР В РОМАНЕ Д. ТАРТТ <i>THE SECRET HISTORY</i> .....	111	
<i>Дубова Лилия Андреевна</i>		
ПРЕЦЕДЕНТНАЯ ЕДИНИЦА БАБА-ЯГА В ТЕКСТАХ РУССКОЯЗЫЧНЫХ СМИ .....	119	
<i>Лукьянова Анна Константиновна</i>		
<b>СЕКЦИЯ МЕДИЦИНСКИЕ НАУКИ .....</b>	<b>124</b>	
СРАВНИТЕЛЬНЫЙ АНАЛИЗ ПОКАЗАТЕЛЕЙ ЗАБОЛЕВАНИЙ, ПЕРЕДАЮЩИХСЯ ПОЛОВЫМ ПУТЕМ ЗА 2002 И 2021 ГГ. В ЧУВАШСКОЙ РЕСПУБЛИКЕ .....	125	
<i>Яковлева Оксана Андреевна, Плешкова Арина Александровна, Леженина Светлана Валерьевна</i>		
CERVICAL DISPLASIA. ETIOLOGY. DIAGNOSYS. TREAMENT. PREVENTION. COMPLICATIONS.....	136	
<i>Rapatova Alina Zhanybekovna, Arshad Zahra</i>		
ПРИЧИНЫ РЕЦИДИВОВ ОТСЛОЙКИ СЕТЧАТКИ ПРИ СИЛИКОНОВОЙ ТАМПОНАДЕ .....	143	
<i>Чунин Евгений Олегович</i>		
<b>СЕКЦИЯ ТЕХНИЧЕСКИЕ НАУКИ.....</b>	<b>153</b>	
АВТОМАТИЗАЦИЯ ПРЕДПРИЯТИЯ ОБЩЕСТВЕННОГО ПИТАНИЯ .....	154	
<i>Божкова Анна Николаевна, Шабанов Лев Александрович, Бохонько Ульяна Альбертовна</i>		
ПЕРСПЕКТИВЫ ПРИМЕНЕНИЯ НЕЙРОСЕТЕВЫХ ТЕХНОЛОГИЙ ДЛЯ МОДЕЛИРОВАНИЯ СЛОЖНЫХ СИСТЕМ.....	159	
<i>Терещенков Николай Юрьевич</i>		

<b>СЕКЦИЯ АРХИТЕКТУРА.....</b>	<b>164</b>
ИСТОРИЯ РАЗВИТИЯ АРХИТЕКТУРЫ ГОРОДА МИЧУРИНСКА.....	165
<i>Бочарова Алина Сергеевна</i>	
<b>СЕКЦИЯ ИСКУССТВОВЕДЕНИЕ.....</b>	<b>170</b>
ТРЕНДЫ СОВРЕМЕННОГО ГРАФИЧЕСКОГО ДИЗАЙНА: ВДОХНОВЕНИЕ И ИННОВАЦИИ.....	171
<i>Кривчикова Анастасия Владиславовна</i>	
<b>СЕКЦИЯ ЮРИДИЧЕСКИЕ НАУКИ .....</b>	<b>177</b>
КАТЕГОРИЯ «ГОСУДАРСТВЕННОЕ УПРАВЛЕНИЕ» КАК ОБЪЕКТ ОБЩЕЙ ТЕОРИИ ГОСУДАРСТВА И ПРАВА.....	178
<i>Белова Полина Дмитриевна, Мусина Карина Ринатовна</i>	
ПРАВОВЫЕ ПРОБЛЕМЫ ИСПОЛЬЗОВАНИЯ ТЕХНОЛОГИЙ ВИРТУАЛЬНОЙ И ДОПОЛНЕННОЙ РЕАЛЬНОСТИ В МЕДИЦИНЕ И ОБРАЗОВАНИИ УЗБЕКИСТАНА .....	186
<i>Набиев Шерзоджон Зафарович</i>	

**СЕКЦИЯ  
ЭКОНОМИЧЕСКИЕ  
НАУКИ**

## ПРОБЛЕМЫ В ПОВЕДЕНЧЕСКОЙ ЭКОНОМИКЕ

**Ракута Наталья Васильевна**

к.э.н., доцент кафедры экономики

**Таймазова Милена Казбековна**

**Гогичаева Алла Андреевна**

студенты

ФГБОУ ВО «Северо-Осетинский государственный университет  
им. Коста Левановича Хетагурова»

**Аннотация:** В данной статье рассматривается, почему люди не всегда принимают экономические решения так, как предсказывают обычные экономические модели. Мы рассмотрим, как наши эмоции, предвзятость и ошибки мышления влияют на то, как мы тратим деньги, инвестируем и принимаем другие финансовые решения. Также обсудим, насколько сложно предсказывать и корректировать это поведение, и какие выводы из этого можно сделать для бизнеса и политики.

**Ключевые слова:** поведенческая экономика, проблемы, стабильность, интеграция, валидность.

## PROBLEMS IN BEHAVIORAL ECONOMICS

**Rakuta Natalia Vasilievna**

**Taymazova Milena Kazbekovna**

**Gogichaeva Alla Andreevna**

**Abstract:** This article examines why people do not always make economic decisions the way conventional economic models predict. We look at how our emotions, biases, and thinking errors influence how we spend money, invest, and make other financial decisions. We also discuss how difficult it is to predict and correct this behavior, and what implications this has for business and policy.

**Key words:** behavioral economics, problems, stability, integration, validity.

Поведенческая экономика, стремительно развивающаяся область исследования, сочетающая экономическую теорию с психологическими



инсайтами, предлагает новые перспективы понимания принятия экономических решений. Отказываясь от идеализированной модели *homo economicus*, она признает влияние когнитивных искажений, эмоций и социальных факторов на поведение людей. Однако, несмотря на значительный прогресс и влияние на экономическую политику, поведенческая экономика сталкивается с рядом методологических и теоретических проблем, требующих критического анализа и дальнейшего развития.

### **1. Проблема определения и измерения когнитивных искажений:**

Центральная идея поведенческой экономики – существование систематических отклонений от рациональности, проявляющихся в виде когнитивных искажений. Однако точное определение и измерение этих искажений представляет собой значительный методологический вызов. Многие используемые инструменты, такие как анкеты, эксперименты и нейроэкономические методы, подвержены влиянию посторонних факторов. Например, результаты эксперимента по оценке эффекта фрейминга могут зависеть от уровня образования участников, их лингвистических способностей, культурного контекста и даже настроения в момент проведения эксперимента [Kahneman & Tversky, 1979]. Различные методы измерения одного и того же когнитивного искажения могут давать противоречивые результаты, затрудняя сравнение исследований и формирование обобщенных выводов. Отсутствие стандартизированных методик измерения является серьезным препятствием для развития поведенческой экономики как строгой научной дисциплины. Разработка более надежных и валидных инструментов измерения, учитывающих культурную специфику и индивидуальные различия, является первостепенной задачей.

### **2. Проблема внешней валидности и обобщаемости результатов:**

Большая часть эмпирических исследований в поведенческой экономике проводится в лабораторных условиях с использованием контролируемых экспериментов. В то время как контролируемые эксперименты позволяют установить причинно-следственные связи и изолировать влияние отдельных факторов, их результаты не всегда легко обобщаются на реальные экономические ситуации. Лабораторная среда, по своей природе, упрощает контекст принятия решений, исключая влияние множества факторов, важных в реальной жизни, таких как социальное давление, неопределенность, конкуренция и долгосрочные последствия [Levitt & List, 2007]. Использование искусственных стимулов, например, небольших денежных выплат, может не

адекватно отражать мотивацию и значимость решений в реальном мире. Кроме того, выборки участников лабораторных экспериментов зачастую не являются репрезентативными для общей популяции. Для повышения внешней валидности необходимы исследования с использованием полевых экспериментов, анализа больших данных и методов естественного эксперимента, позволяющих изучать поведение людей в естественной среде.

### **3. Проблема стабильности и предсказуемости когнитивных искажений:**

Поведенческая экономика предполагает, что когнитивные искажения являются относительно стабильными и предсказуемыми. Однако эмпирические данные показывают, что сила и проявление этих искажений могут значительно варьироваться в зависимости от контекста, индивидуальных особенностей и культурных факторов. Например, эффект привязки может быть сильнее выражен в условиях неопределенности, а склонность к избеганию потерь – у людей с более высоким уровнем риска [Baumeister et al., 2007]. Более того, люди могут «учиться» на своих ошибках, корректируя поведение и уменьшая влияние некоторых когнитивных искажений. Эта адаптивность поведения ставит под вопрос долгосрочную стабильность и предсказуемость моделей, основанных на фиксированных когнитивных искажениях. Необходимы дальнейшие исследования, направленные на выявление факторов, влияющих на силу и стабильность когнитивных искажений, и разработку более динамических и адаптируемых моделей поведения.

### **4. Проблема разработки и оценки эффективности вмешательств:**

Понимание когнитивных искажений – это лишь первый шаг. Поведенческая экономика стремится предлагать эффективные методы коррекции нерационального поведения и разработки соответствующих политик. Однако, создание и оценка эффективности таких вмешательств сопряжены со значительными трудностями. Например, «nudges» (мягкие толчки), популярный инструмент поведенческой экономики, могут быть эффективны лишь в определенных условиях и могут вызывать этические возражения, если применяются без информированного согласия [Thaler & Sunstein, 2008]. Эффективность вмешательств может зависеть от культурного контекста, индивидуальных особенностей и других факторов, что затрудняет обобщение результатов. Необходимы более строгие и систематические исследования для оценки эффективности различных методов и разработки этически обоснованных стратегий.

**5. Проблема интеграции поведенческой экономики в традиционную экономическую теорию:**

Несмотря на растущее влияние, поведенческая экономика до сих пор не полностью интегрирована в традиционную экономическую теорию. Многие экономисты-классики продолжают придерживаться модели рационального выбора, рассматривая поведенческую экономику как дополнение, а не как фундаментальное изменение парадигмы. Существуют споры о том, насколько сильно нужно изменять традиционные экономические модели для учета ограниченной рациональности и когнитивных искажений. Для успешной интеграции необходимы дальнейшие усилия по созданию более формальных и строгих моделей, способных объединить психологические факторы с существующими экономическими framework.

**6. Проблема учета эмоциональных факторов:** Хотя поведенческая экономика признает влияние эмоций на экономическое поведение, их систематическое изучение и включение в модели принятия решений остаются сложной задачей. Эмоции – это динамичные и сложные феномены, которые трудно измерить и контролировать в экспериментах. Например, страх, надежда, гнев и жадность могут существенно влиять на оценку рисков, готовность к сотрудничеству и склонность к импульсивным покупкам. Однако существующие модели часто упрощают эмоциональный аспект, используя лишь общие категории или косвенные показатели. Более глубокое понимание нейробиологических механизмов эмоций и их влияния на экономическое поведение, а также разработка методов их интеграции в экономические модели, являются важными направлениями будущих исследований. Включение таких факторов, как уровень стресса, эмоциональное истощение и индивидуальные различия в эмоциональной регуляции, может значительно повысить точность прогнозов и разработку эффективных стратегий воздействия.

**7. Проблема социальных факторов и контекста:** Экономические решения редко принимаются в вакууме. Они сильно зависят от социального контекста, включая социальные нормы, влияние окружающих и принадлежность к определенным группам. Поведенческая экономика признает это влияние, но полностью интегрировать социальные факторы в экономические модели – сложная задача. Например, феномен «стадного поведения» (herd behavior), когда люди подражают действиям других, даже если это нерационально, трудно формализовать и предсказать. Аналогично влияние социальных норм и культурных ценностей на экономическое

поведение зачастую сложно учесть в моделях, основанных на индивидуальном рациональном выборе. Более комплексные модели, учитывающие механизмы социальной передачи информации, влияние социальных сетей и культурные особенности, необходимы для улучшения понимания экономического поведения. Исследования в области социэкономике и этноэкономике могут внести значительный вклад в этом направлении.

**8. Проблема этических соображений:** Применение принципов поведенческой экономики в практике, особенно в области разработки государственных политик, поднимает важные этические вопросы. Использование «мягких толчков» (nudges), например, может быть воспринято как манипуляция, особенно если люди не осознают, что их поведение направляется скрытыми механизмами. Важно обеспечить прозрачность и информированное согласие при использовании таких методов. Кроме того, нужно учитывать потенциальные негативные последствия вмешательств, которые могут усиливать существующее неравенство или дискриминировать определенные группы населения. Разработка этических принципов и руководящих указаний для применения поведенческой экономики в практике является необходимым условием для её responsible использования. Независимый надзор и оценка эффективности и этичности применяемых методов должны быть неотъемлемой частью стратегий, основанных на принципах поведенческой экономики.

**9. Проблема данных и вычислительных мощностей:** Современные исследования в области поведенческой экономики требуют огромного объема данных, включая данные о поведении потребителей, финансовых рынков, социальных сетях и т.д. Анализ этих данных требует мощных вычислительных ресурсов и специализированных методов обработки. Доступ к качественным и репрезентативным данным, а также наличие необходимых вычислительных мощностей, являются существенным фактором, ограничивающим развитие некоторых направлений поведенческой экономики. Более того, обеспечение конфиденциальности данных и защита от их несанкционированного использования – это важный этический аспект, который необходимо учитывать. Развитие новых методов обработки больших данных и методов машинного обучения может помочь преодолеть эти ограничения и открыть новые возможности для анализа сложных поведенческих паттернов.

**Список литературы**

1. Baumeister R.F., Vohs K.D., & Tice D.M. (2007). The strength model of self-control. *Current directions in psychological science*, 16(6), 351-355.
2. Levitt S.D., & List J.A. (2007). What do laboratory experiments measuring social preferences reveal about the real world? *Journal of economic perspectives*, 21(2), 153-74.
3. Thaler R.H., & Sunstein C.R. (2008). *Nudge: Improving decisions about health, wealth, and happiness*. Yale University Press.

УДК 550.34.033

## ПУТИ ПОВЫШЕНИЯ КАЧЕСТВА ПОДГОТОВКИ КАДРОВ СФЕРЫ ГОСТЕПРИИМСТВА

**Барышникова Анастасия Сергеевна**

4 курс, Высшая школа менеджмента

РЭУ им Г.В. Плеханова

**Жуковская Яна Мария Максимовна**

3 курс, Высшая школа менеджмента

РЭУ им Г.В. Плеханова

Научный руководитель: **Никольская Елена Юрьевна**

к.э.н., доцент

**Аннотация:** В статье рассматриваются проблемы повышения качества образовательных программ по подготовке кадров для гостиничного бизнеса. Проводится анализ мнений руководителей гостиничных предприятий по совершенствованию подготовки кадров, а также образовательных программ направления «Гостиничное дело». На основе выявленных проблем, даются рекомендации по повышению качества профессиональной подготовки для гостиничного бизнеса.

**Ключевые слова:** подготовка кадров, гостиничное дело, образовательные программы, бакалавриат, требования руководителей гостиничных предприятий, компетенции выпускников.

## WAYS TO IMPROVE THE QUALITY OF TRAINING OF HOSPITALITY STAFF

**Baryshnikova Anastasia Sergeevna**

**Zhukovskaya Yana Maria Maksimovna**

Scientific supervisor: **Nikolskaya Elena Yuryevna**

**Abstract:** The article considers the problems of improving the quality of educational programs for training personnel for the hotel business. An analysis of the opinions of hotel managers on improving the training of personnel, as well as educational programs in the direction of «Hotel Business» is carried out. Based on

the identified problems, recommendations are given to improve the quality of professional training for the hotel business.

**Key words:** training, hotel business, educational programs, bachelor's degree, requirements of hotel managers, graduate competencies.

Динамичное развитие внутреннего туризма и предприятий сферы гостеприимства в Российской Федерации сопровождается усилением конкуренции, а также борьбы за квалифицированные кадры в условиях их острой нехватки. Для гостиничных предприятий в рамках национального проекта «Туризм и индустрия гостеприимства» ставится задача по увеличению количества поездок до 160 млн к 2030 году, а также вклада в ВВП до 8.5%. На фоне стратегии развития гостиничной индустрии сформировалась острая потребность в квалифицированных кадрах и значительное повышение требований к подготовке персонала гостиничных предприятиях.

К 2030 году потребность в кадрах будет составлять более 400 тысяч работников по мнению Дмитрия Чернышенко, который также поднимает вопрос о необходимости формирования корпоративных программ профессиональной подготовки кадров, вовлечения учащихся в профессиональную деятельность начиная с начальных курсов.

Появление различных форм гостиничных предприятий разных классов и категорий (начиная от активно развивающегося сегмента глэмпингов и модульных отелей, заканчивая сегментом пятизвездочных гостиниц) требует развития базовых и профессиональных компетенций, наличия практического опыта и навыков антикризисного управления.

Обеспечение рынка труда персоналом с соответствующими навыками, осуществляется в профильных высших учебных заведениях и колледжах России. На настоящий момент в подготовка кадров для сферы гостеприимства осуществляется по следующим Федеральным Государственным Образовательным Стандартам: 43.03.03 – «Гостиничное дело» - программа подготовки для уровня «бакалавр», 43.04.03 – «Гостиничное дело» - программа подготовки для уровня «магистр», а также 43.02.16 и 43.02.11 – «Туризм и гостеприимство» и «Гостиничный сервис» соответственно, уровень – «Специалитет».

С февраля 2023 года прекращено обучение студентов специалитета по федеральному образовательному стандарту 43.02.12 – гостиничный бизнес, а



также 43.02.10 – Туризм в соответствии с утверждением нового федерального образовательного стандарта 43.02.16 – Туризм и гостеприимство.

Таким образом, в структуре подготовки кадров для гостиничных предприятий в Российской Федерации существует две программы подготовки по направлениям специалитета, что позволяет выпускать большое количество специалистов среднего звена. В то время как количество специалистов с узкой профессиональной подготовкой, полученной в рамках высшего образования, меньше за счет отсутствия вариативности и различных профилей для программ высшего образования.

Согласно отчетным данным Министерства образования и науки в Российской Федерации количество заявлений на поступление по программам бакалавриата направления «Гостиничное дело» с 2020 по 2022 год менялось следующим образом (см. таблицу 1).

**Таблица 1**

**Спрос на обучение по программе бакалавриата  
«Гостиничное дело» в 2022–2024 гг.» [1]**

Показатель \ Год	2022	2023	2024
Заявлений подано	28094	31995	37890
Студентов зачислено	2869	2787	3111
Студентов планируется выпустить	2355	2204	2257

Анализ приведенных выше статистических данных позволяет сделать вывод о растущем интересе к рассматриваемому направлению подготовки, однако количество зачисленных студентов, а также количество выпускников меняются незначительно, что говорит об отсутствии положительной тенденции к увеличению квалифицированных представителей данной специальности на рынке труда.

Так, суммарно за 3 года было выпущено 6887 студентов, в то время как число коллективных средств размещения, требующих квалифицированных кадров за 2024 год составило 29547 [2] и продолжает расти. Таким образом,



количества выпускаемых специалистов недостаточно, чтобы удовлетворить растущую потребность в кадрах гостиничных предприятий.

Снижение спроса на обучение по направлению «Гостиничное дело» может связано: с низкой зарплатой и уровнем престижности работы в гостиничной отрасли, отсутствии перспектив трудоустройства, а также то, что для работы в гостиничных предприятиях требуются 60% работников со средне-профессиональным образованием по рабочим профессиям.

Стоит отметить, что также остро стоит проблема трудоустройства выпускников с высшим образованием по направлению «Гостиничное дело» даже несмотря на постоянную потребность в кадрах для гостиничных предприятий.

Основной проблемой, связанной с трудоустройством выпускников в гостиничной индустрии, является качество подготовки, недостаток практических навыков и опыта, обусловленные недостатком количества часов по производственной практике, теоретическим характером большинства профессиональных дисциплин.

Так, ФГОС 43.03.03 допускает проведение производственной практики в стационарном формате, что может являться причиной слабой практической подготовки выпускников бакалавров по данной специальности. Проблема регионов в нехватке профильных учебных заведений, которые не имеют возможности обеспечить качество профессиональной подготовки кадров и обеспечить необходимую потребность в кадрах гостиничных предприятий.

Таким образом, для повышения качества подготовки кадров для гостиничных предприятий в РФ следует совершенствовать образовательные стандарты, привлекать представителей отрасли для проведения гостевых лекций и повышению уровня осведомленности студентов о деятельности гостиничных предприятий, повышение имиджа профессий в гостиничной отрасли, организация работы студентов на отраслевых выставках, активная профориентационная работа с выпускниками школ и т.д. Привлечение преподавателей практиков к обучению студентов направления «Гостиничное дело», частично может повысить качество их подготовки, а также спрос на образовательную программу.

Таким образом, для повышения общего уровня подготовки выпускников профильных ВУЗов необходимо: развитие сотрудничества по вопросам практики и трудоустройства с ведущими гостиничными предприятиями, привлечение преподавателей с практическим опытом работы в гостиничном

бизнесе, обновление учебных программ и образовательных стандартов, увеличение количества часов по практической и языковой подготовке, а также получению цифровых навыков. Для повышения мотивации к трудоустройству выпускников гостиничные предприятия могут размещать информацию о вакансиях и стажировках в отелях на платформе «Студенческая биржа РЭУ им. Г.В. Плеханова», а также в социальных сетях вузов, на сайте Центра развития карьеры, а также принимать участие в организации карьерных мероприятий как онлайн, так и в офлайн-формате.

### Список литературы

1. Садиллаева Д.О. Никольская Е.Ю. Пути совершенствования подготовки кадров в индустрии гостеприимства. Актуальные проблемы и инновационные стратегии развития сферы туризма и гостеприимства. Монография из тезисов докладов магистрантов и аспирантов на межвузовской международной конференции 27 марта 2024 года. Москва, 2024. С. 186-191. [Электронный ресурс]//Режим доступа: <https://www.elibrary.ru/item.asp?id=67330601> (Дата обращения: 10.12.2024).

2. Федеральная служба государственной статистики. Туризм. Коллективные средства размещения [Электронный ресурс]//Режим доступа: <https://rosstat.gov.ru/statistics/turizm> (Дата обращения: 10.12.2024).

© А.С. Барышникова, Я.М.М. Жуковская, 2025

## СЕМИОТИКА ДИЗАЙНА УПАКОВКИ ТОВАРОВ УХОДОВОЙ КОСМЕТИКИ

**Ивашкевич Мария Викторовна**

студент

Научный руководитель: **Маслов Юрий Всеволодович**

к.п.н., доцент

УО «Белорусский государственный  
экономический университет»

**Аннотации:** Статья посвящена анализу семиотической роли упаковки косметических товаров в формировании восприятия бренда и принятии решений потребителем. Рассматриваются ключевые элементы дизайна — форма, цвет, текстура и символика — их психологическое воздействие и влияние на ассоциации. Особое внимание уделяется тому, как визуальные и тактильные характеристики, например, глянцевые или матовые поверхности, округлые или угловатые формы, создают эмоциональную связь с продуктом. Приведены примеры применения семиотики в дизайне брендов класса люкс и экологичной косметики. Исследование раскрывает важность упаковки как мощного инструмента коммуникации, способного подчеркнуть уникальность продукта и привлечь внимание аудитории.

**Ключевые слова:** семиотика, упаковка, косметика, визуальные элементы, текстовые элементы, символические элементы, коммуникация.

## SEMIOTICS OF PACKAGING DESIGN FOR CARE COSMETICS

**Ivashkevich Mariya Viktorovna**

Scientific adviser: **Maslov Yuri Vsevolodovich**

**Abstract:** The article is devoted to the analysis of the semiotic role of cosmetic packaging in shaping brand perception and consumer decision-making. The key design elements — shape, color, texture and symbolism — are considered, their psychological impact and influence on associations. Particular attention is paid to how visual and tactile characteristics, such as glossy or matte surfaces, rounded or angular shapes, create an emotional connection with the product. Examples of the

application of semiotics in the design of luxury brands and eco-friendly cosmetics are given. The study reveals the importance of packaging as a powerful communication tool that can emphasize the uniqueness of a product and attract the attention of an audience.

**Key words:** semiotics, packaging, cosmetics, visual elements, textual elements, symbolic elements, communication.

Хороший дизайн упаковки всегда обеспечивает узнаваемость и запоминаемость, он производит хорошее первое впечатление, которое интригует потребителей и влияет на принятие решений. В индустрии красоты это первое тактильное взаимодействие потребителя с продуктом, которое закладывает основу для последующего опыта. Цвета, текстура, дизайн и даже вес упаковки — все это тонко вносит вклад в повествование о привлекательности и желанности.

Неотъемлемыми элементами семиотики служат изображения, символы и знаки-индексы. Изображения и символы чаще всего используются в дизайне, позволяя открыто заявить о своем послыле или мысли. Знаки-индексы служат указанием на какое-либо событие, их визуальное отображение является следствием значения самого знака. Так, например, изображения желаемых мест (пляжи, горы, роскошные дома и автомобили) на коробке могут помочь пробудить желания определенного образа жизни.

Понимание ключевых аспектов семиотики помогает разработать запоминающийся дизайн, который вызывает отклик у широкой аудитории. Поэтому при создании логотипов, упаковок товаров и фирменных стилей всегда проводится тщательный анализ особенностей применения различных знаковых систем в конкретных временных и пространственных контекстах.

Упаковка товаров, в частности косметических средств, представляет собой сложный многослойный коммуникационный инструмент, который включает в себя визуальные, текстовые и символические элементы. Каждый из этих элементов играет важную роль в формировании восприятия продукта потребителем и влияет на его решение о покупке.

Визуальные элементы упаковки включают в себя форму, цвет, текстуру и общий дизайн упаковки. Эти характеристики не только привлекают внимание покупателей, но и создают определенные ассоциации с продуктом.

Форма упаковки является одним из самых значимых визуальных элементов.

В своей книге «Влияние самосознания на эстетические предпочтения для угловатых и округлых форм» авторы провели исследования, которые показали, что изогнутые логотипы вызывают ассоциацию с гармонией и мягкостью; и наоборот, угловатые логотипы ассоциируются с агрессивностью и конфликтом» [3, с. 156]. «Что касается прямоугольных форм, то прямоугольные продукты и упаковки воспринимаются как «более качественные» и, следовательно, востребованные на рынке» - говорится в книге «Соотношения в пропорции: какова должна быть форма упаковки?» [1, с. 12]. Она может существенно влиять на восприятие здоровья и качества продукта.

Помимо формы цвет играет немаловажную роль. Цвет продукта может играть важную роль в принятии потребителем решения о покупке, но мало кто знает, как создавать или изменять цветовые ассоциации для своих продуктов.

Яркие цвета чаще всего вызывают положительные эмоции, такие как радость, свежесть и воодушевление. Они привлекают внимание и могут вызвать интерес к продукту. В то время как темные цвета, как правило, ассоциируются с негативными эмоциями. Например, черный цвет может вызывать чувства печали, страха и замкнутости, так как он часто ассоциируется с такими темами, как смерть или утрата. Однако чёрный также использовался для упаковки товаров класса люкс, так как он придает ощущение дороговизны и высокого качества. Таким образом, черный цвет может играть двойственную роль, в зависимости от контекста, в котором он используется.

Подбор цветовой палитры для упаковки косметических продуктов должен основываться на понимании психологии цвета. Например, белый цвет символизирует чистоту, гигиену и простоту, что делает его популярным выбором для упаковки, связанной с уходом за кожей и личной гигиеной. Он создает ощущение свежести и невидимости, что важно для потребителей, заботящихся о здоровье и натуральности продукта.

Зеленый цвет, с другой стороны, становится все более ассоциируемым с натуральностью и экологичностью. Он внушает доверие и подчеркивает идею о том, что продукт изготовлен из натуральных, безопасных для здоровья ингредиентов. Упаковка косметических товаров, оформленная в зеленых тонах, может направлять внимание потребителей на заботу о природе и их собственное здоровье. Это особенно актуально в условиях растущего интереса к устойчивому развитию и органическим продуктам.

Синий цвет ассоциируется со спокойствием и надежностью. Он часто используется в упаковке товаров, направленных на аудиторию, которая ценит

стабильность и доверие. Синий может быть особенно эффективен для брендов, предлагающих научно обоснованные или высокотехнологичные продукты, такие как антивозрастные кремы или медикаментозные качественные товары.

Текстура упаковки является одним из важнейших факторов, влияющих на общее восприятие продукта потребителем. Таким образом, тактильные ощущения, которые возникают при взаимодействии с упаковкой, способны не только повлиять на эмоциональную привязанность к бренду, но и установить ожидания относительно качеств и характеристик самого товара. Текстура может быть гладкой, шероховатой, матовой, глянцевой или даже комбинированной, каждая из которых вызывает определённые эмоциональные ассоциации и может передавать разные сообщения.

Гладкие текстуры часто ассоциируются с элегантностью, современностью и высокими стандартами производства. Упаковка с глянцевой поверхностью, как правило, кажется более изысканной и может быть признаком качества. Такой вид упаковки часто используется для высококачественной косметики или предметов класса «люкс». Например, упаковка для антивозрастных кремов, выполненная с гладкой текстурой и элегантным дизайном, может привлечь внимание потребителей, стремящихся к косметическим продуктам, которые обещают результаты и удовлетворяют требования высокой стиль жизни.

Кроме того, гладкая текстура может еще более усиливать визуальные эффекты, такие как игра света и отражения. Применение глянцевых акцентов может помочь упаковке «выделиться» на полке, создавать видимость объема и привлекать взгляды покупателей. Это важно в условиях конкурентной среды, где каждый элемент упаковки может играть решающую роль в принятии решения о покупке.

Шершавая текстура, напротив, вызывает ассоциации с природой, натуральностью и экологичностью. Многие производители выбирают такую упаковку для своих товаров, чтобы подчеркнуть философию бренда, основывающуюся на использовании органических и безопасных материалов. Например, упаковка для натуральных масок для лица или средств по уходу за волосами может иметь шероховатую текстуру, создавая ощущение подлинности и практичности.

Кроме того, такая текстура может влиять на восприятие качества. Упаковка с шершавой поверхностью часто воспринимается как более «земная», что добавляет ценность продукту в глазах потребителей, стремящихся к аутентичности и натуральности. Шершавая упаковка также

может быть особенно привлекательной для покупателя, который хочет почувствовать связь с продуктом на уровне его создания и источника происхождения. Она может создавать ассоциации с местными производителями или ремесленным производством

Комбинирование цвета и текстуры может создать глубину и сложность в восприятии упаковки. Например, использование гладкой текстуры в сочетании с ярким, насыщенным цветом может вызвать чувственное и динамичное восприятие, способствующее созданию энергичной и стильной имиджа. Бренды, ориентирующиеся на молодежную аудиторию или тех, кто ищет современные решения, могут успешно применять этот подход, чтобы выделиться на фоне конкурентов.

С другой стороны, контрастные текстуры также могут играть важную роль в создании визуального интереса. Например, использование мягкой, матовой упаковки с яркими акцентами может создать ощущение уюта и заботы о клиенте. Это особенно актуально для продуктов, связанных с уходом за телом и ощущением комфорта.

Текстовые элементы упаковки, такие как надписи, логотипы и информационные ярлыки, служат для передачи основной информации о продукте. Лейблы могут содержать информацию о составе, способах применения и преимуществах продукта. Эффективные текстовые элементы должны быть понятными и легко воспринимаемыми. Использование акцентных слов, таких как «натуральный», «органический» или «без парабенов», может значительно повысить привлекательность упаковки и способствовать более высокому уровню доверия со стороны потребителей.

Наличие ярлыка с информацией о пользе продукта на упаковке косметических товаров может значительно улучшить восприятие продукта у потребителей. Научные исследования показывают, что продукты, имеющие ясно обозначенные «здоровые» маркировки, пользовались повышенным интересом и популярностью, что свидетельствует о важности текстовой информации. Ярлыки и описания создают понимание ценности и качества продукта, а также помогают потенциальным покупателям быстро оценить, насколько продукт соответствует их потребностям и ожиданиям.

Текст на упаковке не просто информирует, но и формирует имидж бренда. Типографика играет важную роль в этом процессе. Подбор и оформление шрифтов помогают компаниям позиционировать себя на рынке. Он определяет, как бренд будет воспринят потребителями: от классического



и элегантного до современного и неформального. Шрифты, которые выбраны для упаковки, представляют стиль и характер продукции. Уникальные шрифты могут помочь брендам выделиться среди конкурентов, предоставляя потребителям визуальные подсказки для быстрой идентификации изделий.

Иерархия текстовых элементов на упаковке имеет огромное значение для правильного восприятия информации. Обычно на первом месте располагается название марки. Оно должно быть заметным и запоминающимся, поскольку является основным элементом, который потребители связывают с качеством и результативностью продукта. Эффективная типографика обеспечивает, чтобы название бренда было легко читаемым даже с расстояния, что критически важно в условиях розничных продаж, где упаковка должна выделяться на полках среди множества других товаров.

Во вторичной информации размещаются такие элементы, как тип продукта, аромат, рекламный слоган и польза. Эти текстовые элементы оформляются с меньшей выразительностью, чтобы не отвлекать внимание от основного сообщения — названия марки. Это соблюдение информационной иерархии помогает потребителям последовательно усваивать информацию, направляя их взгляд на важнейшие моменты.

В.Н. Шурыгин пишет о том, что «формы, цвета и дизайн создают широкий спектр чувств у аудитории — от счастья до печали и смятения. Ещё одним способом, который часто упускают из виду и может оказать безусловное воздействие на эмоциональную реакцию, является шрифт» [2, с. 2].

Шрифты имеют свою индивидуальность и могут вызвать разные ассоциации у потребителей. Например, без засечек шрифты воспринимаются как более дружелюбные и современные, в то время как шрифты с засечками выглядят более официально и профессионально.

Эффективность выбранного шрифта также зависит от соответствия его визуальной организации общему имиджу продукта. Когда шрифт небрежно соединяется с другими элементами упаковки или не согласуется с их сигналами, это может негативно сказаться на восприятии бренда. Потребители могут начать сомневаться в последовательности и надежности продукта, и как следствие, теряется доверие. Напротив, когда типографические элементы и визуальное представление соответствуют друг другу, это создает сильное чувство доверия и уверенности у потребителя.

Символические элементы упаковки включают в себя различные знаки и символы, которые могут нести дополнительные значения и ассоциации.



Логотипы способны проникать в подсознание, вызывая эмоции и ассоциации, которые формируют восприятие потребителей о компании. Цвет, форма и выбор шрифта логотипа могут вызывать определенные чувства и передавать сообщения без необходимости использования слов. Например, яркие и насыщенные цвета могут ассоциироваться с энергией и оптимизмом, в то время как пастельные тона могут вызвать ощущения спокойствия и уюта. Понимание психологии логотипов позволяет брендам создавать символы, которые находят отклик у целевой аудитории, способствуя формированию доверия и лояльности в этом процессе.

Эмоции играют важную роль в принятии решений потребителями, и логотипы обладают способностью вызывать у них определенные чувства. Будь то волнение, доверие или ностальгия, логотипы могут задействовать наши эмоциональные резервуары и создавать глубокую связь с брендом. Например, многие люди испытывают ностальгию при взгляде на логотипы, связанные с их детством, что может значительно повысить вероятность их выбора данного бренда. Понимание эмоционального воздействия логотипов становится ключевым фактором для успешного позиционирования на рынке, позволяя компаниям создавать символы, формирующие сильные эмоциональные связи, что, в свою очередь, приводит к повышенной лояльности к бренду и его активной пропаганде среди потребителей.

Кроме того, стоит отметить, что эффективность логотипа зависит от его дизайна, который должен быть разборчивым и логичным. Это означает, что он должен быть четким и легким для понимания, чтобы потребители могли с первого взгляда распознать его и ассоциировать с конкретным брендом. Адаптируемость логотипа также играет важную роль — он должен хорошо выглядеть как в горизонтальном, так и в вертикальном форматах, а также быть легко воспроизводимым для копирования в различных *mediums*, будь то печатная продукция или цифровые платформы.

Цветовая схема логотипа также имеет значение: он может быть как черно-белым, так и цветным в зависимости от концепции бренда и целевой аудитории. Важным аспектом является запоминаемость логотипа — он должен быть уникальным и легко узнаваемым, чтобы потребители могли без труда его вспомнить в будущем. Наконец, неподвластность времени — это ещё один аспект, который следует учитывать. Хороший логотип должен быть долговечным и простым, чтобы не потерять свою актуальность в течение длительного времени, сохраняя свою узнаваемость.

Одним из ключевых аспектов упаковки является использование символов и графических элементов, которые могут сообщать информацию о продукте, его свойствах и философии бренда. Эти символы не только улучшают визуальное восприятие упаковки, но и выполняют важные коммуникационные функции, особенно для осознанных и ответственных покупателей.

Символы на упаковке могут иметь различное значение и варьироваться от простых логотипов до специализированных значков и значений. Например, символ «Cruelty-Free» (без тестирования на животных) стал популярным среди потребителей, заботящихся о животных и экологии. Наличие такого символа на упаковке может стать решающим фактором для покупателя, выбирающего между несколькими схожими продуктами. Он сигнализирует о том, что бренд придерживается этических норм и ценностей, с которыми потребитель может идентифицироваться. Это важно в условиях растущего сознания потребителей о социальных и экологических проблемах.

Символы на упаковке могут также формировать культурные ассоциации и идентичность бренда. Упаковка, которая гармонично сочетает графические элементы и общую концепцию бренда, может способствовать созданию эмоциональной связи между продуктом и покупателем. Например, бренд, который акцентирует внимание на органических ингредиентах, может использовать символику, связанную с природой, такими как изображение листьев или стеблей, чтобы подчеркивать свою философию и ценности.

Такой подход не только привлекает внимание целевой аудитории, но и создает образ бренда, совместимый с восприятием и ценностями покупателей. Это особенно важно в условиях высокой конкуренции, когда множество брендов заявляют о своих уникальных качествах. Правильное использование символов может помочь выделить бренд в нестабильной рыночной среде и привлечь лояльных клиентов.

В заключение можно сказать, что семиотика, как междисциплинарная наука, играет ключевую роль в понимании знаков и знаковых систем, которые формируют коммуникацию между брендами и потребителями.

Понятие знака, рассматриваемое через призму денотации и коннотации, позволяет глубже осмыслить, как визуальные элементы упаковки — форма, цвет, текстура — влияют на восприятие продукта. Каждое из этих элементов не только привлекает внимание, но и создает эмоциональные ассоциации, которые могут существенно повлиять на решение о покупке.

Также было отмечено, что дизайн упаковки не ограничивается лишь эстетикой; он служит эффективным инструментом передачи ключевых сообщений и ценностей бренда, обеспечивая узнаваемость и запоминаемость. Таким образом, семиотический анализ упаковки косметических товаров становится важным аспектом маркетинговых стратегий, позволяя брендам успешно конкурировать на рынке и устанавливать глубокие эмоциональные связи с потребителями.

В целом, семиотика упаковки представляет собой мощный инструмент, который помогает не только в создании привлекательного визуального образа, но и в передаче культурных кодов, что в свою очередь способствует формированию положительного имиджа и успешным продажам на современном рынке.

### Список литературы

1. Рагубир П., Гринлиф Э.А. Соотношения в пропорции: какова должна быть форма упаковки? / П. Рагубир, Э.А. Гринлиф. – 2006. – 107 с.
2. Шурыгин В.Н. К вопросу визуального представления информации и ее эмоционального восприятия [Электронный ресурс] / В.Н. Шурыгин. – Режим доступа: <https://cyberleninka.ru/article/n/k-voprosu-vizualnogopredstavleniya-informatsii-i-ee-emotsionalnogo-voSPIriyatiya>. – Дата доступа: 26.11.2024.
3. Чжан Ю. Влияние самосознания на эстетические предпочтения для угловатых и округлых форм / Ю. Чжан, Л. Фейк, Л. Дж. Прайс. 2006. – 784 с.

## ВЛИЯНИЕ ЭКОНОМИЧЕСКИХ САНКЦИЙ НА СОСТОЯНИЕ ЭКОНОМИЧЕСКОЙ БЕЗОПАСНОСТИ РФ

**Касумова Жасмина Рустамовна**

студент

ФГБОУ ВО «Дагестанский государственный  
технический университет»

**Аннотация:** Данная статья посвящена проблеме экономической безопасности России в условиях международных санкций. Здесь дан анализ того, как эти санкции влияют на развитие экономики России в настоящее время и в современных условиях, также выявлены последствия введения санкций против РФ, а также некоторые возможные пути преодоления сложившейся ситуации.

**Ключевые слова:** экономическая безопасность, санкции, запрет, Российская Федерация, состояние, экономика.

## THE IMPACT OF ECONOMIC SANCTIONS ON THE STATE OF ECONOMIC SECURITY OF THE RUSSIAN FEDERATION

**Kasumova Jasmina Rustamovna**

**Abstract:** This article is devoted to the problem of Russia's economic security in the context of international sanctions. It provides an analysis of how these sanctions affect the development of the Russian economy at the present time and in modern conditions, as well as the consequences of the imposition of sanctions against the Russian Federation, as well as some possible ways to overcome the current situation.

**Key words:** economic security, sanctions, prohibition, Russian Federation, state, economy.

В наши дни экономическая безопасность является все более актуальной в связи с очень динамичными, противоречивыми тенденциями и событиями в современном мире.

В условиях глобализации и экономической взаимозависимости национальных экономик экономическая безопасность определяет необходимость обеспечения конкурентоспособности государства и создания наиболее благоприятных условий для развития различных секторов экономики; чтобы экономика в наименьшей степени ощущала неблагоприятные глобальные тенденции.

Экономическую безопасность принято рассматривать применительно к трем уровням субъектно-объектных отношений в хозяйственной отрасли:

- территории;
- предприятию;
- человеку.

Ныне выделяют обилие определений понятия «экономическая безопасность».

Во-первых, под экономической безопасностью какой-либо системы можно понимать совокупность свойств состояния ее производственной подсистемы, которая обеспечивает возможность достижения целей всей системы.

Во-вторых, экономическая безопасность предполагает систему поддержки жизненных интересов России. В качестве объектов защиты могут выступать: народное хозяйство страны в целом, отдельные регионы страны, отдельные сферы и отрасли хозяйства, юридические и физические лица как субъекты хозяйственной деятельности.

В-третьих, экономическая безопасность - это положение экономической системы, которое позволяет ей развиваться более эффективно и динамично, а также решать различные социальные задачи, при котором государство имеет возможность формировать и приводить в жизнь экономическую политику, которая является независимой [2].

Санкции - это такие меры экономического характера, применение которых может привести к неблагоприятным последствиям для государства, в отношении которого применяются эти санкции.

Для минимизации негативного влияния экономических санкций на экономическую безопасность России необходимо развивать внутренние производственные и технологические возможности, диверсифицировать экономику, искать новые рынки сбыта и партнеров для сотрудничества. Также важно активизировать дипломатические усилия для снятия санкций и восстановления доверительных отношений с другими странами.

Способы противодействия международным санкциям:

1. Соблюдение международных законов и уважение суверенитета других стран: России следует избегать любых действий, которые могут вызвать негативные реакции со стороны международного сообщества, включая агрессивные внешнеполитические действия, нарушение прав человека и подрыв демократических институтов.

2. Диверсификация экономики: России следует укрепить свою экономику путем развития различных отраслей и уменьшения зависимости от нефтегазовых доходов. Это поможет смягчить воздействие возможных санкций на страну.

3. Развитие внешнеэкономических связей: России нужно активно развивать сотрудничество с другими странами и создавать новые партнерства. Это поможет уменьшить зависимость от отдельных рынков и смягчить воздействие санкций.

4. Дипломатические усилия: России следует активно использовать дипломатические каналы для урегулирования конфликтов и установления диалога с другими странами. Решение споров мирным путем может помочь избежать дополнительных санкций.

5. Укрепление внутренней стабильности: России следует укреплять свои институты, бороться с коррупцией и обеспечивать устойчивое социально-экономическое развитие. Это поможет создать благоприятные условия для привлечения инвестиций и развития экономики [4].

Несмотря на это, важно помнить, что некоторые санкции могут быть наложены по политическим соображениям, и, возможно, их избежать полностью невозможно. В таких случаях России следует работать со своими партнерами по международной арене для поиска компромиссов и урегулирования конфликтов.

На сегодняшний день в России проводится комплекс различных мер для укрепления экономической системы и для создания благоприятной среды для людей, которые проживают на территории Российской Федерации. К ним относят стабилизирование цен внутри страны, поддержание IT-сферы, импортозамещение, кроме того предоставляются большие возможности и для поддержки бизнеса, а также другие меры [3].

В итоге можно прийти к такому выводу: санкции оказывают очень серьезное отрицательное воздействие на экономику Российской Федерации, но также они дают много новых возможностей для развития, укрепления и поддержания экономической системы.

### Список литературы

1. Берсенёв В.Л. Ведущие центры исследования проблем экономической безопасности в России
2. Состояние показателей экономической безопасности России. — Текст: электронный // schetuchet.ru: [сайт]. — URL: <https://schetuchet.ru/sostoyanie-pokazatelej-ekonomicheskoy-bezopasnosti-rossii/> (21.05.2022).
3. <https://lektsii.org/7-46923.html?ysclid=l9py9urmhz863997140>
4. <https://pvorb.ru/>.

## СТРАТЕГИИ ПРИМЕНЕНИЯ ПОЛЬЗОВАТЕЛЬСКОГО КОНТЕНТА В РЕКЛАМНЫХ ЦЕЛЯХ

**Ивашкевич Валерия Викторовна**

студент

Научный руководитель: **Маслов Юрий Всеволодович**

к.п.н., доцент

УО «Белорусский государственный  
экономический университет»

**Аннотация:** В работе рассмотрены теоретические аспекты пользовательского контента (ПК), его значение и роль в современном маркетинге, а также влияние на формирование и восприятие бренда целевой аудиторией. На основании проведенного исследования предложены конкретные рекомендации по дальнейшему развитию стратегий взаимодействия с аудиторией, включая способы оптимизации работы с пользовательским контентом для повышения лояльности и укрепления бренда.

**Ключевые слова:** пользовательский контент, реклама, социальные сети, вовлеченность, лояльность, конкурсы.

## STRATEGIES FOR USING USER CONTENT FOR ADVERTISING PURPOSES

**Ivashkevich Valeria Viktorovna**

Scientific adviser: **Maslov Yuri Vsevolodovich**

**Abstract:** The work considers theoretical aspects of user generated content (UGC), its importance and role in modern marketing, as well as influence on the formation and perception of the brand by the target audience. Based on the study, specific recommendations are proposed for further development of strategies to interact with the audience, including ways to optimize work with user generated content to increase loyalty and strengthen the brand.

**Key words:** user generated content, advertising, social networks, engagement, loyalty, competitions.



В современном мире с развитием информационных технологий и появлением огромного интернет-пространства, где каждый человек может разместить какой-либо контент, высока вероятность того, что каждый пользователь интернета встречал пользовательский контент (ПК) или даже был его создателем. С ростом доступности интернета, маркетинговая парадигма претерпела существенные изменения.

Если пользователь сети видел, как бренды обращаются к своим клиентам с предложением сделать что-то (фото, видео, рисунок, придумать название, поучаствовать в конкурсе) — значит он сталкивался с ПК [1].

Как известно, ПК — это материалы различной формы (изображения, видео, тексты, отзывы), которые создаются и публикуются обычными пользователями платформ, сервисов или социальных сетей, а не маркетологами, и не являются продуктом прямой профессиональной деятельности компании. ПК представляет собой уникальный, добровольно создаваемый пользователями материал, основанный на их опыте, мнениях, эмоциях или предпочтениях, который может использоваться для продвижения брендов, товаров или услуг. Для клиентов это возможность самореализации и доверительного взаимодействия, а для компаний инструмент продвижения и построения долгосрочных отношений с аудиторией. Пользователи склонны больше доверять реальным отзывам, фотографиям и рекомендациям других людей, нежели официальной рекламе. Это позволяет клиентам принимать более обоснованные решения.

ПК может принимать множество форм, включая как неформальные проявления инициативы покупателей, так и более структурированные форматы: комментарии, отзывы и рецензии, фото, видео, сообщения на форумах, посты в социальных сетях, видеообзоры с продуктами бренда, сотрудничество с влиятельными лицами, использование тегов и хэштегов, участие в челленджах, опросы и голосования, совместное использование фотографий или видео клиента на платформах социальных сетей компании и т.д.

Большинство современных пользователей согласится с тем, что отзывы — самый распространенный вид ПК. На многих сайтах, форумах и специальных сайтах-отзовиках можно встретить или самим оставить отзывы. Комментарии,

которые располагаются под постами компании в социальных сетях, тоже относятся к ПК, ведь именно таким образом пользователи выражают свое мнение и отношение к бренду.

Согласно недавнему исследованию, посвященному изучению перспектив маркетинга в эпоху цифровых технологий, клиенты считают ПК в 2,4 раза более аутентичным, чем брендированный контент, а 90% считают аутентичность критически важным компонентом при принятии решения о том, какие бренды поддерживать. 60% маркетологов также согласны с тем, что аутентичность и качество являются одинаково важными компонентами очень успешного контента. ПК может использоваться в различных цифровых каналах, включая электронную почту, веб-страницы и социальные сети, для повышения вовлеченности и, в конечном счете, продаж [2].

Выделяется два типа ПК: органический и платный контент. Органический ПК создается пользователями спонтанно, без прямого стимулирования или оплаты со стороны бренда. Он формируется по инициативе самих клиентов и является результатом их личного опыта взаимодействия с продуктом или услугой. Данный вид ПК представляет наиболее честные и неприукрашенные отзывы со стороны покупателей, так как является свободным и естественным.

Платный ПК пользователи создают по запросу или с вознаграждением от бренда. Такой контент часто является частью маркетинговых кампаний и может предусматривать как денежную компенсацию, так и другие стимулы (скидки, подарки, пробные версии и т.д.). К такому виду контента часто прибегают бренды, которые нуждаются в ПК, но у них пока недостаточно клиентской базы. Платный ПК позволяет охватить широкую аудиторию через целенаправленные кампании. Он создается людьми, согласившимися участвовать в кампаниях в обмен на вознаграждение (скидки, бонусы, подарки).

ПК позволяет брендам взаимодействовать со своей аудиторией на более глубоком уровне. Пользователи, создавая контент, становятся активными участниками маркетингового процесса. Они не просто потребляют информацию, но и формируют её, что создает ощущение вовлеченности и принадлежности. Исследование, проведенное American Marketing Association, показывает, что 79% пользователей признают, что ПК влияет на их выбор

бренда. Это подтверждает необходимость интеграции ПК в стратегию коммуникации бренда для достижения более глубоких связей с потребителями [3].

Существует несколько способов получения ПК: попросить подписчиков поделиться материалами; провести конкурс на лучшее фото, видео или отзыв; предложить подарок или бонус в обмен на контент; заказать тексты у контент-маркетолога, который поможет составить шаблоны для других пользователей.

Маркетологи все чаще применяют инструменты для анализа поведения пользователей, что позволяет создавать персонализированные предложения. Кроме того, взаимодействие с клиентами через социальные сети позволяет брендам напрямую коммуницировать с целевой аудиторией и продвигать свои продукты или услуги.

Одной из ключевых стратегий является использование социальных доказательств. Отзывы и рекомендации клиентов создают эффект доверия.

Еще одной распространенной стратегией является использование хэштегов для кампаний. Маркировка контента определенными хэштегами позволяет пользователям делиться своим опытом и находить похожие материалы. Проведение конкурсов и розыгрышей также является эффективным способом стимулирования активности пользователей. Сотрудничество с влиятельными пользователями для создания и продвижения контента также является важной стратегией. Правильное применение ПК может существенно повысить конкурентоспособность бренда, создать устойчивые отношения с клиентами и увеличить продажи.

В целях выявления значимости ПК проведен опрос клиентов (октябрь 2024 г.). В исследовании участвовало 97 активных респондентов (возраст от 14 до 65 лет; 65,5% составили женщины и 34,5% – мужчины) [1].

Полученные результаты показали следующее: наиболее популярным видом ПК являются видео, созданные пользователями. На втором месте находятся фотографии, а третье место занимают текстовые отзывы и комментарии.

83,3% участников опроса выбирают товары или услуги, основываясь на фотографиях и видео от пользователей, 79,7% ориентируются на отзывы, а 58,7% используют рейтинги и оценки (рис. 1).

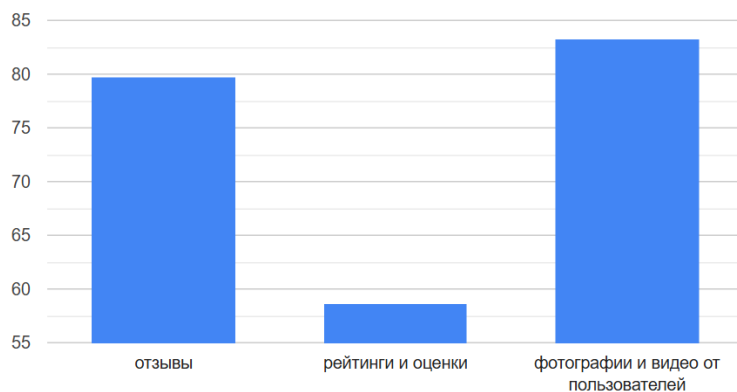

**Рис. 1. График, отражающий, на что ориентируются опрашиваемые при выборе товара или услуги**

Что касается частоты взаимодействия с ПК при покупке, то 14,6% респондентов заявили, что делают это всегда, 47,9% – часто, и лишь 8,3% практически никогда не прибегают к нему.

Для 58,3% опрошенных ПК имеет значительное значение при принятии решения о покупке в то время, как только 4,2 % отметили, что он не влияет на их выбор. В основном респонденты чаще всего встречают ПК в социальных сетях. Их основные информационные потребности в ПК включают качество товаров или услуг (81,3%), опыт покупателей (66,7%) и сравнение с аналогичными предложениями (47,9%).

Среди преимуществ использования ПК респонденты выделяют возможность увидеть реальное применение товара или услуги (77,1%), повышение доверия к бренду (70,8%) и получение более объективной информации о продукте (70,8%) (рис. 2).



**Рис. 2 Главные преимущества использования ПК с точки зрения опрашиваемых**

Наибольшим недостатком ПК для 83,3% респондентов является невозможность проверить достоверность отзывов и оценок. При этом 54,2% считают, что ПК положительно влияет на отношение к бренду или продукту. Для половины респондентов (50%) использование ПК является важным, 18,8% считают это значимым, 8,3% не придают этому значения (рис. 3) [1].



**Рис. 3. Значимость использования брендами ПК  
(по мнению респондентов)**

Положительные аспекты использования ПК, такие как повышение доверия к бренду и возможность увидеть реальные примеры использования продукции, подтверждают его значимость в маркетинговых стратегиях. Однако, несмотря на преимущества, респонденты отметили и недостатки, включая трудности с проверкой достоверности отзывов.

Одним из самых простых способов собрать ПК является прямой запрос к аудитории. Четкое и дружелюбное приглашение может значительно повысить активность в социальных сетях, электронных кампаниях или на сайте компании.

Компаниями регулярно проводятся розыгрыши в своих социальных сетях, например, где подписчикам предлагают поделиться постом о новом поступлении или отметить друзей в комментариях для участия в розыгрыше призов. Это не только увеличивает вовлеченность, но и расширяет аудиторию, так как каждый участник делится информацией о бренде со своими друзьями. Это создает эффект «сарафанного радио», когда информация о бренде распространяется среди новых потенциальных клиентов.

Создание впечатлений, которыми стоит делиться, имеет большое значение. Безусловно, это отличная практика организовывать различные

мероприятия, вебинары или прямые трансляции, которые будут настолько интересными и ценными, что участники захотят поделиться своим опытом в интернете. Это может быть как запуск нового продукта, так и экскурсия за кулисы бренда.

Используя эти стратегии, можно эффективно мотивировать свою аудиторию к созданию и распространению контента, формируя активное и увлеченное сообщество вокруг бренда.

Использование этих стратегий в современном мире позволяет компаниям не только собирать пользовательский контент, но и активно вовлекать свою аудиторию, создавая позитивный имидж и укрепляя связи с клиентами. Эти механизмы способствуют формированию сообщества вокруг бренда, что является важным аспектом в современном маркетинге.

На основе проведённого анализа мы предлагаем следующие рекомендации для повышения эффективности использования пользовательского контента в рекламных целях:

1. Углубление персонализации контента. Мы полагаем, что компаниям следует активнее сегментировать аудиторию и создавать более таргетированные акции и конкурсы.

2. Развитие сотрудничества с микроинфлюенсерами. В дополнение к работе с известными блогерами, специалисты по продвижению бренда могут привлечь микроинфлюенсеров (пользователей с небольшой, но активной аудиторией). Это повысит уровень доверия к бренду, так как такие блогеры воспринимаются более искренними и близкими к своим подписчикам.

3. Автоматизация управления обратной связью. Для более быстрого реагирования на негативные отзывы и вопросы пользователей компании могут внедрить дополнительные инструменты мониторинга социальных сетей. Это позволит оперативно отслеживать упоминания бренда и устранять потенциальные репутационные риски.

4. Расширение присутствия на новых платформах. Мы предполагаем, что в будущем компании могут обратить внимание на платформы, которые только начинают набирать популярность. Это позволит быть на шаг впереди конкурентов и привлекать молодую аудиторию.

5. Создание образовательного контента. Дополнительно к развлекательным роликам можно внедрить формат обучающих видео. Такой контент будет полезен для клиентов и укрепит экспертный статус бренда.

В ходе проведённого исследования на тему «Стратегии применения пользовательского контента в рекламных целях» были изучены теоретические аспекты пользовательского контента, его влияние на восприятие бренда, а также практические методы его использования в маркетинговых коммуникациях. Мы полагаем, что данная тема актуальна, так как развитие социальных сетей, видеоплатформ и других цифровых инструментов делает пользовательский контент одним из наиболее эффективных способов взаимодействия с аудиторией.

### Список литературы

1. Войтик У. Пользовательский контент (UGC) в маркетинге [Электронный ресурс] / У. Войтик, Н. Сидорова // Институт бизнеса БГУ. – Режим доступа: <https://elib.bsu.by/bitstream/123456789/312370/1/221-224.pdf>. – Дата доступа: 04.10.2024.
2. Beveridge C. What is User-Generated Content? And Why is it Important? Social Media Marketing and Management Dashboard [Electronic resource] / C. Beveridge // Hootsuite. – Mode of access: <https://blog.hootsuite.com/user-generated-content-ugc/>. Date of access: 04.10.2024.
3. American Marketing Association, UGC content 101: a comprehensive introduction [Electronic resource]. – Mode of access: <https://www.ama.org/marketing-news/user-generated-content/>. – Date of access: 04.10.2024.

## БИЗНЕС-ПЛАН СТАРТАПА КАК ОТПРАВНАЯ ТОЧКА ОРГАНИЗАЦИИ БИЗНЕСА

**Маляренко Богдан Леонидович**

студент

Научный руководитель: **Неверова Евгения Валентиновна**

к.э.н., доцент

ФГБОУ ВО «Тихоокеанский государственный университет»

**Аннотация:** Статья посвящена разработке бизнес-плана для стартапа, представляющего собой инновационную компанию с высоким уровнем неопределенности. Рассмотрены ключевые элементы бизнес-плана: краткое описание проекта, маркетинговая стратегия, финансовый и операционный планы, а также оценка рисков. Особое внимание уделено роли бизнес-плана в привлечении инвестиций и стратегическом планировании деятельности стартапа. Предложены практические рекомендации по составлению резюме проекта, обеспечивающего интерес со стороны потенциальных инвесторов. Дополнительно обозначена важность бизнес-плана для управления внутренними процессами компании и достижения поставленных целей.

**Ключевые слова:** бизнес-план, планирование, бизнес-планирование, стартап, привлечение инвестиций.

## A STARTUP'S BUSINESS PLAN AS A STARTING POINT FOR BUSINESS ORGANIZATION

**Malyarenko Bogdan Leonidovich**

Scientific adviser: **Neverova Evgeniya Valentinovna**

**Abstract:** The article is devoted to the development of a business plan for a startup, which is an innovative company with a high level of uncertainty. The key elements of the business plan are considered: a brief description of the project, marketing strategy, financial and operational plans, as well as risk assessment. Special attention is paid to the role of the business plan in attracting investments and strategic planning of startup activities. Practical recommendations are offered on how to compile a project summary that ensures the interest of potential investors.



Additionally, the importance of a business plan for managing the company's internal processes and achieving its goals is outlined.

**Key words:** business plan, planning, business planning, startup, attracting investments.

Бизнес-план – это документ, который описывает все аспекты бизнеса: от маркетинга до финансовых операций. Он служит основой для принятия управленческих решений и играет важную роль в стратегическом планировании. Основная цель бизнес-плана – планирование деятельности компании в соответствии с требованиями рынка и возможностями получения ресурсов [1, с. 29].

Бизнес-план необходим для создания стратегии бизнеса, определяет его задачи, помогает в разработке стратегии развития проекта. В процессе составления бизнес-плана происходит планирование процессов внутри компании, что положительно сказывается на дальнейшем управлении. Также задачей бизнес-плана является привлечение денежных средств от инвесторов: при грамотном составлении он демонстрирует потенциал проекта и его инвестиционную привлекательность.

Стартап — это компания, которая основана на инновационной идее, часто связанной с использованием передовых технологий. Стартапы играют важную роль в современной экономике, поскольку они способны создавать новые рабочие места и инновационные продукты, часто предлагая нестандартные идеи, усиливая конкуренцию на рынке. Многие современные технологические гиганты начинали свой путь как небольшие стартапы, что ещё раз подчёркивает значимость и весомость стартапов на современном рынке.

Отличительными характеристиками стартапа являются:

1. Ориентация на инновации – новый продукт или новая услуга, которые влияют на рынок.
2. Неопределённость и риски – появление нового всегда влечёт за собой риски. Существует много как внутренних, так и внешних факторов влияющих на будущее стартапа.
3. Главным ресурсом, которым необходимо обладать – это команда, которая готова работать за идею.
4. Стремительное развитие стартап-проекта предполагает срок запуска от 3 до 4 месяцев.

5. Масштабируемость. Стартап не ограничивает масштабы своего роста, а его целью является завоевание большей доли рынка.

6. Ограниченность в ресурсах, нехватка финансов и поиск инвесторов [2, с. 308].

Рассмотрим три известных примера стартапов: **Airbnb**, **Slack** и **Uber**.

Airbnb — это стартап, который был основан в 2008 году. Его создатели хотели создать сервис для аренды жилья для туристов. У стартапа были проблемы с финансированием и инвесторы не верили в его успех. Однако благодаря чёткому пониманию рынка и грамотному планированию стартап смог создать инновационную платформу для краткосрочной аренды жилья.

Slack — это стартап, который был основан в 2013 году. Он предлагает решение для улучшения внутренней коммуникации в компаниях. На начальных этапах стартап использовал модель freemium, что позволяло пользователям бесплатно использовать базовые функции. В бизнес-плане были заложены стратегии по созданию экосистемы интеграций с другими сервисами. Это обеспечило высокую ценность для команд, использующих разные инструменты. Благодаря чёткому фокусу на потребностях пользователей и грамотной маркетинговой стратегии, Slack быстро стал популярным среди стартапов и небольших компаний.

Uber — это стартап, который был основан в 2009 году. Он предлагает услугу заказа такси через мобильное приложение. Идея стартапа была направлена на решение проблемы доступности и удобства городских перевозок. Уже на первых этапах стартап начал расширяться в крупные города США, а затем выходить на международные рынки.

Поиск финансирования, инвесторов одна из важнейших целей команды стартапа, так как без сторонних средств, реализовать идеи стартапа – задача невыполнимая. Это подчёркивает значимость бизнес-плана, потому что именно исходя из него инвесторы будут принимать решение о целесообразности вложения денежных средств в проект. Идея должна «зацепить» инвесторов и не всегда в финансовом плане (например, реализация стартапа позволит повысить уровень экологичности компании, улучшить её имидж или создать новый прорывной продукт или технологию, которые окупятся не так быстро, как хотелось бы).

В основе любого бизнес-плана лежит стремление к успеху нового предприятия или проекта. Создание бизнес-плана позволяет разработчикам проверить предположения о внешних и внутренних потребностях, разработать

чёткие стратегии и планы действий, основанные на реальных данных и актуальных оценках трендов. Это помогает компании повысить эффективность и достичь поставленных целей.

Основными пунктами бизнес-плана являются:

1. Краткое описание
2. Описание бизнеса и анализ рынка
3. План маркетинга и продаж
4. Организационный план
5. Операционный план
6. План инвестиций
7. Финансовый план
8. Оценка эффективности проекта и анализ рисков [3, с. 16].

Рассмотрим суть каждого раздела и их особенность для стартаповских бизнес-планов.

**Краткое описание** - отражает суть бизнес-плана в кратком виде, включая ключевые показатели и цели. Важно для привлечения инвесторов, так как многие решения принимаются на основе этого раздела.

**Описание бизнеса и анализ рынка** - содержит описание бизнес-модели и конкурентных преимуществ. Анализ рынка помогает оценить ёмкость и потенциал целевой аудитории. В стартапах этот раздел особенно важен для демонстрации уникальности идеи и понимания рыночной ниши.

**План маркетинга и продаж** - охватывает маркетинговую стратегию (4P — продукт, цена, место, продвижение) и каналы сбыта. Особенностью стартапов является необходимость детального описания стратегии проникновения на рынок и методов продвижения с ограниченным бюджетом.

**Организационный план** - описывает структуру команды, распределение ролей и юридическую форму бизнеса. В стартапах ключевым моментом является демонстрация сильной команды с необходимыми компетенциями.

**Операционный план** - включает детали по производственным процессам, логистике и управлению запасами. Для стартапов характерно описание гибких процессов и минимальных необходимых ресурсов для старта.

**План инвестиций** - описывает объем и направления необходимых вложений. В стартапах важно четко показать, как будут использоваться привлеченные средства, и предусмотреть несколько этапов финансирования.

**Финансовый план** - включает прогнозы доходов, расходов, денежного потока, а также ключевые финансовые показатели (NPV, IRR). Для стартапов

важно показать реалистичные прогнозы с учетом рисков и неопределенности рынка.

**Оценка эффективности проекта и анализ рисков** - анализируются ключевые риски и методы их минимизации. Для стартапов акцент делается на оценке рисков выхода на рынок и разработки продукта.

Подготовка этих разделов помогает составить бизнес-план под нужды конкретного стартапа, сделав упор на исключительности концепции и методах снижения рисков.

Так как стартап имеют высокие риски, по сравнению с традиционным бизнесом, из-за неопределённости рынка и непроверенной бизнес-модели, в бизнес-плане нужно уделить особое внимание операционному плану, анализу эффективности проекта и его рисков, финансовому плану.

После написания «тела» бизнес-плана, важным шагом является составление резюме проекта.

Резюме является первым разделом бизнес-плана, который увидят потенциальные инвесторы, партнёры или клиенты. Поэтому оно должно быть кратким, но информативным, чтобы привлечь внимание и вызвать интерес к проекту. В нём необходимо выделить основные аспекты бизнес-плана: описание продукта или услуги, целевую аудиторию, конкурентные преимущества, финансовые показатели и т. д. Это помогает инвесторам быстро понять суть проекта и оценить его потенциал. Инвесторы и банки часто принимают решение о финансировании стартапа на основе резюме. Если оно не заинтересует их с первого взгляда, они могут не прочитать весь бизнес-план.

Кроме того, такое краткое описание проекта помогает установить реалистичные ожидания относительно его результатов. Оно позволяет избежать завышенных ожиданий, которые могут привести к разочарованию и потере доверия со стороны инвесторов и партнёров. Наконец, резюме служит связующим звеном между различными разделами бизнес-плана. Оно помогает понять, как все элементы проекта соотносятся друг с другом и как они способствуют достижению общих целей.

Подводя итог всему вышеизложенному, можно сделать вывод, что в современных условиях стартапы становятся важным элементом экономического роста, создавая новые продукты, рабочие места и усиливая конкуренцию на рынке. Однако высокая степень неопределенности и ограниченность ресурсов требуют от стартапов тщательного планирования и постоянного мониторинга своей деятельности. Бизнес-план выступает

в качестве основного инструмента, позволяющего структурировать процессы стартапа, снизить риски и повысить его инвестиционную привлекательность. Качественно составленный бизнес-план не только способствует поиску финансирования, но и обеспечивает стратегическую основу для успешного роста и масштабирования стартапа. Включение в бизнес-план чётко сформулированных целей, стратегий и методов реализации позволяет команде стартапа оперативно реагировать на изменения рынка и достигать устойчивого развития.

### Список литературы

1. Митринюк Д.В., Федотов А.П. Бизнес-план, его цели, функции и особенности//Тенденции развития науки и образования. 2020. №. 58-5. – С. 29-31.
2. Бурдуковский Владимир Николаевич Стартап как объект исследования: понятие, сущность, виды и отличительные особенности // Скиф. 2019. №10 (38). URL: <https://cyberleninka.ru/article/n/startap-kak-obekt-issledovaniya-ponyatie-suschnost-vidy-i-otlichitelnye-osobennosti> (дата обращения: 05.01.2025).
3. Методические указания для подготовки курсового проекта «Бизнес-план», 2-е издание/ Д.Л. Волков, М.А. Гладкова, Д.М. Кнатько, А.Г. Рожков, П.В. Волощук ; Нац. исслед. ун-т «Высшая школа экономики».— М.: Высшая школа бизнеса ВШЭ, 2022. — 96 с.

© Б.Л. Маляренко, 2025

## ПУТИ МАКСИМИЗАЦИИ ПРИБЫЛИ ФИРМЫ

**Акоева Мадина Айларовна**

к.э.н., доцент кафедры экономики

**Таймазова Милена Казбековна**

студент

ФГБОУ ВО «Северо-Осетинский государственный университет имени Коста Левановича Хетагурова»

**Аннотация:** В данной работе рассматриваются ключевые стратегии и тактики, направленные на максимизацию прибыли фирмы. Анализируется влияние различных факторов, включая рыночную конкуренцию, издержки производства, ценовую политику и инновации. Исследование охватывает как традиционные, так и современные подходы к управлению бизнесом, подчеркивая важность баланса между краткосрочными и долгосрочными перспективами.

**Ключевые слова:** прибыль от продаж, рентабельность, налог, расходы, ресурсы, выручка.

## WAYS TO MAXIMIZING FIRM PROFIT

**Akoeva Madina Aylarovna**

**Taymazova Milena Kazbekovna**

**Abstract:** This paper examines key strategies and tactics aimed at maximizing firm profits. The influence of various factors, including market competition, production costs, pricing policy and innovation, is analyzed. The study covers both traditional and modern approaches to business management, emphasizing the importance of a balance between short-term and long-term prospects.

**Key words:** sales profit, profitability, tax, expenses, resources, revenue.

Прибыль коммерческой организации представляет собой финансовый результат её деятельности, определяемый как разница между совокупными доходами и издержками за отчетный период. Этот показатель является обобщающим и отражает эффективность работы предприятия на всех этапах –

от закупки ресурсов до реализации готовой продукции. На уровень прибыли влияют все аспекты хозяйственной деятельности: рациональность использования сырья и материалов, эффективность эксплуатации основных фондов, производительность труда, объемы продаж и ценовая политика.

Прибыль является важнейшим финансовым ресурсом предприятия, обеспечивающим его дальнейшее развитие, расширение производства и инвестиционные проекты, а также финансирование социальных программ и пополнение бюджетов различных уровней. Она служит основой для выплаты дивидендов владельцам и учредителям. Показатель прибыли используется для оценки кредитоспособности компании, её инвестиционной привлекательности для потенциальных инвесторов и надёжности как партнёра для поставщиков. В условиях рыночной экономики прибыль выступает как ключевой мотиватор и главный критерий эффективности бизнеса.

В бухгалтерском учёте прибыль представлена в виде балансовой прибыли, которая включает в себя прибыль от основной деятельности (реализация продукции и товаров) и прибыль от прочих источников.

Прибыль от реализации продукции, являющаяся основной составляющей балансовой прибыли, отражает финансовый результат от основной деятельности предприятия, то есть производства и продажи товаров или услуг. Она рассчитывается как разница между выручкой от реализации (без учёта НДС и акцизов) и совокупными затратами на производство и реализацию продукции (себестоимость). Признание выручки в качестве дохода предприятия возможно только при одновременном соблюдении нескольких условий: наличие подтверждающего договора, определённая сумма выручки (указанная в договоре цена и количество продукции или общая сумма оплаты), уверенность в получении экономических выгод от сделки, переход права собственности на продукцию к покупателю (или принятие работы заказчиком) и возможность определения расходов, связанных с данной операцией.

На величину прибыли существенно влияют такие факторы, как объем продаж, себестоимость продукции и изменения в ассортиментной политике. К факторам, зависящим от внутренней деятельности предприятия, относятся: квалификация и управленческие навыки руководства, техническое оснащение производства, организация производственного процесса и труда, система мотивации персонала и эффективность маркетинговой стратегии. К внешним факторам, не зависящим от деятельности предприятия, относятся: рыночная конъюнктура, уровень цен на ресурсы и применяемые нормы амортизации.



Кроме прибыли от реализации продукции, балансовая прибыль включает результат от прочих операций, учитывающий как дополнительные доходы, так и дополнительные расходы.

Объектом распределения прибыли является балансовая прибыль. Распределение предполагает направление части прибыли в бюджеты разных уровней в форме налогов и других обязательных платежей (регулируемых государством), а также распределение оставшейся части прибыли внутри предприятия. Разница между балансовой прибылью и суммой налога на прибыль представляет собой прибыль, остающуюся в распоряжении предприятия.

В современных условиях экономической деятельности роль прибыли значительно возросла, поскольку она выступает не только как вознаграждение за предпринимательский риск, но и как основной источник воспроизводства, стимулируя развитие бизнеса и материальное благополучие как сотрудников, так и владельцев компании.

Прибыль остается одной из наиболее сложных и многозначно трактуемых экономических категорий. В экономической науке до сих пор нет единого, общепризнанного определения этого понятия, и существуют различные подходы к его толкованию.[1, с. 187-194]

Базовым источником прибыли любого предприятия является валовой доход, генерируемый реализацией произведенной продукции (работ, услуг). Его величина напрямую зависит от динамики спроса и предложения на рынке. Валовой доход, представляющий собой выручку от продаж минус материальные затраты, выступает показателем чистой продукции, из которой формируется заработная плата персонала и собственно прибыль.

Процесс формирования и распределения прибыли строго регламентируется законодательством Российской Федерации, главным образом, Федеральным законом "О налоге на прибыль организаций", а также нормативно-правовыми актами, изданными уполномоченными налоговыми органами.

Бухгалтерский учёт оперирует несколькими категориями прибыли: валовая прибыль, прибыль от продаж, прибыль до налогообложения и чистая прибыль.

Прибыль от продаж, являющаяся основой прибыли до налогообложения, отображает результаты основной производственно-коммерческой деятельности компании – производства и реализации товаров (услуг). На её размер



оказывают воздействие как отпускные цены на продукцию, так и себестоимость производства, а также изменения в ассортиментном портфеле. Повышение доли высокомаржинальных товаров в общем объеме продаж неизбежно ведёт к увеличению прибыли от реализации.

К дополнительным составляющим прибыли до налогообложения относится результат от прочих операций, рассчитываемый как разница между прочими доходами и расходами. Прочие доходы могут поступать, к примеру, от аренды неиспользуемого имущества, лицензирования интеллектуальной собственности, участия в капитале других компаний или совместных проектов. В то же время к прочим расходам относятся штрафы, пени, неустойки, возмещение ущерба, списание безнадежной дебиторской задолженности и т.п.

Переход к рыночной модели экономики вызвал значительные структурные изменения, в первую очередь, активизацию производственных процессов. Это, в свою очередь, повлекло за собой устойчивый рост накоплений и, прежде всего, прибыли предприятий всех форм собственности.

Динамика прибыли формируется под влиянием как внутренних, так и внешних факторов.

Внутренние факторы подразделяются на основные и второстепенные. К основным относятся: валовой доход, объем продаж, себестоимость продукции, структура затрат и выпускаемой продукции, размер амортизационных отчислений и цена продукции. Второстепенные факторы обусловлены нарушениями производственно-хозяйственной дисциплины, такими как нарушения ценовой политики, несоблюдение трудового законодательства, несоответствие продукции стандартам качества и т.д., что приводит к штрафным санкциям.

Внешние факторы, оказывающие воздействие на прибыль, включают в себя общеэкономическую ситуацию в стране, цены на ресурсы, уровень развития внешнеэкономических связей, а также особенности транспортной и географической инфраструктуры.

Рассмотрим подробнее внутренние факторы, стимулирующие рост прибыли. К ним относятся: увеличение объемов производства и продаж, внедрение инновационных технологий, повышение производительности труда и улучшение качества выпускаемой продукции.

Основной источник денежных поступлений большинства предприятий – это прибыль от реализации, остающаяся после вычета всех затрат на производство и сбыт продукции, включая оплату труда, материальные затраты

и прочие расходы. В условиях динамично изменяющейся экономической среды данный показатель становится одним из главных индикаторов эффективности работы предприятия, демонстрируя приоритет увеличения продаж над просто увеличением объёмов производства.

Следовательно, производственная стратегия предприятия должна быть ориентирована на создание и предложение товаров и услуг, которые точно соответствуют потребностям клиентов и пользуются устойчивым спросом на рынке. [2, с. 367]

Распределение прибыли предприятия регулируется несколькими ключевыми принципами. Во-первых, законодательно установленная доля прибыли направляется в государственный бюджет в виде налогов и сборов, величина которых не может быть изменена по усмотрению предприятия. Во-вторых, оставшаяся после уплаты налогов прибыль используется, в первую очередь, для инвестиций, направленных на развитие бизнеса, а затем – на текущие нужды. В-третьих, порядок распределения и использования прибыли детально прописан в учредительных документах предприятия и утверждается высшим руководством на основании положений, разработанных экономическими службами.

Налоговая нагрузка на предприятие складывается из нескольких категорий налогов. Это налоги, влияющие на финансовые результаты (например, налог на имущество), налоги, рассчитываемые от суммы прибыли (налог на прибыль, налог на доходы от дивидендов и процентов), и налоги, исчисляемые от чистой прибыли (штрафы, пени, неустойки за различные правонарушения, а также платежи, связанные с чрезвычайными ситуациями и т.п.).

Налог на имущество организаций относится к региональным налогам. Объектом налогообложения выступает имущество, зафиксированное на балансе предприятия в качестве основных средств, согласно правилам бухгалтерского учёта. Налоговая база определяется как средняя годовая стоимость этого имущества, а максимальная ставка налога установлена на уровне 2,2% от налоговой базы. Региональные законодательные органы имеют право устанавливать дифференцированные ставки налога в зависимости от категории налогоплательщика (например, для образовательных или научных организаций) и типа имущества.

Налог на прибыль организаций играет решающую роль в формировании финансовых ресурсов и их последующем использовании. Налогооблагаемая база представляет собой прибыль, рассчитываемую как разница между

доходами и расходами. В случае применения системы налогообложения с вменённым доходом, налоговая база определяется как потенциальный доход, рассчитанный с учетом различных факторов, влияющих на его формирование.

В акционерных обществах чистая прибыль распределяется по нескольким направлениям: создание резервного фонда; выплаты дивидендов акционерам; формирование целевых фондов (накопления, потребления, социальной сферы); формирование валютного фонда и другие. Нераспределённая прибыль может быть добавлена к уставному капиталу.

Существуют два основных метода распределения прибыли: фондовый и бесфондовый. Для акционерных обществ обязательно создание резервного фонда, размер которого не должен быть меньше 5% уставного капитала (этот показатель фиксируется в уставе). Для других организационно-правовых форм создание резервного фонда является добровольным и определяется учредительными документами. Фондовый метод предполагает формирование фондов накопления (фонд развития, амортизационный фонд, ремонтный фонд) и фондов потребления (фонды материального стимулирования и социальной сферы) в соответствии с нормативами, указанными в уставе. Средства целевых фондов используются исключительно по своему назначению, согласно утвержденной смете. Бесфондовый метод подразумевает свободу в использовании чистой прибыли в соответствии с нуждами предприятия.

Бесфондовый метод предполагает использование чистой прибыли по усмотрению организации в зависимости от ее потребностей. Этот метод часто используется малыми предприятиями. Выбранный метод распределения прибыли должен быть зафиксирован в учетной политике организации.

Одним из важнейших факторов, влияющих на распределение прибыли, является величина валовых расходов.

Затраты составляют значительную долю в структуре цены, поэтому их снижение существенно влияет на рост прибыли при неизменных остальных факторах.

Величина прибыли определяется несколькими ключевыми факторами. Во-первых, это правильность выбора направления деятельности предприятия и выпускаемой продукции. Во-вторых, это создание конкурентных преимуществ на рынке сбыта, включая ценовую политику, сроки поставок, качество обслуживания покупателей и послепродажную поддержку. В-третьих, на прибыль влияет объем производства. В-четвертых, важную роль играет снижение издержек производства и инновационная деятельность предприятия, предполагающая постоянное обновление ассортимента продукции.

Факторы, определяющие рост прибыли, подразделяются на две группы: внутренние и внешние. К внутренним относятся: внедрение передовых технологий и современного оборудования; эффективность менеджмента; квалификация руководства и персонала; конкурентоспособность производимой продукции; уровень организации производства и труда; и применяемая методика амортизационных отчислений. Внешние факторы охватывают макроэкономическую ситуацию на рынке, стоимость необходимых материально-технических ресурсов и действующую налоговую систему.

Повышение прибыльности может быть достигнуто за счёт нескольких стратегических направлений: увеличение объёмов производства; улучшение качества продукции; реализация или аренда избыточных активов; сокращение издержек производства; диверсификация производства; расширение рынков сбыта; освоение новых рыночных ниш и других мер.

Рентабельность – это относительный показатель, отражающий эффективность использования ресурсов. Он представляет собой отношение прибыли к объёму инвестиций в основные фонды, к себестоимости продукции (работ, услуг) или к другому сопоставимому показателю. Разнообразие показателей рентабельности позволяет оценить различные аспекты деятельности предприятия. В зависимости от целей анализа, в расчёте рентабельности могут применяться различные виды прибыли: валовая, от продаж и др.

Сравнительный анализ рентабельности, основанный на валовой и чистой прибыли от продаж, позволяет оценить влияние коммерческих и административных расходов. Сопоставление рентабельности, рассчитанной по прибыли до налогообложения и прибыли от продаж, даёт возможность оценить влияние результатов прочей деятельности. Наконец, анализ рентабельности, рассчитанной по чистой и налогооблагаемой прибыли, позволяет оценить воздействие налоговой нагрузки с учётом постоянных налоговых обязательств, отложенных налоговых активов и обязательств.

Анализ факторов, влияющих на прибыль, позволяет выявить резервы её роста. К ключевым резервам относятся: увеличение объёмов производства благодаря модернизации и повышению эффективности; улучшение условий сбыта продукции, включая оптимизацию расчётов; изменение структуры производимой и реализуемой продукции в пользу более рентабельной; снижение совокупных затрат на производство и реализацию; установление адекватных цен с учётом качества, конкурентоспособности и рыночного

спроса; увеличение прибыли от прочих источников (продажа основных фондов, иного имущества, валютных активов, ценных бумаг и т.п.).

Эффективная система материально-технического обеспечения напрямую способствует повышению производительности предприятия. Оптимизация распределения ресурсов ведёт к улучшению показателей производительности, сокращению расходов и росту общей эффективности.

Подводя итог, можно утверждать, что прибыль – это ключевой показатель финансового состояния коммерческой организации, представляющий собой разницу между доходами и расходами за определённый период. Этот показатель отражает эффективность работы предприятия на всех этапах, от закупок до продаж, с учётом использования ресурсов, объёмов продаж и ценовой стратегии. Прибыль является основным финансовым ресурсом, обеспечивающим развитие, расширение, социальные программы и формирование налоговых поступлений в бюджет. Она служит основой для выплаты дивидендов и других платежей учредителям и является важным индикатором платёжеспособности и инвестиционной привлекательности для партнёров. В условиях рыночной экономики прибыль выступает главным стимулом и показателем успешности бизнеса.

### Список литературы

1. В.В. Коршунов Экономика организации (предприятия) учебник и практикум для вузов 6-е издание, переработанное и дополненное – 2024 – с. 187-194
2. Экономика предприятия: Учебник для вузов/ под ред. Горфинкеля В.А.-М.: Банки и биржи, ЮНИТИ, 1996.-367с.

**РАССМОТРЕНИЕ ОСНОВНЫХ НАПРАВЛЕНИЙ УПРАВЛЕНИЯ  
ЗАТРАТАМИ ПРИ РЕАЛИЗАЦИИ ИНВЕСТИЦИОННО-  
СТРОИТЕЛЬНОГО ПРОЕКТА С ПРИМЕНЕНИЕМ  
ИСКУССТВЕННОГО ИНТЕЛЛЕКТА**

**Белоножко Дарья Владимировна**

магистрант 2 курса, ИЭУКСН

Научный руководитель: **Бороздина Светлана Михайловна**

доцент, канд. экон. наук

Национальный исследовательский Московский  
государственный строительный университет

**Аннотация:** статья посвящена рассмотрению основных направлений управления затратами при реализации инвестиционно-строительных проектов (далее – ИСП) с использованием технологий искусственного интеллекта (далее - ИИ). В ней рассматривается комплексный подход к применению ИИ для повышения точности прогнозирования затрат, оптимизации распределения ресурсов и обеспечения своевременного контроля над расходами на всех этапах строительства. Основное внимание уделено интеграции ИИ в традиционные методы управления проектами, таким как составление смет, бюджетирование и контроль затрат. Приведены примеры использования ИИ для анализа исторических данных, прогнозирования влияния внешних факторов и предотвращения перерасхода средств. Также обсуждаются возможности ИИ в контексте мониторинга и коррекции хода выполнения работ в реальном времени. Статья подчеркивает важность применения ИИ для достижения максимальной эффективности и минимизации рисков в современном строительстве.

**Ключевые слова:** искусственный интеллект, инвестиционно-строительный проект, управление затратами, технологии, автоматизация процессов, ТИМ-технологии.

**CONSIDERATION OF THE MAIN DIRECTIONS  
OF COST MANAGEMENT IN THE IMPLEMENTATION  
OF INVESTMENT AND CONSTRUCTION PROJECTS  
USING ARTIFICIAL INTELLIGENCE**



**Belonozhko Darya Vladimirovna**

**Abstract:** the article is devoted to consideration of the main directions of cost management in the implementation of investment and construction projects (hereinafter referred to as ICP) using artificial intelligence technologies (hereinafter referred to as AI). It considers an integrated approach to the use of AI to improve the accuracy of cost forecasting, optimize resource allocation and ensure timely control over expenses at all stages of construction. The main focus is on the integration of AI into traditional project management methods, such as estimating, budgeting and cost control. Examples of using AI to analyze historical data, predict the impact of external factors and prevent cost overruns are given. The possibilities of AI in the context of monitoring and adjusting the progress of work in real time are also discussed. The article emphasizes the importance of using AI to achieve maximum efficiency and minimize risks in modern construction.

**Key words:** artificial intelligence, investment and construction project, cost management, technologies, process automation, BIM technologies.

Управление затратами является одной из ключевых задач, возникающих в процессе реализации инвестиционно-строительных проектов. Планирование, контроль над расходами и своевременная корректировка бюджета – основные факторы, влияющие на эффективность проекта. Современные технологии, такие как ИИ, помогают в оптимизации процессов управления затратами. В данной статье мы рассмотрим методики управления затратами при реализации ИСП с использованием технологий ИИ.

С недавнего времени многие компании внедряют и используют в работе ИИ. Комплексные программные решения, разработанные на базе ИИ и интегрирующие различные аспекты бизнес-менеджмента, включая финансы, закупки, производство и логистику, существенно упрощают процедуру управления затратами. Автоматизируя процессы, ИИ обеспечивает точность обработки данных и повышает прозрачность выполнения работ. Применение искусственного интеллекта на разных стадиях инвестиционно-строительного проекта помогает оптимизировать процессы и минимизировать риски, обеспечивая эффективность и контроль на каждом этапе. Рассмотрим основные направления применения ИИ в рамках реализации ИСП.

### Анализ данных и прогнозирование затрат

Огромное преимущество машинного разума заключается в способности обрабатывать большие объемы данных, анализировать их и делать безошибочные выводы. Системы ИИ могут анализировать данные о предыдущих проектах, погодные условия и другие факторы, чтобы предсказать потребность в материалах и избежать их дефицита или избытка.

Так, например, проанализировав график изменения цен на арматуру (рис.1), можно заметить, что на 5 ноября 2024 года, в Москве средняя цена на арматуру А500С 16 мм за неделю (с 29 октября по 5 ноября) увеличилась на 0,84% (плюс 502 рубля), а за месяц (за октябрь) снизилась на 2,85% (минус 1765 рублей).[2]



Рис. 1. График изменения цен на арматуру

Человеку потребуется большое количество времени для выполнения данного анализа, тогда как ИИ способен осуществлять подобные аналитические операции, для заданных временных промежутков, в короткие сроки.

#### Мониторинг и контроль затрат.

В условиях современного строительства, временные и финансовые ресурсы являются критически важными элементами успешного выполнения ИСП. ИИ способен своевременно выявлять отклонения в сроках и корректировать бюджет.

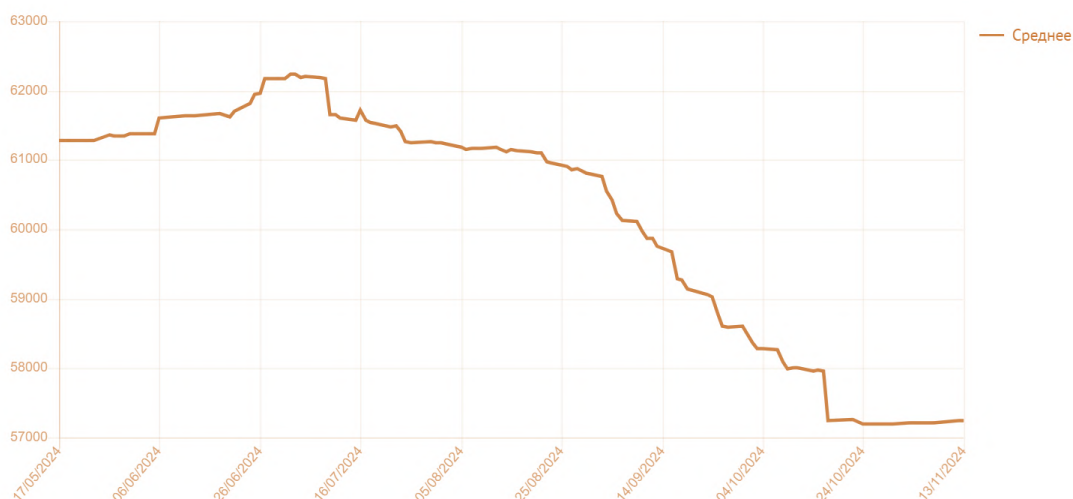
ИИ-инструменты позволяют автоматически создавать подробные отчёты о текущем статусе проекта, включая выполненные работы, использованные ресурсы и понесённые затраты. Подобная аналитика даёт возможность



понимания текущей ситуации реализации ИСП, его соответствия изначально утверждённому плану и сравнения фактических затрат с плановыми показателями.

### **Проектирование и моделирование**

ТИМ-технологии: ИИ используется для создания трехмерных моделей зданий. Это позволяет более точно и быстро проектировать объекты, выявлять потенциальные проблемы на ранних стадиях и оптимизировать конструктивные решения.

Роботизированное проектирование автоматически создает модели и чертежи. Человек в данном случае выступает оператором робота и вводит исходные данные по техническому зданию: о типологии, габаритах, особенностях прокладки инженерных сетей и нормативных ограничениях. Применение роботизированного проектирования позволяет автоматизировать до 80% задач проектирования. Процесс роботизированного проектирования предусматривает генерацию моделей и сопроводительной документации по ключевым разделам в течение одного дня, полную разработку стадии П в месячный период, а также представление всех возможных вариаций модели с последующим проведением анализа на предмет оптимальной конфигурации и соответствия техническому заданию. Исключаются геометрические конфликты, что способствует значительному сокращению временных и трудовых затрат, потенциально приводящему к экономии до 50 миллионов рублей на реализацию инвестиционно-строительного проекта.

### **Автоматизация логистических процессов**

Логистические процессы являются одними из самых уязвимых. Компании сталкиваются с такими проблемами, как дефицит или избыток продукции на складе, неисправность техники, выявленная на этапе транспортировки, и даже пробки, оказывающие влияние на время доставки.

Искусственный интеллект может корректировать маршруты транспортировки с учетом ситуации на дорогах, управлять складскими запасами, диагностировать неисправность оборудования, оценивать влияние внешних факторов на ход строительства, предупреждать о возможных рисках (как погодных, так и технических).

Если интегрировать ТИМ-технологии, о которых мы говорили выше, с системами управления цепочками поставок, то это позволит оптимально спланировать доставку материалов и оборудования, минимизируя простои и ускоряя процесс строительства.

### **Оптимизация закупок**

Закупочная деятельность любой компании представляет собой сложный процесс, включающий множество взаимосвязанных частей, каждая из которых оказывает значительное влияние на результативность и эффективность каждой отдельной закупочной процедуры. Строительные компании часто сталкиваются с такими проблемами, как срывы сроков и завышение стоимости.

ИИ может контролировать выполнение всех этапов контракта, напоминать о сроках оплаты, выявлять завышение или занижение стоимости (демпинг), а также предупреждать о возможных нарушениях условий договора, что позволит избежать финансовых потерь.

### **Роботизация**

В последние несколько лет строительные компании, как и любые другие, стараются активно внедрить в работу новейшие технологии, в том числе ИИ и робототехнику. Роботы и машины, работающие на базе ИИ, активно применяются на строительных площадках, помогая выполнять трудоемкие процессы, а также выявлять опасные ситуации на стройке: камеры с компьютерным зрением и датчики фиксируют и предупреждают о потенциально опасных ситуациях. Например, нарушение правил охраны труда или использование неисправного оборудования.

Однако существуют и определенные трудности, с которыми сталкиваются компании при внедрении ИИ в работу, такие как: высокие начальные вложения и потребность в квалифицированном персонале.

Вопрос о применении ИИ и роботизированных систем на строительных площадках остается одним из самых противоречивых, однако очевидно, что их внедрение способно облегчить процесс реализации инвестиционно-строительных проектов.

### **Эксплуатация и обслуживание зданий**

ИИ все больше набирает популярность в процессах эксплуатации и обслуживания зданий. ИИ способен анализировать данные о состоянии инженерных систем и оборудования, контролировать датчики пожарной сигнализации и видеонаблюдения, регулировать освещение и температуру (система «умный дом»), отслеживать затраты на воду и газ.

Все это позволяет анализировать и прогнозировать возможные неисправности, а также выявлять необходимость в обслуживании до того, как произойдет авария, что снижает затраты на ремонт и продлевает срок службы оборудования.

### Заключение

Управление затратами при реализации ИСП была и остается одной из основных задач. В современных условиях жесткой конкуренции и активно меняющейся экономической среды, эффективное управление затратами приобретает еще большее значение. Применение ИИ значительно упрощает процессы, позволяя снизить риски и улучшить результаты проектов.

ИИ обладает огромным потенциалом: автоматизация повторяющихся операций, анализ больших объемов данных, принятия решений на основе полученных данных. Его использование позволяет значительно ускорить процесс планирования и контроля затрат, а также минимизировать ошибки. ИИ может использоваться для анализа имеющихся данных о затратах на аналогичные проекты прошлых лет и предсказания предстоящих расходов, что позволяет более точно оценивать бюджет проекта и корректировать его в случае необходимости.

ИИ также способен анализировать влияние различных факторов на стоимость проекта, таких как изменения цен на материалы, колебания курса валюты, погодные условия и многое другое. Это позволяет заранее учитывать возможные риски и принимать меры для их минимизации.

Применение ИИ открывает новые возможности для взаимодействия между участниками проекта. Платформы на цифровой базе позволяют создавать единое информационное пространство, в котором участники имеют доступ к актуальной информации о ходе работ, состоянии бюджета и других важных моментах, что снижает вероятность возникновения конфликтов и недоразумений.

Однако, несмотря на все преимущества применения ИИ, нельзя не сказать о рисках и сложностях его внедрения. Во-первых, внедрение ИИ требует значительных финансовых вложений и квалифицированных специалистов. Во-вторых, существуют этические вопросы, связанные с использованием ИИ, такие как защита персональных данных и обеспечение прозрачности алгоритмов. Наконец, важно понимать, что искусственный интеллект не заменяет человеческий опыт и интуицию, а дополняет их, помогая принимать более обоснованные и взвешенные решения.

### Список литературы

1. Курбатов В.Л., Римшин В.И., Шубин И. Л., Волкова С. В. Информационное моделирование и искусственный интеллект в современном строительстве и жилищно-коммунальном хозяйстве — 2023г. — 420 с.
2. Луняков М.А., Еремина Ю.А., Международный научно-технический журнал недвижимость: экономика, управление: Выявление проблемных областей внедрения информационного моделирования в строительной отрасли — 2024г. — 213-218 с.
3. Мониторинг Цен 2008-2025: Динамика цен на арматуру А500С. URL: [https://www.mcena.ru/metalloprokat/armatura/a500s-gost-r-52544\\_dinamica](https://www.mcena.ru/metalloprokat/armatura/a500s-gost-r-52544_dinamica) (дата обращения - 10.01.2025г.)
4. Поляков К. Искусственный интеллект на стройке. Мировая практика и российская перспектива. URL: <https://digitaldeveloper.ru/blog/tpost/c40czrfm31-iskusstvennii-intellekt-na-stroike-mirov> (дата обращения - 10.01.2025г.)
5. Федорова, Д. В. Вестник евразийской науки: Использование технологий искусственного интеллекта в строительстве: современные тенденции и перспективы развития. — 2024. — Т. 16. — № 3. URL: <https://esj.today/PDF/19SAVN324.pdf> (дата обращения - 10.01.2025г.)

**СЕКЦИЯ  
ПЕДАГОГИЧЕСКИЕ  
НАУКИ**

**КОМПЕТЕНЦИИ БУДУЩЕГО: ПОДГОТОВКА  
СТАРШЕКЛАССНИКОВ К ТЕХНОЛОГИЧЕСКОМУ  
РАЗВИТИЮ ЧЕРЕЗ ПРОЕКТЫ И ТЕХНОПАРКИ**

**Крикуненко Татьяна Александровна**

магистрант

**Валиев Андрей Рафикович**

аспирант

Научный руководитель: **Алексеева Елена Юрьевна**

к.п.н., доцент

ФГБОУ ВО «Тульский государственный педагогический  
университет им. Л.Н. Толстого»

**Аннотация:** В статье исследуется роль технопарков в подготовке старшеклассников к технологическим и предпринимательским вызовам через проектную деятельность и использование современных технологий. Основное внимание уделено анализу этапов проектной работы, включая генерацию идей, проектирование, и тестирование, а также менторской поддержке и сотрудничеству с университетами и компаниями. В рамках исследования рассматриваются примеры реализации проектов школьниками в технопарках, что позволяет раскрыть важность таких образовательных платформ для формирования ключевых компетенций, таких как критическое мышление, креативность, командная работа и предпринимательские навыки. Результаты исследования подчеркивают значимость технопарков как среды, способствующей подготовке молодежи к будущей профессиональной деятельности в технологической и научной сферах.

**Ключевые слова:** технопарки, старшеклассники, проектная деятельность, современные технологии, менторская поддержка, предпринимательские навыки, инновационные проекты, образовательные платформы.

**COMPETENCIES OF THE FUTURE: PREPARING HIGH  
SCHOOL STUDENTS FOR TECHNOLOGICAL DEVELOPMENT  
THROUGH PROJECTS AND A TECHNOLOGY PARK**

**Krikunenko Tatyana Aleksandrovna**

**Valiev Andrey Rafikovich**

Scientific adviser: **Alekseeva Elena Yurievna**

**Abstract:** The article examines the role of technology parks in preparing high school students for technological and entrepreneurial challenges through project activities and the use of modern technologies. The main focus is on analyzing the stages of project work, including idea generation, design, and testing, as well as mentoring and collaboration with universities and companies. The study examines examples of project implementation by schoolchildren in technoparks, which allows us to reveal the importance of such educational platforms for the formation of key competencies such as critical thinking, creativity, teamwork and entrepreneurial skills. The results of the study emphasize the importance of technoparks as an environment conducive to preparing young people for future professional activities in the technological and scientific fields.

**Key words:** technoparks, high school students, project activities, modern technologies, mentoring support, entrepreneurial skills, innovative projects, educational platforms.

В условиях быстрого технологического прогресса и изменения трудового рынка актуальной становится задача подготовки старшеклассников к будущим профессиональным вызовам. В последние десятилетия образовательные и инновационные структуры, такие как технопарки, становятся важной платформой для развития ключевых компетенций у молодого поколения, необходимых для успешной карьеры в технологических, научных и предпринимательских сферах.

Анализируя зарубежный опыт развития технологического образования, отметим, что в технологическом образовании Германии преобладают модели с ориентацией на будущие технологии и базовые инновации, на общую технологию и взаимосвязь естественных наук, техники и общества. Это связано с социально-экономическими особенностями данной страны. Отметим, что увеличение продолжительности обучения в образовательной организации предполагает сравнительно высокий уровень начальной профессиональной подготовки, который через систему аттестации на рабочие специальности создает условия повышения социальной адаптации молодежи [1]. Таким образом, достаточно интенсивная и эффективная технологическая подготовка обучающихся в Германии способствует вовлечению молодежи в сферу экономики и производства, а также успешному функционированию в ней, что позволяет стране непрерывно находиться в числе самых экономически развитых стран мира.

Целью настоящего исследования является анализ влияния технопарков на подготовку старшеклассников к технологическим вызовам через проектную деятельность и использование современных технологий. Задачи исследования: 1) выявить ключевые особенности работы технопарков, способствующие развитию нужных компетенций у старшеклассников; 2) проанализировать методы и подходы, используемые в технопарках для реализации образовательных проектов; 3) оценить результаты работы старшеклассников в технопарках и их влияние на подготовку молодежи к будущей профессиональной деятельности.

Методы исследования включают качественный анализ существующих исследований, обзор литературы, а также эмпирическое исследование через интервью с участниками технопарков и анализ проектов, реализованных школьниками в технопарках.

Проектная деятельность является важным инструментом для развития у старшеклассников навыков, необходимых для профессиональной деятельности в будущем [2]. Работа над проектами позволяет учащимся не только углубить свои знания, но и научиться решать реальные задачи. Рассмотрим этапы проектной деятельности в технопарках, которые помогают школьникам достигать успешных результатов.

Таблица 1

**Этапы проектной деятельности старшеклассников в технопарках**

<i>Этап</i>	<i>Описание</i>	<i>Пример проекта</i>
Генерация идей	Исследование существующих технологий, выявление проблем и потребностей в области технологических решений.	Создание автоматизированной системы сортировки отходов (Технопарк «Кванториум»).
Проектирование	Разработка концепции решения, проектирование прототипов, использование технологий для создания моделей.	Проектирование роботизированных систем для автоматизации домашних процессов.
Прототипирование	Построение и тестирование рабочих прототипов с использованием современных технологий, таких как 3D-принтеры и робототехнические комплексы.	Использование 3D-принтеров для создания прототипов роботов для сортировки отходов.
Тестирование и оптимизация	Проверка работоспособности прототипов, оптимизация решения с учетом полученных данных, улучшение функциональности.	Тестирование прототипов системы переработки отходов и внесение улучшений.



Процесс проектной деятельности, описанный в таблице, развивает у школьников ключевые компетенции: критическое мышление, креативность, а также способность работать в команде и эффективно решать практические задачи. Старшеклассники учат собирать информацию, проводить исследования, разрабатывать решения и испытывать их на практике, что является необходимым для будущей профессиональной деятельности.

Один из важнейших факторов успеха проектов в технопарках — это менторская поддержка [3]. Опытные специалисты из разных областей помогают школьникам разрабатывать идеи, давать рекомендации по улучшению проектов, а также учат их предпринимательским навыкам. Например, в технопарке «Сколково» старшеклассники участвовали в конкурсе стартапов, где им необходимо было разработать технологический продукт и представить его потенциальным инвесторам.

Процесс участия в конкурсе включал следующие шаги:

1. Разработка идеи: Учащиеся представили идею приложения для улучшения экологической ситуации в городах. Приложение должно было помочь горожанам отслеживать уровень загрязнения воздуха и предлагать способы минимизации выбросов.

2. Бизнес-план: Под руководством менторов старшеклассники разработали бизнес-план, рассчитали риски, выбрали маркетинговую стратегию и продумали план выхода на рынок.

3. Презентация и защита проекта: Учащиеся подготовили презентацию и защитили свой стартап перед экспертами. Менторы дали рекомендации по улучшению модели бизнеса и оптимизации стратегии.

Пример стартапа в технопарке «Сколково» показывает, как важно для старшеклассников получить практические знания по созданию и запуску бизнеса, а также развить навыки коммуникации, переговоров и стратегического планирования.

Технопарки активно сотрудничают с университетами и компаниями, что дает учащимся доступ к реальным научным исследованиям и проектам. Например, в технопарке «ТехноМир» школьники совместно с преподавателями НИТУ «МИСиС» работали над проектом создания инновационных материалов для строительства. В процессе работы старшеклассники научились разрабатывать и тестировать новые материалы, а также знакомились с процессами научных исследований.

Этот проект включал следующие этапы:

1. Исследование потребностей отрасли: Старшеклассники изучали существующие материалы, используемые в строительстве, и выявляли их слабые места.

2. Разработка новых материалов: В сотрудничестве с университетскими преподавателями учащиеся создали новые композиционные материалы на основе нанотехнологий, которые обладают повышенной прочностью и экологичностью.

3. Тестирование и анализ: Разработанные материалы были протестированы в лабораторных условиях, а школьники научились работать с профессиональным оборудованием и анализировать результаты.

Проект позволил учащимся углубленно изучить материалы науки, а также развить навыки исследования и научного подхода. Сотрудничество с университетами и компаниями стало важным этапом в их подготовке к дальнейшему обучению и карьере в области инженерии.

В результате проведенного исследования было установлено, что технопарки играют важную роль в подготовке старшеклассников к технологическим и предпринимательским вызовам. Через участие в проектной деятельности, использование современных технологий, менторскую поддержку и участие в стартапах, учащиеся развивают компетенции, необходимые для успешной профессиональной карьеры в будущем. Технопарки предоставляют старшеклассникам уникальные возможности для реализации инновационных проектов, что способствует развитию критического мышления, креативности, командной работы и предпринимательских навыков.

Практическая значимость результатов исследования заключается в возможности применения полученных выводов для оптимизации образовательных программ, направленных на развитие технологий и предпринимательства среди школьников. В дальнейшем такие инициативы могут стать основой для формирования новых моделей образовательных систем, ориентированных на подготовку молодежи к вызовам технологической революции.

### Список литературы

1. Серебренников Л.Н., Мейер К.Д. Состояние и тенденции развития технологического образования в зарубежных странах // Ярославский педагогический вестник. 2014. № 4. Т. 2. – С. 47-54.

2. Лаврентьева Е.В. Организация проектно-исследовательской деятельности старших школьников по межпредметной тематике // Царскосельские чтения. 2013. № XVII. – С. 215–219

3. Малкина Е.А., Дубовая Л.С. Менторство как инструмент развития кадрового потенциала региональной системы общего образования // Профессиональное образование в России и за рубежом. 2020. № 2(38). – С. 29-34.

© Т.А. Крикуненко, А.Р. Валиев, 2025

УДК 37.01

**ПЕДАГОГИКО-ВОСПИТАТЕЛЬНЫЙ АСПЕКТ  
ТВОРЧЕСТВА ДРАМАТУРГА А. АРБУЗОВА**

**Воронина Кристина Игоревна**

студент 2 курса

кафедра режиссуры и мастерства актера

ФГБОУ ВО «Санкт-Петербургский государственный

институт культуры»

Научный руководитель: **Героева Людмила Михайловна**

кандидат педагогических наук,

доцент по научной специальности «Театральное искусство»,

доцент кафедры режиссуры и мастерства актера

ФГБОУ ВО «Санкт-Петербургский государственный

институт культуры»

**Аннотация:** В данной работе исследуется педагогико-воспитательный аспект творчества известного советского драматурга Александра Николаевича Арбузова. Анализируются ключевые мотивы и темы его произведений, такие как становление личности, нравственный выбор, поиск смысла жизни и социальная ответственность. Особое внимание уделяется тому, как драматург через художественные образы и сюжеты поднимает актуальные для молодежи вопросы, способствующие формированию высоких моральных ценностей и осознанной гражданской позиции. Работа подчеркивает значимость творчества Арбузова для современного образовательного процесса, а также его влияние на воспитание подрастающего поколения.

**Ключевые слова:** драматургия, воспитание, моральные ценности, становление личности, Александр Николаевич Арбузов, личностное развитие, нравственность.

**THE PEDAGOGICAL AND EDUCATIONAL ASPECT  
OF THE WORK OF THE PLAYWRIGHT A. ARBUZOV**

**Voronina Kristina Igorevna**

Scientific supervisor: **Geroeva Lyudmila Mikhailovna**

**Abstract:** This paper examines the pedagogical and educational aspect of the work of the famous Soviet playwright Alexander Nikolayevich Arbuzov. The key motives and themes of his works are analyzed, such as personality formation, moral choice, search for the meaning of life and social responsibility. Special attention is paid to how the playwright, through artistic images and plots, raises issues relevant to young people that contribute to the formation of high moral values and a conscious civic position. The work highlights the importance of Arbuzov's work for the modern educational process, as well as his influence on the upbringing of the younger generation.

**Key words:** dramaturgy, education, moral values, personality formation, Alexander Nikolayevich Arbuzov, personal development, morality.

Основные черты определенного эстетического течения находят в творчестве каждого писателя особое выражение, обусловленное его художественной индивидуальностью. Будучи до конца верным лирико-романтическому направлению, Алексей Николаевич Арбузов — русский советский драматург — выступает как художник, обладающий, своим неповторимым обликом.

С самого начала своей творческой деятельности автор был одним из самых популярных и признанных драматургов своей эпохи: его пьесы на протяжении всей его жизни ставились во всех театрах страны и продолжают ставиться до сих пор. Многие выдающиеся спектакли записаны на плёнку, по его пьесам ставят фильмы. Арбузова «играют» почти во всех странах мира, его театральная слава с годами не угасает. Его творческий метод даже сравнивают с чеховским.

Алексей Арбузов не только пишет об актуальных событиях, которыми полна окружающая его действительность, он находит возможность через величие советского народа показать сокровенную личную жизнь каждого отдельного человека. Преобразовав каноны производственной драмы, он создал новую мелодраму.

Цель данного исследования состоит в том, чтобы проанализировать в творчестве Арбузова педагогико-воспитательные аспекты на примере конкретных произведений.

Методологическая основа работа обусловлена целью исследования: комплексный подход к изучению основного корпуса текстов Арбузова включает в себя системный анализ пьес с элементами комплексного анализа.

Для начала стоит описать, какую роль литература играет в формировании личности и описать основные подходы к изучению педагогических аспектов художественного творчества.

Литература во все времена играла ключевую роль в формировании личности человека, начиная с самого раннего возраста. Она выполняет несколько важных функций, каждая из которых влияет на разные аспекты развития личности. Литературные произведения вызывают у читателя широкий спектр эмоций: от радости до грусти, от восхищения до страха. Эти эмоции способствуют развитию эмоционального интеллекта, учат понимать и контролировать собственные чувства, а также сопереживать другим людям. Чтение книг формирует способность к эмпатии, что является важной составляющей зрелой личности.

Также чтение, как это ни странно, расширяет кругозор, знакомит с различными культурами, эпохами и стилями. Через книги человек получает доступ к опыту других людей, учится видеть мир с разных точек зрения, что способствует формированию критического мышления и способности к рефлексии. Литературное произведение может стать источником новых знаний и вдохновения для размышлений.

Многие литературные произведения поднимают вопросы морали и этики, показывают примеры правильного и неправильного поведения. Читатель сталкивается с ситуациями, требующими морального выбора, и через них учится различать добро и зло, справедливость и несправедливость. Литература помогает формировать систему ценностей, которая будет руководить человеком в его поступках.

При этом для анализа художественного творчества существуют различные методы, позволяющие подойти к изучению материала с разных сторон. Рассмотрим некоторые из них:

1. Психологический подход. Этот подход фокусируется на изучении влияния художественного творчества на психологию личности. Исследователи рассматривают, каким образом художественные произведения воздействуют на эмоциональное состояние, когнитивные процессы и поведение читателей/зрителей. Психологи изучают механизмы восприятия искусства, способы воздействия образов и символов на сознание и подсознание человека, а также влияние художественных произведений на формирование самооценки, мотивации и межличностных отношений.

2. Социокультурный подход. Данный подход рассматривает художественное творчество в контексте социальных и культурных условий, в которых оно создается и воспринимается. Исследования сосредотачиваются на том, как общество и культура влияют на содержание и форму произведений искусства, а также на то, как искусство, в свою очередь, воздействует на общественное сознание и культуру. Этот подход также включает изучение роли искусства в социализации индивидов, передаче традиций и ценностей, а также в формировании коллективной идентичности.

3. Философский подход. Философия искусства занимается вопросами сущности и назначения художественного творчества, его связи с истиной, красотой и добром. Философские исследования могут касаться вопросов эстетической ценности произведений, их роли в духовном развитии личности, а также взаимодействия искусства и морали. Этот подход важен для понимания глубинных смыслов и целей художественного творчества.

4. Исторический подход. Исторический анализ позволяет рассмотреть эволюцию педагогических аспектов художественного творчества во времени. Исследуются изменения в содержании и форме произведений искусства под влиянием исторических событий, политических режимов и научных открытий. Исторический подход также полезен для понимания, как изменялись представления об образовании и воспитании в разные эпохи, и как это отражалось в художественной практике.

5. Методика преподавания. Этот практический подход сосредоточен на разработке методов и приемов использования художественного творчества в образовательных процессах. Исследователи разрабатывают методики, позволяющие эффективно использовать литературу, музыку, живопись и другие виды искусства для обучения и воспитания учащихся. Важное место занимает разработка программ и курсов, направленных на развитие творческих способностей, критического мышления и нравственной культуры.

Стоит отметить, что для достижения лучшего результата в оценке педагогических аспектов в произведениях стоит комбинировать эти методы, ведь изучение художественной литературы требует комплексного подхода.

Художественные особенности арбузовских пьес, их романтический колорит определены главной проблемой, занимающей Арбузова как писателя — воспитание и рост молодежи в условиях коммунистического строительства. Арбузов раскрывает душу молодого человека этой эпохи, показывает, как формируют его сознание новый труд, изображает взаимоотношения, складывающиеся в среде молодежи.



Рассмотрим основные темы, которые автор затрагивает в своих произведениях на конкретных примерах.

После выхода пьесы «Иркутская история» в 1959 году, Арбузова стали называть «ведущим драматургом». «Иркутская история» — одновременно пьеса о любви и о новом типе жизни людей [2, с. 272]. Эта пьеса и том, что один человек, который осознал себя как личность, поднимает другого человека, делает личностью и его. В пьесе мы видим героя, который способен разрушить одиночество и цинизм, искусственно возвращаемые иногда вокруг себя слабыми и неуверенными. Героиня пьесы дважды оказывается на грани нравственного падения, и только любовь спасла ее. Первый раз это была любовь Сергея Серегина, которая помогла разглядеть в самой себе личность, обрести женское достоинство. Во второй раз это была любовь Виктора, которая помогла ей обрести трудовое достоинство. Любовь переплетена здесь и с жизнью экскаваторщиков, и с моралью коллектива, и с размахом новой стройки. Таким образом, в пьесе слилось воедино гражданское и лирическое, и в итоге образовался особый сплав публицистического лиризма, героических эмоций, гражданских чувств и личных переживаний.

Пьеса «Таня» представляет собой сложное переплетение личных и общественных мотивов, воплощённых в судьбах главных героев [1, с. 28]. Центральное место в произведении занимает образ Тани, молодой женщины, ищущей своё место в жизни. Её путь полон сомнений и внутренних конфликтов. Таня разрывается между любовью к Виктору и желанием реализовать себя профессионально. Она отказывается от привычных ролей жены и матери, стремясь к независимости и самовыражению. Виктор олицетворяет собой стабильность и традиционность. Он ожидает от своей возлюбленной верности и поддержки, не готов принять её стремление к самостоятельной жизни. Их отношения иллюстрируют борьбу между чувством и долгом, между личными желаниями и социальными ожиданиями. Другой важный персонаж — мать Тани. Она также символизирует традиционные семейные ценности и старается направить дочь на правильный, с её точки зрения, путь. Однако Таня отвергает этот путь, выбирая свой собственный. Через судьбы героев Арбузов поднимает вопросы самоопределения, свободы выбора и ответственности за свои действия. Пьеса показывает, насколько сложно бывает найти баланс между личными устремлениями и общественными требованиями, и как важно сохранять веру в себя и свои цели, несмотря на все трудности.



«Город на заре» же, рассказывает историю молодых энтузиастов, строящих новый город в отдалённом уголке страны [3, с. 125]. Главные герои пьесы — Михаил Скроботов и Ольга Балясникова как два противоположных взгляда на жизнь и работу. Скроботов — искренне верит в идею строительства нового города и готов жертвовать личным ради этой цели. Его оптимизм и целеустремлённость вдохновляют окружающих, но иногда приводят к конфликтам с реальностью. Балясникова же, напротив, изначально скептически относится к проекту. Она сомневается в успехе предприятия и больше думает о своём личном благополучии. Эти два персонажа представляют собой две крайние точки зрения на жизнь: бескорыстное служение общему делу и забота о собственном комфорте. Через их взаимодействие Арбузов показывает, как личные интересы могут уступить место коллективным целям, и как важна вера в светлое будущее для достижения успеха.

На примере этих гениальных пьес можно увидеть, что Арбузов уделяет много времени проработке своих персонажей, делает их не просто живыми, а в какой-то степени, гиперболизированными, что позволяет лучше отследить их развитие по ходу пьесы и применить их опыт в реальной жизни. Становление личности — одна из центральных тем в творчестве Александра Николаевича. В его пьесах прослеживается, как герои проходят сложный путь самопознания, сталкиваются с внутренними и внешними конфликтами, принимают важные жизненные решения и формируют свою индивидуальность.

Арбузов показывает, что становление личности невозможно без преодоления трудностей и принятия ответственных решений. Его герои учатся на своих ошибках, развивают в себе такие качества, как стойкость, смелость и вера в себя. Таким образом, творчество Арбузова не только отражает процесс становления личности, но и даёт ценные уроки для молодёжи, помогая им найти своё место в обществе и жизни.

Также в своих произведениях автор затрагивает ряд острых нравственно-этических и социально-общественных вопросов, таких как влияние среды и общества на формирование личности, вопросы морального выбора, отражение борьбы «добра и зла», формирование нравственных ориентиров, ответственность индивидов перед обществом, конфликты поколений, значимость общественных идеалов и многое другое.

Рассмотрим потенциал педагогического применения произведений Арбузова в образовательном процессе различных образовательных учреждений. Помимо включения их в школьную программу по литературе,

учителя могут организовывать обсуждение пьес, с анализом сюжета и персонажей. Это поможет обучающимся развить навык критического мышления и анализа текста [6, с. 24].

Для учащихся постарше можно организовать постановку спектаклей. Активисты школьных самоуправлений могут согласовать с администрацией постановку популярных пьес. Такая практика будет способствовать творческому развитию учеников, познакомит их с творчеством драматурга и поможет подросткам преодолеть страх сцены и публичных выступлений, а также развить навык актёрского и режиссёрского мастерства.

И наконец, для студентов среднего и высшего профессионального образования можно организовать литературные вечера и библиотечные клубы. Такие встречи способствуют развитию интереса к чтению, обмену мнениями и созданию дружеской атмосферы. Идеи Арбузова остаются актуальными и полезными в современных образовательных практиках. Они помогают воспитывать у молодёжи чувство ответственности, стремление к самосовершенствованию и готовность к активной гражданской позиции.

Подводя итог, стоит отметить, что творчество Александра Николаевича Арбузова имеет огромное значение с точки зрения педагогики. Его пьесы поднимают важные вопросы, связанные с формированием личности, нравственным выбором, поиском смысла жизни и социальной ответственностью. В своих произведениях он акцентирует внимание на важности внутреннего роста и самопознания. Пьесы Арбузова часто ставят перед героями сложные моральные выборы. Через их пример читатели, и зрители учатся различать добро и зло, справедливость и несправедливость. Это учит молодых людей важности участия в общественной жизни, ответственности перед обществом и готовности действовать на благо других. Но, несмотря на все трудности, герои пьес учат сохранять веру в лучшее и продолжать двигаться вперёд.

### Список литературы

1. Арбузов А.Н. Пьесы / Вступ. Ст. И. Монисовой. – Москва: Дет. лит., 2003. – 170с.
2. Арбузов А. Драммы / А. Арбузов. Москва: Искусство, 1969. – 680 с.
3. Русская литература XX века: Учеб. пособие для студ. высш. пед. учеб. заведений: В 2 т. – Т. 2: 1940-1990-е годы / Л.П. Кременцов, Л.Ф.Алексеева, Н.М. Малыгина и др.; под ред. Л.П. Кременцова. – Москва: Издат. центр «Академия», 2003. – 464 с.

4. Современная русская советская литература. В 2 ч. Ч. 1. Литературный процесс 50-80-х годов. Кн. для учителя / А.Г.Бочаров, Г.А. Белая, В.Г. Воздвиженский и др. Под ред. А.Г. Бочарова, Г.А. Белой. – Москва: Просвещение, 1987. – 256 с.

5. Тимофеев Л.И. Основы теории литературы. Учеб. пособие для студентов пед. ин-тов. – Москва: «Просвещение», 1976. – 548 с.

6. Хализеев В.Е. Теория литературы. Учеб. Москва: Высш. шк., 1999. 398 с.

© К.И. Воронина, 2025

УДК 37.01

**ПЕДАГОГИКО-ВОСПИТАТЕЛЬНЫЙ АСПЕКТ  
ТВОРЧЕСТВА ДРАМАТРУГА М.М. РОЩИНА**

**Кошелева Алёна Александровна**

студент 2 курса

кафедра режиссуры и мастерства актёра

ФГБОУ ВО «Санкт-Петербургский государственный  
институт культуры»

Научный руководитель: **Героева Людмила Михайловна**

кандидат педагогических наук,

доцент по научной специальности «Театральное искусство»,

доцент кафедры режиссуры и мастерства актёра

ФГБОУ ВО «Санкт-Петербургский государственный  
институт культуры»

**Аннотация:** В данной работе рассматривается педагогико-воспитательный аспект творчества советского и российского драматурга Михаила Рощина. Анализируются пьесы, исследуется их влияние на формирование личности и мировоззрения читателей и зрителей. Освещается роль драматургии Рощина в воспитании молодого поколения и формировании культурных ориентиров.

**Ключевые слова:** воспитание, педагогика, возрастные особенности, драматургия М. Рощина, формирование культурных ценностей.

**THE PEDAGOGICAL AND EDUCATIONAL ASPECT  
OF THE WORK OF THE PLAYWRIGHT M.M. ROSHCHIN**

**Kosheleva Alyona Alexandrovna**

Scientific supervisor: **Geroeva Lyudmila Mikhailovna**

**Abstract:** This work examines the pedagogical and educational aspect of the work of the Soviet and Russian playwright Mikhail Roshchin. The plays are analyzed, their influence on the formation of the personality and worldview of readers and viewers is investigated. The role of Roshchin's dramaturgy in the

education of the younger generation and the formation of cultural landmarks is highlighted.

**Key words:** education, pedagogy, age characteristics, M. Roshchin's dramaturgy, the formation of cultural values.

Михаилу Михайловичу Рошину (настоящая фамилия Гибельман), как драматургу, очень повезло. Он стал известен зрителям театра и кино и любим ими. Без его «Старого нового года» невозможно представить самый странный, неофициальный русский праздник – Старый Новый год... Расцвет творчества Михаила Рошина пришёлся на 70-80 годы XX века. Рошин – автор истории любви Ромео и Джульетты эпохи застоя, пьесы «Валентин и Валентина», которая могла служить моделью поведения для взрослых зрителей, вступивших или собирающихся вступить в семейные отношения. В 1985 году в фильме «Валентин и Валентина» на всю страну жёстко прозвучало, что мальчик из коммуналки, сын проводницы, совсем не пара для девочки, у которой с пелёнок фортепьяно, английский, трёхкомнатная квартира, а ещё мама, считающая себя интеллигентной женщиной.

От сатиры Рошин отошел после написания первых пьес «Седьмой подвиг Геракла» и «Дружина», которые издательства из-за остроты отказались публиковать. Произведения увидели свет только в перестройку, через четверть века после создания. Особняком в библиографии Рошина стоит роман «Бунин», написанный для серии «Жизнь замечательных людей». Биография нобелевского лауреата интересовала Рошина со студенческих лет, но подступить к её описанию и осмыслению литератор решился только в пожилом возрасте.

В 1973 году он завершил труд «Эшелон», который через два года был поставлен на сцене столичного театра «Современник» режиссером Галиной Волчек, а в МХАТе Анатолием Эфросом. Эту пьесу Рошин посвятил своей матери. Она хоть и связана с Великой Отечественной войной, но в действительности в ней идет речь не о героических бойцах и сражениях, а о простых и слабых женщинах, матерях.

Но, говоря о педагогико-воспитательном аспекте пьес Михаила Рошина, особо хочется остановиться на его драме «Спешите делать добро». В 1982 году вслед за московским «Современником» пьесу «Спешите делать добро» поставили практически все театры страны. «Не делай добра, не получишь зла» – цинично звучало в те годы. Но, что характерно, ведь герой пьесы Мякишев не

согласен с этим: «Да хватит, в самом деле! Уже ничего вот так просто сделать нельзя? Как же в войну, в голодуху, люди по десять человек детей брали и растили? Что ж мы, ничего не можем? Что ж нас, ни на что не хватает?». Мякишев привозит в Москву из командировки пятнадцатилетнюю девочку Олю, которую буквально вытащил из-под колёс поезда. Девочка хотела покончить с собой, потому что в поселке Будённовский в семье пьяницы матери и буйного отчима её жизнь была страшной. «Ну, поживет девочка, Москву посмотрит. Не обедняем...». Появление этой девочки в семье Мякишевых повлияло на всё их окружение, изменило жизнь их близких. В свою очередь, Ольга благодарна Мякишевым, всех окружающих она считает хорошими людьми, уверена в их добром отношении к себе. Несмотря на то, что все стараются оказать внимание девочке, им нет никакого дела до Оли, у них свои проблемы.

По сути, действие пьесы замирает на той точке, когда следующий шаг только в пропасть. Никто не хочет его делать. Единственное правильное взрослое решение принимает пятнадцатилетняя девочка. Видя, в какое сложное положение попали люди, пытавшиеся ей помочь, она возвращается в родной посёлок. Финал пьесы - коллективный выдох облегчения: «доброе дело сделали». Их совесть чиста! И больше никогда никто из них не бросится на помощь, не поспешит делать добро. А если доверять благим намерениям, почему-то вокруг этих людей часто начинается странная возня и всё заканчивается обвинениями? Об этом пьеса Михаила Рощина «Спешите делать добро».

Пьесы Михаила Рощина стоит не только увидеть на сцене, но и прочитать. На сцене мы наблюдаем, как эту пьесу прочитал режиссёр, что он увидел в ней, что захотел досказать, объяснить. Не факт, что его взгляд совпадает с авторской точкой зрения. Ведь даже короткую фразу можно произнести с десятком интонаций, и смысл будет разным.

Творите добро, пока не стало слишком поздно. А уж если взялись - не вздумайте бросать. За добро надо отвечать. И нет мерил для добра ни в одном кодексе или законе. Только человеческая совесть может отвечать сама перед собой. Об этом - пьеса Михаила Рощина «Спешите делать добро». Драматург показывает, как порой важно не только сделать, но и отстоять добро.

Основную проблему своей пьесы «Спешите делать добро» драматург вынес в заголовок, и это не случайно. Эта надпись высечена на постаменте,

установленном на могиле величайшего гуманиста всех времен Фёдора Петровича Гааза, с рассказом о жизненном подвиге которого Михаил Роцин был, несомненно, знаком. Хотя драматург М.М. Роцин не навязывает зрителям свою точку зрения на происходящие в пьесе события, но заголовком «Спешите делать добро» он побуждает их задуматься о том, почему так названа пьеса. И пытливый зритель наталкивается на информацию о «святом докторе». Вряд ли это будет подросток: в его возрасте главная задача – освоение межличностных отношений со сверстниками. А вот если это будет родитель, учитель или другой значимый и авторитетный для подростка взрослый, то он может организовать совместное обсуждение пьесы, направить ход мысли молодого человека на верный путь. Только делать это нужно осторожно и ненавязчиво. В этом и заключается воспитательно-педагогический аспект пьесы «Спешите делать добро» как наиболее подходящий для цели воспитания подрастающего поколения. М. Горький в письме (1899) А. Ф. Кони, писал: «о Гаазе нужно читать всюду, о нём всем нужно знать, что это святой. Необходимо говорить о Гаазе живым, в плоть и кровь облечённым слово». Отсылая юных зрителей к знакомству с жизненным подвигом Гааза, Роцин тем самым предлагает им модель поведения, дает духовно-нравственный идеал, а пьеса «Спешите делать добро» и является тем «живым, в плоть и кровь облеченным словом», о котором писал М. Горький.

Понятие «Педагог», как известно, означает «ведущий детей». Для детей младшего возраста содержание пьесы «Спешите делать добро» ещё недоступно, а вот подростковый – возраст, когда человек уже не ребенок, но ещё и не взрослый, и подросткам жизненно необходим нравственный идеал, на который они могли бы ориентироваться. Такие жизненные ориентиры они могли бы приобрести после просмотра спектакля.

Также, благодаря возрастным особенностям, подростки не терпят, когда взрослые навязывают им свое мнение, им хочется самим понять, как устроен мир. А вот мнение сверстников для них очень важно. Именно через общение с ними они учатся выстраивать межличностные отношения. Героями драмы «Спешите делать добро» Роцина являются не только взрослые, но и подростки, что делает содержание пьесы ближе зрителям подросткового возраста. При этом автор не навязывает зрителям своего мнения относительно поступков каждого из героев, предлагая зрителям самим поразмышлять о том, как правильно поступать в той или иной жизненной ситуации, описанной автором, и это усиливает воспитательный аспект пьесы.



Говоря о творчестве Михаила Рощина, следует отметить, что драматургу пришлось общаться с великим множеством людей и его можно назвать экспертом в сфере межличностных отношений. Личная жизнь героев произведений всегда была для Рощина важнее их профессиональной деятельности. Значение творчества Михаила Рощина заключается в том, что он затрагивает вневременные проблемы нездорового вещизма, добра и зла, честности и ответственности. Драматург ставит своих героев в ситуации, присущие всем поколениям и актуальные во все времена. Многообразие тем, поднимаемых драматургом, явственно раскрывает педагогико-воспитательный аспект его творчества:

- проблемы отцов и детей, ответственности за свои чувства и поступки (пьесы «Валентин и Валентина», «Муж и жена снимут комнату»);
- проблемы гуманности (пьесы «Спешите делать добро», «Эшелон»).

Особенностью драматургии Рощина отмечается явное авторское присутствие, что несвойственно классическим пьесам. Михаил Рощин выступает является автором-повествователем, заявляя о себе в лирических отступлениях и размышлениях.

### Список литературы

1. Блохина Н.Н. Вклад врача-гуманиста Ф.П. Гааза в медицинскую науку и практику (автореферат дисс. канд. мед. наук). — Москва, 2004. — 22 с.
2. Бруенок А.В. ГААЗ // Большая российская энциклопедия. — Москва: БРЭ, 2006. — Т. 6. — С. 212.
3. Выготский Л.С. Педология подростка. Психологическое и социальное развитие ребенка: Психологическое и социальное развитие ребенка: 16+ / Лев Выготский. - Санкт-Петербург [и др.]: Питер, 2021. - 221 с.
4. Журнал «Детская помощь», № 4, 1891. – 130 с.
5. Кони А. Ф.П. Гааз. — 1900. — С. 30-31; С. 178-179.
6. Корабельников Д.И. Ф.П. Гааз: врач, ученый, организатор здравоохранения, гуманист, «неисправимый филантроп» и московский «святой доктор» // Российский медико-социальный журнал. — 2019. — № 1. — С. 8-21.
7. Рощин М. Спешите делать добро. Москва: АСТ, 2019. – С. 27-33; С. 43.
8. Шемелёва Н.Ф. Ф.П. Гааз — человек подвига // Вопросы школьной и университетской медицины и здоровья. — 2015. — № 3. — С. 40-47.

© А.А. Кошелева, 2025



УДК 37.01

## ЗНАЧЕНИЕ АГАТЫ КРИСТИ КАК ДРАМАТУРГА В ЛИТЕРАТУРНОМ МИРЕ

**Чибисова Аполлиария Всеволодовна**

студент 2 курса

кафедры режиссуры и мастерства актера

ФГБОУ ВО «Санкт-Петербургский государственный

институт культуры»

Научный руководитель: **Героева Людмила Михайловна**

кандидат педагогических наук,

доцент по научной специальности «Театральное искусство»,

доцент кафедры режиссуры и мастерства актера

ФГБОУ ВО «Санкт-Петербургский государственный

институт культуры»

**Аннотация:** Агата Кристи — английская писательница, известная как «королева детектива». Она является автором более 80 романов и пьес, среди которых выделяются такие знаменитые произведения, как «Убийство в Восточном экспрессе», «Десять негритят» и «Мышеловка». Кристи прославилась своими запутанными сюжетами, мастерски построенными интригами и яркими персонажами, включая знаменитых детективов Эркюля Пуаро и мисс Марпл. Ее работы не только определили жанр детективной литературы, но и оказали значительное влияние на театральное искусство, многие из ее произведений были адаптированы для сцены. Кристи продолжает оставаться одной из самых читаемых и адаптируемых авторов в мире, ее книги переведены на множество языков и пользуются неизменной популярностью.

**Ключевые слова:** детектив, интрига, театральное искусство, литературное влияние, драматургия Агаты Кристи.

## ON THE IMPORTANCE OF AGATHA CHRISTIE AS A PLAYWRIGHT IN THE LITERARY WORLD

**Chibisova Apollinaria Vsevolodovna**

Scientific Supervisor: **Geroeva Lyudmila Mikhailovna**

**Abstract:** Agatha Christie is an English writer, known as the «queen of the detective story». She is the author of more than 80 novels and plays, among which such famous works as «Murder on the Orient Express», «Ten Little Negroes» and «The Mousetrap» stand out. Christie became famous for her intricate plots, masterfully constructed intrigues and vivid characters, including the famous detectives Hercule Poirot and Miss Marple. Her works not only defined the genre of detective fiction, but also had a significant impact on theatrical art, many of her works were adapted for the stage. Christie continues to be one of the most widely read and adaptable authors in the world, her books have been translated into many languages and are consistently popular.

**Key words:** detective story, intrigue, theatrical art, literary influence, drama by Agatha Christie.

Агата Кристи начала свою литературную деятельность в начале 1920-х годов. Ее первый роман «Таинственное происшествие в Стайлзе» (1920) стал успешным и положил начало ее карьере как писательницы детективов. В течение следующих десятилетий она написала более 60 романов и около 15 сборников рассказов, создав таких известных персонажей, как Эркюль Пуаро и Мисс Марпл. Ее работы быстро завоевали популярность, и она стала одной из самых читаемых авторов в мире.

Хотя Агата Кристи была известна прежде всего как романистка, ее переход к драматургии начался в 1930-х годах. Первоначально она адаптировала свои собственные романы для театра, стремясь представить свои истории на сцене. Однако ее первый оригинальный сценарий «Мышеловка» был написан в 1952 году и стал настоящим театральным феноменом [1]. Работа над «Мышеловкой» началась после того, как Кристи решила написать пьесу, которая могла бы стать успешной на сцене. Пьеса была основана на ее рассказе «Проблема трех нулей» и быстро завоевала популярность, оставаясь на сцене в Лондоне более 60 лет. Этот успех вдохновил Кристи продолжать писать для театра.

В последующие годы она создала несколько других пьес, таких как «Свидетель обвинения» (1953) и «Пятно на солнце» (1952), которые также

получили признание и стали классикой театрального детектива. Кристи умело адаптировала свои сюжеты для сцены, сохраняя все элементы интриги и напряженности, за которые ее любили читатели.

Агата Кристи является мастером детективного жанра, и ее пьесы не являются исключением. Она искусно использует традиционные элементы детектива, такие как: загадочное преступление (в каждой пьесе присутствует центральная загадка — убийство или другое преступление, которое необходимо разгадать), множественные подозреваемые (Агата Кристи создаёт галерею персонажей, каждый из которых имеет свои мотивы и возможности для совершения преступления), улики и подсказки (пьесы наполнены намеками и уликами, которые зрители могут анализировать вместе с персонажами, создавая атмосферу интерактивности), мастерство создания напряжения и неожиданных развязок (Агата Кристи известна своим мастерством в создании напряжения. Она использует несколько приемов для достижения этого эффекта: постепенное наращивание напряжения, неожиданные повороты, эмоциональная динамика).

Персонажи в пьесах Агаты Кристи тщательно проработаны и имеют сложные личные истории: многослойные характеры (каждый персонаж имеет свои мотивы, страхи и желания, что делает их реалистичными и увлекательными для зрителей), развитие персонажей (на протяжении пьесы персонажи могут изменяться, открывая новые грани своего характера в зависимости от обстоятельств), взаимодействие между персонажами (драматургия Кристи построена на взаимодействии между персонажами, что подчеркивает социальные и психологические аспекты их отношений).

Агата Кристи в своих пьесах исследует различные темы и жанры: психологическая драма (Кристи уделяет внимание внутреннему миру персонажей, их мотивациям и переживаниям, что делает конфликты более глубокими и многослойными), темы справедливости и морали (в пьесах часто поднимаются вопросы о том, что такое справедливость, каковы границы морали и как общество воспринимает преступление), изоляция и напряжение (место действия — часто изолированные пространства (гостиницы, дома), что создает атмосферу напряженности и усиливает чувство угрозы), неожиданные повороты (Кристи известна своими неожиданными развязками, которые оставляют зрителей в недоумении до самого конца).

Эти темы и жанры делают пьесы Агаты Кристи не только увлекательными для зрителей, но и глубокими с точки зрения изучения человеческой природы и социальных вопросов [4]. Агата Кристи оказала

значительное влияние на развитие театрального детектива благодаря стандартизации жанра. Ее пьесы стали образцом для подражания, задавая стандарты для построения сюжетов в театральных детективах. Кристи успешно сочетала элементы детектива с психологической драмой, что обогатило жанр и привлекло более широкую аудиторию. Ее особый подход к построению сюжета и характеров вдохновил многих театральных авторов на создание своих произведений в этом жанре. Агата Кристи изменила культурное восприятие детективного жанра. Благодаря её работам детективный жанр стал восприниматься не только как развлечение, но и как серьезная форма искусства, способная затрагивать глубокие человеческие темы. Кристи помогла сформировать архетипы детективных персонажей, таких как детектив-любитель и умный злодей, которые стали основой для многих последующих произведений. Её работы вдохновили создание множества фильмов, сериалов и других форм искусства, что способствовало популяризации детективов в массовой культуре [2].

Пьесы Агаты Кристи, такие как «Мышеловка» и «Свидетель обвинения», регулярно ставятся на сценах театров по всему миру, привлекая как новых зрителей, так и преданных поклонников. Современные режиссеры часто адаптируют её произведения, добавляя новые элементы или интерпретируя их в контексте современных социальных вопросов, что делает их более актуальными для сегодняшней аудитории. Многие театры включают пьесы Кристи в свои репертуары, а также проводят специальные фестивали, посвященные ее творчеству, что способствует сохранению ее наследия [3].

Таким образом, Агата Кристи остается одной из самых влиятельных фигур в мире драмы и литературы. Её уникальный стиль, мастерство построения сюжетов и глубокое понимание человеческой природы сделали её пьесы классикой театра. Она не только определила стандарты для детективного жанра, но и привнесла в него элементы драмы и психологии, что обогатило его. Наследие Агаты Кристи продолжает жить в современных театральных постановках и литературе. Её произведения вдохновляют новых авторов и режиссеров, а также привлекают внимание зрителей по всему миру. Кристи оказала огромное влияние на развитие детективного жанра, формируя его как важную часть культурного наследия.

**Список литературы**

1. Анджапаридзе Г.А. Детективы века [сб. эссе ] / Сост. Г. Анджапаридзе. — Москва: Полифакт, 1999. — 928 с.
2. Григорьев И. Театр Агаты Кристи: Записки театроведа. Санкт-Петербург: Издательство РГГУ, 2015. - 408 с.
3. Кристи А. Мышеловка: [Сборник: Пер. с англ.] / Агата Кристи; [Сост. и авт. послесл. Е.Ю. Гениева; Худож. М. Ким]. Москва: Кн. палата, 1991. – 411с.
4. Морган Д. Агата Кристи: [жизнь и творчество] / Дженет Морган; [пер. с англ. С. Комсы]. - Смоленск: Русич, 1999. - 511 с.

© А.В. Чибисова, 2025

УДК 37.01

**ПЕДАГОГИКО-ВОСПИТАТЕЛЬНЫЙ АСПЕКТ  
ТВОРЧЕСТВА ДРАМАТУРГА М.Ю. ЛЕРМОНТОВА**

**Красова Виктория Валерьевна**

студент 2 курса

кафедра режиссуры и мастерства актёра

ФГБОУ ВО «Санкт-Петербургский государственный

институт культуры»

Научный руководитель: **Героева Людмила Михайловна**

кандидат педагогических наук,

доцент по научной специальности «Театральное искусство»,

доцент кафедры режиссуры и мастерства актёра

ФГБОУ ВО «Санкт-Петербургский государственный

институт культуры»

**Аннотация:** В данной статье рассматривается педагогико-воспитательный аспект драматургии Михаила Юрьевича Лермонтова. Акцент делается на том, как его произведения способствуют формированию нравственных качеств личности. Анализ ярких художественных образов и конфликтов, представленных в драмах Лермонтова, позволяет читателю или зрителю глубже понять человеческую природу и осознать важность нравственных ценностей.

**Ключевые слова:** педагогика, педагогико-воспитательный аспект, драматургия, М.Ю. Лермонтов.

**THE PEDAGOGICAL AND EDUCATIONAL ASPECT  
OF THE WORK OF THE PLAYWRIGHT M.Y. LERMONTOV**

**Krasova Victoria Valeryevna**

2nd year student

of the Department of Directing and Acting Skills

St. Petersburg State Institute of Culture Scientific

Scientific supervisor: **Geroeva Lyudmila Mikhailovna,**

Candidate of Pedagogical Sciences,

Associate professor in the scientific specialty «Theatrical art»,

Associate Professor of the Department of Directing and Acting Skills

St. Petersburg State Institute of Culture

**Abstract:** This article examines the pedagogical and educational aspect of Mikhail Yuryevich Lermontov's dramaturgy, focusing on how his works contribute to the formation of moral qualities of a person. The analysis of vivid artistic images and conflicts presented in Lermontov's dramas allows the reader or viewer to better understand human nature and realize the importance of moral values.

**Key words:** pedagogy, pedagogical and educational aspect, drama, M.Y. Lermontov.

«Педагогико-воспитательный аспект – это использование содержания учебного материала, технологий обучения и форм организации познавательной деятельности для формирования и развития нравственных, трудовых, эстетических, патриотических и других качеств личности. Он направлен на воспитание правильного отношения к общечеловеческим ценностям, высокого чувства гражданского долга» [8, 123 с.]. В драматургии данный аспект выражен особенно ярко: наблюдение за героями драмы позволяет оценить те или иные поступки со стороны и на основе этого сделать выводы. При просмотре спектакля человек анализирует личность персонажа, его идеи, мысли, действия и последствия совершённого. Таким образом, драматургия способствует развитию нравственных качеств и выполняет педагогическую и воспитательную функции.

Драматургические произведения М.Ю. Лермонтова менее популярны, чем поэтические или прозаические, однако тоже известны как в России, так и за рубежом. В воспоминаниях писателя есть рассказ о том, что он с детства увлекался театром: в юности создавал пьесы для театра марионеток и сам участвовал в спектаклях, позже пытался писать эскизы и сюжеты, а в 1829 году попробовал себя в качестве либреттиста для оперы по поэме А.С. Пушкина «Цыгане».

Наиболее плодотворным периодом творчества М.Ю. Лермонтова в плане драматургии считаются 1830–1836 годы. За это время было создано пять пьес: трагедия «Испанцы» (1830), драмы «Menschen und Leidenschaften» («Люди и страсти», 1830), «Странный человек» (1831), «Маскарад» (1835), «Два брата» (1836). «Маскарад» долго не публиковали из-за цензуры, и он так и не был поставлен при жизни писателя (первая публикация появилась только в 1842 году, а первая постановка – в 1862 году). Другие пьесы также были напечатаны лишь после смерти Лермонтова.



«Испанцев» можно считать первым законченным драматическим произведением автора. Пьеса представляет собой классическую трагедию, действие происходит в период средневековой инквизиции (XV–XVII вв.). В центре сюжета – романтический герой Фернандо, которого отличает мятежный дух и высокие идеалы. Его поступки направлены на защиту добра, однако несут в себе разрушение. «Внешний конфликт человека с обществом (сословное неравенство, незаконность происхождения, религиозные противоречия в окружении, пороки и преступления) обострён внутренним конфликтом разных сторон личности, мятежных порывов души» [7, 78 с.]. В 1923 году пьеса была поставлена в Москве К.В. Эггертом, а в 1939 г. – в Вологде. Позже её играли во многих советских театрах.

Драма «Люди и страсти» рассказывает о благородном романтическом герое Юрии Волине. Он также стремится к возвышенным идеалам, способен на глубокие чувства и не может смириться с несправедливостью мира. Лицемерие общества, конфликты внутри семьи и внутренние душевные терзания приводят героя к трагическому финалу. «Несмотря на выраженную автобиографичность драмы, Юрий Волин – не автопортрет Лермонтова, а ранняя, ещё полная обобщений и условностей, попытка нарисовать образ героя своего времени – психологический облик своего поколения. Герой, как и его автор, страдает от одиночества и осознания безысходности, невозможности распутать клубок непонимания и ссор между любимыми им, близкими людьми» [7, 79 с.]. Ранящим обстоятельством – смерть близких, жестокость окружающих, предательства и интриги, проблемы во взаимоотношениях с любимым человеком – противостоит воля героя, и этот конфликт – один из основных в драме. Кипящие страсти вокруг Юрия проверяют его на стойкость, а стремление к справедливости сталкивается с невозможностью изменить мир вокруг.

В драме «Странный человек» главный герой тоже получился запоминающимся, хотя и отчасти похожим на предыдущих. Владимир Арбенин воплощает в себе ряд философских концепций, популярных у поколения М.Ю. Лермонтова (например, трагическое восприятие мира). По мере развития действия раскрывается противостояние возвышенных идеалов с жестокостью и бездушием общества (такой конфликт характерен для многих романтических произведений): представления о порядочности и чести искажены, и герой не может ничего исправить. К примеру, отец Владимира легко меняет живых людей на деньги и отвергает умирающую жену, что становится одной из



причин сумасшествия и гибели его сына. Сам же Владимир по природе своей добрый и чуткий, у него чистая душа и любящее сердце, он молод, но уже многое пережил, увлекается поэзией, стремится помогать окружающим и сохранить себя. «"Странный человек" – произведение, также во многом отражающее личные переживания автора. Ощущение подлинности и автобиографичности усиливает разделение пьесы не на акты, а на 13 датированных сцен, словно дневниковые записи Печорина в романе "Герой нашего времени"» [7, 80 с.].

В пьесе «Два брата» противостояние добра и зла доходит до кульминации: на смену внутреннему конфликту, вокруг которого строились предыдущие драмы, приходит внешний – борьба братьев Радиных, Юрия и Александра. Они являются антиподами друг друга: Юрий – мечтательный, чистый, пылкий, но беззащитный, Александр – жестокий, холодный, мстительный. «Юрий – воплощение добра, заботливый, любящий, он старается помочь близким, думает о судьбе России – все в нем сочетается гармонично, от личного до глобального. Александр, напротив, сдержанный, расчётливый, раздражаемый скрытыми страстями. Он имел светлые мечты и идеалы, но смирился с их крушением и стал жить для своей выгоды» [7, 81 с.].

От драмы к драме М.Ю. Лермонтов заостряет проблему столкновения героя и мира. Лейтмотив всех произведений – критика общества, в котором нравственный человек не может найти себе места. Параллельно развивается противостояние идеального и реального: ожидания героя не исполняются, им всегда мешают внешние обстоятельства.

Также с каждой пьесой усложняется характер героя. Так, противоречивость – главное отличие драмы «Маскарад» от произведений, рассмотренных выше. На стороне и добра, и зла здесь выступает один персонаж – Евгений Арбенин. В нём есть как стремление к верности, справедливости, так и жестокость, грубость, ненависть. Общество разрушает его идеалы, но Евгений не сопротивляется, а сам становится главной маской. «Он словно пребывает одновременно в двух мирах: пытается найти покой и счастье в любви своей жены, но при этом остаётся в мире азарта карточных игр, среди личин маскарада и сетей светских сплетен. Его месть Нине – это не только проявление обиды за предательство, но и ответ всему лицемерному обществу, которое разрушило ожидания и мечты героя. Теперь он мстит за гибель своих надежд на счастье. Не принимая пустое и жестокое общество Звездичей и Казариных, Арбенин между тем продолжает быть причастным ему, поскольку

сам им порождён. Он попадает в ловушку лживых слухов маскарадного мира и, разъедаемый ревностью, идёт на преступление» [7, 81 с.]. Воля героя не может противостоять внешним влияниям, из-за чего его рассудок мутнеет, а граница между добром и злом размывается: Арбенин обвиняет мир в своих бедах, но при этом сам оказывается виновным. Смерть Нины – кульминация пьесы, которая разрушает последние надежды на справедливость и приводит героя к отчаянию и одиночеству. В финале Неизвестный, который символизирует истинное правосудие, развеивает ложь и выносит свой приговор.

Евгений Арбенин схож с другими знаковыми персонажами М.Ю. Лермонтова: Печориным из романа «Герой нашего времени» и Демоном из одноимённой поэмы. «Он был похож на вечер ясный: ни день, ни ночь – ни мрак, ни свет!» [3, 261 с.]. Противоречивость – основная черта этих образов, но она же добавляет им человечности.

«Евгений Арбенин в "Маскараде" тоже противостоит обществу и миру в целом, но уже не чистотой нравственных идеалов, а мятежной силой демонического духа, энергией отрицания и пессимистической философией скептицизма. Его поступки – это месть светлому прошлому за гибель надежд и утрату веры в людей, в искренность их чувств. Арбенин – противоречивая личность, но, не умея откровенно признаться себе в своих слабостях и испытывая экзистенциальный страх перед отсутствием всякого жизненного смысла, он идёт на преступление, путая свободу с вседозволенностью» [4, 457 с.].

На основе вышеизложенного можно заключить, что для драматургических произведений М.Ю. Лермонтова характерен яркий главный герой. Это одна из примет романтизма, так что фраза «исключительный герой в исключительных обстоятельствах» идеально подходит для описания лермонтовских персонажей. Их личности могут быть противоречивы, а истории часто заканчиваются трагично. При сравнении драм М.Ю. Лермонтова можно отметить и следующее: все герои – романтики, которые стремятся к идеалу и мечтают о справедливости, но не все из них способны противостоять внешним обстоятельствам и сохранять свою индивидуальность. Для героев столкновение с миром становится испытанием и часто рушит их счастье.

Вторая особенность драм – это изображение сложных семейных конфликтов, которые были и в жизни самого М.Ю. Лермонтова.

Таким образом, не следует недооценивать значимость М.Ю. Лермонтова как драматурга. «Исключительный герой в исключительных обстоятельствах» привлекателен для читателя и зрителя. За персонажами Лермонтова хочется

наблюдать, интересно видеть их развитие, узнавать, как они пришли к таким поступкам и мыслям, выстраивать причинно-следственные связи. Благодаря этому зритель возвращает в себе нравственные качества и глубже понимает самого себя.

### Список литературы

1. Зотов, С. Н. Лермонтов в интеллектуальном переживании Пастернака: к проблеме экзистенциального понимания литературы [Электронный ресурс] / С. Н. Зотов // Персональный сайт доктора филологических наук Зотова Сергея Николаевича. – Режим доступа: <http://www.czotov.ru/content.php?id=99126>
2. Верещагина, О. Н. Наименования эмоций в драме М. Ю. Лермонтова «Маскарад» / О. Н. Верещагина // Культура. Литература. Язык: материалы конференции «Чтения Ушинского» ; под ред. М. Ю. Егорова - Ярославль : ЯГПУ, 2009. - 10-15 с.
3. Лермонтов, М. Ю. Собрание сочинений: в 4 т. / М. Ю. Лермонтов. – Москва: Художественная литература, 1984. – Т. 3. Драммы. – 544 с.
4. Лермонтовская энциклопедия / ред. В. А. Мануйлов. – Москва: Совет. энцикл., 1981. – 784 с.
5. Макаренченко, А. М. С подорожной по казённой надобности. Лермонтов. Роман в документах и письмах / ред. Д. А. Гранин, А. М. Зверев – Москва: Книга, 1984. – 338 с.
6. Рубанович, А. Л. Эстетические идеалы М. Ю. Лермонтова / А. Л. Рубанович. – Иркутск: ИРГУН, 1968. – 202 с.
7. Улитина, Н.М. Экзистенциальные образы в драматургии М.Ю. Лермонтова/ Н.М. Улитина // Вестник культуры и искусств. – 2016. – № 4 (48). – 77–89 с.
8. Храбова, Е.В., Хижняк, Л.В. Современные педагогические аспекты воспитания и обучения / Е.В. Храбова, Л. В. Хижняк — Краснодар: Научный вестник. Трибуна педагога, 2017. — 121-127 с.

© Красова В.В., 2025

## ПРИМЕНЕНИЕ НЕЙРОСЕТЕЙ ПРИ ИЗУЧЕНИИ МАТЕМАТИКИ

**Марченко Кристина Алексеевна**

студент

Санкт-Петербургский политехнический  
университет Петра Великого

**Аннотация:** Цифровизация общества влечет за собой применение различных технологий искусственного интеллекта во всех сферах деятельности человека. При этом особое значение приобретает процесс обучения специалистов, так как изучение фундаментальных наук и решение сложных математических задач моделирования сложных систем представляет собой очень сложный процесс, требующий высокого уровня общего развития студента. В связи с этим большой интерес представляет внедрение нейросетевых технологий в учебный процесс, особенно при изучении математики.

**Ключевые слова:** нейросети, сфера образования, адаптивность, режим реального времени, персонализация, обучающие системы, линейные уравнения, массивы информации.

## APPLICATION OF NEURAL NETWORKS IN STUDYING MATHEMATICS

**Marchenko Kristina Alekseevna**

student

Peter the Great St. Petersburg Polytechnic University

**Abstract:** The digitalization of society entails the use of various artificial intelligence technologies in all areas of human activity. At the same time, the process of training specialists is of particular importance, since the study of fundamental sciences and solving complex mathematical problems of modeling complex systems is a very complex process that requires a high level of general development of the

student. In this regard, the introduction of neural network technologies into the educational process, especially when studying mathematics, is of great interest.

**Key words:** neural networks, education, adaptability, real-time, personalization, learning systems, linear equations, information arrays.

В настоящее время технологии искусственного интеллекта (ИИ) успешно внедряются во всех областях деятельности человека: бизнес, производство, научные исследования (рис.1).

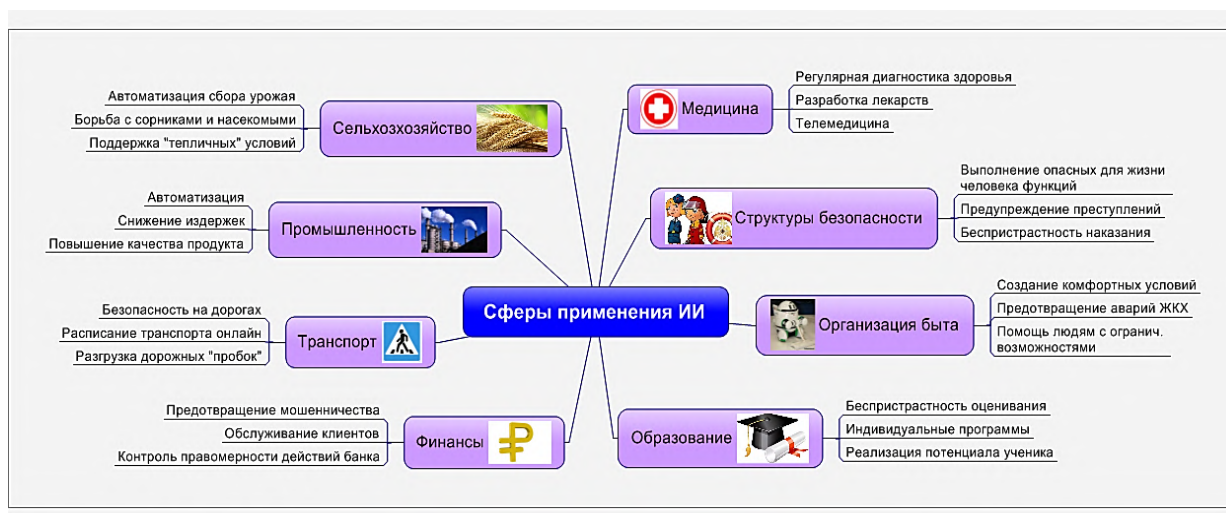

**Рис. 1. Сферы применения технологий ИИ**

Особый интерес имеет внедрение таких технологий ИИ как нейросети в сфере образования. Основными характеристиками нейросетей являются самообучение и способность обрабатывать большие объемы данных с целью поиска необходимой информации. Благодаря этому, нейросети уже достаточно успешно используются при моделировании сложных систем различной природы, соответственно не менее успешно нейросети можно применять и на разных уровнях образовательного процесса для облегчения изучения фундаментальных наук.

Основные преимущества, которые получают обучающиеся при использовании нейросетей в процессе изучения учебных дисциплин:

- Нейросети адаптируются к уровню знаний конкретного студента и осуществляют персонализированный подбор заданий соответствующего уровня сложности.

- С помощью нейросети можно быстро получить точную оценку результатов выполнения своих заданий и получить рекомендации по устранению ошибок, что в дальнейшем приводит к существенному улучшению результатов.

- Обучающие системы с использованием нейросетей работают в режиме реального времени, что позволяет сразу получать ответы на все интересующие вопросы.

- Применение нейросетей в учебном процессе предоставляет возможность доступа к дополнительным ресурсам на основе рекомендаций нейросети, формируемых с учетом запросов студента.

Типичные примеры применения нейросетей в обучении студентов:

- Тренировочные платформы в виде различных Веб-сайтов и приложений, на которых размещены задания различных уровней сложности, где можно проанализировать свое решение конкретной задачи с целью выявления и устранения возможных ошибок.

- Чат-боты и ассистенты, играющие роли виртуальных репетиторов, которые могут оперативно отвечать на вопросы и проводить разъяснение сложных для понимания материалов в максимально доступной форме.

- Анализаторы данных, предназначенные для контроля успеваемости учащихся и разработки предложений по улучшению получаемых результатов.

Применение нейросетей в процессе изучения такой фундаментальной науки как математика позволяют студентам достичь гораздо более высоких результатов за счет персонализации обучения. Помимо этого, применение нейросетей за счет того, что они обладают очень высоким уровнем быстродействия и способны функционировать в режиме реального времени, позволяет существенно ускорять процессы обработки информации и соответственно решать те задачи, которые до сегодняшнего времени могли решать только суперкомпьютеры.

Рассмотрим наиболее перспективные нейросети, применяемые для решения задач математики.



1. **MathGPT** предоставляет возможность ввода условий задачи не только текстом, но и с помощью фото, обеспечивает получение максимально подробного решения.



Рис. 2. Скриншот MathGPT

2. **Mathos AI** работает как в виде веб-версии, так и в виде мобильного приложения, это мощный сервис, позволяющий вводить данные текстом, голосом, через фото, скриншоты или редактор формул. Предоставляет пользователю подробное решение задачи с комментариями, а также подобные решенные задачи для лучшего понимания темы.

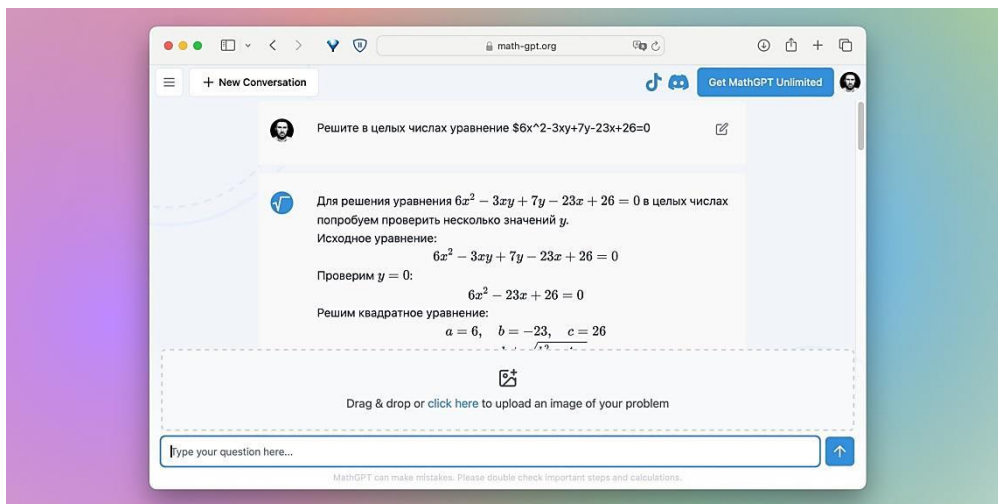

Рис. 3. Скриншот Mathos AI

3. **MathSolver** может не только решать задачи, но и работать в режиме преподавателя. Условие задачи можно ввести либо текстом, либо в виде фото.

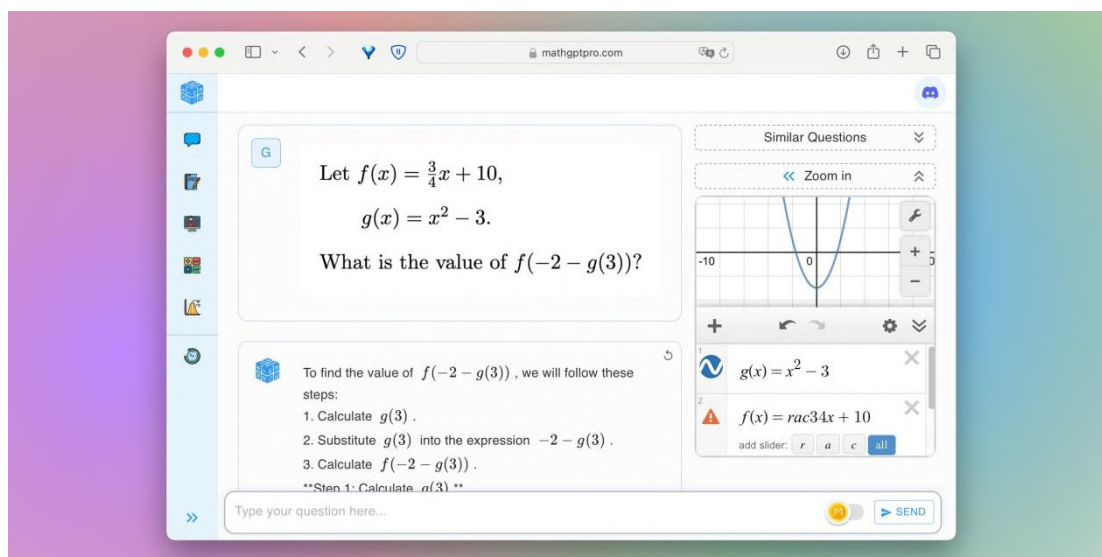

Рис. 4. Скриншот MathSolver

4. **SolvelyAI** – это универсальный помощник как по естественно-научным, так и по гуманитарным дисциплинам, работает на базе нейросети GPT-4. Предоставляет возможность работы в мобильном приложении, имеет режим работы «наставник».



Рис. 5. Скриншот SolvelyAI

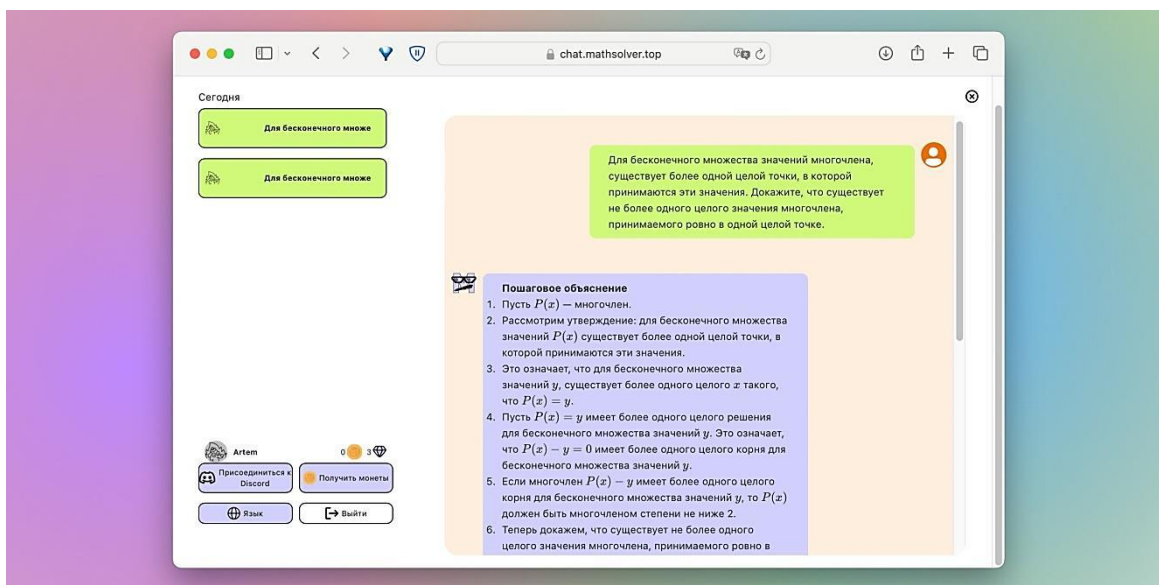

5. Кампус имеет собственную базу данных, в которой ищется решение поставленной задачи. Если решение не находится, то происходит подключение к ИИ. Ввод данных осуществляется в виде текста или фото. Кампус предоставляет помощь в написании рефератов, докладов.

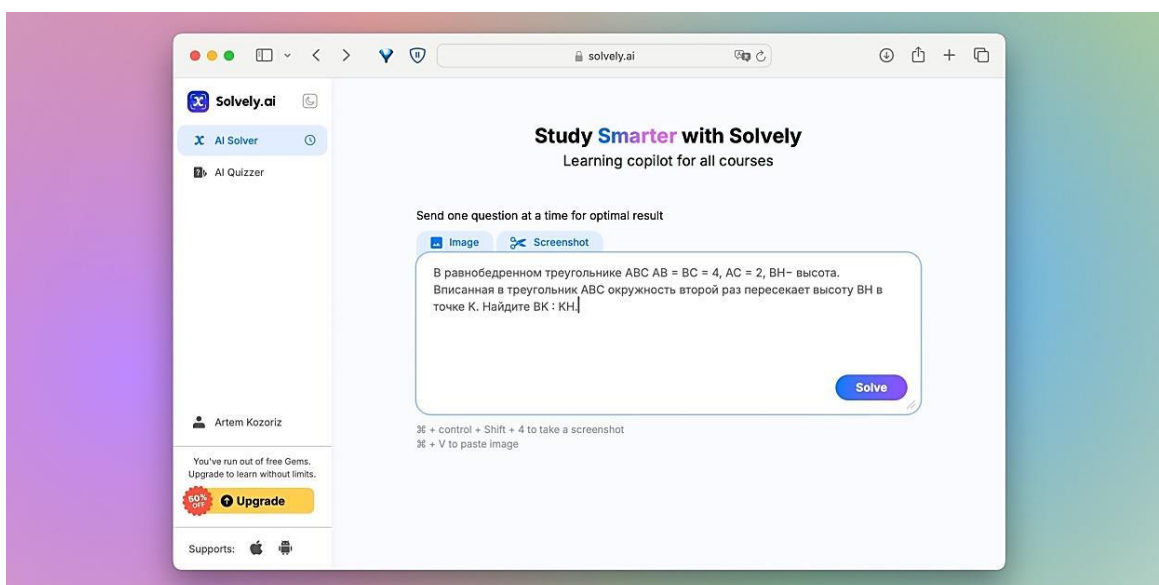

Рис. 6. Скриншот Кампус

Необходимо понимать, что нейросети обладают не только очевидными достоинствами, но и не менее очевидными недостатками:

- Пользователь нейросетей должен иметь определенные навыки работы с ними.
- Нейросети помогают найти решение конкретной задачи, но далеко не всегда могут объяснить логику найденного решения.
- Нейросети могут допускать ошибки в процессе решения задачи, особенно при некорректном вводе данных либо при неполных исходных данных.
- Для использования нейросетевых помощников необходимо иметь доступ к интернету.

Но наиболее серьезной проблемой использования нейросетей при решении задач математики является существенное снижение уровня самостоятельного мышления, что влияет на общий уровень развития студента.

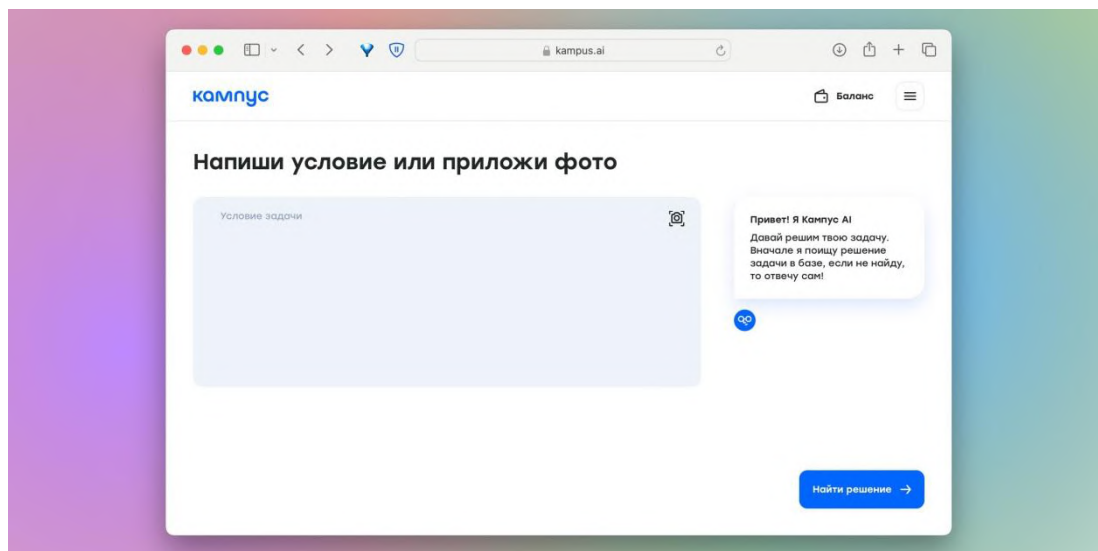
Таким образом, нейросети представляют собой очень эффективный инструмент для повышения качества образовательного процесса, но при условии разумного объема их применения.

### Список литературы

1. Применение нейросетей в профессиональном образовании [Электронный ресурс]. Режим доступа: <https://cyberleninka.ru/article/n/primenenie-neurosetey-v-professionalnom-obrazovanii> (дата обращения 08.01.2025г.)
2. Применение нейросетей в образовательном процессе [Электронный ресурс]. Режим доступа: <https://na-journal.ru/4-2024-pedagogika/10449-primenenie-neirosetei-v-obrazovatelnom-processe> (дата обращения 08.01.2025г.)
3. Применение нейронных сетей в адаптивном обучении [Электронный ресурс]. Режим доступа: <https://na-journal.ru/3-2024-informacionnye-tehnologii/9709-primenenie-nejronnyh-setej-v-adaptivnom-obuchenii> (дата обращения 08.01.2025г.).
4. Шамсутдинова Т.М. Проблемы и перспективы применения нейронных сетей в сфере образования. Открытое образование. 2022;26(6):4-10. <https://doi.org/10.21686/1818-4243-2022-6-4-10>.
5. Репкина Н.Г. Прогнозирование успешности образования студентов технических направлений подготовки с использованием искусственных нейронных сетей // Альманах мировой науки. 2016. № 5-1(8). С. 92-95.

**СЕКЦИЯ  
ФИЛОЛОГИЧЕСКИЕ  
НАУКИ**

**СТРАТЕГИИ БОРЬБЫ С ДЕВИАНТНЫМ ПОВЕДЕНИЕМ  
ПОДРОСТКОВ НА УРОКАХ ЛИТЕРАТУРЫ И ВО ВНЕУРОЧНОЕ  
ВРЕМЯ ПРИ ИЗУЧЕНИИ СОВРЕМЕННОЙ ПОДРОСТКОВОЙ ПРОЗЫ  
(НА МАТЕРИАЛЕ ПОВЕСТИ Л. РОМАНОВСКОЙ «СИБЛИНГИ»  
И РОМАНА Д. ПИКОЛТ «ДЕВЯТНАДЦАТЬ МИНУТ»)**

**Давлетшина Айгуль Фанисовна**

студент

Научный руководитель: **Божкова Галина Николаевна**

канд. филол. наук, доцент

Елабужский институт (филиал)

Казанский (Приволжский) федеральный университет

**Аннотация:** В статье анализируется тема девиантного поведения подростков, выражающегося в вооруженных нападениях на школы, на материале текстов современной подростковой литературы, отражающей проблемы действительности и освещающей эту тему в психологической плоскости, уделяя внимание не столько последствиям преступлений, сколько причинам девиантного поведения подростков и возможности предотвратить трагедию. Для анализа нами осуществлён отбор литературы с антитеррористическим пафосом: тексты под авторством Л.А. Романовской и Д. Пиколт освещают тему скулшутинга, акцентируя внимание на внутреннем мире террористов-подростков и мотивах их поведения. В выводах мы заключили, что девиантное поведение подростков — это крайне серьезная проблема, которая требует внимания и тщательного изучения. В ходе анализа художественных текстов, мы подметили, что данные произведения подходят для изучения их в рамках уроков добра. С помощью данного материала возможна разработка определённых стратегий борьбы с девиантным поведением на уроках литературы и во внеурочное время.

**Ключевые слова:** девиантное поведение, скулшутинг, уроки добра, Л. Романовская «Сиблинги», Д. Пиколт «Девятнадцать минут».

**STRATEGIES TO COMBAT DEVIANT BEHAVIOR OF ADOLESCENTS  
IN LITERATURE LESSONS AND OUTSIDE OF SCHOOL HOURS  
IN THE STUDY OF MODERN TEENAGE PROSE (BASED ON THE NOVEL  
BY L. ROMANOVSKAYA «SIBLINGS» AND THE NOVEL  
BY D. PICAULT «NINETEEN MINUTES»)**

**Davletshina Aigul Fanisovna**

Scientific supervisor: **Bozhkova Galina Nikolaevna**

**Abstract:** The article analyzes the topic of deviant behavior of adolescents, expressed in armed attacks on schools, based on the texts of modern adolescent literature reflecting the problems of reality and covering this topic in a psychological plane, paying attention not so much to the consequences of crimes as to the causes of deviant behavior of adolescents and the possibility of preventing a tragedy. For the analysis, we have selected literature with anti-terrorist pathos: texts authored by L.A. Romanovskaya and D. Picault covers the topic of schoolshooting, focusing on the inner world of teenage terrorists and the motives of their behavior. In our conclusions, we concluded that the deviant behavior of adolescents is an extremely serious problem that requires attention and careful study. During the analysis of literary texts, we noticed that these works are suitable for studying them as part of the lessons of goodness. With the help of this material, it is possible to develop certain strategies to combat deviant behavior in literature lessons and after school hours.

**Key words:** deviant behavior, schoolshooting, lessons of kindness, L. Romanovskaya «Siblings», D. Picault «Nineteen minutes».

В современном мире девиантное поведение подростков является одной из актуальных социальных проблем. Бурное развитие технологий, изменения в структуре и ценностях общества, а также социально-экономические трудности оказывают влияние на формирование девиантного поведения среди подростков. В этом контексте важно изучать не только само понятие девиантного поведения, но и его причины, включая влияние социальной среды, воспитания, образовательной системы и медийных ресурсов.

Девиантное поведение представляет собой отклонение от принятых в обществе норм. Знамовская Е. В. предлагает такое определение термина «девиантное поведение»: девиантное (отклоняющееся поведение) - это

устойчивое поведение личности, отклоняющееся от наиболее важных социальных норм, причиняющее реальный ущерб обществу или самой личности, а также сопровождающееся ее социальной дезадаптацией [6]

Подростковый возраст — это период, когда формируются ценности, устанавливаются социальные связи и принимаются решения, которые могут существенно повлиять на будущее человека. Однако в этот жизненно важный период подростки могут столкнуться с различными трудностями, приводящими к девиантному поведению. Так, подростковый возраст характеризуется поиском собственной личности и идентичности, что может привести к экспериментированию с новыми поведенческими моделями и принятию рискованных решений. Кроме того, подростки в значительной степени подвержены влиянию сверстников, их социальных групп, члены которых могут активно пропагандировать девиантное поведение.

Любой противоправный поступок чреват последствиями, и девиантное поведение – не исключение. Последствия девиантного поведения могут быть разнообразны и включать как отрицательные воздействия на индивида, так и социальные последствия для общества в целом.

Что касается школ, девиантное поведение в образовательных учреждениях также влечёт за собой последствия как для самого подростка, так и для других учеников и иногда даже и преподавателей. Так, например, Берест А.В. в статье «Виды девиантного поведения подростков» отмечает, что прогулы, невыполнение заданий или неподдерживаемый интерес к учёбе могут привести к плохим оценкам и неуспеваемости, а проблемы с дисциплиной могут создать неблагоприятную атмосферу в классе, что может затруднять обучение и развитие других учеников [1].

Подростки, проявляющие девиантное поведение, могут становиться объектами насмешек или буллинга, что может привести к социальной изоляции. Проблемы в социальной адаптации, включая сложности установления здоровых социальных отношений и успешного вхождения в общество, могут стать очень серьёзным последствием для подростка. Имея проблемы в поведении, подростки «выпадают» из реальности, их успеваемость ухудшается, что влечёт за собой конфликты с преподавателями и родителями. Такие подростки становятся очень замкнутыми, не хотят ни с кем делиться своими проблемами и уходят в себя.

В подростковом возрасте ребёнок чаще всего находится в школе, и школа становится местом, где подросток не только получает знания, но и учится быть

в обществе других людей, учиться контактировать с людьми и приспосабливаться к условиям окружающей среды. Педагоги, как и родители, играют очень важную роль в становлении подростка как личности, воспитывают его, учат нормам морали. В каждой школе так же есть психологи, к которым подростки могут обращаться со своими проблемами, могут делиться тем, что их по-настоящему беспокоит. Если ребёнок не находит поддержки в семье, эту поддержку может оказать школа. Именно поэтому при обсуждении девиантного поведения подростков не стоит забывать, что большая ответственность за контроль поведения подростков лежит на педагогах. И это не только классные руководители, но и другие учителя-предметники. Особую роль в предотвращении случаев девиантного поведения могут сыграть учителя литературы. Литература – одна из важных дисциплин в школе, ведь она способствует всестороннему развитию личности, формированию критического мышления, эмоционального интеллекта и определённых моделей поведения. Литература не только предоставляет возможность поразмышлять о болевых точках нашего общества, таких как жестокость, насилие и изоляция, которые дети и подростки могут испытывать в современном мире, но и становится терапией, средством коррекции поведения читателя. С помощью литературы можно начать диалог и обсуждение важных вопросов, а также создать более безопасную и здоровую среду для общества.

Девиантное поведение в школах может выражаться в различных формах, и не стоит забывать, что любое, даже самое безобидное отклоняющееся поведение, в дальнейшем может привести к серьёзным проблемам как внутри школы, так и вне её. Именно поэтому проблемой девиантного поведения интересуется детская и подростковая литература, в которой представляются не только последствия преступлений, но и указываются причины совершения, которые при прочтении реализуют терапевтический эффект.

Так, произведение новейшей литературы для подростков, в котором раскрывается тема девиантного поведения, а именно такая его форма как скулшутинг – это фантастическая повесть Л. Романовской «Сиблинги». Скулшутинг – явление малоизученное и пугающее, поскольку в современных реалиях стало наблюдаться намного чаще – это вооруженное нападение на территории образовательного учреждения, оборачивающееся массовыми убийствами [2]. На всем протяжении произведения нам предоставляется возможность анализировать мысли подростка и раскрыть основные причины, которые привели главного героя к девиантному преступному поведению [4].

Для своего произведения автор выбрала такой жанр, как фантастическая повесть – это разновидность жанра, в котором изображаемые автором необычные, неправдоподобные явления, создают особый, вымышленный мир, в котором читатель может угадать реальный мир, преображенный фантазией автора. Выбрав для своего произведения такой жанр, Ларисе Романовской удалось упростить прочтение для школьников, ведь даже если произведение и затрагивает острые проблемы современности, в фантастическом мире они воспринимаются не так болезненно, и учителям объяснять такой материал ученикам становится проще. Отдаляясь от массовых сцен, Романовской удалось сделать произведение понятным для прочтения для школьников и доступным для объяснения учителям.

Идея произведения захватывающая и трогательная одновременно: автору удалось показать нам обычных подростков в искусственном, фантастическом мире, но с реальными чувствами и судьбами, объединяя реальное и фантастическое. В завязке повести читатель знакомится с образом шестиклассника Женьки, которому пришлось столкнуться со школьной травлей: его травили из-за внешности, одежды, лишь потому, что он был не такой, как все. Буллинг – первая форма девиантного поведения, встречающаяся в тексте. У Женьки не было желания выделяться, он просто ходил в школу, надевая случайные вещи, порой несочетающиеся по цвету или модели, то, что привозили родители из командировок, ведь другой у него не было. Внешность героя также была необычна: *«оттопыренные уши»*, *«темные волосы»*, *«бледное лицо»* [8, с. 6] – все портретные детали указывают на причину травли со стороны одноклассников. Подросток чувствует себя одиноким и несчастным, что приводит к пороку девиантного поведения, снижению уровня эмоционального интеллекта, доводящего подростка до ненависти ко всему живому. Внутренний монолог героя помогает читателю понять, что мальчик уязвим, эмоционален, одинок. Частые командировки родителей, чувство отстранённости от семьи способствовали тому, что жестокость начала затмевать героя, из-за чего читателям в начале повести кажется, что Женя не способен к проявлению каких-либо искренних чувств. Проблемы в семье – еще одна причина, повлекшая за собой девиантное поведение. Герой оказывается совсем не способным бороться с внутренними противоречиями, из-за чего и совершает преступление. Но герою даётся шанс: благодаря такому прибору, как хронометр, учёные из будущего перематывают время назад и предотвращают трагедию, а самого мальчика забирают на искусственную планетку, чтобы дать



герою понять, какое зло он совершил. Мальчик оказывается на планетке, где начинает лучше раскрываться, и читатель понимает, что за внешней, ложной жесткостью стоит беззащитная, ранимая душа, которая способна дружить, сострадать, совершать благие поступки.

Время на этой планете движется совсем не так, как в реальной жизни: *«На планетке летний вечер, а в институтском окне – серый зимний день. А в жизни вообще был октябрь»* [8, с. 7]. Но этот пейзаж отражает духовное состояние подростка и для каждого он индивидуален. Женьке же сначала даже кажется, что он спит и что это всего лишь сказочный мир: *«Тут тепло, свет яркий, запахи густые и уютные», «комната просторная, солнечная»* [8, с. 8]. Подростку не хватает тепла, понимания. Описание времени и места действия планетки сильно отличается от изображения хронотопа родного города, который кажется вымышленным, мёртвым, подтвердить позволяют такие детали: *«Это был вымерший город, мёртвый, ненастоящий», «небо грязное, как тающий снег», «В ларьках орала попса<...> В снегу мокли хлебные корки, на асфальте валялся и орал матом пьяный бомж»* [8, с. 33] - описанный городской пейзаж навеивает тоску и уныние, а ольфакторный код *«пахло бензином, горелой помойкой и прогорклым подсолнечным маслом»* [8, с. 34] усиливает неприятные впечатления от местности. Всё в своём родном городе всегда казалось Женьке мерзким, чужим. На планетке он, напротив, чувствует себя по-другому, ведь там не только природа, воздух оказываются привлекательными, но ещё и люди искренние, понимающие, помогающие. Сам Женька становится более серьезным, он взрослеет на глазах у читателей, избавляясь от порочной злости. Меняется не только внешность персонажа, но и его внутренние побуждения. Именно друзья и учителя Женьки помогают подростку избавиться от дурных мыслей и понять, что не нужно обращать внимание на колкости одноклассников, поскольку в трудные минуты в почёте именно толерантность и умение совершать благородные поступки: *«Жень, тебе надо быть поувереннее в себе. Ты так легко на насмешки ведёшься, потому что сам в себе сомневаешься. Принимаешь дразнилку за правду, и поэтому тебе обидно. Надо просто знать, что ты лучший. Реально лучший»* [8, с. 49]. Это очень важная цитата, на которую учителям обязательно нужно обратить внимание. Нужно объяснить детям, что каждый человек индивидуален, не нужно подстраиваться под общество, нельзя обращать внимание на колкости и дразнилки. Уверенность – вот качество, которое может решить многие проблемы человека. Женька тоже прислушивается к словам друзей и начинает

меняться в лучшую сторону. Так, они с Максом предотвращают пожар и спасают школьников, а после - им даётся задание отправиться в родной город Женьки и спасти «неустановленное лицо» от поезда. «Неустановленным лицом» оказывается злейший враг Жени из его родного города Рыжов. Подростку не удаётся спасти врага, но он спасает себя, осознав, что нужно быть увереннее и уметь отказаться от злости, эгоизма, уметь смеяться над собой и проблемами, превращая нелепые дразнилки одноклассников в смех. Мальчик понимает, что убийство не выход, и никто не имеет права распоряжаться чужими жизнями. Планета оказывает положительное влияние на мальчика, поэтому в тот момент, когда ему предлагают вернуться обратно в реальную жизнь, он отказывается, так как на планетке у него более важная и достойная миссия: спасать жизни других людей, он чувствует себя важным и нужным.

Таким образом, в повести мы видим, что одна форма девиантного поведения (буллинг) привела ко второму (вооруженное нападение), более опасному. Но читатель понимает, что такого поведения и его последствий можно было бы избежать, если бы родители подростка, администрация школы, учителя были бы чуть внимательнее к мальчику. За счёт того, что повесть написана в фантастическом ключе, автор не стала акцентировать внимание на самом нападении, но дала читателям понять, что в реальной жизни такого прибора как хронометр не существует, и отмотать время назад человечество не в силах. Лариса Романовская своим произведением призывает читателей быть внимательнее к подросткам: родителям всегда быть рядом и поддерживать, учителям всегда обращать внимание на обстановку в классе, на отношения между учениками, а администрации, в свою очередь, контролировать учебный процесс в школе и не допускать поведений такого рода. Необходим всего лишь диалог, неформальное общение, личный опыт взрослых людей, умение видеть в каждом школьнике личность, отмечать достоинства, увлекать делом – тогда, по мнению Романовской, можно по-настоящему решить проблему девиантного поведения подростков.

К освещению темы скулшутинга, причиной которого отчасти является девиантное поведение [5], обратилась и американская писательница Джоди Пиколт в своём романе под названием «Девятнадцать минут».

Главный герой романа Питер ведёт дневник, в котором записывает мысли и сценарий предполагаемого хода действий – этот жест предупреждает о проблемах, желании объяснить всем свои мотивы и, прежде всего, убедиться самому в правильности выбранного пути [3]. Пиколт умышленно вводит

в текст повествования дневниковые записи, предоставляя возможность понаблюдать за диалектикой души героя.

В детстве Питер отличался «ласковым нравом», «отзывчивостью», «чувствительностью», «чуткостью» [7, с. 32], но буллинг в дошкольном и школьном учреждениях стали причиной ожесточения. Причиной травли со стороны одноклассников и близких родственников становится внешность ребёнка: *«Питер Хьютон был худощавым, бледным, в очках с проволочной оправой и с веснушками. Один из передних зубов кривой, а кадык – размером в кулак. Костяшки на руках узловатые и обветренные...<> бледная, словно рыбий живот, кожа, выпирающие кости позвоночника и ключиц. Руки без малейшего намёка на мускулы»* [7, с. 15] - все эти портретные детали доказывают, что мальчик, действительно отличался от других детей, из-за чего ему и приходилось терпеть издевательства. Сверстники в детском саду отодвигали стул, смеясь над стеснением и болью при падении Питера; примером для подражания в семье был старший брат, это постепенно сформировало у мальчика чувство неполноценности. У Питера не было друзей мальчиков, а была лишь одна настоящая подруга, которая всегда принимала его таким, какой он есть, Джози. Будучи отторгнутым обществом из-за своего специфического мировоззрения, главный персонаж относится к окружающим его людям агрессивно – исключение Джози. Героиня часто заступалась за Питера, поскольку она тоже переживала непонимание матери. Но даже Джози отворачивается от Питера. Лейси и Алекс, как и все матери, очень любили своих детей, старались оберегать, но не смогли вовремя помочь, оказались более слабыми и эмоционально уязвимыми, в результате чего Питер закрывается в себе, а Джози ищет помощь в дурной компании, подражая им во всём: *«она носила тёмные длинные волосы, одевалась в модном магазине, слушала альтернативный рок, начала краситься, вела разгульный образ жизни»* [7, с. 7]). Ей не нравилось притворяться, доказывает это суммарно-обозначающий психологизм (*«сомневалась», было тошно притворяться», «не хотелось быть фальшивкой, пустышкой»*) [7, с. 8]). Но она понимала, что это единственное средство противостояния – копинг-механизм, который позволял всегда оставаться в центре внимания [1]. Таким образом, мы видим, что девиантное поведение Питера сформировано школьным буллингом, проблемами в семье, заниженной самооценкой, предательством любимых, барьерами в общении с подростками и взрослыми, одиночеством.

Роман можно назвать криминальной хроникой, но главное, что девиантное поведение подростка стало следствием социальных факторов. Покоряет гибкость авторской позиции: Пиколт представляет не тирана, а жертву, позволяя читателям не просто ненавидеть, а пожалеть персонажа: *«Питер стал пороховой бочкой. Родителей волновало только собственное горе, и они все проглядели»* [7, с. 29].

Спустя 5 месяцев после расстрела в ходе длительного расследования, многие факты становятся очевидными. Адвокат Джордон пытается хоть как-то смягчить наказание, поэтому на суде разрабатывает версию о состоянии диссоциации Питера во время нападения, которое он совершил вследствие посттравматического стрессового расстройства.

Таким образом, автор в романе наглядно продемонстрировала причины, которые могут привести к девиантному поведению. Буллинг, непонимания в семье, равнодушие учителей, безответная любовь, болезнь – все эти факторы сыграли решающую роль в жизни главного героя произведения и подтолкнули к девиантному поведению. Изучая данное произведение в школе, учителям следует объяснить детям, как бесперспективны такие преступления. И речь не только про скулшутинг – любая форма девиантного поведения завершается печально не только для самого подростка, но и для окружающих людей. Всего за 19 минут подросток полностью перечеркнул не только свою жизнь, но и жизни других учеников, учителей, родителей. Роман поднимает очень важные психологические проблемы, которые детям школьного возраста могут быть не понятны, поэтому важно читать и обсуждать это произведение вместе с учителем. Чтобы наиболее полно раскрыть антитеррористический пафос произведения, важно также прочесть его в качестве терапии и обсудить всем классом в рамках уроков добра.

Исходя из всего вышесказанного: в текстах, в которых раскрывается тема девиантного поведения, описываются мысли и чувства героев-подростков, указываются причины девиантного поведения, а также последствия совершенных преступлений. Герой-подросток в произведениях предстаёт перед читателями потерянным, уязвимым, эмоциональным, со своими внутренними проблемами и нелёгкой судьбой. Идея художественных текстов также едина, несмотря на разницу эпох, ментальности, она заключается в том, чтобы читатели увидели всю серьёзность проблемы девиантного поведения подростков, обратили внимание на причины возникновения таких случаев и искали всевозможные пути для их предотвращения. Во всех текстах

прослеживается мысль, что девиантное поведение чаще всего является следствием воздействия социальных факторов, а значит и решать такие проблемы нужно в социуме, чтобы конфликтов было меньше, и причин для отклоняющегося поведения не возникало. Именно поэтому авторы всех произведений предлагают читателям такие копинг-механизмы для решения таких подростковых проблем, как альтруизм, доверие, взаимоуважение, диалог, взаимовыручка, толерантность и единство. На уроках литературы при изучении данных произведений учителям следует дать детям понять, что эти копинг-механизмы могут помочь подросткам при решении их проблем. Это универсальные стратегии, которые могут быть применены ко всем формам девиантного поведения.

Так как в текстах огромное значение уделяется описанию причин и последствий девиантного поведения подростков, учителям следует обратить на них особое внимание: при изучении последствий, учителя могут показать, как бесперспективны любые формы отклоняющегося поведения. А при определении причин учителям необходимо дать ученикам понять, что школа всегда готова прийти в любое время на помощь и оказать им поддержку.

Не стоит забывать, что подростковый период – очень сложный возраст для каждого школьника, поэтому материал должен быть преподнесён грамотно и аккуратно. Не стоит давать эти тексты детям на самостоятельное изучение, лучше изучать их с учителем или психологом – тогда вероятность того, что весь терапевтический эффект будет хорошо усвоен детьми, становится больше. Произведения детско-юношеской прозы не оставят детей без внимания, а правильно преподнесённый материал поможет минимизировать случаи девиантного поведения подростков.

### Список литературы

1. Берест А.В. Виды девиантного поведения подростков в школе / А.В. Берест // Профилактика девиантного поведения детей и молодёжи: региональные модели и технологии : сборник статей по материалам III Международной научно-практической конференции, Ялта, 13–15 октября 2021 года. – Симферополь: Общество с ограниченной ответственностью «Издательство Типография «Ариал», 2021. – С. 23-26.

2. Виноградова Р.В., Усманова А.А. Словник Dataslov [Электронный ресурс]. URL <https://dataslov.ru/word/skulshuting> (дата обращения: 05.01.2024).

3. Давлетшина А.Ф. Феномен скулшутинга в современном подростковом романе Джоди Пиколт «Девятнадцать минут» // Литературная педагогика: технологии и формы развития эмоционального интеллекта обучающихся: Материалы IV Международной научно-практической конференции (19 октября 2023 г.), посвященной Году педагога и наставника и 125-летию со дня основания Елабужского института. Казань: Изд-во Казан. ун-та, 2023. – 243 с.

4. Давлетшина А.Ф., Ахметзянова Э.И. Проблема скулшутинга в фантастической повести Л. Романовской Сиблинги // СКИФ. Вопросы студенческой науки. - СПб., 2023 - №3(79) - С. 209-213

5. Зелезинская Н.С. Девиантные темы подросткового романа XX века // Актуальные проблемы гуманитарного образования // Материалы VIII Международной научно-практической конференции. Минск, 2021. – С. 220-225.

6. Змановская Е.В. Девиантология / Психология отклоняющегося поведения// Материалы VI Международной научно-практической конференции. - М.: Академия, 2018. - 288 с.

7. Пиколт Д. Девятнадцать минут // Электронная библиотека LibCat.Ru [Электронный ресурс].URL: <https://libcat.ru/knigi/proza/sovremennaya-proza/406772-dzhodi-pikolt-devyatnadcat-minut-litres.html> (дата обращения: 17.05.2023).

8. Романовская Л. Сиблинги. М.: ООО «Издательский дом «Самокат». 2019. – 53 с.



**ОСОБЕННОСТИ ПЕРЕВОДА МЕТАФОР  
В РОМАНЕ Д. ТАРТТ *THE SECRET HISTORY***

**Дубова Лилия Андреевна**  
студент

Научный руководитель: **Волкова Наталия Александровна**  
к.филол.н., доцент  
ФГБОУ ВО «Калужский государственный  
университет им. К.Э. Циолковского»

**Аннотация:** Данная статья посвящена проблеме перевода метафор в романе *The Secret History* американской писательницы Донны Тартт. Описаны различные типы метафор, встречающиеся в романе, проведен сравнительно-сопоставительный анализ метафор из текста оригинала и текста перевода на русский язык, определен способ перевода и его эффективность.

**Ключевые слова:** оригинальная метафора, персонификация, способы перевода метафор, стертая метафора, художественный текст.

**THE PECULIARITIES OF RENDERING THE METAPHORS  
IN DONNA TARTT'S NOVEL *THE SECRET HISTORY***

**Dubova Liliia Andreevna**  
Scientific adviser: **Volkova Natalia Aleksandrovna**

**Abstract:** This article is devoted to the problem of translating metaphors from the novel *The Secret History* written by Donna Tartt into Russian. The article describes different types of metaphors found in the novel, using the comparative analysis to juxtapose the original metaphors and their translation, as well as dwelling on the main translation techniques.

**Key words:** dead metaphor, fictional text, metaphor translation techniques, original metaphor, personification.

Сложно представить жизнь человека без метафор: как утверждает Дж. Лакофф, «наша обыденная понятийная система, в рамках которой мы думаем и действуем, по сути своей метафорична» [1, с. 25]. Однако еще

сложнее представить без метафоры художественную литературу, поскольку данный стилистический прием используется автором как способ выражения собственного мировосприятия и создания конкретного образа. Многие лингвисты в своих трудах предлагали собственные определения метафоры. Так, к примеру, И. В. Арнольд определяет метафору как скрытое сравнение, осуществляемое путем применения названия одного предмета к другому и выявляющее таким образом какую-нибудь важную черту последнего [2, с. 124]. По мнению И.Р. Гальперина, метафора связана с отношениями между предметно-логическим значением и значением контекстуальным, основанным на сходстве двух понятий; при этом она может быть выражена любой значимой частью речи (существительным, глаголом, прилагательным и т. д.) [3, с. 125].

Стоит отметить, что существуют различные классификации метафоры в зависимости от подхода исследователей к ее изучению. Так, например, В.С. Москвин разделяет метафоры на группы в зависимости от их семантики [4], Дж. Лакофф и М. Джонсон делят метафоры на группы, опираясь на когнитивную теорию метафоры [1], а П. Ньюмарк, обращаясь к вопросу о переводе метафор, выделяет шесть типов метафор: стертая, общая, метафораклише, адаптированная, «недавняя», оригинальная [цит. по 5, с. 158]. Метафоры также возможно классифицировать с точки зрения их структуры – в этом случае выделяют простые и развернутые метафоры [2, с. 124; 3, с. 125; 6, с. 165].

Не ставя перед собой не решенную на данный момент в лингвистике задачу построения логичной и универсальной типологии метафор, отметим, что в материале нашего исследования, в качестве которого выступает роман популярной американской писательницы Донны Тартт *The Secret History* [7], встречаются как стертые, так и оригинальные метафоры, соответственно, они и будут рассмотрены нами ниже; отдельно следует упомянуть персонификацию (олицетворение), которая также была обнаружена нами в материале исследования и которая будет проанализирована в нашей статье.

Очевидно, что разновидность метафоры (наряду и с другими факторами) следует учитывать при переводе художественного текста, поскольку качественно переведенная метафора важна для воссоздания необходимого эффекта на реципиента-носителя языка принимающей культуры. Именно поэтому многие исследователи задавались вопросом о том, каким образом можно передать эту стилистическую составляющую текста. В зарубежном переводоведении проблемами перевода метафор занимались П. Ньюмарк, выделивший при этом различные способы их передачи: 1) воспроизведение



того же образа в языке перевода; 2) замена образа в языке оригинала на образ в языке перевода; 3) перевод метафоры с помощью сравнения; 4) перевод метафоры как сравнения вместе с передачей ее смысла; 5) преобразование метафоры в смысл; 6) удаление метафоры; 7) передача той же метафоры с ее смыслом [цит. по 8, с. 201-204]; Р. ван ден Брук, который предлагал следующие решения при переводе: 1) передача содержания и средства передачи смысла; 2) замещение; 3) перифраз [цит. по 8, с. 204], а также А. Дейгнан, Д. Габрис и А. Сольска, которые предложили следующие варианты перевода метафор: 1) аналогичная концептуальная метафора и ее эквивалентное лингвистическое выражение; 2) аналогичная концептуальная метафора и ее иное лингвистическое выражение; 3) использование иной концептуальной метафоры; 4) использование слов и выражений с аналогичными прямыми значениями, но разными метафорическими значениями [цит. по 8, с. 206].

Основываясь на теоретических положениях, предложенных П. Ньюмарком, а также на концепции перевода метафор за авторством А. Дейгнан, Д. Габрис и А. Сольска, ниже мы проанализируем особенности передачи наиболее интересных метафор романа *The Secret History* в русском переводе, выполненном Д. Бородкиным и Н. Ленцман [9].

В тексте произведения нередко встречаются стертые метафоры, то есть метафоры, которые являются выразительным средством языка, используемым для большей экспрессивности и не обладающим новизной [3, с. 129]. Как правило, по своей структуре они являются простыми.

Рассмотрим, например, метафору, которую персонаж Банни использует для описания единственной девушки среди учеников Джулиана Морроу, Камиллы: "...she's what you call a bramble rose, as opposed to your *hybrid tea* [7 p. 61]."

В данном случае автор использует простую стертую метафору, которая заключается в сравнении общей знакомой говорящих с дикой, колючей розой. Такую «дикую» розу говорящий Банни использует для того, чтобы выразить свое недовольство поведением девушки, которая, по его мнению, должна вести себя более женственно и мягко. Он также проводит параллель с другим сортом роз – так называемой «чайно-гибридной розой», которая имеет более красивые бутоны и приятный чайный запах, чтобы еще больше акцентировать внимание на том, что Камилла ему не по душе.

При переводе метафора была заменена сравнением, при этом был сохранен образ дикой розы, использованный в тексте оригинала, а также было

передано противопоставление: ...она как дикая роза, а мне больше по душе садовые сорта [9, с. 69]. Поскольку П. Ньюмарк считает использование сравнения вместо метафоры в тексте перевода одним из возможных способов передачи метафоры, мы считаем данный перевод удачным.

Д. Тартт неоднократно создает в своем романе новые метафоры, которые принято называть оригинальными (иначе – авторскими) и которые относятся уже не к экспрессивным средствам языка, а непосредственно к стилистическим приемам. Следует отметить, что особенностью оригинальных метафор в исследуемом романе Д. Тартт является их развернутая структура – т. е. речь идет о метафорах, которые состоят из взаимосвязанных простых метафор, создающих единый образ [2, с. 124].

Так, в начале романа главный герой Ричард пытается поступить в колледж, однако его переписка с представителями колледжа затягивается, поэтому он говорит: “*The months subsequent were an endless dreary battle of paperwork, full of stalemates, fought in trenches*” [7, p. 11]. Позже он также добавляет: “*This sort of guerrilla warfare dragged on for eight months*” [7, p. 11].

В данном случае обозначаемое – корреспонденция, которая настолько затянулась и утомила главного героя, что он сравнивает ее с бесконечной битвой в окопах и партизанской войной, а также с шахматным «патом» (*stalemates*) – положением, при котором у игрока нет возможности сделать ход по правилам. Таким образом, герой подчеркивает, как много сил было вложено в попытку поступить в колледж.

Перевод на русский звучит следующим образом: «*Последующие месяцы были сплошной канцелярской битвой, бесконечной окопной войной, перевеса в которой не могла добиться ни одна из сторон*» [9, с. 19]; «*Эта партизанщина тянулась восемь месяцев» [9, с. 20].*

Первый компонент метафоры *an endless dreary battle of paperwork*, переведенный как «сплошная канцелярская битва», можно считать примером использования в тексте перевода аналогичной концептуальной метафоры с иным, отличным от оригинала лингвистическим выражением. При этом слово *endless* в переводе было переставлено и относится к другому компоненту метафоры – *fought in trenches*.

Вторая часть метафоры состоит из компонентов *full of stalemates, fought in trenches*, которые служат определением к вышеупомянутому словосочетанию *battle of paperwork*. Стоит отметить, что при переводе компоненты были переставлены. При передаче метафоры *full of stalemates*, которая подразумевает,

что персонажи не могли прийти к какому-либо решению, переводчик использует не метафору, а расшифровку заложенного в ней глубинного смысла: «[войной,] перевеса в которой не могла добиться ни одна из сторон».

При переводе компонента *fought in trenches* был использован схожий с оригинальным образ, однако слово *trench* было передано при помощи замены части речи с добавлением существительного «война», поскольку в данном случае использование эквивалентов в тексте перевода привело бы к нарушению лексической сочетаемости.

Говоря о переводе метафоры в предложении “*This sort of guerrilla warfare dragged on...*”, мы можем отметить, что был использован тот же образ, что и в тексте оригинала, однако лингвистическое выражение несколько отличается: переводчик использует негативно окрашенное слово «партизанщина» вместо более нейтрального словосочетания «партизанская война», чтобы сделать акцент на настроении персонажа, которое в оригинале передается иными средствами, например, экспрессивным глаголом *to drag on* и фразой *this sort of*.

Таким образом, развернутая метафора была передана при помощи иного лингвистического выражения с частичным сохранением образа оригинала, а также при помощи преобразования части метафоры в смысл при переводе.

Стоит отметить, что Д. Тартт нередко сочетает стертые метафоры с оригинальными, как, например, при описании персонажа Фрэнсиса: “...*but the next he was a hallucination again, a figment of the imagination stalking down the hallway as heedless of me as ghosts...*” [7, p. 22]. В данном примере мы можем выделить стертую метафору *a figment of the imagination*, которая становится частью развернутой оригинальной метафоры и помогает автору создать более красочный образ.

В переводе на русский метафора выглядит следующим образом: «...но уже секунду спустя снова стал плодом воображения, галлюцинацией, скользящей по коридору, — так же безучастен ко мне, как, говорят, призраки...» [9, с. 30], т. е. стертая метафора была передана при помощи русскоязычного аналога, что является удачным решением в данном контексте.

Персонификация (приписывание абстрактным понятиям свойств и признаков живых существ [6, с. 170]), как уже было упомянуто выше, также довольно частотна в анализируемом романе Д. Тартт.

Так, например, во время урока в первой главе книги герои обсуждают различные философские вопросы, при этом наделяя такие абстрактные понятия, как любовь и смерть, людскими качествами и социальными ролями:

“...*the least of us know that love is a cruel and terrible master...*” [7, p. 39]; “*“Death is the mother of beauty”*” [7, p. 41]. В обоих случаях обозначаемое и обозначающее выражены существительными, соединенными глаголом-связкой. Основанием для сопоставления в первом случае является то, что абстрактное понятие «любовь», по мнению говорящего, способно подчинить волю человека и управлять им, подобно вышестоящему господину. Во втором случае герой подразумевает, что красота зарождается там и только там, где есть смерть.

В анализируемом нами переводе данные метафоры звучат следующим образом: «...*лишь немногие сознают, что любовь – властитель жестокий и страшный*»; [9, с. 48], «*Смерть – мать красоты*» [9, с. 50]. Составляющие метафоры по-прежнему выражены именем существительным, вместо глагола-связки используется тире. В первом случае присутствует также перестановка слова *master* при переводе, что дополнительно акцентирует внимание на прилагательных, сопровождающих его. Согласно теории А. Дейгнан, Д. Габрис и А. Сольска, данный способ перевода представляет собой аналогичную концептуальную метафору и ее эквивалентное лингвистическое выражение. По П. Ньюмарку, данные метафоры можно отнести к категории оригинальных метафор, которые следует передавать практически дословно [цит. по 5, с. 162], что и происходит в данном переводе.

После урока главный герой Ричард пишет в своем дневнике об осенних деревьях, приписывая им чувства и состояния, свойственные человеку: “*Trees are schizophrenic now and beginning to lose control, enraged with the shock of their fiery new colors*” [7, p. 45]. Основанием для такого метафорического переноса, вероятно, служит эмоциональное состояние героя, который после соответствующего обсуждения на занятии видит в окружающей его осенней природе отголоски хаоса и безумия.

В переводе на русский фраза звучит следующим образом: «*Деревья охвачены шизофренией и постепенно теряют власть над собой — их новый пылающий цвет свел их с ума*» [9, с. 54]. В первой части метафоры при переводе происходит замена части речи (*schizophrenic* – прилагательное, «шизофрения» – существительное). Более того, глагол-связка *to be* заменяется кратким причастием в форме множественного числа «охвачены», что тоже можно отнести к замене части речи и модуляции. Наречие *now* в данном случае компрессируется, так как в семантике причастия есть сема, указывающая на время действия, на которое до этого указывало наречие. «*To lose control*» – стертая метафора, которая обычно переводится на русский как «терять

контроль» или «терять управление». При передаче слова *control* переводчик прибегает к вариантному соответствию «власть», которое нарушает привычную сочетаемость лексем в языке перевода. На основе вышеперечисленного можно сделать вывод, что в данном случае используется такой тип перевода, как аналогичная концептуальная метафора и ее иное лингвистическое выражение.

Что же касается фрагмента “...*enraged with the shock of their fiery new colors*”, то при ее передаче переводчик прибегает к использованию иной концептуальной метафоры, поскольку глагол *enrage* содержит сему «ярость» и подразумевает внезапный переход в состояние гнева, что частично отражено в вышеупомянутой метафоре «терять власть над собой», но не соответствует использованному «цвет свел их с ума».

Подводя итог, мы можем отметить, что при передаче большинства метафор романа *The Secret History* переводчики нацелены на передачу образов, использованных в тексте оригинала, однако не всегда представляется возможным использовать ту же концептуальную метафору с эквивалентным лингвистическим выражением: в одних случаях необходимо использовать иные лингвистические средства, чтобы избежать буквализма и нарушения сочетаемости, в других случаях необходимо заменить метафору сравнением или передать лишь ее смысл.

### Список литературы

1. Лакофф Дж., Джонсон М. Метафоры, которыми мы живем: Пер. с англ. / Под ред. и с предисл. А. Н. Баранова. М.: Едиториал УРСС, 2004. – 256 с.
2. Арнольд И. В. Стилистика. Современный английский язык: Учебник для вузов. – 4-е изд., испр. и доп. – М.: Флинта: Наука, 2002. – 384 с.
3. Гальперин И. Р. Очерки по стилистике английского языка. – М.: Изд-во лит. на иностр. яз., 1958. – 459 с.
4. Москвин В.П. Русская метафора: параметры классификации // НДВШ. Филол. науки, 2000. – С. 12
5. Шикалов С.В. Способы перевода метафор по Питеру Ньюмарку // Вестник МГЛУ. – М.: ФГБОУ ВПО МГЛУ, 2010. – № 9(588). – С. 156-162.
6. Стилистика английского языка: учебное пособие для институтов и факультетов иностранных языков / А. Н. Мороховский, О. П. Воробьева, Н. И. Лихошерст, З. В. Тимошенко. – Киев: Вища школа, 1984. – 247 с.

7. Tarrt D. The Secret History. – L.: Penguin Books, 1993. – 630 p.
8. Яковенко Т.И., Шайхалиева А.М. Способы перевода метафор в зарубежной теории перевода // Гуманитарные и социальные науки. – Ростов-на-Дону: Южный федеральный университет, 2021. – № 4. – С. 200-207.
9. Тартт Д. Тайная история. – М.: Corpus, 2021. – 592 с.

© Л.А. Дубова, 2025

**ПРЕЦЕДЕНТНАЯ ЕДИНИЦА БАБА-ЯГА  
В ТЕКСТАХ РУССКОЯЗЫЧНЫХ СМИ**

**Лукьянова Анна Константиновна**

студент

Научный руководитель: **Сегал Наталья Александровна**

доктор филологических наук, доцент кафедры русского,  
славянского и общего языкознания

**Аннотация:** Статья посвящена комплексному анализу образа Бабы-яги в русскоязычном медиадискурсе. Описываются особенности моделирования медиапортрета Бабы-яги с учетом как денотативного, так и коннотативного содержания. Фиксируются и интерпретируются примеры, в которых образ Бабы-яги реализуется на уровне вторичной номинации.

**Ключевые слова:** медиадискурс, медиатекст, коннотация, интерпретация, прецедентная единица.

**PRECEDENT UNIT BABA-YAGA  
IN THE TEXTS OF RUSSIAN-LANGUAGE MEDIA**

**Lukyanova Anna Konstantinovna**

Scientific supervisor: **Segal Natalia Aleksandrovna**

**Abstract:** The article is devoted to a comprehensive analysis of the image of Baba Yaga in Russian-language media discourse. The features of modeling the media portrait of Baba Yaga are described, taking into account both denotative and connotative content. Examples are recorded and interpreted in which the image of Baba Yaga is realized at the level of secondary nomination.

**Key words:** media discourse, media text, connotation, interpretation, precedent unit.

Картина мира любого представителя той или иной лингвокультуры опирается на систему ценностей и приоритетов, формирующихся в детстве. В любом возрасте известные каждому сказки не теряют своей актуальности. Мы растем, и наше мировосприятие меняется, в связи с чем происходят



изменения и в нашем отношении к тем или иным сказочным персонажам или, например, к различным волшебным предметам, знакомым всем детям. В современных русскоязычных СМИ данные прецедентные единицы употребляются в совершенно разном контексте, что становится наиболее актуальным в медиадискурсе. Пытаясь выразить свое отношение к чему-либо, авторы, в частности, используют образы сказочных героев, которые вызывают у читателей определенные ассоциации. *Целью* данной статьи является комплексное описание прецедентной единицы Баба-яга в современных медиатекстах.

Образ Бабы-яги в русских сказках является неоднозначным. Сказочную старушку нельзя назвать только отрицательным или только положительным героем. Она может выполнять совершенно разные роли в зависимости от сюжета: может быть как помощницей, так и преследовательницей.

Проведенный анализ позволяет заключить, что образ сказочной героини имеет множество интерпретаций и со временем обрывает все новыми коннотациями. Для подтверждения данного тезиса рассмотрим употребление данной прецедентной единицы в сочетании с адъективом «добрая» в составе конструкции «добрая Баба-яга». Данный адъектив употребляется по отношению к старушке, которая имеет внешность, вызывающую у окружающих ассоциации с Бабой Ягой, но при этом очень доброй по характеру: «*Получается никакая она не злая **Баба-яга**, а добрая бабушка*» [4]. Автор данной новостной статьи рассказывает историю о бабушке, которую называли именем сказочного персонажа в связи с ее внешним сходством с Бабой-ягой. Однако одному из мальчишек все-таки удастся разглядеть в ней добрую бабушку. Старушка совершает поступки, которые совершенно не соответствуют представлениям ребят о злой Бабе-яге. Можно сказать, что автор использует такую прецедентную единицу по отношению к героине рассматриваемого медиатекста в связи с ее необычной внешностью, схожей с внешностью сказочного персонажа.

Встречается также использование такой конструкции, как *Бабушка Яга*. В рассматриваемом медиатексте данное выражение употребляется в названии статьи: «*Бабушка Яга и её потерянные мужчины*» [1]. Использование подобного прецедентного имени в представленном выше предложении связано с ситуацией, описанной в новостной статье. Пожилая женщина становится подозреваемой в нескольких убийствах. В медиаресурсе героиня сравнивается с Бабушкой Ягой. Можно предположить, что это связано с ее поступком,



которые, по мнению автора, являются плохими. У многих сказочная старушка ассоциируется со злом, однако, как уже было сказано ранее, она не всегда является таковой. В приведенном примере бабушка совершает нехорошие поступки, в связи с чем сравнивается с героиней огромного количества русских фольклорных сказок. *«Расследование уголовного дела **Бабушки Яги** с улицы Димитрова закончено. Официальная позиция: одно убийство, совершенное сумасшедшей женщиной»*, – в этом предложении также представлен пример употребления рассматриваемой прецедентной единицы [1]. Из контекста понятно, что героиня медиатекста совершила настоящее преступление, поэтому автор относится к ней негативно. Исходя из всего вышеизложенного, можно сказать, что использование прецедентной единицы Бабушка Яга в представленной новостной статье связано с представлениями автора текста о сказочной героине. В его сознании Баба-яга закрепились как отрицательный персонаж, который совершает плохие поступки и является олицетворением зла.

Рассмотрим и другие примеры использования данной прецедентной единицы в зависимости от контекста. Многие авторы используют имя сказочной героини, когда сравнивают ее с каким-то человеком, например, в связи с внешними сходствами. Это же прослеживается и в следующем высказывании: *«Бабушка-яга»: поклонники певицы поругались из-за ее внешности»* [2]. Мнение общественности по какому-либо поводу не всегда бывает однозначным. Сказочная Баба-яга также достаточно неоднозначный образ и разные люди могут воспринимать ее по-разному. В тексте описывается следующая ситуация: человек оставил комментарий под фотографией известной певицы, где назвал ее Бабой-ягой, так как посчитал, что по внешности она и сказочная старушка очень похожи. Однако нашлось немало тех, кто был не согласен с этим. Это вызвало некоторые разногласия, что можно связать с разницей в восприятии образа Бабы-яги в социуме. Будет верным сказать, что использование рассматриваемой прецедентной единицы в тексте новостной статьи связано с представлениями некоторой группы людей о мифической бабушке, которая обладает внешностью схожей, по мнению комментатора, с внешностью известной певицы.

Нельзя не сказать об употреблении рассматриваемой прецедентной единицы в сочетании с различными адъективами. Использование адъективов «хорошая» и «добрая» в составе выражения *«хорошая и добрая Баба-яга»* может быть связано с характером человека, которого сравнивают со сказочной героиней: *«...кто погостил у «лихой» Бабы-яги, находят, что никакая она не*

злокозненная, а *хорошая, добрая, заводная и веселая*» [3]. Для начала необходимо выяснить, почему автор медиатекста называет героиню именем сказочной бабушки. По деревне, описанной в новостной статье, со временем поползли слухи о таинственной старушке, обладающей невероятными, фантастическими способностями. В связи с этим героиня со временем стала достаточно известной. Автор также объясняет причину, по которой старушку стали называть, как персонажа большинства известных сказок русского фольклора: *«После этого соседи бабушки предпочитали обходить стороной ее жилище и старались без нужды на глаза ей не показываться. Никто из них даже не знал, как по-настоящему зовут странную соседку, а так как жила на реке Яга, так и прозвали Баба-яга»* [3]. Таким образом, употребление адъективов «хорошая» и «добрая» связаны, конечно, с характером главной героини. Важно также отметить, что у людей, проживающих в описываемой деревне и за ее пределами, вероятно, имеется представление о Бабе-яге как о злой старухе. Автор также подчеркивает этот факт, говоря, что после распространения слухов о странной бабушке, передвигающейся в ступе и размахивающей метлой, соседи старались «обходить стороной ее жилище». Возможно, использование адъективов, характеризующих добрый характер старушки, связано с тем, что реальная встреча с «Бабой-ягой» не соответствовала ожиданиям людей на ее счет. В данном медиаресурсе в который раз подчеркивается неоднозначность образа сказочной старушки, а также наличие множества интерпретаций этого образа в общественном сознании.

Таким образом, исходя из всего вышеизложенного, можно сделать вывод о том, что образ Бабы-яги довольно неоднозначен. Использование рассматриваемой прецедентной единицы в различных новостных статьях во многом зависит от того, как авторы этих текстов воспринимают данного персонажа. Нередко прецедентная единица употребляется в сочетании с адъективами. Как мы выяснили, в некоторых случаях это также связано с разницей в представлениях людей о сказочной героине. Перспективой нашего дальнейшего исследования является комплексное изучение прецедентной единицы Баба-яга, которая употребляется в новостных статьях и приобретает разные значения в зависимости от контекста.

### Список литературы

1. Бабушка Яга и её потерянные мужчины [Электронная ссылка]. – Режим доступа: <https://www.fontanka.ru/2016/08/20/007/> (дата обращения: 20.12.2016).
2. «Бабушка-яга»: поклонники певицы поругались из-за ее внешности [Электронная ссылка]. – Режим доступа: <https://ukraina.ru/20210518/1031398336.html>(дата обращения: 18.05.2021).
3. Кто погостил у «лихой» Бабы Яги, находят, что никакая она не злокозненная, а хорошая, добрая, заводная и веселая [Электронная ссылка]. – Режим доступа: <https://www.d-kvadrat.ru/obshchestvo/puteshestviyaturizm/1408> (дата обращения: 19.06.2019).
4. Получается никакая она не злая Баба-Яга, а добрая бабушка [Электронная ссылка]. – Режим доступа: [https://dzen.ru/a/XpsO5D\\_c2ikbeVIG](https://dzen.ru/a/XpsO5D_c2ikbeVIG) (дата обращения: 18.04.2020).

**СЕКЦИЯ  
МЕДИЦИНСКИЕ  
НАУКИ**

**СРАВНИТЕЛЬНЫЙ АНАЛИЗ ПОКАЗАТЕЛЕЙ  
ЗАБОЛЕВАНИЙ, ПЕРЕДАЮЩИХСЯ ПОЛОВЫМ ПУТЕМ  
ЗА 2002 И 2021 ГГ. В ЧУВАШСКОЙ РЕСПУБЛИКЕ**

**Яковлева Оксана Андреевна  
Плешкова Арина Александровна**  
студенты

**Леженина Светлана Валерьевна**  
кандидат медицинских наук,  
доцент, зав. кафедрой управления  
и экономики здравоохранения  
ФГБОУ ВО «Чувашский государственный  
университет им. И.Н. Ульянова»

**Аннотация:** Инфекции, передающиеся половым путем (ИППП), представляют собой большую группу болезней человека, имеющих социальный характер и передающиеся преимущественно половым путем. В Чувашской Республике за период 2002-2021 гг. выявлена тенденция к снижению уровня общей заболеваемости ИППП. В исследовании использованы аналитический, статистический, эпидемиологический методы, выкопировка данных из медицинских и информационно-статистических документов. Материалами исследования были представлены государственные доклады о состоянии здоровья населения Чувашской Республики за 2002 и 2021 гг.

**Ключевые слова:** инфекции, передающиеся половым путем, социальный характер, эпидемиологическая ситуация, общая заболеваемость, состояние здоровья населения.

**COMPARATIVE ANALYSIS OF INDICATORS OF SEXUALLY  
TRANSMITTED DISEASES FOR 2002 AND 2021  
IN THE CHUVASH REPUBLIC**

**Yakovleva Oksana Andreevna  
Pleshkova Arina Alexandrovna  
Lezhenina Svetlana Valeryevna**

**Abstract:** Sexually transmitted infections are a large group of human diseases that have a social character and are primarily sexually transmitted. In the Chuvash Republic, a downward trend in the overall incidence of STIs has been revealed over the period 2002-2021. The study uses analytical, statistical, and epidemiological methods, as well as copying data from medical and information-statistical documents. The research materials included state reports on the health status of the population of the Chuvash Republic for 2002 and 2021.

**Key words:** sexually transmitted infections, social nature, epidemiological situation, general morbidity, health status of the population.

По оценке ВОЗ, ежегодно в мире регистрируется 330 млн новых случаев заболеваемости ЗППП. Актуальность ЗППП прежде всего связана с высокими показателями заболеваемости и широким географическим распространением венерических ЗППП; появлением и быстрым ростом числа ЗППП с поражением половых органов, обусловленным трихомонадами, хламидиями, уреа- и микоплазмами, герпесом, вирусом папилломы человека и др.; огромным социальным и экономическим ущербом от этих заболеваний; отрицательным воздействием осложнений, перенесенных ЗППП на сексуальное и репродуктивное здоровье; ростом врожденной инфекционной патологии.

Несмотря на ускоренное развитие социальных программ, пропаганду защищенного полового акта, появление новейших диагностических исследований и разработку современных комплексных схем терапии, заболеваемость ИППП остается стабильно высокой как по всему миру, так и по России.

**Цель:** Проанализировать статистические данные заболеваний, передаваемых половым путем в Чувашской Республике за 2002 и 2021 гг.

**Материал и методы исследования:** государственные доклады о состоянии здоровья населения Чувашской Республики. Литературно-аналитический, обобщающий, статистический методы.

**Результаты исследования:** По данным государственных докладов «О состоянии здоровья населения Чувашской Республики» в 2002 и 2021 годах заболеваемость всеми инфекциями, передаваемыми преимущественно половым путем, в 2002 году составила 777,1 на 100 тыс. населения, к 2021 году снизилась и составила 72,0 случая на 100 тыс. человек населения. [1] [2].

В структуре указанных заболеваний в 2002 году ведущее место занимают трихомониаз (60,4%), гонорея (16,0%) и сифилис (11,1%),

а в 2021 году гонорея занимает 19,8%, сифилис – 3,4%, что говорит о снижении заболеваемости сифилисом и повышении – гонореей (рис. 1, 2).

Удельный вес прочих инфекций в 2002 (трихомоноз, хламидиоз, уrogenитальный герпес, остроконечные кондиломы) составляет 72,9%, при этом удельный вес прочих инфекций в 2021 году составил 76,8%, таким образом, наблюдается его незначительное повышение (рис. 1, 2).

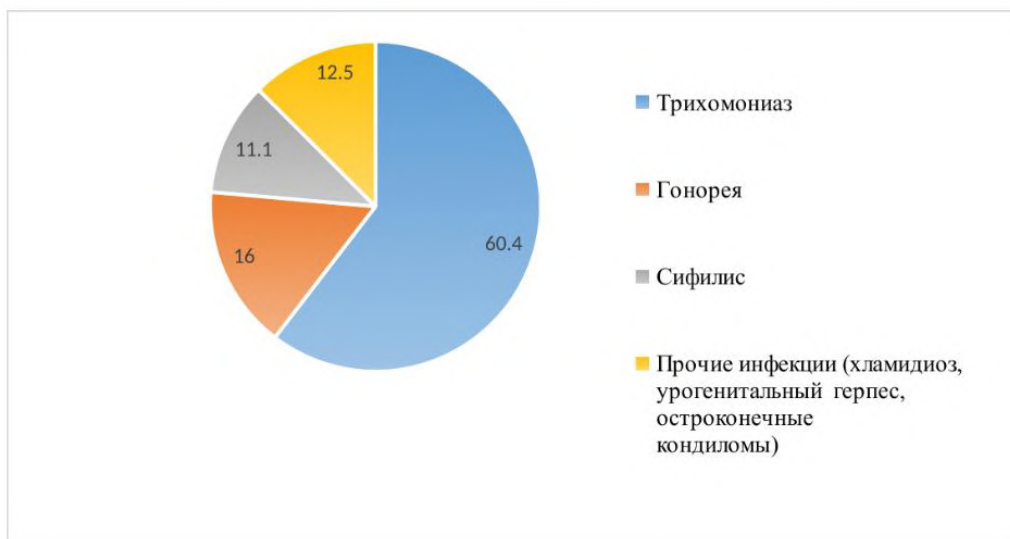

**Рис. 1. Структура заболеваемости населения Чувашской Республики инфекциями, передаваемыми половым путем в 2002г. на 100 тыс. населения**



**Рис. 2. Структура заболеваемости населения Чувашской Республики инфекциями, передаваемыми половым путем в 2021г. на 100 тыс. населения**



Заболееваемость сифилисом в 2002 году по сравнению с 2001 годом снизилась на 14,2%, составив в 2002 году, 86,1 на 100 тыс. населения, что по-прежнему ниже показателей по Приволжскому федеральному округу и России в целом (142,7 и 143,6 соответственно). Среди 14 регионов Приволжского федерального округа Чувашия по уровню заболеваемости сифилисом стоит на последнем месте [1].

Среди всех регионов Российской Федерации первое место по заболеваемости сифилисом в 2021 году занимает г. Москва (40,71 на 100 тыс. населения) с приростом 134,65%; второе место – Калужская область (40,66 на 100 тыс. населения) с приростом 61,16%, и третье место у Республики Тыва (37,43 на 100 тыс. населения) с приростом 141,90%. (табл.1). [3]

Таблица 1

**Сравнение показателей заболеваемости сифилисом среди регионов Российской Федерации за 2021 год**

Территории	ЯНВ-ДЕК 2021	ЯНВ-ДЕК 2020	ОТКЛОНЕНИЕ	ПРИРОСТ
Г. Москва	40,71	17,35	23,36	134,65%
Калужская область	40,66	25,23	15,43	61,16%
Республика Тыва	37,43	15,48	21,95	141,90%

В 2021 году Чувашия занимает 12 место среди 14 регионов по заболеваемости впервые выявленном сифилисом на 100 тыс. населения (2,46), при этом прирост отрицательный (-38,44%) по сравнению с 2020 годом.

Лидирующее место занимает Саратовская область (17, 97 на 100 тыс. населения), затем Республика Мордовия (12,11 на 100 тыс. населения), тройку замыкает Оренбургская область (11,79 на 100 тыс. населения) (табл.2) [3]

Таблица 2

**Сравнение показателей заболеваемости сифилисом среди регионов приволжского федерального округа за 2021 год**

Территории	ЯНВ-ДЕК 2021	ЯНВ-ДЕК 2020	ОТКЛОНЕНИЕ	ПРИРОСТ
<b>ПРИВОЛЖСКИЙ ФЕДЕРАЛЬНЫЙ ОКРУГ</b>	<b>8,05</b>	<b>8,25</b>	<b>-0,2</b>	<b>-2,42%</b>
1.Саратовская область	17,97	19,13	-1,16	-6,04%

Продолжение таблицы 2

2.Республика Мордовия	12,11	12	0,11	0,94%
3.Оренбургская область	11,79	11,11	0,68	6,04%
4.Республика Татарстан	10,31	8,39	1,92	22,80%
5.Удмуртская республика	9,77	10,06	-0,29	-2,90%
6.Пермский край	9,75	8,14	1,61	19,80%
7.Самарская область	8,58	10,13	-1,55	-15,29%
8.Пензенская область	6,56	4,53	2,03	44,76%
9.Республика Башкортостан	6,38	7,3	-0,92	-12,57%
10.Республика Марий Эл	3,82	6,16	-2,34	-37,96%
11.Кировская область	3	5,56	-2,56	-46,04%
<b>12.Чувашская республика</b>	<b>2,46</b>	<b>3,99</b>	<b>-1,53</b>	<b>-38,44%</b>

Среди всех регионов Российской Федерации первое место по заболеваемости гонореей в 2021 году занимает Чукотский автономный округ (58,03 на 100 тыс. населения) с приростом 14,92%; второе место – Республика Саха (Якутия) (43,32 на 100 тыс. населения) с отрицательным приростом - 2,26%, и третье место у

Еврейской автономной области (33,31 на 100 тыс. населения) с приростом 84,89%. (табл.3). [3]

Таблица 3

**Сравнение показателей заболеваемости гонореей среди регионов  
Российской Федерации за 2021 год**

Территории	ЯНВ-ДЕК 2021	ЯНВ-ДЕК 2020	ОТКЛОНЕНИЕ	ПРИРОСТ
Чукотский автономный округ	58,03	50,5	7,53	14,92%
Республика Саха (Якутия)	43,32	44,32	-1	-2,26%
Еврейская автономная область	33,31	18,02	15,29	84,89%

В 2021 году Чувашия занимает 2 место среди 14 регионов по заболеваемости гонореей на 100 тыс. населения (14,09), при этом прирост 9,45% по сравнению с 2020 годом. Лидирующее место занимает Республика

Татарстан (15 на 100 тыс. населения), затем Республика Чувашия (14,09 на 100 тыс. населения), тройку замыкает Удмуртская Республика (13,16 на 100 тыс. населения). (табл.4). [3]

Таблица 4

**Сравнение показателей заболеваемости гонореей среди регионов  
приволжского федерального округа за 2021 год**

Территория	ЯНВ-ДЕК 2021	ЯНВ-ДЕК 2020	ОТКЛОНЕ- НИЕ	ПРИРОСТ
ПРИВОЛЖСКИЙ ФЕДЕРАЛЬНЫЙ ОКРУГ	6,81	5,76	1,05	18,19%
1.Республика Татарстан	15	10,19	4,81	47,19%
<b>2.Чувашская Республика</b>	<b>14,09</b>	<b>12,87</b>	<b>1,22</b>	<b>9,45%</b>
3.Удмуртская Республика	13,16	12,65	0,51	4,08%
4.Оренбургская область	9,69	12,08	-2,39	-19,74%
5.Республика Марий Эл	9,12	10,27	-1,15	-11,24%
6.Пермский край	7,87	6,92	0,95	13,78%
7.Самарская область	5,6	4,58	1,02	22,19%
8.Республика Башкортостан	4,08	3,48	0,6	17,39%
9.Республика Мордовия	2,9	1,62	1,28	78,58%
10.Саратовская область	2,8	2,77	0,03	0,84%
11.Кировская область	2,76	1,72	1,04	60,40%
12.Ульяновская область	2,59	0,8	1,79	222,18%
13.Нижегородская область	1,9	1,3	0,6	45,96%
14.Пензенская область	1,75	1,51	0,24	16,14%

В 2002 году наибольший удельный вес среди больных сифилисом составили лица 20-39 лет (66,7%), взрослые (40 лет и старше) – 28%. Заболеваемость детского населения сохраняется на стабильном уровне, в 2002 году зарегистрировано 7 детей до 14 лет (0,6%). Случаев врожденного сифилиса в 2002 году не зарегистрировано. Удельный вес детей 15-17 лет составляет 4,7% (рис.3). [1].

В 2002 году в возрастной структуре больных сифилисом взрослые (20-39 лет) составляют 66,7%, а в 2021 году - 63,4%, что говорит о тенденции к снижению заболеваемости сифилисом среди взрослых в возрасте 20–39 лет. [2].

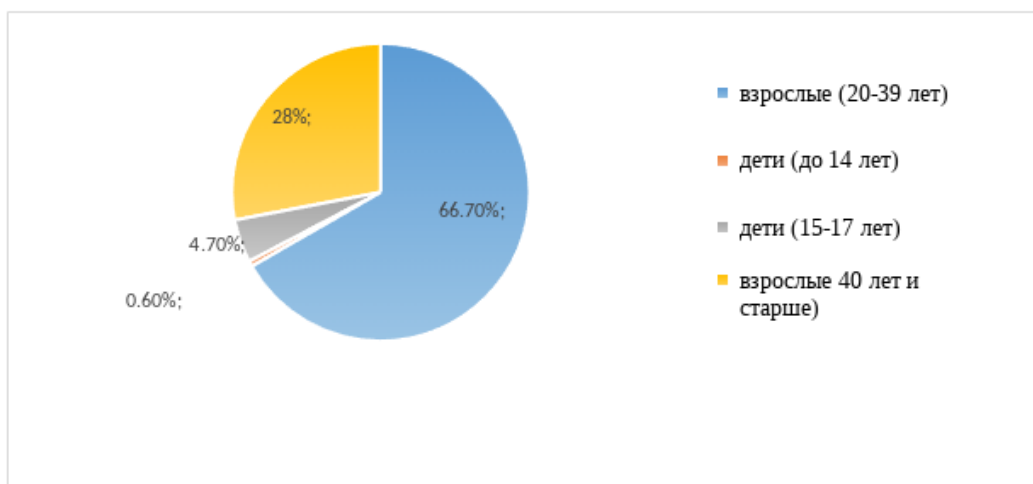

**Рис. 3. Удельный вес больных сифилисом среди взрослых и детей за 2002 год**

По социальному статусу более половины всех зарегистрированных больных сифилисом составляют безработные, 7,7% - учащиеся.

Показатели заболеваемости сифилисом превышают средний по республике в гг. Новочебоксарске и Чебоксары, Канашском, Цивильском и Шумерлинском районах; ниже заболеваемость в Аликовском, Ибресинском, Комсомольском и Яльчикском районах.

В возрастной структуре больных гонореей в 2002 году преобладают лица 20-39 лет (72,8%). Удельный вес детей до 14 лет составил 0,6%, 15-17 лет - 8,6%, взрослые (40 лет и старше) - 18% (рис.4). [1].

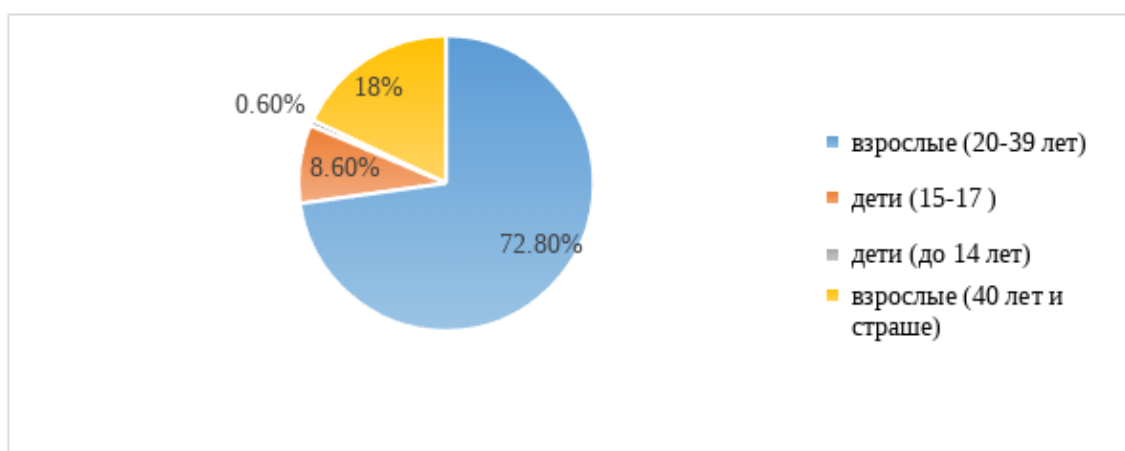

**Рис. 4. Возрастная структура больных гонореей за 2002 год**

В 2021 году в возрастной структуре больных гонореей 72,7% составили лица в возрасте 20–39 лет, 2,9% – лица в возрасте 0–17 лет, взрослые (40 лет и старше) – 24,4% (рис.5). [2].

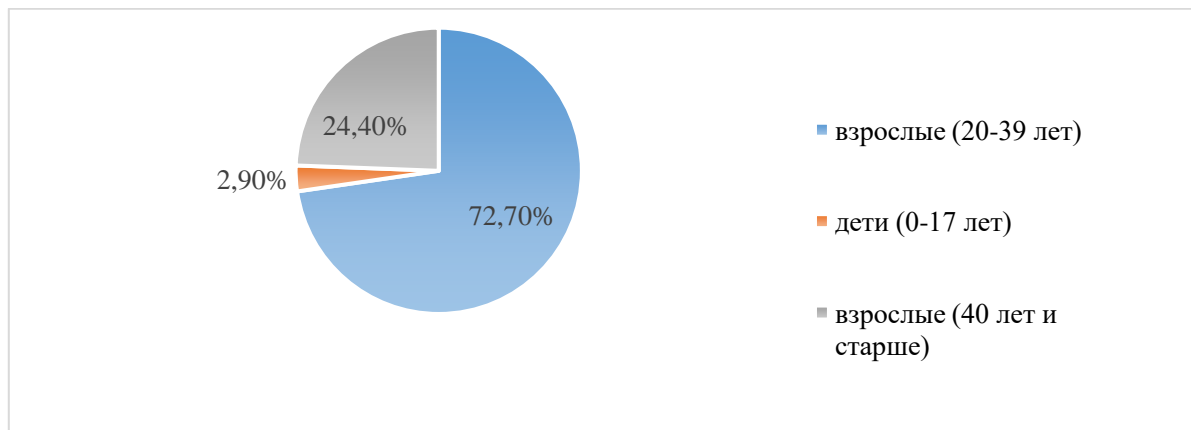

**Рис. 5. Возрастная структура больных гонореей за 2021 год**

Заболеваемость гонореей, так же, как и сифилисом, преобладает среди взрослого населения (20-39 лет) и в 2002, и в 2021 году, что доказывает актуальность проблемы.

В социальном составе больных гонореей в 2002 году также преобладают безработные (43,1%) и учащиеся (17%), из них 45,6% - студенты вузов, при этом оставшееся население составило 39,9% (рис. 6) [1].

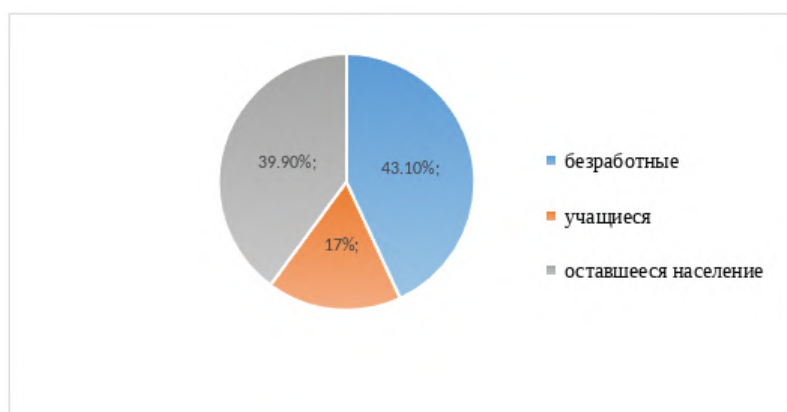

**Рис. 6. Удельный вес больных гонореей по социальному составу в 2002 году**

В 2021 году по социальному статусу большую часть всех зарегистрированных больных сифилисом составили безработные – 80,0%, на

долю учащихся пришлось 6,7%, оставшееся население составило – 13,3% (рис.7) [2].

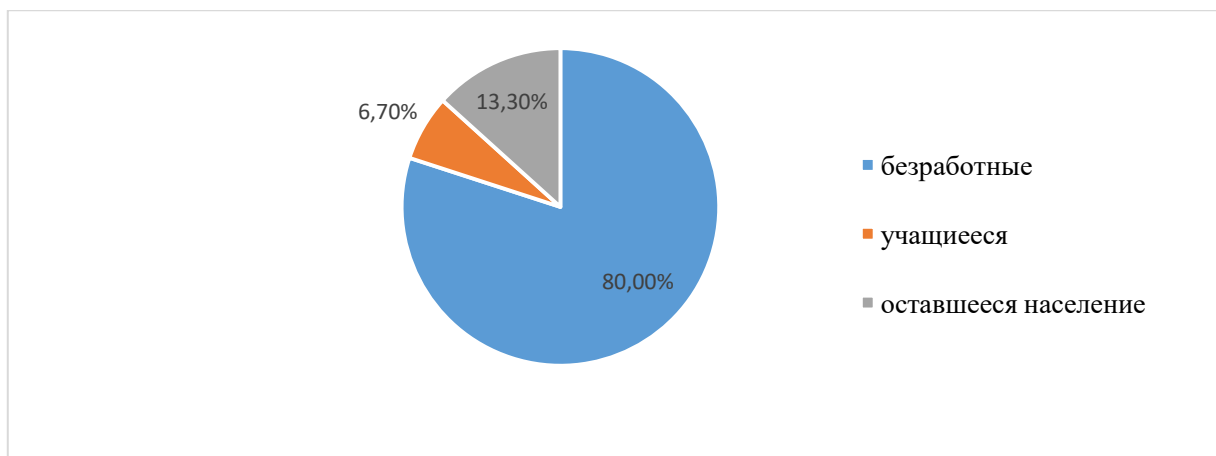

**Рис. 7. Удельный вес больных гонореей по социальному составу в 2021 году**

Таким образом, наблюдается значительный рост заболеваемости гонореей среди безработного населения, при этом процент заболевших среди учащихся заметно снизился.

Далее были изучены показатели заболеваемости сифилисом и гонореей в районах и городах Чувашской Республики. Наибольший показатель заболеваемости сифилисом наблюдается в Козловском районе (11,3), на втором месте Янтиковский район (7,5), и на третьем Аликовский (6,9) (рис.8) [2]

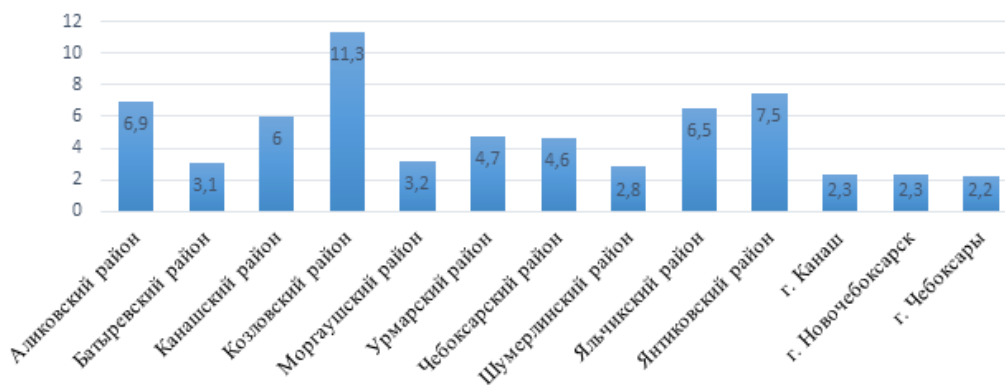

**Рис. 8. Заболеваемость сифилисом в районах Чувашской Республики в 2021 году на 100 тыс. населения**

Наибольший показатель заболеваемости гонореей в Красночетайском (30,7), за ним следует Чебоксарский (27,3), Янтиковский (22,2), г. Чебоксары (13,4), и наименьший показатель в Вурнарском районе (3,3) (рис.9). [2].

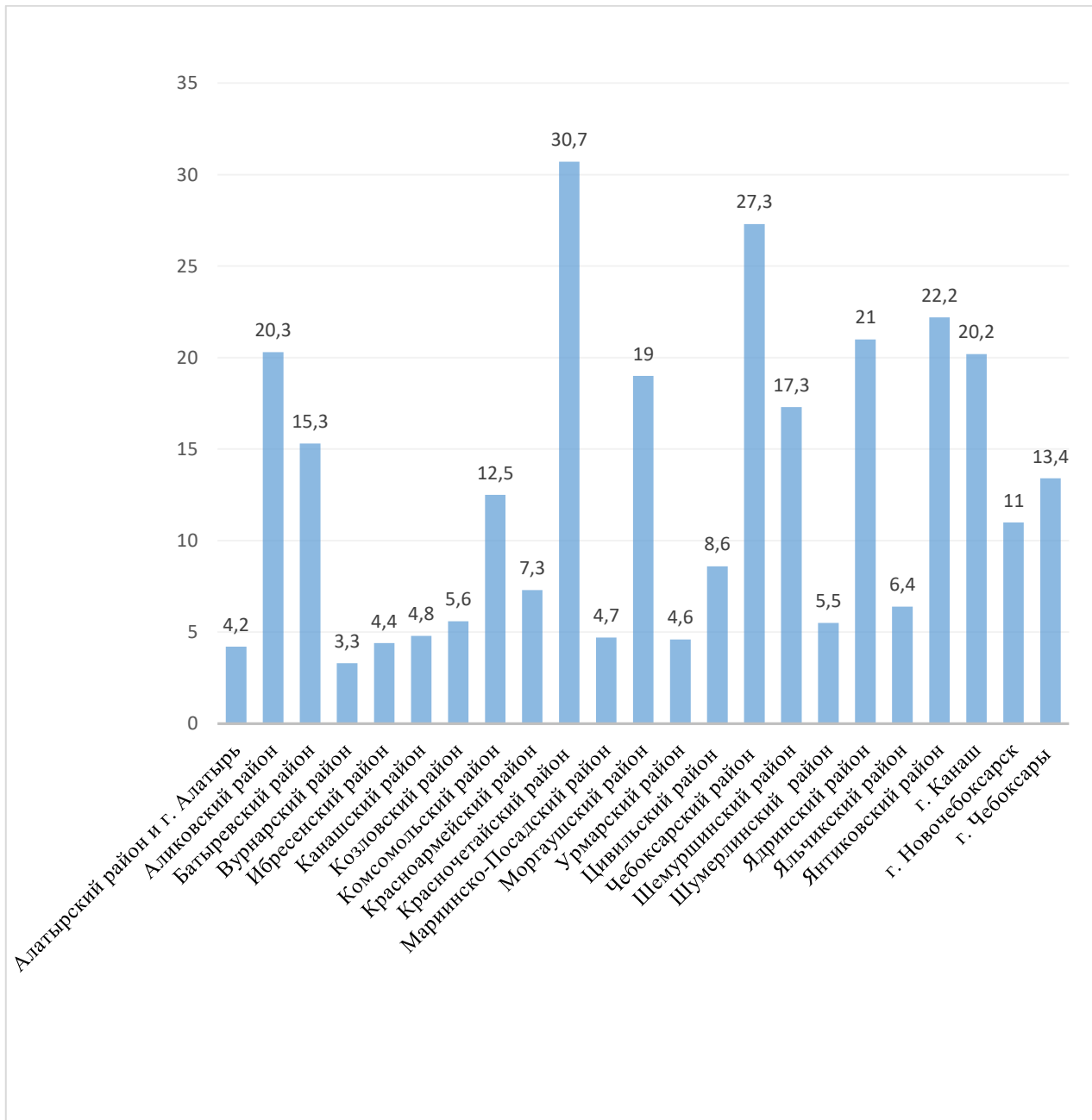

**Рис. 9. Заболеваемость гонореей в районах Чувашской Республики в 2021 году на 100 тыс. населения**

#### Выводы

Изучили и сравнили эпидемиологическую ситуацию по заболеваемости инфекциями, передаваемыми половым путем, в том числе на примере сифилиса



и гонореи в Чувашской Республике в сравнении 2002 г. и 2021 гг. Выявлена тенденция к снижению уровня общей заболеваемости ИППП. Так, к 2021 г. показатели общей заболеваемости ИППП в республике снизились на 90% по сравнению с 2002 г. и составили 72,0 на 100 000 населения.

Удельный вес больных гонореей среди населения Чувашской Республики в 2002 г. и 2021 г. составила 16% и 19,8% соответственно, что показывает рост инфицированности за 20 лет, а заболеваемость сифилисом среди населения Чувашской Республики наоборот снизилась в 2002 г. 11,1% и в 2021 г. 3,4%

Доля молодежи в возрастной структуре (20-39 лет) заболеваемости сифилисом и гонореей стабильно занимает 1-е место и к 2021 г. составляет от общего числа пациентов с диагностированным заболеванием, обусловленным ИППП 63,4 % и 72,7% соответственно.

Изучили эпидемиологическую ситуацию по заболеваемости сифилисом в районах Чувашской Республики в 2021 году и пришли к выводу, что наибольший показатель наблюдается в Козловском районе, наименьший в городе Чебоксары. Наибольший показатель заболеваемости гонореей в 2021 году в Красночетайском районе, наименьший - в Вурнарском.

### Список литературы

1. Государственный доклад «О состоянии здоровья населения Чувашской Республики в 2002 году». Кабинет министров чувашской республики постановление от 16 июня 2003 г. N 149

2. Государственный доклад «О состоянии санитарно-эпидемиологического благополучия населения в Российской Федерации в 2021 году». Федеральная служба по надзору в сфере защиты прав потребителей и благополучия человека, 2022. – 340 с.

3. Государственный доклад «О состоянии санитарно-эпидемиологического благополучия населения в Российской Федерации в 2021 году».

© О.А. Яковлева, А.А. Плешкова,  
С.В. Леженина, 2025

**CERVICAL DISPLASIA. ETIOLOGY. DIAGNOSYS.  
TREAMENT. PREVENTION. COMPLICATIONS**

**Rapatova Alina Zhanybekovna**

Lecturer of the Department of Obstetrics

Gynecology and Pediatrics

Asian Medical Institute named after

S. Tentishev (Kant), Kyrgyzstan

**Arshad Zahra**

Student of the 6 course 12 semester

Asian Medical Institute named after

S. Tentishev (Kant), Kyrgyzstan

**Abstract:** Cervical dysplasia, or cervical intraepithelial neoplasia (CIN), is a pre cancerous condition linked to high-risk HPV infections. It includes changes in cervical epithelium, ranging from low-grade (LSIL or CIN1) to high-grade (HSIL or CIN2, CIN3), with a risk of developing into cervical cancer. While screening has lowered rates in developed countries, it remains a pressing issue in developing areas due to limited access. Early detection and treatment of cervical dysplasia are vital to prevent cancer progression. This article reviews knowledge on screening, diagnosis, treatment, and future directions for cervical dysplasia, emphasizing recent research.

**Key words:** cervical dysplasia, cervical cancer, vaccination, screening, human papillomavirus, PAP test.

**ДИСПЛАЗИЯ ШЕЙКИ МАТКИ. ЭТИОЛОГИЯ. ДИАГНОСТИКА.  
ЛЕЧЕНИЕ. ПРОФИЛАКТИКА. ОСЛОЖНЕНИЯ**

**Рapatова Алина Жаныбековна**

**Аршад Захра**

**Аннотация:** Дисплазия шейки матки, или цервикальная интраэпителиальная неоплазия (ЦИН), – это предраковое состояние, связанное с инфекциями ВПЧ высокого риска. Включает изменения в эпителии шейки матки, от низкой степени (LSIL или CIN1) до высокой степени (HSIL или CIN2, CIN3), с риском развития рака шейки матки. Хотя скрининг снизил показатели

в развитых странах, дисплазия шейки матки остается острой проблемой в развивающихся регионах из-за ограниченного доступа скрининговых методов диагностики. Раннее выявление и лечение дисплазии шейки матки жизненно важны для предотвращения прогрессирования рака. В этой статье рассматриваются вопросы по скринингу, диагностике, лечению дисплазии шейки матки, с акцентом на недавние исследования.

**Ключевые слова:** дисплазия шейки матки, рак шейки матки, вакцинация, скрининг, вирус папилломы человека, ПАП тест.

### **Definition and Pathophysiology**

Cervical dysplasia, or cervical intraepithelial neoplasia (CIN), involves abnormal cell growth on the cervix. It is classified into low-grade SIL (LSIL or CIN 1) and high-grade SIL (HSIL or CIN 2/3) based on severity. These pre-cancerous lesions can progress to cancer if untreated. Mild dysplasia (CIN 1) starts with normal basal cell growth, while moderate (CIN 2) and severe dysplasia (CIN 3) show changes in cell shape and increased nucleus-to-cytoplasm ratios. CIN 3 consists of fully dysplastic epithelium and remains non-invasive. The WHO classification includes: 1. Low-grade SIL/CIN 1: 0-33% thickness involvement. 2. High-grade SIL/CIN 2: 34-66% thickness. 3. High-grade SIL/CIN 3: 67-100% thickness involvement. [Kamal, 2022]

Cervical dysplastic lesions/precancerous lesions primarily occur in women aged 21-25 (CIN 1) and 30-34 (CIN 2/3). High-risk HPV types 16 and 18 are the leading causes of these lesions and invasive cervical cancer. Cervical cancer features a long pre-malignant phase, making timely intervention crucial for early diagnosis and prevention of cervical carcinogenesis. [Dasgupta, 2023]

Cervical dysplasia is the abnormal growth of cervical epithelium, often due to persistent HPV infection or other STDs. While the immune system usually fights HPV, it can alter DNA in cervical cells, leading to dysplasia categorized as CIN 1 to CIN 3. Factors such as early sexual activity, multiple or high-risk partners, smoking, STDs, and oral contraceptives increase risk. Mild dysplasia may have no symptoms, but worsening conditions can cause increased discharge and abnormal bleeding. Severe dysplasia typically presents with watery discharge and lesions identified during examinations.

### **Screening and Diagnostic Tools**

Cervical cancer is a major public health issue globally, ranked as the 4th most prevalent cancer among women, leading to over 335,000 deaths each year. It arises

from abnormal cell growth in the cervix, mainly caused by persistent infections with high-risk human papillomaviruses (HPVs). While most infections are asymptomatic and resolve on their own, some progress to pre-cancerous lesions, known as cervical dysplasia, and can lead to cervical cancer. [Shi Boon et al., 2022]

Cervical dysplasia detection is crucial for preventing cervical cancer, with methods including the Pap test, HPV nucleic acid detection, and visual inspection with acetic acid. The Pap test, despite being the gold standard and reducing cancer rates, relies on pathologist accuracy. HPV detection is a strong alternative but visual inspection has lower sensitivity for CIN2+. Timely screenings are essential for effective treatments. The Pap smear is recommended every 3 to 5 years but has limitations, whereas high-risk HPV testing updates every 5 years. HrHPV co-testing for women over 30 is a significant advancement, combining cytopathologic and molecular evaluations. Liquid-based cytology enhances testing methodology, allowing for reflexive HPV testing. New in vivo HPV mRNA assays track dysplasia treatment effectiveness and guide management decisions. [Stuebs et al.2023]

### **Pap Smear**

The Pap smear is a vital tool for detecting cervical dysplasia, which can lead to cervical cancer. Conducted during a pelvic exam using a speculum, it collects cells from the cervix for lab analysis. Developed by Dr. George Papanicolaou in the 1940s, it has reduced cervical cancer rates by 85% in developed nations. While the Pap smear is easy to perform and essential for public health, it has limitations, being more sensitive than specific, resulting in false positives or borderline results. Follow-up colposcopy based on Pap outcomes can help identify higher-grade lesions but may lead to overtreatment of lower-grade ones. The test can be integrated with other gynecological care. The procedure involves obtaining cells from the cervical transition zone, with recent innovations including filtering devices for liquid-based cytology. [P. Kauffman et al., 2013]

### **HPV Testing**

HPV tests detect the virus and enhance Pap smear results, improving risk assessment. A positive HPV test with a negative Pap indicates a higher risk than a positive Pap alone. The FDA has approved three HPV tests: HC2, Cervista HPV, and cobas HPV, which identify the virus's DNA from cervical swabs or liquid samples. Screening begins in the early 20s: if HPV is negative, retest in five years; if positive without dysplasia, co-testing is recommended within a year, along with biopsy for positive outcomes. HPV testing is crucial for detecting dysplasia, focusing on HPV DNA or RNA in cytology samples. High-risk HPV strains account for most precancerous and cancer cases. [K.S. Chan et al., 2012]

## **Treatment Options**

This overview discusses the treatment options for cervical dysplasia based on severity, emphasizing their significance in clinical practice. Treatment decisions involve factors like age, health, and reproductive desires. Most options are outpatient procedures that aim to prevent progression to cervical cancer. Each method has its own effectiveness and side effects, making it critical to understand the risks and benefits to ensure the best patient outcomes. [Waghe & Acharya, 2024]

### **Loop Electrosurgical Excision Procedure (LEEP)**

Loop Electrosurgical Excision Procedure (LEEP) is a minimally invasive treatment for moderate to severe cervical dysplasia, using electrical currents to remove abnormal cells. This effectively manages dysplasia and helps prevent cervical cancer progression. Before the procedure, patients should avoid tampons and intercourse for a week. Local anesthetic is used, and a speculum is employed for visualization. An initial loop takes a tissue sample, and, after confirming dysplasia, a larger loop excises more tissue. Although generally safe, LEEP carries risks; patients can return home after a few hours and must avoid vaginal activities for three weeks. Proper post-care education on healing is essential, and follow-up care ensures effective recovery and highlights the importance of check-ups for success. LEEP is a standard treatment for cervical dysplasia. [Meloni et al., 2023][Felber et al., 2024]

### **Cryotherapy**

Cryotherapy uses extreme cold below -20 degrees C to destroy abnormal cervical cells through ice crystal formation, resulting in cellular necrosis. This outpatient procedure is mainly employed in High-Income Countries (HIC) for pre-invasive cervical intraepithelial neoplasias (CINs), appreciated for its simplicity, cost-effectiveness, and minimal invasiveness, with efficacy rates of 77% to 92% for CIN I and II. Suitable for healthy women wishing to avoid hysterectomy while preserving fertility, it's not for those over 50 or post-hysterectomy. Histological confirmation is needed. Most patients return to normal activities in one to two days, although some may take longer. To lower infection risk, avoid intercourse, tampons, and vaginal medications for two weeks and monitor symptoms like fever or heavy bleeding. Cryotherapy treats low-grade dysplastic lesions using a "double freeze/thaw" method, lasting 3 to 5 minutes per session. [Maza et al., 2016][Çekmez et al., 2015]

### **HPV Vaccines**

Cervical dysplasia and cancer are pressing public health issues, with 14,000 diagnoses and 4,500 deaths expected in the U.S. in 2023. High-risk human papillomavirus (HPV) strains contribute significantly, although most infections are

cleared by the immune system. Vaccines, like Gardasil (approved 2006), protect against strains 6, 11, 16, and 18, while Gardasil 9 includes five additional high-risk strains. Cervarix targets strains 16 and 18 but does not prevent genital warts. All vaccines are based on the L1 protein. Vaccination is recommended for girls aged 11-12 before sexual activity, but rates are low, especially in underserved communities. Improving education and addressing misinformation are essential for increasing vaccination uptake. [Ghaebi Nayereh & Khadem, 2012].

### **HPV E6/E7 DNA, mRNA, and Oncoprotein Testing**

A new era in diagnostic methods centers on HPV E6/E7 DNA, mRNA, and oncoproteins to evaluate cervical dysplasia risk in women. Many with low to moderate dysplasia have oncogenic HPV that can regress, especially in younger women; however, some may progress to cervical cancer. The link between HPV and cervical cancer, established in the 1990s, led to HPV tests detecting only HPV presence in women with cytological abnormalities. HPV types 16 and 18 can persist in keratinocytes as E6 and E7 levels rise. As cancer advances, HPV genomes often integrate into the host genome, leading to continuous E6 and E7 expression that disrupts cell signaling and fosters proliferation. New E6/E7 testing enhances follow-up care and offers alternative treatments for high-grade dysplasia, while cervical scrape tests improve clinical decision-making by more effectively identifying high-grade cervical intraepithelial neoplasias (CIN2+) than traditional methods. The E6/E7 test is ideally combined with Pap tests for detecting CIN2+. However, its routine use in resource-limited settings faces obstacles, and future research aims to refine dysplasia management through understanding cervical carcinogenesis and advancing molecular testing. [Wang et al., 2023][Origoni et al., 2015]

Advancements in cervical cancer understanding have led to new biomarkers for dysplasia. HPV DNA integration into the host genome causes deregulated expression, with E6 and E7 genes degrading p53 and pRb tumor suppressor proteins. Testing for HPV E6/E7 DNA, mRNA, and oncoproteins provides high sensitivity and specificity for abnormal Pap smears, reducing unnecessary colposcopies. Currently, HPV oncoprotein testing complements Pap smears until validated for CIN 2+ disease, indicating potential to enhance screening efficiency, especially for CIN 3+ and invasive cases.

This review focuses on cervical dysplasia, emphasizing screening, diagnosis, treatment, education, and future health directions. Primarily affecting women aged 25-35, it is preventable with early diagnosis. Evolving screening standards require healthcare providers to stay updated on best practices, and educational resources must



effectively communicate these guidelines, particularly to immigrant communities unfamiliar with the U.S. system. Women must understand their results and the role of HPV, and educating their partners is crucial since men don't undergo HPV screening. Identifying health barriers is vital, prioritizing enhanced care for women lost to follow-up. The review calls for more research on provider perspectives and aims to improve education and screening for at-risk women while acknowledging ongoing health disparities that require further exploration into effective communication strategies. [Campbell, 2012][Kessellie Jallah et al., 2023]

### References

1. Kamal, M., 2022. Cervical Pre-cancers: Biopsy and Immunohistochemistry. ncbi.nlm.nih.gov
2. Dasgupta, S., 2023. The Efficiency of Cervical Pap and Comparison of Conventional Pap Smear and Liquid-Based Cytology: A Review. ncbi.nlm.nih.gov
3. Shi Boon, S., Yin Luk, H., Xiao, C., Chen, Z., & Kay Sheung Chan, P., 2022. Review of the Standard and Advanced Screening, Staging Systems and Treatment Modalities for Cervical Cancer. ncbi.nlm.nih.gov
4. Stuebs, F.A., Dietl, A.K., Koch, M.C., Adler, W., Geppert, C.I., Hartmann, A., Knöll, A., Mehlhorn, G., Beckmann, M.W., Schulmeyer, C.E. and Heindl, F., 2023. Cytology and HPV co-testing for detection of vaginal intraepithelial neoplasia: a retrospective study. *Cancers*, 15(18), p.4633.
5. P. Kauffman, R., J. Griffin, S., D. Lund, J., & E. Tullar, P., 2013. Current Recommendations for Cervical Cancer Screening: Do They Render the Annual Pelvic Examination Obsolete?. ncbi.nlm.nih.gov
6. K.S. Chan, P., Alejandra Picconi, M., Hong Cheung, T., Giovannelli, L., & Sup Park, J., 2012. Laboratory and clinical aspects of human papillomavirus testing. ncbi.nlm.nih.gov
7. Waghe, T. and Acharya, N. (2024) Advancements in the Management of Cervical Intraepithelial Neoplasia: A Comprehensive Review.
8. Meloni, P., Izzo, S., De Intinis, C., Simari, T., Motzo, M., Picazzo, R., Brizio, R., Vignale, C., Molle, M., Izzo, L., & Izzo, P., 2023. Rare Complication Post-Conization for Cervical Dysplasia: Rectovaginal Fistula. ncbi.nlm.nih.gov
9. Felber, R., Patel, H., Skelly, A., Sobczak, A., & Campbell, T., 2024. Delayed Hemorrhage: A Rare Complication of Loop Electrosurgical Excision Procedure. ncbi.nlm.nih.gov



10. Maza, M., M. Schocken, C., L. Bergman, K., C. Randall, T., & L. Cremer, M., 2016. Cervical Precancer Treatment in Low- and Middle-Income Countries: A Technology Overview. [ncbi.nlm.nih.gov](https://ncbi.nlm.nih.gov)

11. Çekmez, Y., Şanlıkan, F., Göçmen, A., Vural, A., & Bağcı Türkmen, S., 2015. Is Cryotherapy Friend or Foe for Symptomatic Cervical Ectopy?. [ncbi.nlm.nih.gov](https://ncbi.nlm.nih.gov)

12. Ghaebi Nayereh, K. & Khadem, G., 2012. Preventive and Therapeutic Vaccines against Human Papillomaviruses Associated Cervical Cancers. [ncbi.nlm.nih.gov](https://ncbi.nlm.nih.gov)

13. Origoni, M., Cristoforoni, P., Carminati, G., Stefani, C., Costa, S., Teresa Sandri, M., Mariani, L., & Preti, M., 2015. E6/E7 mRNA testing for human papilloma virus-induced high-grade cervical intraepithelial disease (CIN2/CIN3): a promising perspective. [ncbi.nlm.nih.gov](https://ncbi.nlm.nih.gov)

14. Kessellie Jallah, J., Anjankar, A., & A Nankong, F., 2023. Public Health Approach in the Elimination and Control of Cervical Cancer: A Review. [ncbi.nlm.nih.gov](https://ncbi.nlm.nih.gov).

## ПРИЧИНЫ РЕЦИДИВОВ ОТСЛОЙКИ СЕТЧАТКИ ПРИ СИЛИКОНОВОЙ ТАМПОНАДЕ

**Чунин Евгений Олегович**

студент

Научный руководитель: **Губанова Галина Федоровна**

к.ф.н., доцент

ФГБОУ ВО «Чувашский государственный  
университет имени И.Н. Ульянова»

**Аннотация:** Тампонада силиконовым маслом (СМ) является неотъемлемой частью хирургического лечения сложных отслоек сетчатки (ОС), особенно при наличии пролиферативной витреоретинопатии (ПВР). Несмотря на доказанную эффективность силиконового масла, рецидивы отслойки сетчатки остаются серьезной проблемой, требующей повторных оперативных вмешательств и приводящей к снижению остроты зрения. Данная статья представляет собой всесторонний обзор современных научных данных о причинах рецидивов отслойки сетчатки после тампонады силиконовым маслом. Рассматриваются факторы, связанные с хирургической техникой, свойствами силиконового масла, биологическими особенностями пациентов, техническими ошибками и послеоперационным периодом. Подробно анализируются патогенетические механизмы, лежащие в основе каждого из этих факторов, а также обсуждаются современные подходы к профилактике и лечению рецидивов. Статья подчеркивает важность комплексного подхода к ведению пациентов с отслойкой сетчатки, основанного на глубоком понимании причин рецидивов и использовании современных методов диагностики и лечения.

**Ключевые слова:** отслойка сетчатки, силиконовое масло, тампонада, витреоретинальная хирургия, рецидив, пролиферативная витреоретинопатия, витреэктомия, хирургическая техника, осложнения, профилактика.

## CAUSES OF RETINAL DETACHMENT RECURRENCE DURING SILICONE TAMPONADE

**Chunin Evgeny Olegovich**

Scientific adviser: **Gubanova Galina Fedorovna**

**Abstract:** Silicone oil (SO) tamponade is an integral part of the surgical treatment of complex retinal detachments (RD), especially in the presence of proliferative vitreoretinopathy (PVR). Despite the proven efficacy of silicone oil, recurrent retinal detachments remain a serious problem requiring repeated surgeries and leading to decreased visual acuity. This article is a comprehensive review of current scientific data on the causes of retinal detachment recurrence after silicone oil tamponade. Factors associated with surgical technique, silicone oil properties, biological characteristics of patients, technical errors, and the postoperative period are considered. The pathogenetic mechanisms underlying each of these factors are analyzed in detail, and modern approaches to the prevention and treatment of recurrences are discussed. The article emphasizes the importance of a comprehensive approach to the management of patients with retinal detachment based on a deep understanding of the causes of recurrence and the use of modern diagnostic and therapeutic methods.

**Key words:** retinal detachment, silicone oil, tamponade, vitreoretinal surgery, relapse, proliferative vitreoretinopathy, vitrectomy, surgical technique, complications, prevention.

### **Введение**

Отслойка сетчатки (ОС) – это серьезное офтальмологическое заболевание, характеризующееся отделением нейросенсорного слоя сетчатки от пигментного эпителия, что приводит к нарушению питания и функции фоторецепторов и, как следствие, к потере зрения. Витреоретинальная хирургия, направленная на восстановление анатомической целостности сетчатки, является основным методом лечения отслойки сетчатки [1, с. 280]. Тампонада витреальной полости различными агентами, такими как газ или силиконовое масло, играет ключевую роль в поддержании сетчатки в правильном положении до момента формирования прочной хориоретинальной спайки. Силиконовое масло, благодаря своей длительной стабильности и инертности, является предпочтительным тампонирующим веществом в случаях сложных отслоений сетчатки, осложненных пролиферативной витреоретинопатией, массивных разрывов, а также при нижних разрывах сетчатки. Целью хирургического лечения отслойки сетчатки является ее полное и устойчивое прилегание [2, с. 174].

Силиконовое масло — это прозрачная жидкость, которая используется в витреоретинальной хирургии в качестве тампонирующего агента. СМ – это

кремнийорганический продукт, в основе которого лежит кремний (Silicium), откуда и название «силикон» [2, с. 174]. Оно вводится в полость глаза после удаления стекловидного тела (витрэктомии) для того, чтобы: удерживать сетчатку и пигментный эпителий вместе, пока не сформируется прочная спайка после лазерной коагуляции; уменьшить замещение фоторецепторов фиброзной тканью; физически закрыть разрывы сетчатки; предотвратить затекание и накопление внутриглазной жидкости под сетчатку.

**Актуальность исследования:** несмотря на клиническую эффективность тампонады силиконовым маслом, значительный процент пациентов подвержен рецидивам отслойки сетчатки, что обуславливает необходимость повторных оперативных вмешательств и приводит к снижению зрительных функций. Изучение причин рецидивов отслойки сетчатки после тампонады силиконовым маслом является критически важным для разработки более эффективных стратегий лечения и улучшения прогноза для пациентов.

**Цель исследования:** провести анализ и обобщить опыт причин рецидивов отслойки сетчатки, возникающих после тампонады витреальной полости силиконовым маслом, методы их лечения и профилактики.

**Задачи исследования:**

1. Провести литературный обзор по теме отслойки сетчатки.
2. Провести сбор и анализ полученных данных.
3. Систематизировать причины рецидивов отслойки сетчатки при силиконовой тампонаде.

**Материалы и методы исследования:** литературно-аналитический, обобщающий, статистический.

**Результаты исследования.** Рецидивы отслойки сетчатки после тампонады силиконовым маслом – это многофакторное явление, обусловленное сложным взаимодействием нескольких причин. Для удобства анализа, все причины можно классифицировать на следующие группы:

1. Неполная хирургическая коррекция:

Наличие не выявленных и не устраненных разрывов. Даже при тщательном предоперационном осмотре, мелкие разрывы, расположенные на периферии сетчатки или скрытые за геморрагиями и фиброзными тканями, могут остаться незамеченными. Эти разрывы, а также новые разрывы, образующиеся в послеоперационном периоде, могут стать источником рецидива отслойки сетчатки. Особенности анатомического строения периферии сетчатки и изменения в стекловидном теле после витрэктомии могут усложнять идентификацию разрывов.

Также неполное рассечение спаек является основным фактором риска рецидива отслойки сетчатки. Пролиферация клеток (ретиальных пигментных клеток, фибробластов, глиальных клеток) на поверхности сетчатки и в витреальной полости приводит к образованию фиброзных спаек и натяжению тканей, которые могут стягивать сетчатку и препятствовать ее полному прилеганию. Недостаточное высвобождение этих спаек во время хирургического вмешательства создает предпосылки для рецидива отслойки сетчатки.

Неадекватная лазерная коагуляция при хирургической коррекции приводит к проблемам в послеоперационном периоде. Лазерная коагуляция является важным этапом в лечении отслойки сетчатки, направленным на формирование хориоретинальной спайки и укрепление сетчатки вокруг разрывов. Недостаточное или неполное проведение лазерной коагуляции, а также неправильный выбор ее параметров, могут привести к нестабильности зоны разрывов и, как следствие, к рецидиву отслойки сетчатки.

## 2. Свойства силиконового масла:

Силиконовое масло, которое используется при лечении отслойки сетчатки, не очень хорошо смешивается с жидкостью внутри глаза. По этой причине оно может распадаться на мельчайшие капельки – этот процесс называется эмульгированием. Силиконовое масло, являясь гидрофобным веществом, имеет тенденцию к эмульгированию в водной среде глаза. Эмульгированное силиконовое масло теряет свои тампонирующие свойства, становится менее вязким, способно мигрировать в переднюю камеру, вызывать воспалительную реакцию и образование гранулем. Тяжесть эмульгирования зависит от типа силиконового масла, его вязкости, длительности нахождения в глазу, а также индивидуальных особенностей организма.

Проникновение силиконового масла в переднюю камеру глаза может произойти несколькими путями: через дефекты радужки, негерметичные витреэктомические доступы или в результате эмульгирования силиконового масла [2, с. 175]. Миграция силиконового масла в переднюю камеру может привести к развитию ряда осложнений, включая повышение внутриглазного давления, вторичную глаукому, кератопатию, формирование катаракты и другие.

Одной из причин рецидива отслойки сетчатки является токсичность силиконового масла и последующее воспаление. Длительное нахождение силиконового масла в глазу может оказывать токсическое воздействие на сетчатку и другие структуры глаза, вызывать хроническое воспаление оболочек

глаза, способствовать прогрессированию пролиферативной витреоретинопатии и угнетать репаративные процессы в послеоперационном периоде. Некоторые исследования также указывают на потенциальную токсичность продуктов деградации силиконового масла.

Под влиянием внутриглазных факторов, силиконовое масло со временем может претерпевать изменения своих физико-химических свойств. К примеру, силиконовое масло может подвергаться окислению, что приводит к изменениям в его вязкости, плотности и способности к эмульгированию.

### 3. Биологические факторы:

Пролиферативная витреоретинопатия остается наиболее частой причиной рецидивов отслойки сетчатки после тампонады силиконовым маслом. Послеоперационная активация клеток, их пролиферация и миграция, а также образование фиброзной ткани и натяжение тканей могут привести к повторному отслоению сетчатки. Факторами, способствующими развитию пролиферативной витреоретинопатии, являются травма, воспаление, геморрагии, а также индивидуальные особенности организма. Тракции – это натяжение или стягивание тканей, вызванное аномальным образованием или сокращением фиброзной ткани, мембран или рубцов. Обычно они образуются в результате воспалительных процессов, травм или иных патологических состояний глаза, которые вызывают пролиферацию клеток и разрастание фиброзной ткани. Когда образованная фиброзная ткань сокращается, она создает натяжение фиксированных к ней структур.

Хирургическое вмешательство и присутствие силиконового масла могут вызывать воспалительную реакцию, стимулирующую процессы пролиферации, ангиогенеза и образования фиброзной ткани. Хроническое воспаление может способствовать развитию пролиферативной витреоретинопатии и нарушать процессы рубцевания в сетчатке.

Частым осложнением операции является снижение репаративных процессов тканей глаза. Недостаточное рубцевание вокруг разрезов сетчатки и в области лазерной коагуляции может привести к нестабильности сетчатки и повысить вероятность рецидива. Эти проблемы с заживлением могут быть связаны с индивидуальными особенностями организма, воспалительными процессами, а также с токсическим воздействием силиконового масла.

Индивидуальная предрасположенность и особенности организма такие, как генетическая предрасположенность, иммунный статус пациента, общее состояние здоровья, наличие сопутствующих заболеваний и возраст пациента

могут влиять на течение послеоперационного периода и повышать риск повторной отслойки сетчатки. Некоторые пациенты с диагностированным сахарным диабетом, ревматическими заболеваниями и другими аутоиммунными состояниями более склонны к развитию пролиферативной витреоретинопатии и воспалительных осложнений, чем пациенты без отягощающих факторов.

#### 4. Технические ошибки, возникающие во время лечения:

Неправильный выбор типа силиконового масла: использование силиконового масла с неподходящей вязкостью или удельным весом может привести к неэффективной тампонаде, миграции масла или усилению эмульгирования. Выбор силиконового масла должен определяться индивидуальными особенностями пациента и клинической ситуацией.

Нарушение хирургической техники при выполнении операции способствует развитию осложнений и повышают риск развития отслойки сетчатки. Такие технические ошибки, как неполное удаление стекловидного тела, неправильное формирование витреэктомических доступов, недостаточную ирригацию во время операции, являются потенциальными причинами развития неблагоприятных исходов.

Неправильное положение головы пациента после операции, особенно в первые дни, может привести к неэффективной тампонаде из-за смещения силиконового масла, которое перестает обеспечивать необходимую поддержку, и может спровоцировать повторное отслоение сетчатки.

#### 5. Послеоперационные факторы:

Раннее удаление силиконового масла, прежде чем сформируется хориоретинальная спайка и стабилизируется сетчатка, является важным фактором риска рецидива отслойки сетчатки. Оптимальное время удаления силиконового масла должно определяться индивидуально на основании клинических данных и риска рецидива.

Успех лечения во многом зависит от того, насколько точно пациент следует рекомендациям врача. Важно помнить, что для достижения наилучшего результата необходимо точно соблюдать режим, ограничивать физические нагрузки, закапывать лекарства в соответствии с назначениями врача и обязательно посещать все осмотры. Невыполнение этих рекомендаций к сожалению, может негативно повлиять на результаты лечения и повысить риск рецидива. Механические травмы глаза в послеоперационном периоде, даже незначительные, могут привести к повреждению сетчатки и повторной отслойке.



Присоединение вторичных инфекционных заболеваний, в частности эндофтальмита, в послеоперационном периоде является серьезной угрозой для зрения. При эндофтальмите инфекционные агенты попадают в глаз эндогенным путем, возникает каскад воспалительных реакций, включая миграцию иммунных клеток, высвобождение нейромедиаторов, выделение токсинов микроорганизмов, пролиферацию клеток и формирование фиброзной ткани, которая стягивает сетчатку. Перечисленные патологические процессы могут привести к повторному отслоению сетчатки и ишемии, а также к другим серьезным проблемам, таким как помутнение стекловидного тела, воспаление сосудистой оболочки глаза и в конечном итоге к снижению зрения.

Патогенетические механизмы рецидивов отслойки сетчатки при тампонаде силиконовым маслом.

Понимание патогенетических механизмов, которые лежат в основе рецидивов отслойки сетчатки, является ключом к разработке эффективных стратегий профилактики и лечения.

Пролиферативная витреоретинопатия – это сложный процесс, являющийся послеоперационным осложнением, который возникает после отслойки сетчатки или травмы глазного яблока. Механизм развития ПВР включает в себя активацию, пролиферацию и миграцию различных клеток, образование фиброзных мембран и натяжения тканей. Клетки, участвующие в процессе пролиферативной витреоретинопатии, включают ретинальные пигментные клетки, фибробласты, глиальные клетки и другие. Эти клетки под влиянием воспалительных процессов, цитокинов, факторов роста и иных биологически активных веществ начинают пролиферировать и мигрировать в полость стекловидного тела и на поверхности сетчатки, образуя спайки, которые при сокращении стягивают сетчатку и в дальнейшем приводят к ее повторному отслоению.

Воспаление является неотъемлемым компонентом в патогенезе пролиферативной витреоретинопатии. Ключевую роль в этом процессе играют провоспалительные цитокины, такие как TNF- $\alpha$ , IL-1 и IL-6, они представляют собой сигнальные молекулы, которые высвобождаются в ответ на повреждение тканей глаза и стимулируют пролиферацию клеток, участвующих в формировании фиброзной ткани, вызывающей тракцию на сетчатке. В свою очередь, силиконовое масло, являясь инородным телом, также может стимулировать воспалительные процессы в глазу, особенно если оно эмульгируется или имеет токсические примеси.

В послеоперационном периоде активируются процессы репарации тканей, которые обеспечивают стабильное и прочное прилегание сетчатки к пигментному эпителию. Нормальный процесс рубцевания подразумевает типичную пролиферацию клеток, образование коллагена и формирование хориоретинальной спайки. Нарушение этих процессов, вызванное воспалением, токсическим воздействием силиконового масла или другими факторами, может привести к нестабильности сетчатки и повысить риск рецидива.

### **Профилактика рецидивов отслойки сетчатки при тампонаде силиконовым маслом**

Профилактика рецидивов отслойки сетчатки является крайне важной для улучшения исходов лечения. Тщательное предоперационное обследование, определение всех разрывов, тракций, степени пролиферативной витреоретинопатии и других факторов риска. Использование современных хирургических техник, максимальное удаление стекловидного тела, полное высвобождение тракций, адекватная лазерная коагуляция, точное закрытие разрывов. Правильный выбор типа силиконового масла, использование силиконового масла с оптимальной вязкостью, удельным весом и минимальной тенденцией к эмульгированию. Применение тяжелого силиконового масла при нижних разрывах и пролиферативной витреоретинопатии. Контроль воспалительной реакции, использование противовоспалительных препаратов (кортикостероиды) в послеоперационном периоде для снижения воспалительной реакции. Оптимизация времени удаления силиконового масла, индивидуальное определение сроков удаления силиконового масла на основании клинических данных и степени рубцевания. Соблюдение пациентом рекомендаций врача, информирование пациента о правилах послеоперационного поведения, режиме закапывания препаратов, ограничениях в физической активности и необходимости регулярных контрольных осмотров.

Применение анти-VEGF препаратов для снижения пролиферации и ангиогенеза, которые способствуют развитию пролиферативной витреоретинопатии. VEGF (Vascular Endothelial Growth Factor) – это фактор роста эндотелия сосудов, белок, который стимулирует образование новых кровеносных сосудов (ангиогенез) [4, с. 330]. В норме VEGF, являясь по своей сути мультифакториальным цитокином, играет важную роль в развитии эмбриона, заживлении ран и поддержании нормальной физиологии тканей,

обеспечивает выживаемость эндотелиальных клеток, повышает сосудистую проницаемость, проявляет свойства мощного вазодилататора, улучшает регенерацию клеток мышц, участвует в ремоделировании миокарда, костеобразовании. Эти патологические сосуды могут быть причиной неоваскуляризации сетчатки, приводящей к отеку, кровоизлияниям и потере зрения. Анти-VEGF препараты используются для подавления активности VEGF, тем самым замедляя или останавливая патологический ангиогенез. Они работают, связываясь с VEGF и предотвращая его взаимодействие с рецепторами на поверхности эндотелиальных клеток.

### **Лечение**

Повторная витреоректомия, тщательное удаление стекловидного тела, высвобождение тракций, лазерная коагуляция новых разрывов, ретинопексия, использование дополнительных тампонирующих средств. Применение дополнительных тампонирующих средств, например, использование газа, перфторуглеродов, тяжелого силиконового масла. Склеральное пломбирование: применяется в некоторых случаях для поддержки сетчатки и уменьшения тракции в области разрывов. Использование интравитреальных препаратов: применение анти-VEGF препаратов, кортикостероидов и других препаратов для подавления воспаления и пролиферативной витреоретинопатии. Радиотерапия: в тяжелых случаях пролиферативная витреоретинопатия может применяться низкодозовая радиотерапия для подавления пролиферации клеток.

### **Выводы**

Рецидивы отслойки сетчатки после тампонады силиконовым маслом представляют собой сложную и многофакторную проблему, обусловленную не только хирургическими аспектами, но и свойствами силиконового масла, биологическими особенностями пациентов, техническими ошибками и факторами послеоперационного периода. Глубокое понимание патогенетических механизмов и причин, лежащих в основе рецидивов, является ключом к разработке более эффективных стратегий профилактики и лечения. Комплексный подход, включающий тщательную диагностику, использование современных хирургических техник, адекватную послеоперационную реабилитацию и индивидуальный подход к каждому пациенту, является необходимым для снижения риска рецидивов отслойки сетчатки и достижения оптимальных зрительных функций. Дальнейшие исследования в области новых тампонирующих материалов, хирургических техник и методов терапии пролиферативной витреоретинопатии необходимы для улучшения исходов лечения отслойки сетчатки и повышения качества жизни пациентов.

### Список литературы

1. Офтальмология. Русско-английский учебник / Н.П. Паштаев, Н.В. Корсакова, А.Н. Андреев, Д.Г. Арсютов; под ред. Н.П. Паштаева. - Чебоксары: Изд-во Чуваш. ун-та, 2020. - 400 с.
2. Яблоков М.М., Фабрикантов О.Л., Яблокова Н.В. Силиконовая тампонада в хирургическом лечении регматогенной отслойки сетчатки. Российский офтальмологический журнал. 2022;15(4):173-177.
3. Анализ перфузионных параметров макулярной зоны сетчатки после эндовитреального вмешательства с использованием силиконовой тампонады / А. В. Суханова, Р. Р. Файзрахманов, Е. А. Крупина [и др.] // Современные технологии в офтальмологии. – 2020. – № 1(32). – С. 359-364.
4. Кожухов, А. А. Особенности проведения анти-VEGF терапии в условиях тампонады силиконовым маслом / А. А. Кожухов, О. В. Унгуриянов, А. С. Семакина // Современные технологии в офтальмологии. – 2020. – № 1(32). – С. 329-332.
5. Яблоков, М. М. Изменения макулярной зоны и диска зрительного нерва во время силиконовой тампонады / М. М. Яблоков, Ю. В. Ненашева // Современные технологии в офтальмологии. – 2020. – № 1(32). – С. 279-283.

© Е.О. Чунин, Г.Ф. Губанова, 2025

**СЕКЦИЯ  
ТЕХНИЧЕСКИЕ  
НАУКИ**

## АВТОМАТИЗАЦИЯ ПРЕДПРИЯТИЯ ОБЩЕСТВЕННОГО ПИТАНИЯ

**Божкова Анна Николаевна**  
**Шабанов Лев Александрович**

студенты

АНОО ВО «Воронежский институт высоких технологий»

**Бохонько Ульяна Альбертовна**

студент

Колледж Воронежского института высоких технологий

**Аннотация:** В работе проводится решение задачи, связанной с автоматизацией общественного питания. Показано, каким образом происходит информационное взаимодействие. Указаны существующие проблемы. Показаны возможности для их решения. Отмечены требования к документообороту.

**Ключевые слова:** автоматизация, предприятие, информатизация, связь, сервис.

## AUTOMATION OF PUBLIC CATERING ENTERPRISES

**Bozhkova Anna Nikolaevna**  
**Shabanov Lev Alexandrovich**  
**Bohonko Ulyana Albertovna**

**Abstract:** The paper solves the problem related to the automation of public catering. It is shown how information interaction takes place. Existing problems are indicated. The possibilities for their solution are shown. Requirements for document flow are noted.

**Key words:** automation, enterprise, informatization, communication, service.

В настоящее время сфера общественного питания представляет собой крупную организационно-хозяйственную систему. Дальнейшее ее развитие является важной социальной задачей. Потребности населения будут удовлетворены при ее решении. Хорошо работающее предприятие будет более

конкурентоспособным. Кроме того, могут развиваться новые услуги. А это в настоящее время невозможно без внедрения автоматизации [1].

Деятельность организации связана с актуальными информационными потоками, циркулирующими как внутри организации, так и поступающими из интернет. Информационное взаимодействие в организации представлено на рис. 1.



**Рис. 1. Информационное взаимодействие в организации**

Из рис. 1 видно, что в организации информационное взаимодействие происходит по двум информационным каналам, внутреннему и внешнему, администрация имеет доступ к онлайн-сервисам и ресурсам из сети интернет, кухонные работники и работники зала, пользуются только внешними каналами связи [2].

В существующей распределенной сети предприятия общественного питания при существующей конфигурации можно выделить некоторые проблемы. Их необходимо решить для улучшения работы предприятия.

Первая связана с тем, что непонятно как может быть осуществлено расширение действующих компонентов. Это относится к аппаратуре и коммуникациям. Вторая проблема связана с поддержкой масштабируемости сетевой структуры. Не всегда используется модульный принцип построения системы [3]. Проведенный анализ предприятия, а также ее сетевой



инфраструктуры показал необходимость модернизации сетевой архитектуры информационной системы предприятия. В рамках проводимой модернизации необходимо выполнить объединение локальных сетей производственного цеха, складских помещений и административного здания предприятия в единую локально-вычислительную сеть. Кроме этого, для цеха и складских помещений выделяется один резервный канал WAN для доступа в интернет. Основными требованиями к модернизируемой информационной системе связаны с обеспечением способности реконфигурации сети в автоматическом режиме в случаях отказа основных каналов связи с переводом функционирования сети на резервные каналы. В процессе проектирования корпоративной сети были рассмотрены все существующие варианты организации доступа к сервисам корпоративной сети из интернет. На основе проведенного анализа было отдано предпочтение варианту, когда сервисы разделены на Front-End и Back-End.

Вариант плоской сети (один межсетевой экран на входе в сеть) не подходит, так как не обеспечивает должного уровня безопасности. Если будет применяться такой подход, то когда в ходе взлома злоумышленник овладеет контролем над одним из опубликованных в сети интернет серверов, в таком случае у него возникнет доступ ко всем остальным узлам и каналам связи корпоративной сети. Это определит последующие несанкционированные действия.

Можно предложить такое решение. Узлы, доступные из интернет, размещаются внутри отдельного выделенного сегмента. Это будет демилитаризованная зона (DMZ). Организация такой зоны осуществляется с помощью межсетевых экранов, которые изолируют ее от интернет (IFW) и от внутренней сети (DFW). Однако нахождение сервера в DMZ никак не отражается на безопасности самого сервиса. Поэтому, требуется другой метод, чтобы была безопасность. В итоге при разработке корпоративной сети было принято решение о разделении функционала сервиса на две части: Back-End и Front-End. Каждая из частей находится на отдельном сервере, при этом существует необходимость организации сетевого взаимодействия между ними. Серверы Front-End, предназначенные для реализации задач взаимодействия с сотрудниками, которые находятся в интернет (удаленный доступ), должны быть помещены в DMZ, а серверы Back-End, на которые возложены задачи по реализации остального функционала, должны оставаться во внутренней сети.

Чтобы организовать взаимодействие между ними необходимо задать на DFW правила, которые позволяют инициировать подключения от Front-End к Back-End.

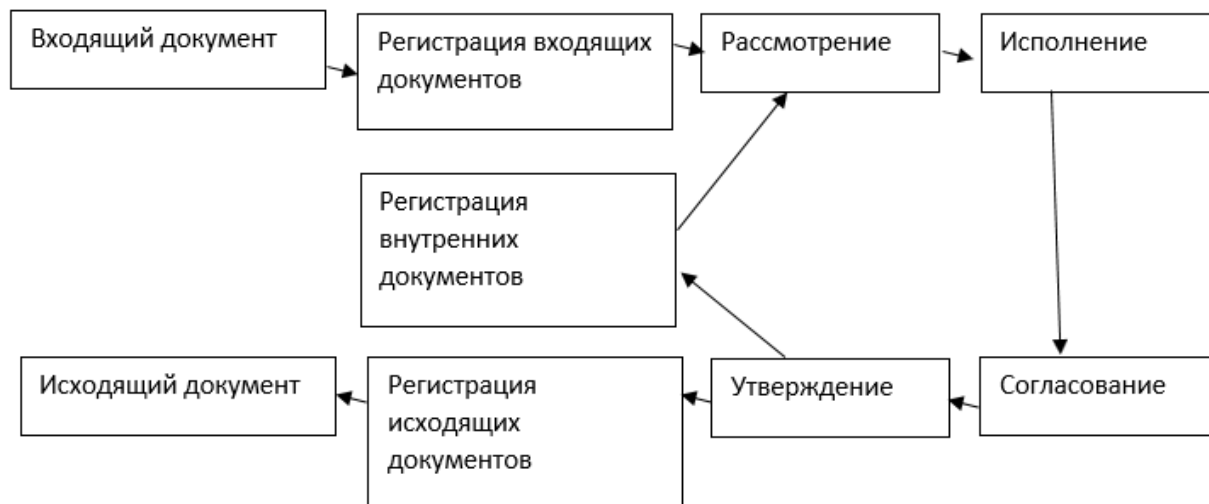

**Рис. 2. Схема документооборота**

Детально изучив схему документооборота, стало ясно, что основную часть при регистрации входящих и исходящих документов в организации в основном используется не специализированное программное обеспечение. Было принято решение разработать систему автоматизации, которая смогла бы учесть все их потребности. При разработке не требовалось затрат на инструментарий разработки, так как многие системы находятся в свободном доступе.

Были определены следующие требования по системе клиентского обслуживания: она должна осуществлять ввод, хранение, изменение и обработку данных о предоставляемых услугах, клиентах и т.п.; осуществлять поиск и фильтрацию данных; формировать отчеты и документы в электронные таблицы и при необходимости выводить их на печать.

На рис. 2 представлена схема предлагаемого документооборота.

Вывод. В работе рассмотрена задача автоматизации предприятия общественного питания. Подход является достаточно универсальным, его можно использовать для организаций других типов.

### Список литературы

1. Альтварг М.С., Телегина В.О., Фирсова Е.А. Проблемы развития телекоммуникационной сферы // В сборнике: Будущее науки: взгляд молодых ученых на инновационное развитие общества. Сборник научных статей 2-й Всероссийской молодежной научной конференции. В 3-х томах. Курск, 2024. С. 339-341.

2. Мишин Д.В., Львович И.Я., Зеленина А.Н. Современные методы трансформации данных // Вестник Воронежского института высоких технологий. 2024. № 2 (49).

3. Новиковский К.В., Ордян Д.С., Прибытков М.А., Ефанькин В.В. Анализ возможностей мониторинга процессов в информационно-телекоммуникационной системе // В сборнике: Интеллектуальные информационные системы. труды Международной научно-практической конференции, посвященной 40-летию кафедры САПРИС. Воронеж, 2024. С. 52-55.

© А.Н. Божкова, Л.А. Шабанов,  
У.А. Бохонько, 2024

## ПЕРСПЕКТИВЫ ПРИМЕНЕНИЯ НЕЙРОСЕТЕВЫХ ТЕХНОЛОГИЙ ДЛЯ МОДЕЛИРОВАНИЯ СЛОЖНЫХ СИСТЕМ

**Терещенков Николай Юрьевич**

студент

Санкт-Петербургский политехнический  
университет Петра Великого

**Аннотация:** В статье рассмотрены вопросы применения нейросетевых технологий для разработки методов решения задач математического моделирования сложных систем. Нейросетевые технологии позволяют получать решение даже при неполных исходных данных и устанавливают взаимосвязь между входными и выходными параметрами, кроме того появляется возможность решения многозадачных моделей и перестройки математической модели в процессе решения на основе динамично изменяющейся исходной информации.

**Ключевые слова:** нейросетевые технологии, математическое моделирование, предикативное моделирование, технологии *Big Data*, линейные уравнения, точность расчетов.

## PROSPECTS FOR THE APPLICATION OF NEURAL NETWORK TECHNOLOGIES FOR MODELING COMPLEX SYSTEMS

**Tereshchenkov Nikolay Yurievich**

student

Peter the Great St. Petersburg Polytechnic University

**Abstract:** The article discusses the use of neural network technologies to develop methods for solving problems of mathematical modeling of complex systems. Neural network technologies make it possible to obtain a solution even with incomplete initial data and establish a relationship between input and output parameters; in addition, it becomes possible to solve multi-task models and rebuild

the mathematical model in the solution process based on dynamically changing initial information.

**Key words:** neural network technologies, mathematical modeling, predictive modeling, Big Data technologies, linear equations, calculation accuracy.

В процессе деятельности организаций, как в сфере бизнеса, так и производства, накапливаются большие объемы данных. Для обработки этих больших данных разработаны технологии Big Data, имеющие широкий спектр применения. Основная функция технологии *Big Data* – это поиск в известных базах данных ранее не известных знаний, так называемый *Интеллектуальный анализ данных (Data Mining)*, представляющий собой процесс обобщения информации до такого уровня, который можно охарактеризовать как новые знания.

Значимость технологий *Big Data* и *Data Mining* неопределима при решении задач предикативного моделирования, свойственных многим областям науки и техники, так как во многих случаях невозможно создать физическую модель проектируемой сложной системы и необходимо разрабатывать предикативную математическую модель, с помощью которой на основе некоторых известных исходных данных и результатов можно осуществлять прогнозирование различных ситуаций с достаточно высокой вероятностью [1].



Рис. 1. Эволюция моделей управления в промышленности [1]

При решении задач предикативного моделирования как в природных, так и в технических системах с помощью классических методов математического моделирования возникает целый ряд нерешаемых проблем. Одной из таких принципиальных проблем является плохая обусловленность систем линейных уравнений, представляющих собой математическую модель. Другой не менее значимой проблемой является то, что точность применяемых при предикативном моделировании дифференциальных моделей составляет не более 20%. С учетом того, что решение дифференциального уравнения возможно только приближенными методами, возникают большие сомнения в качестве решения задачи моделирования [2].

Необходимо понимать, что изначально математическая модель объекта как правило строится на основе неполной информации, поэтому в процессе моделирования с учетом получаемой информации модель специалисты могут уточнять либо вообще перестраивать начальную модель.

Еще одной серьезной проблемой, с которой часто сталкиваются исследователи при моделировании сложных систем, является фактическое разбиение сложной задачи на несколько более простых задач, для решения каждой из которых необходимо составить отдельную гораздо более простую математическую модель, причем эти задачи не всегда однозначно связаны между собой, поэтому их можно решать параллельно (рис.2).

Частично задачи распараллеливания решаются при помощи специальных технологий программирования (рис.3).

Очень много авторов постоянно публикуют статьи, в которых предлагаются различные варианты решения вышеперечисленных проблем, возникающих при моделировании сложных систем, но большинство предлагаемых решений сводится к применению метода коллокаций.

К сожалению, данный метод не позволяет разработать адекватную модель, структура которой составляется фактически наугад либо подбирается на основе общих теоретических положений. В результате этого исследователи получают очень громоздкие математические модели для исследования.



Рис. 2. Схема параллельных вычислений в реальном времени



Рис. 3. Технология параллельного программирования OpenMP

В последнее время для математического моделирования успешно применяются методы теории Искусственного интеллекта и нейросети[3]. Применение нейросетевых технологий является практически единственным реальным методом для решения задач моделирования с большим числом

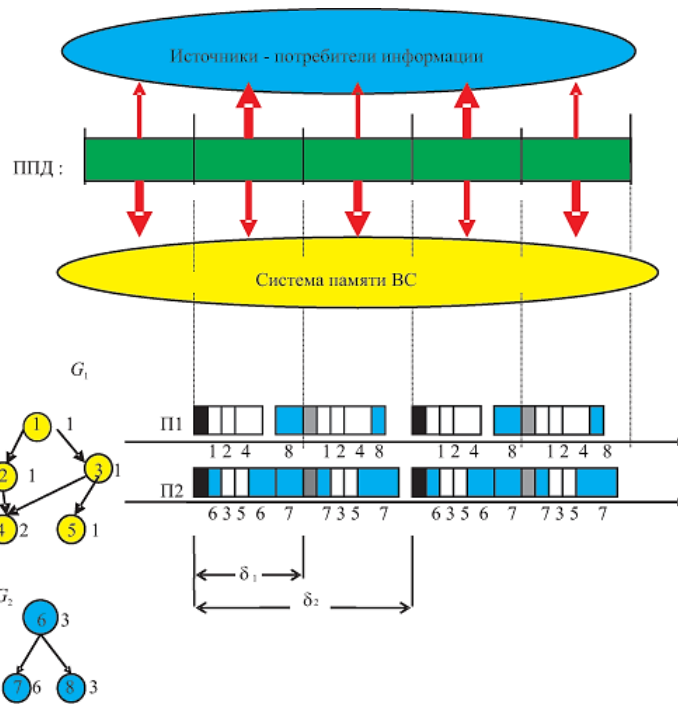

переменных. Кроме того, во многих современных задачах нет однозначной связи между входными и выходными параметрами, причем иногда этой связи вообще изначально нет, но ее возможно установить с помощью нейросетей.

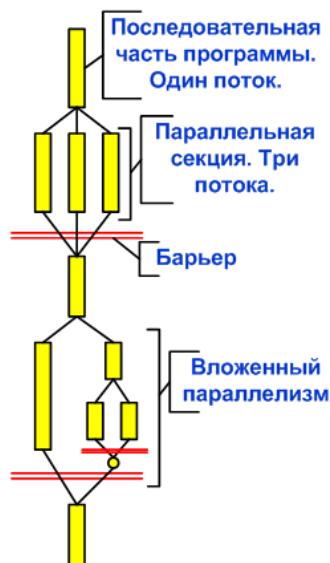
Существенным достоинством нейросетей является их универсальность. Далее, использование нейросетей не подразумевает, в отличие от классических методов моделирования, обязательного наличия фундаментальных знаний по теории вероятностей и статистике. Алгоритм обучения работе с нейросетями предполагает просто выбор соответствующих примеров для описания функционирования исследуемой системы на начальных этапах.

Помимо всего вышесказанного, важным стимулом для применения нейросетей при решении задач математического моделирования сложных систем является их устойчивость к ошибкам в исходных данных и возможность естественного распараллеливания вычислительных процессов[4].

Таким образом, применение нейросетей представляется весьма эффективным инструментом при решении задач моделирования сложных систем.

### Список литературы

1. Big Data: перспективы, вызовы и рынок будущего. [Электронный ресурс]. - Свободный доступ: <https://ekb.plus.rbc.ru/news/6691036b7a8aa9f6e040d7f5>. (дата обращения 11.01.2025г.)
2. Васильев А.Н., Тархов Д.А. Нейросетевое моделирование. Принципы. Алгоритмы. Приложения. – СПб.: Изд-во СПбГПУ, 2009. – 528 с.
3. Тархов Д.А. Нейронные сети как средство математического моделирования // «Нейрокомпьютеры»: разработка, применение. – М.: Радиотехника, 2006. – №2. – С.3-48.
4. Ефимов С.С. Обзор методов распараллеливания алгоритмов решения некоторых задач вычислительной дискретной математики. – Омск: Изд-во ОмГУ, Математические структуры и моделирование 2007, вып. 17, с. 72–93.

# СЕКЦИЯ АРХИТЕКТУРА

## ИСТОРИЯ РАЗВИТИЯ АРХИТЕКТУРЫ ГОРОДА МИЧУРИНСКА

**Бочарова Алина Сергеевна**

студент

ФГБОУ ВО «Липецкий государственный  
технический университет»

**Аннотация:** В данной статье пойдет речь об истории развития архитектуры города Мичуринска. В ней рассматриваются основные этапы формирования архитектурного облика города, анализируются его особенности и уникальные черты. Особое внимание уделяется влиянию исторических событий на архитектуру Мичуринска, а также вкладу местных архитекторов и строителей в создание городской среды. Статья будет интересна как специалистам в области архитектуры и градостроительства, так и широкой аудитории, интересующейся историей и культурой городов России.

**Ключевые слова:** Козлов, Мичуринск, город, архитектура, градостроительство, промышленность, торговля.

## THE HISTORY OF THE ARCHITECTURE OF THE CITY OF MICHURINSK

**Bocharova Alina Sergeevna**

**Abstract:** This article will focus on the history of the architecture of the city of Michurinsk. It examines the main stages of the formation of the architectural appearance of the city, analyzes its features and unique features. Special attention is paid to the influence of historical events on the architecture of Michurinsk, as well as the contribution of local architects and builders to the creation of the urban environment. The article will be of interest to both specialists in the field of architecture and urban planning, as well as to a wide audience interested in the history and culture of Russian cities.

**Key words:** Kozlov, Michurinsk, city, architecture, urban planning, industry, trade.

Мичуринск – русский уездный город в Тамбовской области, наукоград, расположенный на правом берегу реки Лесной Воронеж. Второй по значению культурный центр после областного города.

Изначально Мичуринск именовался Козловом. Основан в 1635 году по указу царя Михаила Федоровича воеводами И. Биркиным и М. Спешневым. Город возводился, как крепость для защиты южных рубежей от набегов татар. Строительство проводилось на холме, материалом был выбран дуб, который преобладает в этой местности [2]. По форме территория города была почти квадратная, окружал ее ров с частоколом.

С течением времени крепость теряла свое оборонительное значение, и поселение постепенно превращалось в торговый и сельскохозяйственный купеческий город [1]. С XVIII века процветала торговля разных товаров, таких как сукно, хлеб, рыба, а жители в основном занимались сельским хозяйством. Город стал обширнее и населеннее, чем Тамбов, но выстроен хуже, так как жители больше занимались сельскими промыслами. Со временем оборонительное значение сошло на «нет», поэтому стали заниматься перепланировкой города согласно градостроительной реформе Екатерины II.

Из-за больших пожаров 1848 и 1865 годов большая часть зданий были уничтожены огнем, [5] поэтому пришлось восстанавливать город, но уже из камня.

К началу XIX века город укрепил свое положение благодаря торговле сельскохозяйственной продукцией. На улицах начали открываться множество рынков, лавок, торговых рядов. Стали появляться первые предприятия: элеваторы, мельницы, скотобойни.

В 1866 году город стал важным узлом Юго-Восточной железной дороги. К концу века здесь появились современные железнодорожные мастерские, а также два завода по производству чугуна, заводы по производству колоколов и кафеля, кожевенный завод. Кроме того, в городе работали пять кирпичных заводов и три предприятия по производству мыла.

Ко второй половине XIX века Козлов приобретает единый архитектурный облик, сохранившийся и до нашего времени. К тому времени город стал полноценным торговым и промышленным центром, это привело к значительному развитию, что в дальнейшем привело к разбивке территории города на кварталы по регулярному плану.

Мичуринск – город купеческого наследия, которое сохранилось до нашего времени. Большая часть архитектурных памятников украшает облик города и по сей день, с историей некоторых из них познакомимся далее.

В первую очередь, стоит познакомиться с местом, где проживал тот, в честь кого назван город Мичуринск, дом-музей И.В. Мичурина – российского биолога и селекционера. Двухэтажный дом располагается на окраине города, на территории сада-питомника, где вел свою исследовательскую деятельность Иван Васильевич. Здание было построено в 1900 году по проекту самого селекционера. Дом находится в своем первоначальном виде, все вещи лежат на своих местах, внутренняя обстановка говорит о жизнедеятельности агронома.

Вторым не менее известным человеком Мичуринска является художник А.М. Герасимов. В городе находится музей-усадьба, она включает в себя кирпичный двухэтажный дом, построенный отцом художника в 1886 году. На территории усадьбы располагается каретный сарай, погреб и амбар, приспособленный под мастерскую [4]. В 1981 году, к 100-летию юбилею художника, на территории музея организовали передвижную экспозицию, на ней выставляют работы как Александра Герасимова, так и других известных художников.

Помимо сельскохозяйственных достижений, Мичуринск славится своим драматическим театром. Открытие театра состоялось в 1897 году, а в 1909 году он сгорел. Мичуринский драматический театр вновь возвели в 1913 году по проекту А.М. Герасимова, но уже в другом месте. Здание отличается своей монументальностью, что нехарактерно для архитектуры Мичуринска того времени. Фасад украшен ионическими колоннами, рустами, триглифами, лепными гирляндами и венками с перевязью.

В дореволюционном Козлове, помимо жилых, общественных и промышленных зданий, возводились церкви, храмы и часовни, некоторые из них сохранились до наших дней.

Боголюбский кафедральный собор – храмовое сооружение XIX века, строительство которого длилось с 1848 до 1873 года. Собор выполнен в русско-византийском стиле, основное здание представляет собой куб размерами 43x43x43 м с куполом диаметром 16 м и высотой 16 м. Вокруг расположены 4 такие же уменьшенные части. Общая высота здания 64 м. Проект собора принадлежит К.А. Тону, он отдавал предпочтение аккуратности, четкости линий.

Ильинская церковь – храмовое сооружение, выполненное в стиле классицизма с элементами барокко. Здание является объектом культурного наследия, а колокольня – самым высоким зданием в городе, высота которого составляет 71 м вместе со шпилем. Официально архитектором сооружения признан Томазо Адамини, но был слух, что монументальное здание построено великим зодчим Растрелли, официального объявления этого – нет.

Храм иконы Божией Матери «Всех Скорбящих Радость» - храмовое сооружение XIX века. Это здание было построено в 1806 году на деньги купца из Козлова Ивана Ивановича Воронова. Архитектурный стиль храма — классицизм. Для него характерны чёткие и простые линии, симметрия и регулярность планировки. В 2017 году была проведена обширная реконструкция церкви, включая восстановление колокольни.

Кинотеатр «Октябрь» - здание, построенное в стиле конструктивизма в 1940 году по проекту московского архитектора Виктора Калмыкова. Внутреннее убранство было выполнено в стиле ампир, все выглядело богато и монументально, залы были украшены лепниной. Совсем недалеко от «Октября» стоял Покровский собор, несмотря на статус памятника архитектуры, он был разобран, кирпич применялся при строительстве кинотеатра.

За свою долгую историю Мичуринск из обычной оборонительной крепости превратился в полноценный город, который носит статус наукограда. Главная особенность – памятники архитектуры, сохранившиеся спустя столько лет. Архитектура Мичуринска — это живая летопись города, отражающая его богатую историю. Здания разных эпох и стилей создают уникальную атмосферу и рассказывают о прошлом. Необходимо беречь архитектурное наследие, это позволит сохранить уникальность нашего города и передать будущим поколениям знания о его истории и культуре.

### Список литературы

1. Белых М.П. Привет из Козлова. Мичуринск, 1999. 143 с.
2. Ващук В.В. Мичуринск-наукоград РФ – Козлов, город-крепость на холме. Мичуринск, 2009. – 32 с.
3. Чесноков Н.Н., Рудая О.А. Ландшафтная архитектура и градостроительство // Наука и Образование. 2021. Т. 4. № 1.

4. Константинов В.К., Коробов В.В. Город старый, город новый (Мичуринск). Воронеж: Центрально-черноземное книжное издат-во, 1980. – 60 с.
5. Сазонов О.В. Мичуринск: прогулки с краеведом. Липецк, 2018. – 60 с.

© А.С. Бочарова, 2025



# СЕКЦИЯ ИСКУССТВОВЕДЕНИЕ

## ТРЕНДЫ СОВРЕМЕННОГО ГРАФИЧЕСКОГО ДИЗАЙНА: ВДОХНОВЕНИЕ И ИННОВАЦИИ

**Кривчикова Анастасия Владиславовна**

студент

Научный руководитель: **Павленко Наталья Васильевна**

старший преподаватель

УО «Гродненский государственный  
университет им. Янки Купалы»

**Аннотация:** В современном цифровом мире, где визуальное восприятие играет ключевую роль, развитие графического дизайна становится неотъемлемой частью успешной коммуникации бренда и привлечения внимания аудитории. Конкурентная среда требует от компаний и организаций выделяться среди множества информации, поэтому качественный графический дизайн способен не только привлечь, но и удержать внимание целевой аудитории. Поэтому в работе рассмотрены основные тренды в развитии современного графического дизайна: минимализм, яркие цветочные сочетания, типографика и шрифты, совершенствование иллюстраций и графических элементов.

**Ключевые слова:** графический дизайн, тренд, минимализм, типографика, иллюстрации.

## TRENDS IN MODERN GRAPHIC DESIGN: INSPIRATION AND INNOVATION

**Krivchikova Anastasia Vladislavovna**

Scientific adviser: **Pavlenko Natalia Vasilievna**

**Abstract:** In today's digital world, where visual perception plays a key role, the development of graphic design becomes an integral part of successful brand communication and attracting the attention of the audience. The competitive environment requires companies and organizations to stand out among a lot of information, so high-quality graphic design is able not only to attract, but also to keep the attention of the target audience. Therefore, the paper considers the main trends in

the development of modern graphic design: minimalism, bright color combinations, typography and fonts, improvement of illustrations and graphic elements.

**Key words:** graphic design, trend, minimalism, typography, illustrations.

Современный графический дизайн постоянно эволюционирует, отражая изменяющиеся вкусы, технологии и культурные тренды. Этому способствует развитие технологий и появление новых инструментов для создания и визуализации дизайна. Новые программы, плагины, аппаратное обеспечение и технологии позволяют дизайнерам реализовывать более сложные и креативные идеи. Вкусы аудитории и требования рынка постоянно меняются. Дизайнеры вынуждены адаптироваться к изменяющимся предпочтениям и ожиданиям пользователей, что стимулирует развитие новых стилей и подходов в графическом дизайне. Современный мир становится все более глобализированным, что способствует обмену культурными идеями и влияниями. Дизайнеры черпают вдохновение из различных культур и традиций, что способствует разнообразию и инновациям в графическом дизайне. В условиях высокой конкуренции дизайнеры постоянно стремятся выделиться и привлечь внимание аудитории. Это стимулирует поиск новых и оригинальных идей, техник и подходов к созданию дизайна.

С развитием веб-технологий, мобильных устройств, социальных сетей и других платформ, требования к графическому дизайну постоянно меняются. Дизайнеры вынуждены адаптировать свои работы под новые технические и эстетические стандарты, что способствует постоянному развитию дизайна. Все эти факторы в совокупности создают динамичную среду, в которой современный графический дизайн постоянно эволюционирует, развивается и приспосабливается к изменяющимся условиям и потребностям.

На современном этапе существует множество талантливых и ярких представителей графического дизайна, каждый из которых вносит свой вклад и оставляет след в индустрии. Хочется начать со Стефана Загмайстера и Джессики Уолш, которые основали Бюро графического дизайна «Sagmeister & Walsh». Их работы отличаются смелым и экспериментальным подходом к дизайну [1, с. 7]. Дэвид Карсон известен своим нонконформистским стилем и инновационным подходом к дизайну. Он считается одним из пионеров в этой области. «Pentagram» – это международное партнерство дизайнеров, включающее таких талантливых людей, как Майкл Бирут, Паула Шер и Люк Хейвард. Они работают в различных областях дизайна, включая графический

дизайн, брендинг и архитектуру. Также необходимо вспомнить о Энди Уорхолье, работы которого в области графического дизайна оставили значительный след и оказали влияние на многих современников, и о Мэтте Уилсоне, известным своей работой в области типографики и дизайна журналов, стиль которого отличается креативностью и оригинальностью [2].

Это лишь небольшой список известных дизайнеров. Каждый из них вносит свой уникальный вклад графическое искусство и вдохновляет других дизайнеров по всему миру. Именно они определяют основные направления в развитии современного графического дизайна.

Одним из главных трендов современного графического дизайна является минимализм, характеризующийся простотой, ясностью и отсутствием излишеств. Дизайнеры доносят информацию или идею с помощью минимального количества элементов, сохраняя при этом чистоту и элегантность. Простые формы, четкие линии и минимальное использование цвета помогают сделать дизайн легко воспринимаемым. Шрифты в минималистическом дизайне обычно просты и четки, чтобы не отвлекать внимание от основного содержания. Текст может быть использован как графический элемент, создавая интересные композиции. Дизайнеры все чаще прибегают к минимализму для создания удобных и лаконичных пользовательских интерфейсов.

В настоящее время в направлении минимализма творят следующие дизайнеры: Дитер Рамс – немецкий дизайнер, известный своими минималистическими и функциональными дизайнами продуктов для компании Braun. Его работы отличаются простыми формами, чистыми линиями и функциональностью; Пол Рэнд – американский дизайнер, который считается одним из основоположников современного графического дизайна. Его минималистические логотипы и постеры стали классикой дизайна; Майкл Берут – тоже американский дизайнер, работающий в агентстве Pentagram. Его работы в области брендинга и графического дизайна часто отличаются минималистическим стилем и четкими линиями [3, с. 67, 89].

Следующим направлением развития графического дизайна можно считать использование ярких цветовых сочетаний. Смелые и яркие цвета становятся все более популярными. Колоритные палитры привлекают внимание и создают эмоциональную привлекательность. Использование нестандартных цветовых сочетаний помогает выделиться среди конкурентов и запомниться аудитории, ведь цвета имеют сильное эмоциональное воздействие

на людей. Использование нестандартных цветов вызывает у аудитории новые эмоции и ассоциации, привлекают внимание потенциальных клиентов или пользователей. Это особенно важно в условиях перенасыщенности информацией, когда необходимо выделиться из толпы, создать уникальный бренд.

Одним из известных дизайнеров в России, который активно использует нестандартные цветовые сочетания в своих работах, является Ирина Дымова. Она известна своим креативным и оригинальным подходом к дизайну, включая использование ярких и необычных цветовых решений. Ирина Дымова работает в различных областях дизайна, включая графический дизайн, брендинг, иллюстрации, дизайн интерьеров и веб-дизайн. Её работы отличаются смелыми цветовыми сочетаниями, инновационными композициями и оригинальным стилем [4].

Еще одним значимым направлением развития современного графического дизайна являются типографика и шрифты. Именно шрифты играют ключевую роль в создании уникального стиля и атмосферы дизайна. Современные тренды включают эксперименты с нестандартными шрифтами, креативными комбинациями и необычными раскладками текста. Использование типографики как важного элемента дизайна придает работам оригинальность и выразительность. Дизайнеры часто заменяют обычные стандартные шрифты, такие как Arial, Times New Roman, Helvetica, на нестандартные. Нестандартные шрифты имеют уникальный дизайн, содержат необычные формы, декоративные элементы, абстрактные узоры и другие креативные детали. Дизайнеры нестандартных шрифтов часто экспериментируют с формами букв, создавая необычные и запоминающиеся стили: нестандартные пропорции, украшения, перекрестия и другие декоративные элементы. Нестандартные шрифты могут быть использованы для передачи определенной эмоциональной нагрузки или атмосферы. Например, жирные и острые шрифты могут создавать впечатление силы и энергии, в то время как тонкие и изящные шрифты могут ассоциироваться с элегантностью и легкостью. Нестандартные шрифты часто используются в специфических контекстах, таких как логотипы, заголовки, упаковка продукции, рекламные материалы и другие элементы дизайна, где требуется выделиться и привлечь внимание.

Одним из современных дизайнеров, известных своей работой с нестандартными шрифтами, является Джессика Хиш. Она талантливый

дизайнер шрифтов и иллюстратор, чьи работы часто выделяются своим креативным подходом к типографике. Джессика Хиш создала несколько популярных шрифтов, таких как Buttermilk, Copperplate, Birch, которые отличаются оригинальным дизайном и стилем. Ее работы в области типографики часто сочетают в себе элегантность, креативность и характер, делая их уникальными и запоминающимися. Она также известна своими иллюстрациями и работами в области брендинга, где успешно применяет нестандартные шрифты для создания уникального и привлекательного дизайна, придавая своим работам особый характер и стиль [5, с. 27].

Значимым трендом развития графического дизайна можно считать трансформацию иллюстраций и графических элементов. Интересные иллюстрации и графические элементы могут передавать информацию и эмоции быстрее и эффективнее, чем текст. Они помогают визуально рассказать историю, делая ее более понятной и запоминающейся для зрителя. Текстуры, абстрактные формы, геометрические узоры и другие графические элементы добавляют глубину и динамику работе, делая ее более привлекательной и запоминающейся. Графические элементы могут вызывать определенные эмоции у зрителя и создавать атмосферу, которая поможет усилить впечатление от дизайна. Например, яркие иллюстрации могут вызывать радость или вдохновение, а абстрактные элементы могут вызывать любопытство и интригу. Графические элементы могут помочь улучшить восприятие информации и сделать ее более доступной и понятной. Например, иллюстрации могут визуализировать сложные концепции или процессы, делая их более понятными для зрителя.

Одним из современных дизайнеров, известных своим использованием интересных иллюстраций и графических элементов в своих работах, является Сара Блэйк, также известная как ZSO. Она является талантливым иллюстратором и дизайнером, чьи работы отличаются креативностью и уникальным стилем. Сара Блэйк специализируется на создании впечатляющих иллюстраций, которые часто сочетают в себе цифровые и традиционные техники, абстрактные формы, яркие цвета и текстурные элементы. Ее работы часто привлекают внимание своей оригинальностью и художественным подходом к дизайну. Она работает в различных областях, включая иллюстрации для печати, веб-дизайн, брендинг и анимацию. Ее работы часто используются для создания визуальных историй и привлечения внимания аудитории своей креативностью и уникальностью [6].

Таким образом, тренды в графическом дизайне постоянно меняются, однако вдохновение и инновации остаются ключевыми элементами успешного дизайна. Следуя актуальным тенденциям и смело экспериментируя, дизайнеры могут создавать уникальные и запоминающиеся произведения и вносить свой вклад в развитие графической индустрии.

### Список литературы

1. Загмайстер У. Загмайстер и Уолш. О Красоте / У. Загмайстер, Д. Уолш; перев. Ю. Змеева. – М. : Из-во «Манн, Иванов и Фербер», 2021. – 280 с.
2. 20 знаменитых графических дизайнеров, сформировавших индустрию [Электронный ресурс]. – Режим доступа: <https://pixcap.com/ru/blog/famous-graphic-designers>. – Дата доступа: 26.12.2024.
3. Ньюпорт, К. Цифровой минимализм. Фокус и осознанность в шумном мире / Кэл Ньюпорт; перев. Д. Романовского. – М. : Из-во «Манн, Иванов и Фербер», 2019. – 256 с.
4. Самые известные дизайнеры интерьера: топ-30 лучших [Электронный ресурс]. – Режим доступа: [https://dg-home.ru/blog/samye-izvestnye-dizaynery-interera\\_b695846/](https://dg-home.ru/blog/samye-izvestnye-dizaynery-interera_b695846/). – Дата доступа: 26.12.2024.
5. Хиш Д. Про леттеринг. От карандашного наброска до векторной графики: процесс работы профессионального леттерера / Джессика Хиш ; перев. Н. Довнара. – М. : Из-во «Манн, Иванов и Фербер», 2020. – 176 с.
6. Уникальные текстуры и чувственная палитра красок в работах иллюстратора из Нью-Йорка [Электронный ресурс]. – Режим доступа: <https://mamul.am/ru/news/>. – Дата доступа: 26.12.2024.

© А.В. Кривчикова, 2025



**СЕКЦИЯ  
ЮРИДИЧЕСКИЕ  
НАУКИ**

УДК 340.13

**КАТЕГОРИЯ «ГОСУДАРСТВЕННОЕ УПРАВЛЕНИЕ»  
КАК ОБЪЕКТ ОБЩЕЙ ТЕОРИИ ГОСУДАРСТВА И ПРАВА**

**Белова Полина Дмитриевна  
Мусина Карина Ринатовна**

студенты

Институт права, УУНиТ

Научный руководитель: **Баранова Екатерина Сергеевна**

доцент кафедры теории государства и права, к.ю.н.,

Институт права, УУНиТ

**Аннотация:** В данной статье автор исследует категорию «государственное управление» как объект общей теории государства и права, акцентируя внимание на её содержательной и функциональной составляющих. Раскрывается сущность государственного управления как ключевого элемента реализации государственной власти, рассматриваются его теоретические основы, включая принципы, методы и цели управленческой деятельности. Особое внимание уделяется связи государственной управленческой деятельности с правовым регулированием, принципом разделения властей и современными вызовами, связанными с цифровизацией и глобализацией.

**Ключевые слова:** государственное управление, теория государства и права, разделение властей, автоматизация процессов, цифровизация, реформирование системы управления, информационные технологии.

**CATEGORY «PUBLIC ADMINISTRATION» AS AN OBJECT  
OF THE GENERAL THEORY OF STATE AND LAW**

**Belova Polina Dmitrievna**

**Musina Karina Rinatovna**

Scientific supervisor: **Baranova Ekaterina Sergeevna**

**Abstract:** In this article, the author explores the category of «public administration» as an object of the general theory of state and law, focusing on its substantive and functional components. The essence of public administration as a key

element in the implementation of state power is revealed, its theoretical foundations are considered, including the principles, methods and goals of management activities. Particular attention is paid to the relationship of public administration with legal regulation, the principle of separation of powers and modern challenges associated with digitalization and globalization.

**Key words:** public administration, theory of state and law, separation of powers, automation of processes, digitalization, reform of the management system, information technology.

Государственное управление — это ключевая категория общей теории государства и права, которая отражает процесс реализации государственной власти посредством организующего и регулирующего воздействия на общественные процессы. Как феномен, государственное управление обладает комплексной природой, объединяя в себе политический, правовой, социальный и экономический аспекты. Оно формирует институциональную основу взаимодействия между государством и обществом, определяет способы достижения публично-значимых целей и устанавливает нормативные рамки для их реализации.

С точки зрения общей теории государства и права, государственное управление выступает объектом изучения в рамках анализа функций государства, правового регулирования общественных отношений и организации государственного аппарата. Оно представляет собой совокупность целенаправленных действий органов государственной власти и должностных лиц, направленных на достижение определенных целей в пределах их компетенции. При этом важное значение имеет связь государственной управленческой деятельности с принципом верховенства права, который обеспечивает легитимность принимаемых решений и их соответствие правовым нормам.

Категория государственного управления в теории государства и права охватывает как традиционные аспекты, такие как исполнительно-распорядительная деятельность и контроль за соблюдением законодательства, так и современные подходы, включающие использование информационных технологий, автоматизацию процессов и внедрение инновационных форм взаимодействия между государством и гражданами. Динамика этой категории в последние десятилетия обусловлена процессами цифровизации, глобализации

и развитием концепции правового государства, что требует пересмотра подходов к ее изучению и практической реализации.

Система государственного управления России представляет собой комплекс институтов, посредством которых осуществляется исполнительно-распорядительная деятельность органов государственной власти, действующих от имени государства. Основные элементы системы государственного управления включают субъекты и объекты управления, цели, функции, ресурсы и сам процесс управления, который направлен на достижение публично-значимых целей, таких как обеспечение социально-экономического развития и упорядочение организации общественных процессов.

Важное место в этой системе занимают федеральные органы исполнительной власти, включая Правительство РФ, региональные и местные органы управления, а также специализированные учреждения, такие как многофункциональные центры государственных услуг.

Государственное управление представляет собой деятельность государственных органов и должностных лиц по реализации публичной политики в рамках их компетенции. Важнейшей правовой основой управления выступает принцип разделения властей на законодательную, исполнительную и судебную ветви, каждая из которых функционирует независимо в соответствии с Конституцией РФ и другими нормативными актами. Данный принцип является фундаментальным для обеспечения баланса интересов и предотвращения концентрации власти в одном органе, что закреплено в Конституции РФ (ст. 10, 11) и ряде федеральных законов.

Методы государственного управления, исходя из своей природы, предполагают применение властных решений для регулирования общественных процессов, что выражается в прямом и косвенном воздействии на объект управления. В рамках прямых методов органы государственной власти принимают нормативные акты, обязательные к исполнению, а косвенные методы предполагают влияние через экономические стимулы, субсидии или налоговые льготы.

Теоретическая база государственного управления, несмотря на свою разработанность, на практике сталкивается с рядом проблем. Хотя в научной доктрине управление строится на идеальной модели взаимодействия властей, его реализация нередко отклоняется от теоретических принципов из-за несовершенства правоприменения, что требует реформирования.

Вопросы экономической безопасности играют ключевую роль в развитии системы государственного управления, так как они напрямую связаны с национальной безопасностью страны [1, с. 13]. История реформирования системы государственного управления начинается с Указа Президента РФ от 12 мая 1992 года № 511 «Об упорядочении системы государственного управления». Однако даже после этого правового акта четкая структура федеральных органов исполнительной власти не была окончательно определена, что привело к необходимости последующих законодательных корректировок. Одним из таких документов стал Указ Президента РФ от 9 июля 1997 года № 710, который признал утратившими силу ряд указов и внес изменения в структуру органов власти.

За последние годы реформа государственного управления проходила по нескольким направлениям: административная реформа, реформа государственной службы, внедрение электронного правительства и бюджетная реформа. Эти изменения направлены на повышение эффективности государственного управления и более точное разграничение полномочий между федеральными и региональными органами власти. Также важным направлением остается упорядочивание взаимодействия с органами местного самоуправления, которым делегируются определенные полномочия, однако они не включены напрямую в систему государственного управления.

Для повышения эффективности системы государственного управления в России ведется работа в нескольких ключевых направлениях, таких как развитие Единой государственной автоматизированной информационной системы (ЕГАИС) «Управление», совершенствование системы общественных советов, разработка показателей эффективности органов власти, а также противодействие коррупции.

Автоматизация управленческих процессов играет ключевую роль в повышении результативности государственного управления, что подтверждается Указом Президента РФ от 9 июля 1997 г. № 710, который привел к реструктуризации федеральных органов исполнительной власти.

Введение автоматизированных систем управления, таких как ЕГАИС «Управление», направлено на оптимизацию взаимодействия между государственными органами и гражданами, а также на повышение прозрачности принятия решений и эффективности управления на основе данных официальной статистики и других информационных ресурсов. Таким образом, автоматизация государственного управления становится

необходимым процессом для преодоления информационных и коммуникационных барьеров в процессе управления, как отмечает Щеглов Е.Н. в своих исследованиях, подчеркивая важность своевременного внедрения этих систем для решения проблем избыточности или недостатка информации [11, с. 18].

Одним из ключевых направлений реформы является борьба с коррупцией, которая требует устранения не только ее последствий, но и причин возникновения. Этот аспект реформирования системы государственного управления предполагает усиление контроля, мониторинга и прозрачности в процессе принятия решений. Важность данных процессов связана с возможностью консолидации общества и государства для достижения стабильного социально-экономического развития.

Также нельзя не отметить роль информационных технологий, таких как Интернет, в повышении эффективности коммуникации между государством и гражданами. Интернет существенно трансформировал процессы политической социализации и взаимодействия, предоставляя доступ к информации и возможность двусторонней связи, что открывает новые перспективы для развития гражданского общества [3, с. 30].

Современная система государственного управления в Российской Федерации направлена на повышение эффективности путем внедрения цифровых технологий и оптимизации процессов планирования и контроля. Одной из ключевых инициатив является создание и развитие Государственной автоматизированной информационной системы «Управление», которая предоставляет информационно-аналитическую поддержку органам государственной власти и местного самоуправления при принятии управленческих решений. Это включает мониторинг, анализ и контроль исполнения решений, а также реализацию стратегических документов и национальных проектов.

Автоматизация управления способствует повышению прозрачности и эффективности за счет систематизации данных о социально-экономическом развитии субъектов страны, что позволяет оптимизировать процесс стратегического планирования. В частности, система отслеживает исполнение указов Президента РФ от 7 мая 2012 года (№596-606) и оценивает эффективность деятельности органов власти в достижении целевых показателей.

Федеральный закон от 28 июня 2014 г. № 172-ФЗ «О стратегическом планировании в Российской Федерации» регламентирует процедуры планирования, прогнозирования и мониторинга социально-экономического развития. Данный закон устанавливает базовые принципы прогнозирования, определяя основные направления деятельности органов власти, включая снижение избыточного регулирования и повышение качества предоставляемых государственных услуг.

Внедрение информационных технологий в процесс управления, включая автоматизированные системы и интернет-коммуникации, позволяет существенно улучшить взаимосвязь между государством и обществом, способствуя обеспечению прозрачности и открытости государства для граждан [2, с. 52].

Современное государственное управление в Российской Федерации сталкивается с рядом вызовов, связанных с необходимостью обеспечения высокого качества управления в условиях как внутренней, так и внешней политической обстановки. Основополагающим элементом эффективного управления является учет исторических, социальных и экономических особенностей страны, а также постоянная оценка эффективности государственной деятельности.

Оценка реализации государственных программ осуществляется Министерством экономического развития РФ на основе целевых индикаторов, уровня реализации подпрограмм и эффективности финансовых затрат. Основные цели государственного управления в России включают обеспечение безопасности, развитие институтов гражданского общества, защиту прав человека, поддержку предпринимательства и оптимизацию структуры управления.

Ключевым направлением совершенствования правового регулирования является анализ взаимодействия реальных экономических процессов с изменениями в правовом поле, что позволяет корректировать правовое регулирование в соответствии с социально-экономическими реалиями. Важное внимание уделяется региональной политике, учитывающей экономические и социальные различия субъектов Федерации. В условиях разнообразия уровней развития регионов необходимо выстраивать федеративные отношения на основе взаимовыгодного взаимодействия федерального центра и субъектов.

Автоматизация процессов управления, создание и использование автоматизированных информационных систем представляют собой



эффективный способ обработки больших объемов данных, что способствует оптимизации управления на всех уровнях власти.

Мы можем сделать следующие выводы: развитие системы государственного управления в Российской Федерации требует всестороннего анализа и адаптации к текущим социально-экономическим условиям. Оптимизация управления предполагает использование автоматизированных информационных систем, что позволит ускорить процесс принятия решений, повысить прозрачность и сократить бюрократическую нагрузку.

Оценка эффективности государственных программ и стратегическое планирование, регулируемое Федеральным законом от 28 июня 2014 г. № 172-ФЗ, играет ключевую роль в улучшении государственных механизмов и повышении их эффективности. Особое внимание должно уделяться региональной политике, с учетом значительных различий в уровнях экономического развития субъектов Федерации, что требует создания гибкой и адаптивной системы федеративных отношений. Таким образом, внедрение современных технологий управления и адаптация правового регулирования к текущим вызовам является основополагающим фактором для успешного развития государственного управления в России.

### Список литературы

1. Горохова С.С. О развитии системы государственного управления, прогнозирования и стратегического планирования в сфере экономики в контексте стратегии экономической безопасности России на период до 2030 года // Безопасность бизнеса. 2021. № 1. С. 13-16.

2. Довнар Н.Н. Средства массовой информации и коммуникации в контексте информ-ой безопасности // Вестник УрФО. 2020. № 1 (19). С. 51-55.

3. Крина С.В. Влияние средств массовой информации на полит. социализацию учащейся молодежи: автореф. дис. ... канд. юрид. наук. М., 2008. – 45 с.

4. Нормативное и методологическое обеспечение разработки, реализации и оценки эффективности государственных программ Российской Федерации // Официальный сайт Министерства экономического развития РФ [Электронный ресурс]. URL: <http://economy.gov.ru> (дата обращения: 21.11.2024).

5. Отчет Правительства РФ о состоянии исполнения поручений, содержащихся в указах Президента РФ от 7 мая 2012 г. №596-606 // Официальный сайт Правительства РФ [Электронный ресурс]. URL: <http://government.ru/orders/selection/406> (дата обращения: 21.11.2024).

6. Постановление Правительства РФ от 25 декабря 2009 г. № 1088 «О государственной автоматизированной информационной системе “Управление” (в ред. пост. Правительства РФ от 2 февраля 2019 г.) // Официальный интернет-портал правовой информации [Электронный ресурс]. URL: <http://www.pravo.gov.ru> (дата обращения: 21.11.2024).

7. Указ Президента РФ от 12 мая 1992 г. № 511 «Об упорядочении системы государственного управления» Официальный интернет-портал правовой информации [Электронный ресурс]. URL: <http://www.pravo.gov.ru> (дата обращения: 21.11.2024).

8. Указ Президента РФ от 9 июля 1997 г. № 710 «О признании утратившим силу некоторых указов Президента Российской Федерации» // Официальный интернет-портал правовой информации [Электронный ресурс]. URL: <http://www.pravo.gov.ru> (дата обращения: 21.11.2024).

9. Указ Президента РФ от 9 июля 1997 г. № 710 «О признании утратившим силу некоторых указов Президента Российской Федерации и внесении изменений в структуру федеральных органов исполнительной власти» // Официальный интернет-портал правовой информации [Электронный ресурс]. URL: <http://www.pravo.gov.ru> (дата обращения: 21.11.2024).

10. Федеральный закон от 28 июня 2014 г. № 172-ФЗ «О стратегическом планировании в Российской Федерации» // Официальный интернет-портал правовой информации [Электронный ресурс]. URL: <http://www.pravo.gov.ru> (дата обращения: 21.11.2024).

11. Щеглов Е.Н. Организационно-правовые аспекты становления и развития автоматизированных систем управления в Российской Федерации // Административное право и процесс. 2021. № 10. – С. 18-22.

**ПРАВОВЫЕ ПРОБЛЕМЫ ИСПОЛЬЗОВАНИЯ ТЕХНОЛОГИЙ  
ВИРТУАЛЬНОЙ И ДОПОЛНЕННОЙ РЕАЛЬНОСТИ  
В МЕДИЦИНЕ И ОБРАЗОВАНИИ УЗБЕКИСТАНА**

**Набиев Шерзоджон Зафарович**

студент 1 курса

Факультет международного права и сравнительного правоведения

Ташкентский государственный юридический университет

Научный руководитель: **Фазилов Фарход Маратович**

доктор юридических наук, доцент,

исполняющий обязанности профессора

Ташкентский государственный юридический университет

**Аннотация:** В статье производится всемерный анализ понятия технологий виртуальной и дополненной реальности, использования данных технологий в сфере здравоохранения и образования, угроз, возникающих в процессе применения, международного опыта регулирования такого рода технологий, отечественных актов и правовых гарантий для пользователей, а так же выводы касательно совершенствования «легализации» данных систем.

**Ключевые слова:** виртуальная реальность, дополненная реальность, медицина, образование, конфиденциальность, угроза, безопасность, персональные данные, интеллектуальная собственность.

**LEGAL ISSUES OF USING VIRTUAL AND AUGMENTED REALITY  
TECHNOLOGIES IN MEDICINE AND EDUCATION IN UZBEKISTAN**

**Nabiev Sherzodjon Zafarovich**

Scientific adviser: **Fazilov Farkhod Maratovich**

**Abstract:** The article provides a comprehensive analysis of the concept of virtual and augmented reality technologies, the use of these technologies in the field of health and education, threats arising in the process of application, international experience in regulating such technologies, domestic acts and legal guarantees for users, as well as conclusions regarding the improvement of the "legalization" of these systems.

**Key words:** virtual reality, augmented reality, medicine, education, privacy, threat, security, personal data, intellectual property.

### **Введение**

В эпоху стремительного развития глобальной цифровизации и информационных революций человечество достигло больших успехов в создании и внедрении новых технологий, облегчающих жизнь человека и придающих ему стимул для познания неизведанного. Технологии виртуальной (VR) и дополненной (AR) реальности, относящиеся к таковым инновациям, уже вошли во многие сферы социальной жизни, включая здравоохранение и образование. Данная статья анализирует понятие AR и VR технологий, опыт иностранных государств в правовом регулировании использования данных технологий, проблемах законодательного регулирования и примерных решений таких проблем в Узбекистане.

### **Понятие технологий**

Для изучения данной темы изнутри необходимо понять определение VR и AR. Виртуальная реальность (virtual reality) – трехмерная среда, создаваемая на компьютере, которая даёт возможность погрузиться и взаимодействовать с пользователем с помощью использования специальных устройств, по типу VR очков. [1, с.1] Для доступного понимания – это место, в которое человек может погрузиться целиком и полностью, осуществляя действия по своему усмотрению. Отличительной чертой виртуальной реальности является то, что в данной реальности субъект способен погрузиться в мир, недоступный в реальности, будь то определённый исторический период, или плоды воображения разработчика. Дополненная реальность (augmented reality) – подача информации в реальном времени с помощью графики, текста, звука и иных эффектов, встроенных в объекты реального времени.<sup>1</sup> Основным отличием между данными технологиями является то, что виртуальная реальность целиком и полностью «построена» на киберпространстве, в то время как фундаментом дополненной реальности является осязаемая реальность. Технологии AR и VR являются самыми бурно развивающимися отраслями. Планируется достижение рынка виртуальной и дополненной реальности до \$14,3 млрд. до конца 2024 года. [2]

### **Использование VR и AR в медицине**

Технологии виртуальной и дополненной реальности являются эффективным методом для повышения интерактивности и качества

медицинских услуг и образовательных технологий. Рассмотрим использование данных инноваций в вышеупомянутых сферах по отдельности. В сфере здравоохранения данные технологии призваны экономить временные, финансовые и человеческие ресурсы. Нахождение и попадание в кровеносный сосуд является достаточно сложным процессом, требующим высокого профессионализма и усидчивости. Специалисты разработали сканер, который сканирует кожу человека выявляет нахождение его сосудов и проецирует их положение специальными эффектами на поверхность тела. [3] Используя данную технологию, вероятность правильного нахождения вен увеличивается до 92%.

Такой же принцип действия и у технологий, используемых для осуществления разметки на теле у пациента перед вскрытием во время операции. Данные инновации широко применяются и при реабилитации, метод с использованием технологий виртуальной реальности задействован в реабилитационных процессах людей перенёсших инсульт, с заболеваниями Паркинсона, ДЦП и тетраплегии, а так же при душевных и расстройствах и стрессовых ситуациях. Учёные Орхусского университета (Дания) провели исследования и сделали вывод, что использование VR для восстановления подвижности руки после инсульта позволяет достичь не менее эффективных результатов, чем физиотерапия. [4]

### **Использование VR и AR в образовании**

Виртуальная и дополненная реальность активно используются для повышения качества образования, делая процесс донесения информации нагляднее, минимизируя трату времени на усвоение той или иной информации. Книги с дополненной реальностью всё больше приобретают популярность во многих странах. В частности, в Узбекистане одна из компаний выпускает детские книги с дополненной реальностью, с помощью специального приложения можно «оживить» героев сказки. Такие книги пользуются популярностью среди потребителей, поскольку детям свойственно усваивать более интерактивные материалы, чем консервативные методы восприятия информации. [5]

Книги с дополненной реальностью имплементированы так же в образовательные процессы высших учебных заведений, например «Атлас анатомии человека» широко применяем в медицинских вузах, посредством которой студенты, будущие работники сектора здравоохранения могут познать об организме человека, наглядно представляют строение органов и тканей, тем

самым повышая свою квалификацию при этом экономя время. Виртуальные лаборатории активно интегрируются в образовательный процесс, как в средних, так и в высших образовательных организациях.

С помощью технологий виртуальной реальности студенты погружаются в обстановку химических или физических опытов, в осуществлении которых нет пределов, то есть студенты могут попробовать любые опыты и химические реакции, наглядно увидев процесс и результат, без причинения себе, окружающим, а так же имуществу никакого вреда. Виртуальная реальность так же распространяется на процесс обучения истории, при которой воссоздаются те или иные исторические периоды, достопримечательности, определённые события и обстоятельства, имевшие место в прошлом. С помощью **VR** можно погрузиться в культуру, древние цивилизации, архитектуру, античную среду и повседневную жизнь определённого промежутка времени.

### **Правовые проблемы VR и AR технологий**

VR и AR инновации открывают новые горизонты в развитии сферы здравоохранения и образовании, ведя к обеспечиванию рационального использования людских и финансовых ресурсов. Однако, в процессе внедрения и функционирования существуют определённые сложности и коллизии обусловленные разными факторами и причинами. Конфиденциальность данных является одним из самых ключевых моментов, требующих разрешения в сфере медицины. При использовании VR и AR оборудования в процессе диагностики, лечения и реабилитации технологии собирают в своих серверах достаточно внушительную базу данных, включающую в себя личную информацию пациентов, биометрические данные, историю болезни, другую конфиденциальную информацию. Обработка и хранение информации о пациентах создаёт большую угрозу безопасности данных серверов. Существует помимо кибератак, и вероятность утечки информации, продажи данных третьим лицам для целевой рекламы, а также фармацевтическими компаниями для своеобразного «анализа» распространённости той или иной болезни, посредством которого предприятия будут производить лекарственные препараты в определённых объёмах. Данная проблема также распространяется и на образование, сервера обрабатывают и собирают конфиденциальную информацию об учащих, включая, их местоположение, поведение, результаты обучения и т.д. Внедрение VR и AR технологий в сферу здравоохранения также обусловлена приведением стандартов и санитарных норм в соответствие с нынешними реалиями, при которых будут обеспечены



этические нормы использования и надлежащего функционирования инноваций. На данный момент не существуют единые стандарты использования технологий виртуальной и дополненной реальности в медицине, начиная от сертификации и заканчивая порядком уничтожения. Это в свою очередь усложняет внедрение технологий, поскольку не урегулированы вопросы критерии оценки и гарантии безопасности пациентов и персонала, эффективности их использования в процессе лечения.

Немаловажным на сегодняшний день остаётся проблема **интеллектуальной собственности**. В киберпространстве и технологиях нового поколения существуют наибольшее количество споров в сфере интеллектуальной собственности, основной причиной которых является отсутствие чётких норм касаясь данного права. Для ясного понимания целесообразно будет рассмотреть правовую проблему вокруг интеллектуальной собственности.

#### **Международный опыт**

В настоящее время ни в одной стране мира не имеется прямых и ёмких норм установленных в законодательстве, напрямую регулирующих разработку и использование технологий виртуальной и дополненной реальности. Несмотря на это, существуют отдельные акты «косвенно» имеющие отношение к данным технологиям, и которые могут быть применены к ним. В частности, **GDPR** – (*General Data Protection Regulation*) основной регламент ЕС по регулированию обработки персональных данных. GDPR не имеет норм, прямо указывающих на технологии VR и AR, однако, требования предусмотренные данным актом могут распространяться и на данные технологии из-за того, что его нормы регулируют порядок обработки персональных данных. Директива ЕС «**Об авторском праве и смежных правах в рамках единого цифрового рынка**» является единым документом, распространяющимся на всю территорию стран, входящих в состав Европейского союза, принятая 2019 году, упорядочивает общественные отношения, возникающие в процессе создания цифрового контента и программ, защищает права авторов такого рода произведений и инноваций, обеспечивает безопасность потребителей цифровой продукции. [6]

В США также не существует отдельного нормативно – правового акта, регулирующего использование технологий виртуальной и дополненной реальности, однако есть несколько актов, содержащие нормы, которые могут относиться к отдельным аспектам данных технологий. Например, Закон «**Об авторском праве в цифровую эпоху** (*Digital Millennium Copyright Act*)»



запрещает обход мер цифровой защиты, как цифровые ключи, сквозное шифрование, которые могут быть установлены для AR и VR. Хотя закон был принят в далёком 1998, когда данные технологии были на стадии возникновения, его нормы всё же охватывают границы использования AR и VR. Нормы закона защищают авторское право на цифровой контент, запрещая несанкционированное использование элементов графики и анимации. Закон «О конфиденциальности прав на семейное образование (Family Educational Rights and Privacy Act)» направлен на защиту конфиденциальной информации об учениках, которые хранятся в образовательных организациях, с обеспечением доступа к мониторингу данных со стороны родителей и самих учащихся. Данные нормы применяются и в отношении информации, которая хранится вследствие использования устройств виртуальной и дополненной реальности.

### **Законодательство Республики Узбекистан**

Законодательные пробелы в регулировании использования технологий VR и AR создают дополнительную помеху развитию данных инноваций в стране. Существующие законодательные нормы распространяются на определённые грани использования девайсов виртуальной реальности. **Статья 12** Закона Республики Узбекистан «*О защите прав потребителей*» [7] обеспечивает потребителям безопасность приобретаемых и используемых ими товаров и услуг. **Часть первая ст. 1031 Гражданского кодекса Республики Узбекистан** [8] признаёт объектами интеллектуальной собственности **программы для электронных вычислительных машин и базы данных**, к которым можно отнести AR и VR технологии по нескольким причинам.

**Во-первых**, такого рода технологии функционируют на основе программного обеспечения, которое создаёт и обрабатывает виртуальную среду или дополняет существующую.

**Во-вторых**, данные инновации являются программами, которые запускаются на специальных устройствах, рода очков, компьютеров или смартфонов.

**В-третьих**, AR и VR системы собирают данные определённого рода, которые в свою очередь хранятся в базах данных для дальнейшей обработки и анализа.

**В-четвёртых**, данные технологии создаются интеллектуальной деятельностью человека, являются плодом его фантазии и труда. В законодательстве существуют гарантии защиты персональных данных граждан, в **ст. 27 ЗРУ «О защите персональных данных»** [9] утверждается, что

Государство гарантирует защиту персональных данных. Часть вторая настоящей статьи устанавливает для оператора обработки персональных данных условия, по которым должна быть обеспечена сохранность конфиденциальной информации. Необходимо так же отметить, что ст. 27<sup>1</sup> настоящего закона обязывает субъекта сбора информации касаясь граждан РУз обеспечить хранение этих данных на серверах и базах данных, физически расположенных на территории Республики Узбекистан, что уменьшает риск утечки информации, и повышает нахождение следов преступления при вероятной кибератаке.

### **Заключение**

Бесспорно, технологии виртуальной и дополненной реальности развиваются феноменальными темпами, и входят во все сферы социальной жизни общества.

Сферы здравоохранения и образования, как ключевые сферы для развития человечества сосуществуют и дополняются с данными технологиями. AR и VR используются в процессе диагностики, лечения и реабилитации в медицине, и в повышении интерактивности обучения в образовании, экономя временной ресурс, рационально используя финансовые средства, повышают эффективность каждой из сфер.

Несмотря на это, с момента создания, а также использования данных технологий разработчики и конечные потребители сталкиваются с многочисленным количеством проблем и рисков, такими как, угроза конфиденциальности персональных данных и обеспечение безопасности интеллектуальной собственности.

Основными причинами такого рода неясностей и угроз является отсутствие точных нормативных актов, призванных регулировать общественные отношения в данной сфере. Необходимо выработать законодательные акты касаясь использования данных технологий, особенно санитарных норм, которые будут обеспечивать границы компетентного и стабильного применения систем AR и VR в сферах образования и медицины.

Целесообразно повысить международное сотрудничество по урегулированию использования данных систем во всех сферах, и выработать единые стандарты для AR и VR инноваций.

Повышение авторитета организаций по типу Глобальной ассоциации виртуальной реальности [10], с добровольного объединения компаний, разрабатывающих системы виртуальной реальности вплоть до глобального

регулятора в данной сфере. Искоренив пробелы и изъяны в законодательстве, обеспечив межнациональную кооперацию и защиту от деструктивных сил системы виртуальной и дополненной реальности всемерно войдут в использование всех социальных сфер.

### Список литературы

1. Е. В. Яковлева, Д. Е. Маринин Анализ отечественных и зарубежных аналогов VR/AR устройств в сфере безопасности // Вестник техносферной безопасности и сельского развития. 2023. №4 (35). URL: <https://cyberleninka.ru/article/n/analiz-otechestvennyh-i-zarubezhnyh-analogov-vr-ar-ustroystv-v-sfere-bezopasnosti> (дата обращения: 22.10.2024).
2. Статистика AR & VR - Asia statistics // <https://www.statista.com/outlook/amo/ar-vr/asia> (дата обращения: 7.11.2024г.) [2]
3. Официальный сайт AccuVein // <https://www.accuvein.com/> (дата обращения: 7.11.2024г.)
4. Виртуальная реальность для реабилитации после инсульта.// [https://www.istok-audio.com/info/articles/reabilitatsionnaya\\_tekhnika/virtualnaya\\_realnost\\_dlya\\_reabilitatsii\\_posle\\_insulta/](https://www.istok-audio.com/info/articles/reabilitatsionnaya_tekhnika/virtualnaya_realnost_dlya_reabilitatsii_posle_insulta/) (дата обращения: 7.11.2024г.)
5. <https://korzinka.uz/snowqueen/>
6. Directive (EU) 2019/790 of the European Parliament on copyright and related rights // <https://www.wipo.int/wipolex/en/legislation/details/18927> (дата обращения: 7.11.2024г.)
7. Закон Республики Узбекистан «О защите прав потребителей» // <https://lex.uz/docs/14643#17219> [8]
8. Гражданский Кодекс Республики Узбекистан // <https://lex.uz/docs/180550#193747> [9]
9. Закон Республики Узбекистан «О Персональных данных» // <https://lex.uz/docs/4396428#4398736>
10. Официальный сайт ассоциации виртуальной и дополненной реальности // <https://www.thevrara.com/> (дата обращения: 7.11.2024г.)

НАУЧНОЕ ИЗДАНИЕ

**СТУДЕНТ ГОДА 2024**

Сборник статей

V Международного учебно-исследовательского конкурса,  
состоявшегося 13 января 2025 г. в г. Петрозаводске.

Ответственный редактор

Ивановская И.И., Кузьмина Л.А.

Подписано в печать 16.01.2025.

Формат 60x84 1/16. Усл. печ. л. 11.22.

МЦНП «НОВАЯ НАУКА»

185002, г. Петрозаводск,

ул. С. Ковалевской, д.16Б, помещ.35

[office@sciencen.org](mailto:office@sciencen.org)

[www.sciencen.org](http://www.sciencen.org)

16+

**НОВАЯ НАУКА**

Международный центр  
научного партнерства



**NEW SCIENCE**

International Center  
for Scientific Partnership

МЦНП «НОВАЯ НАУКА» - член Международной ассоциации издателей научной литературы  
«Publishers International Linking Association»

## ПРИГЛАШАЕМ К ПУБЛИКАЦИИ

1. в сборниках статей Международных  
и Всероссийских научно-практических конференций

<https://www.sciencen.org/konferencii/grafik-konferencij/>



2. в сборниках статей Международных  
и Всероссийских научно-исследовательских,  
профессионально-исследовательских конкурсов

<https://www.sciencen.org/novaja-nauka-konkursy/grafik-konkursov/>



3. в составе коллективных монографий

<https://www.sciencen.org/novaja-nauka-monografii/grafik-monografij/>



<https://sciencen.org/>